

00054880
00054889
(SIRIUM1000ABT)

hama[®]

THE SMART SOLUTION

"SIRIUM1000ABT" Smart Speaker

QUICK GUIDE

Smart-Speaker "SIRIUM1000ABT"

KURZANLEITUNG

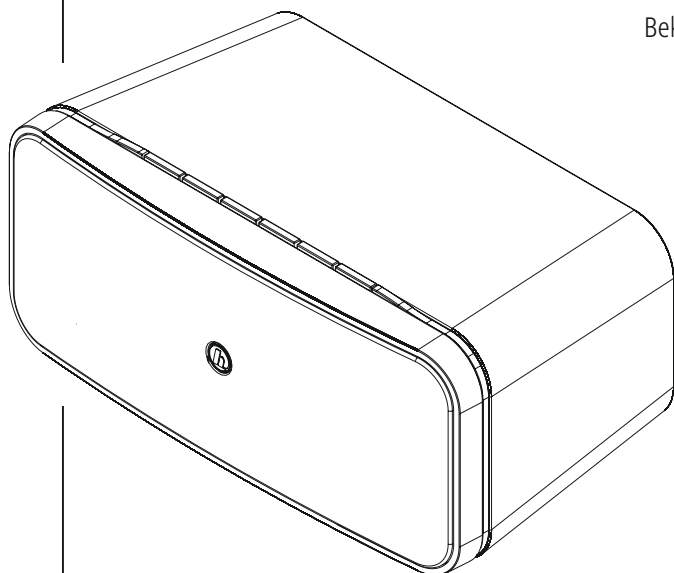

Quick Guide

GB

Kurzanleitung

D

Notice d'utilisation

F

Instrucciones breves

E

Краткое руководство

RUS

Istruzioni brevi

I

Beknopte bedieningsinstructies

NL

Σύντομες οδηγίες

GR

Krótką instrukcja obsługi

PL

Rövid útmutató

H

Stručný návod

CZ

Stručný návod

SK

Instruções resumidas

P

Kısa kullanım kılavuzu

TR

Instrucțiuni scurte

RO

Snabbguide

S

Lyhyt ohje

FIN

Kort vejledning

DK

Kortveiledning

N

Alexa Voice Service Alexa Voice Service		Other Details and Specification Andere Details und Spezifikationen	
Voice Control Sprachsteuerung	✓	Dimensions (W x H x D) Größe (B x H x T)	20 cm x 9 cm x 11.5 cm
Number of Microphones Anzahl der Mikrofone	3	Weight Gewicht	900 g
Microphone Array Mikrofon-Array	Far-Field	Streaming Streaming	
Connectivity Konnektivität		Wifi Stream (DLNA compatible) Wifi Stream (DLNA-kompatibel)	✓
WiFi (Standard); (Encryption, WPS) WiFi (Standard); (Verschlüsselung, WPS)	WiFi 2.4GHz (b/g/n) 2x2 MiMo; WPA, WPA2, WPS	UPNP	✓
Bluetooth (Standard)	4.0 A2DP (SBC, aptX)	Speaker Lautsprecher	
USB	Update	2x Full Range Driver	1.75" (4.45 cm)
Standards & Decoders Standards & Decoder		Amplifier Class	Class D (YDA174)
Max. Audio Resolution (Hi-Res) Max. Tonauflösung (Hi-Res)	WiFi: 48 KHz / 16bit BT: 44.1 KHz	Technical Data Technische Daten	
Supported Hi-Res Audio Codecs Unterstützte Hi-Res Audio Codecs	FLAC, ALAC (DLNA/ UPnP)	Input / Stromaufnahme	12 V --- 1.5 A
Online Update	Forced / Manual Update	Battery type / Batterietyp	7.2V Li-Ion
Equalizer / DSP Equalizer / DSP		Min. capacity / Min. Kapazität	2500mAh / 17,8Wh
Profiles Profile	2 (Standard & My Equalizer)	Typ. capacity / Typ. Kapazität	2600mAh / 18,7Wh
		Charging time / Aufladezeit	3 - 5 h



Further information and features are available on /
Weitere Informationen und Features finden Sie hier

www.hama.com -> 00054880
www.hama.com -> 00054889

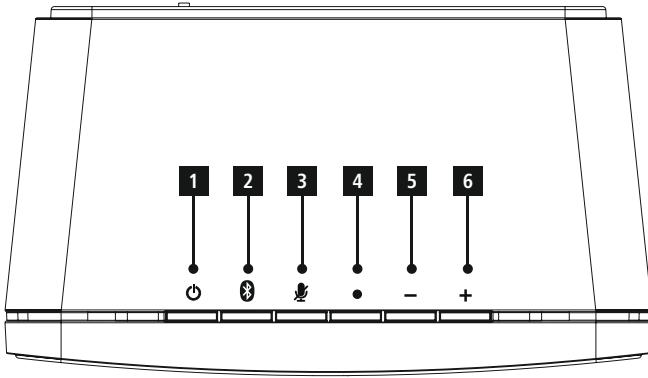
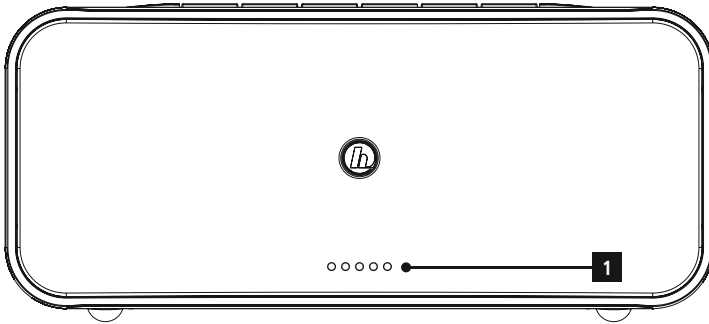
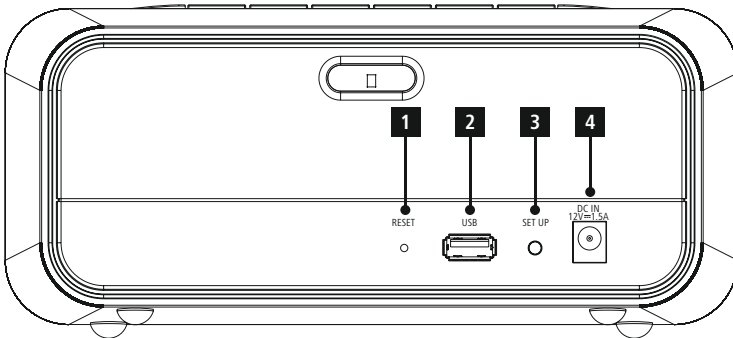
A**B****C**

Behaviour of the LED indicator

Indicator	LED	Behaviour	Description
System indicator	●●●●●	Flashes orange	The system is starting and searching for a network connection. Wait until the LEDs light up solid and the network connection has been established.
Network indicator	○○○○●	Lights up solid green	The Loudspeaker is connected to a network.
	●●●○●	LED 1 - 3 pulses red , LED 5 pulses green	WiFi is disconnected. Initial setup can be carried out via the Hama Smart Audio App.
	●●●○●	LED 1 - 3 quickly flashes red , LED 5 quickly flashes green	WPS mode is active.
	●●●○●	LED 1 - 3 slowly flashes red , LED 5 slowly flashes green	WAC Mode is active.
Amazon Alexa voice assistant	●●●●●	Alternating quick flashes of blue and cyan	Alexa is processing and responding to a voice command. No further voice commands can be given.
	●●●○○	Lights up solid red	Mute mode is active. All microphones are muted. Alexa does not respond to the activation word.
	●●●○○	Flashes red	There is no connection with the Amazon server. Alexa is unable to accept voice commands.
Bluetooth indicator	○○○●○	Pulses blue	The loudspeaker is in Bluetooth mode. There is no connection with a mobile device.
	○○○●○	Flashes blue	The loudspeaker is in Bluetooth pairing mode. The first connection can be established with a mobile device.
	○○○●○	Lights up solid blue	The loudspeaker is in Bluetooth mode. A connection has been successfully established with a mobile device.
Volume indicator	●○○○○	Lights up white for 3 s	Volume 20%
	●●○○○	Lights up white for 3 s	Volume 40%
	●●●○○	Lights up white for 3 s	Volume 60%
	●●●●○	Lights up white for 3 s	Volume 80%
	●●●●●	Lights up white for 3 s	Volume 100%
Battery charge level indicator	●○○○○	Flashes red for 3 s	Battery charge level < 10%
	●○○○○	Lights up red for 3 s	Battery charge level 10 - 30%
	●●○○○	Lights up yellow for 3 s	Battery charge level 30 - 40%
	●●●○○	Lights up yellow for 3 s	Battery charge level 40 - 60%
	●●●●○	Lights up green for 3 s	Battery charge level 60 - 80%
	●●●●●	Lights up green for 3 s	Battery charge level 80 - 100%
Update	○○○○●	Flashes white	An update is currently in progress.

Verhalten der LED-Anzeige

Indikator	LED	Verhalten	Beschreibung
System Indikator	●●●●●	blinkt orange	Das System startet und sucht nach einer Netzwerkverbindung. Warten Sie, bis die LEDs durchgehend leuchten und die Netzwerkverbindung hergestellt wurde.
Netzwerk Indikator	○○○○●	leuchtet dauerhaft grün	Der Lautsprecher ist mit einem Netzwerk verbunden.
	●●●●○	LED 1 -3 pulsiert rot , LED 5 pulsiert grün	Es besteht keine Verbindung zum Netzwerk. Die Ersteinrichtung kann über die Hama Smart Adio App durchgeführt werden.
	●●●●○	LED 1 - 3 blinkt schnell rot , LED 5 blinkt schnell grün	WPS ist aktiv.
	●●●●○	LED 1 - 3 blinkt langsam rot , LED 5 blinkt langsam grün	WAC ist aktiv.
Sprachassistent Amazon Alexa	●●●●●	blinkt abwechselnd schnell blau und cyan	Alexa verarbeitet und reagiert auf einen Sprachbefehl. Es können keine weiteren Sprachbefehle erteilt werden.
	●●●○○	leuchtet dauerhaft rot	Der Mute Modus ist aktiviert. Alle Mikrophone sind stumm geschaltet. Alexa reagiert nicht auf das Aktivierungswort.
	●●●○○	blinkt rot	Es besteht keine Verbindung zum Amazon Server. Alexa nimmt keine Sprachbefehle entgegen.
Bluetooth Indikator	○○○●○	pulsiert blau	Der Lautsprecher befindet sich im Bluetooth Modus. Es besteht keine Verbindung zu einem mobilen Endgerät.
	○○○●○	blinkt blau	Der Lautsprecher befindet sich im Bluetooth Pairing Modus. Die erstmalige Verbindung zu einem mobilen Endgerät kann hergestellt werden.
	○○○●○	leuchtet dauerhaft blau	Der Lautsprecher befindet sich im Bluetooth Modus. Eine Verbindung zu einem mobilen Endgerät wurde erfolgreich hergestellt.
Lautstärke Indikator	●○○○○	leuchtet weiß für 3 s	Lautstärke 20%
	●●○○○	leuchtet weiß für 3 s	Lautstärke 40%
	●●●○○	leuchtet weiß für 3 s	Lautstärke 60%
	●●●●○	leuchtet weiß für 3 s	Lautstärke 80%
	●●●●●	leuchtet weiß für 3 s	Lautstärke 100%
Akkuladestand Indikator	●○○○○	blinkt rot für 3 s	Akkuladestand <10%
	●○○○○	leuchtet rot für 3 s	Akkuladestand 10 - 30%
	●●○○○	leuchtet gelb für 3 s	Akkuladestand 30 - 40%
	●●●○○	leuchtet gelb für 3 s	Akkuladestand 40 - 60%
	●●●●○	leuchtet grün für 3 s	Akkuladestand 60 - 80%
	●●●●●	leuchtet grün für 3 s	Akkuladestand 80 - 100%
Update	○○○○●	blinkt weiß	Ein Update wird gerade durchgeführt.

Controls and Displays

A. Loudspeaker control panel

1. [POWER] BUTTON
2. [BLUETOOTH] BUTTON
3. [MUTE] BUTTON
4. [ACTION] BUTTON
5. [VOLUME -] BUTTON
6. [VOLUME +] BUTTON

B. Front

1. Status LED 1–5

C. Back

1. [RESET] button
2. Update port
3. [SETUP] button
4. Mains power supply



Important note - Quick Guide:

- This is a quick guide to provide you with the most important basic information, such as safety warnings and how to get started using the product.
- For the sake of protecting the environment and saving valuable resources, Hama dispenses with a printed instruction manual and provides this only in the form of a PDF file available for download.
- The complete **instruction manual** is available at:
www.hama.com -> 00054880 -> Downloads
www.hama.com -> 00054889 -> Downloads
- Save the instruction manual to your computer's hard drive for future reference, or print it out if necessary.

1. Explanation of warning symbols and notes

Warning



This symbol is used to indicate safety instructions or to draw your attention to specific hazards and risks.

Note



This symbol is used to indicate additional information or important notes.

Risk of electric shock



This symbol indicates a risk of electric shock from touching product parts carrying hazardous voltage.

2. Package Contents

- "SIRIUM1000ABT" Hama Smart speaker
- AC/DC Adapter
- Quick-reference guide

3. Safety instructions

- The product is intended only for use inside buildings.
- The product is intended for private, non-commercial use only.
- Use the product only for the intended purpose.
- Do not use the product in the immediate vicinity of heaters, other heat sources or in direct sunlight.
- Do not operate the product outside the power limits specified in the technical data.
- The battery is permanently installed and cannot be removed; dispose of the product as a whole in accordance with the statutory regulations.
- Never attempt to open the product using force.
- Protect the product from dirt, moisture and overheating and use it in dry rooms only.
- As with all electrical products, this device should be kept out of the reach of children.
- Do not drop the product and do not expose it to any major shocks.
- Keep the packaging material out of the reach of children due to the risk of suffocation.
- Dispose of packaging material immediately in accordance with the locally applicable regulations.
- Do not modify the device in any way. Doing so voids the warranty.

Risk of electric shock



- Do not open the device or continue to operate it if it becomes damaged.
- Do not use the product if the AC adapter, adapter cable or power cable is damaged.
- Do not attempt to service or repair the product yourself. Leave any and all service work to qualified experts.

4. Before commissioning

Note



- You have the option of powering the product via mains power or batteries. In order to use mains power, simply connect the product to a power source. To use battery power, the battery must be fully charged beforehand.

Note



- Use only original accessories (or accessories approved by Hama) to avoid damage to the product.
- Only use the product at ambient temperatures between -10°C and 50°C.
- Only store the product at ambient temperatures between -20°C and 60°C.

5. Start-up and operation

Warning



- Only operate the product from a socket that has been approved for the device. The socket must be installed close to the product and must be easily accessible.
- Disconnect the product from the power supply using the On/Off switch – if this is not available, unplug the power cord from the socket.
- If using a multi-socket power strip, make sure that the total power consumption of all connected devices does not exceed the power strip's maximum throughput rating.
- If you will not be using the product for a prolonged period, disconnect it from mains power.

5.1 Mains operation

Switching on

- Connect the mains lead on the loudspeaker to a properly installed socket.

The loudspeaker switches on automatically.

Note – switching on for the first time



- When first switched on, the loudspeaker is in "Device setup" mode and the status LEDs (1–5) pulse.
- If setup mode is not active, briefly press the [SETUP] button (3) on the back of the device to activate WPS mode (flashes rapidly). Alternatively, press and hold the [SETUP] button (3) for around 7 seconds to open an AccessPoint (flashes slowly).
- At the next switch-on, all of the status LEDs (1–5) flash orange until the connections made so far have been restored. Depending on the internet signal strength, this may take up to 20 seconds.

5.2 Battery operation

Warning – rechargeable battery



- Use only suitable chargers to charge the device's battery.
- Do not use defective chargers or USB ports and do not attempt to repair them.
- Do not store, charge or use the device in extreme temperatures.
- Charge regularly (at least quarterly) during periods of prolonged storage.
- The product contains a rechargeable battery.
- Fully charge the product once before using it for the first time.
- Connect the mains lead on the loudspeaker to a properly installed socket. The socket must be installed close to the product and must be easily accessible.
- The loudspeaker switches on automatically.
- During the charging process, the current charge level is indicated by the status LEDs.

Note – charging process



- A complete charging cycle takes about 3–5 hours.
- The product's battery can be charged both when it is switched on and off.
- If the battery capacity is less than 30%, a warning sound is heard once. The status LEDs (1–5) on the loudspeaker flash red once. This information is only provided if the product is switched on.
- The actual battery life will vary depending on how you use the device, the settings and the environmental conditions (batteries have a limited life).

Battery charge level indicator

- While the power is on, briefly press **[POWER]** (1) to display the current battery charge level.
- Refer to the LED table for an explanation of the LED display.
- The LEDs go out after 3 seconds.

5.3 Switching on/off / standby

Note



- Please be aware that Amazon Alexa only responds when the device is on and when it is in standby mode.

Mains operation

- Press **[POWER]** (1) to switch on the speaker.
- After 10 minutes without playback, the speaker automatically switches to standby mode.
- Press and hold **[POWER]** (1) for about 3 seconds to switch off the speaker.

Note



- To switch off the speaker completely, disconnect it from the power supply.

Battery operation

- Press **[POWER]** (1) to switch on the speaker.
- After 10 minutes without playback, the speaker automatically switches to standby mode.
- After 10 minutes in standby mode, the speaker switches off.
- Alternatively, press and hold **[POWER]** (1) for about 3 seconds to switch off the speaker.

5.4 Volume adjustment

Press **[VOLUME +/-]** (5/6) to reduce/increase the volume.

6. Setting up the loudspeaker

Note



- To be able to use all of the product's functions, the Amazon Alexa app must also be downloaded and an Amazon account set up. To do this, follow the instructions in the Amazon Alexa app. More information on this can be found at www.amazon.de.

6.1 Downloading the Hama Smart Audio app

Note



- The following operating systems are supported:
- iOS 8 or higher
 - Android 4.4.2 or higher

- Open the iTunes AppStore or Google Play Store on your smartphone.
- Use the search term "Hama Smart Audio".
- Download the app as normal and install it on your smartphone. To do this, follow the instructions on your smartphone.

6.2 Setting up the device for the first time with the Hama Smart Audio app (ALEXA function)

WLAN note (wireless network)



- Ensure the router is switched on, is functioning correctly and that there is a connection to the internet/network.
- Activate the WLAN function of your router if it is not already activated.
- Follow your router's operating instructions as regards the correct functioning of the WLAN connection.

- Make sure the loudspeaker is in WLAN pairing mode. The status LEDs (1–5) flash.
- Make sure the Hama Smart Audio app is installed on your smartphone and that all updates have been installed.
- Open the Hama Smart Audio app and touch **[CONFIGURE]**.
- Then touch **[Add More Speakers]**.
- Open your smartphone's WLAN settings by touching **[OPEN Settings]**.
- In your smartphone's WLAN settings, search for the Hama SIRIUM1000ABT loudspeaker.

Note



- The loudspeaker generates its own WLAN network with the name SIRIUMSetup and the first six digits of the MAC address (e.g. SIRIUMSetup_E69EBB). This WLAN does not require a password.
- Connect your smartphone with the loudspeaker.
- Now return to the Hama Smart Audio app on your smartphone.

- Select the required WLAN name (SSID) with which you wish to connect the loudspeaker.
- Now also enter your network key if necessary and confirm with [Save].
- Confirm the selected settings by pressing [CONFIRM].
- The loudspeaker now connects to the network. After successful connection, "Loudspeaker configured successfully" appears on the smartphone.
- The LEDs go out after a few seconds.

Note

- If using iOS, the app may need to be closed and restarted. Then follow the two steps below.
- The sound bar that has been set up should now appear in the main menu. Press the loudspeaker icon.
- Touch [Sources] at the bottom edge of the screen to establish a connection to your Amazon account.
- Then touch the [Amazon Alexa] button.

- Touch [SIGN IN WITH AMAZON] to open the web browser to enter your access details.

Note

- If the Amazon Shopping app has already been installed and set up on your smartphone, simply skip the following steps.
- Using your smartphone's keypad, enter the access details for your Amazon account and confirm your entries with Login.
- Alternatively, tap [Create new Amazon account] to create a new Amazon account.

- Following successful login, you will return to the Hama Smart Audio app.
- Now choose the language to which Alexa is to respond in future.

Note

- If you change the language, an update may be required to carry out the language adjustment. This can take up to 4 minutes.
- Open the Amazon Alexa app and if necessary re-enter your access details. You should then find the loudspeaker in your active devices.
- Next, adjust your personalised settings (time zone, device name, etc.) in the Amazon Alexa app. Further information on this can be found at www.amazon.com -> Help and Customer Service.

Note

- If the Amazon Market app has already been installed and set up on your smartphone, some smartphones will take the user data directly from the app.
- To set up a new Amazon account, log out and repeat the steps described in this section.

Note – Alexa Push to Talk / function key

- Briefly press the [Action] button (4) on the loudspeaker to activate Alexa during audio mode or with high volume settings. Alternatively, press the [Action] button (3) on the remote control.
- Press the [Microphone Mute] button (3) to switch the microphone off. If the microphones are deactivated, the status LEDs (1–5) light up solid red. Alternatively, press the [Microphone Mute] button (4) on the remote control.
- The loudspeaker will now no longer respond to the activation word until the microphones are reactivated.
- Press the [Microphone Mute] button (3) again to reactivate the microphone. Alternatively, press the [Microphone Mute] button (4) on the remote control. The status LEDs (1–5) go out.

7. Bluetooth pairing

You can pair your devices with the loudspeaker using Bluetooth and use this as a playback device for audio signals. You can control playback directly on the terminal device. The volume can also be controlled directly on the loudspeaker.

Note – Bluetooth®

- Check whether your mobile device (smartphone, tablet PC, etc.) is Bluetooth-capable.
- Note that the maximum range for Bluetooth® is 10 metres without obstacles such as walls, people, etc.
- The connection may be disrupted by other Bluetooth® devices/connections in the vicinity.
- The loudspeaker can only ever be paired with one device at a time.
- Note that compatibility depends on the supported Bluetooth® profiles as well as the Bluetooth® versions being used. (See: Technical data in the operating instructions for the respective device)

- Ensure your Bluetooth-enabled device is switched on and that Bluetooth is activated.
- Press and hold [Bluetooth] (2) for approximately 2 seconds to activate pairing mode.
- The status LED starts to flash blue and a signal tone is heard.
- Open the Bluetooth settings on your device and wait until the Hama **SIRIUM1000ABT** is shown in the list of found Bluetooth devices.
- If necessary, start searching for Bluetooth devices on your device.
- Select the Hama **SIRIUM1000ABT** loudspeaker in the list of available devices and wait until the loudspeaker is shown as connected in your device's Bluetooth settings.
- The Bluetooth status LED now lights up solid blue.
- Start and control audio playback using the controls on your device.

Note – Bluetooth® password



Some devices require a password in order to connect to another Bluetooth® device.

- If your device requests a password to connect to the loudspeaker, enter **0000**.

8. Factory reset

To reset the loudspeaker to the factory default settings (delivery condition), proceed as follows:

- Press and hold the **[RESET]** button (1) on the back of the unit for about 6 seconds with a pointed object (such as a paper clip) to reset the speaker to the factory settings.
- Once the loudspeaker has been reset, it restarts.

Note



- Resetting to the factory default settings can remedy some problems and malfunctions.
- However, all settings made previously, such as equaliser presets, favourites and network profiles, will be permanently deleted.

9. Care and Maintenance

- Only clean this product with a slightly damp, lint-free cloth and do not use aggressive cleaning agents.
- If you do not plan to use the product for a prolonged period, turn off the device and disconnect it from the power supply. Store it in a clean, dry place away from direct sunlight.

10. Warranty Disclaimer

Hama GmbH & Co KG assumes no liability and provides no warranty for damage resulting from improper installation/mounting, improper use of the product or from failure to observe the operating instructions and/or safety notes.

11. Service and Support

Please contact Hama Product Consulting if you have any questions about this product.

Hotline: +49 9091 502-115 (German/English)

Further support information can be found here:
www.hama.com

The complete instruction manual is available at:
www.hama.com -> 00054880 -> Downloads
www.hama.com -> 00054889 -> Downloads

12. Disposal instructions –

Note on environmental protection:



Following the implementation of European Directive 2012/19/EU and 2006/66/EU into the national legal systems, the following applies:
electrical and electronic devices as well as batteries must not be disposed of with household waste. Consumers are obliged by law to return electrical and electronic devices as well as batteries to the designated public collection points or to the point of sale at the end of their service lives. Detailed information on this topic is defined in the national laws of the respective country. This presence of the above symbol on the product, operating instructions or package indicates that the product is subject to these regulations. By recycling, reusing the materials or other forms of utilising old devices/batteries, you are making an important contribution to protecting our environment.

13. Declaration of Conformity



Hama GmbH & Co KG hereby declares that the radio equipment type [00054880, 00054889] is in compliance with Directive 2014/53/EU. The full text of the EU declaration of conformity is available at the following internet address:

www.hama.com -> 00054880 -> Downloads.

www.hama.com -> 00054889 -> Downloads.

Frequency band(s)	Bluetooth: 2.402 GHz – 2.480 GHz WiFi: 2.402 GHz – 2.480 GHz WiFi: 2.412 GHz – 2.483 GHz
Maximum radio-frequency power transmitted	Bluetooth: 4 dBm (EIRP) WiFi: 19.5 dBm (EIRP)

Bedienungselemente und Anzeigen

A. Bedienfeld Lautsprecher

1. [POWER]-TASTE
2. [BLUETOOTH]-TASTE
3. [MUTE]-TASTE
4. [AKTION]-TASTE
5. [VOLUME -] TASTE
6. [VOLUME +] TASTE

B. Frontseite

1. Status-LED 1-5

C. Rückseite

1. [RESET]-Taste
2. Update-Port
3. [SETUP]-Taste
4. Netzzuleitung



Wichtiger Hinweis - Kurzanleitung:

- Dies ist eine Kurzanleitung, die Sie mit den wichtigsten Basis-Informationen wie Sicherheitshinweisen und der Inbetriebnahme Ihres Produktes versorgt.
- Aus Gründen des Umweltschutzes und der Einsparung wertvoller Rohstoffe verzichtet die Firma Hama auf eine gedruckte Langanleitung und bietet diese ausschließlich als PDF-Download an.
- Die vollständige **Langanleitung** ist unter der folgenden Internetadresse verfügbar:
www.hama.com -> 00054880 -> Downloads
www.hama.com -> 00054889 -> Downloads
- Speichern Sie die Langanleitung zum Nachschlagen auf Ihrem Computer und drucken Sie diese nach Möglichkeit aus.

1. Erklärung von Warnsymbolen und Hinweisen

Gefahr eines elektrischen Schlages



Dieses Symbol weist auf eine Berührungsgefahr mit nicht isolierten Teilen des Produktes hin, die möglicherweise eine gefährliche Spannung von solcher Höhe führen, dass die Gefahr eines elektrischen Schlags besteht.

Warnung



Wird verwendet, um Sicherheitshinweise zu kennzeichnen oder um Aufmerksamkeit auf besondere Gefahren und Risiken zu lenken.

Hinweis



Wird verwendet, um zusätzlich Informationen oder wichtige Hinweise zu kennzeichnen.

2. Packungsinhalt

- Hama Smart Speaker „SIRIUM1000ABT“
- Netzteil
- Schnellstartanleitung

3. Sicherheitshinweise

- Das Produkt ist nur für den Gebrauch innerhalb von Gebäuden vorgesehen.
- Das Produkt ist für den privaten, nicht-gewerblichen Haushaltsgebrauch vorgesehen.
- Verwenden Sie das Produkt ausschließlich für den dazu vorgesehenen Zweck.
- Betreiben Sie das Produkt nicht in unmittelbarer Nähe der Heizung, anderer Hitzequellen oder in direkter Sonneneinstrahlung.
- Betreiben Sie das Produkt nicht außerhalb seiner in den technischen Daten angegebenen Leistungsgrenzen.
- Der Akku ist fest eingebaut und kann nicht entfernt werden, entsorgen Sie das Produkt als Ganzes gemäß den gesetzlichen Bestimmungen.
- Öffnen Sie das Produkt nicht gewaltsam.
- Schützen Sie das Produkt vor Schmutz, Feuchtigkeit und Überhitzung und verwenden Sie es nur in trockenen Räumen.
- Dieses Produkt gehört, wie alle elektrischen Produkte, nicht in Kinderhände!
- Lassen Sie das Produkt nicht fallen und setzen Sie es keinen heftigen Erschütterungen aus.
- Halten Sie Kinder unbedingt von dem Verpackungsmaterial fern, es besteht Erstickungsgefahr.
- Entsorgen Sie das Verpackungsmaterial sofort gemäß den örtlich gültigen Entsorgungsvorschriften.
- Nehmen Sie keine Veränderungen am Gerät vor. Dadurch verlieren sie jegliche Gewährleistungsansprüche.

Gefahr eines elektrischen Schlages



- Öffnen Sie das Produkt nicht und betreiben Sie es bei Beschädigungen nicht weiter.
- Verwenden Sie das Produkt nicht, wenn der AC-Adapter, das Adapterkabel oder die Netzleitung beschädigt sind.
- Versuchen Sie nicht, das Produkt selbst zu warten oder zu reparieren. Überlassen Sie jegliche Wartungsarbeit dem zuständigen Fachpersonal.

4. Vor der Inbetriebnahme

Hinweis



- Sie haben die Möglichkeit, das Produkt im Netzbetrieb und im Akkubetrieb zu nutzen. Um das Produkt im Netzbetrieb zu nutzen, muss dieses lediglich an eine Stromquelle angeschlossen werden. Um das Produkt im Akkubetrieb zu nutzen, muss dieses vorher vollständig aufgeladen werden.

Hinweis



- Verwenden Sie ausschließlich Originalzubehör (oder: von Hama freigegebenes Zubehör), um Schäden am Produkt zu vermeiden.
- Betreiben Sie das Produkt nur bei einer Umgebungstemperatur von -10°C bis 50°C.
- Lagern Sie das Produkt nur bei einer Umgebungstemperatur von -20 °C bis 60°C.

5. Inbetriebnahme und Betrieb

Warnung



- Betreiben Sie das Produkt nur an einer dafür zugelassenen Steckdose. Die Steckdose muss in der Nähe des Produktes angebracht und leicht zugänglich sein.
- Trennen Sie das Produkt mittels des Ein-/Ausschalters vom Netz – wenn dieser nicht vorhanden ist, ziehen Sie die Netzleitung aus der Steckdose.
- Achten Sie bei Mehrfachsteckdosen darauf, dass die angeschlossenen Verbraucher die zulässige Gesamtleistungsaufnahme nicht überschreiten.
- Trennen Sie das Produkt vom Netz, wenn Sie es längere Zeit nicht benutzen.

5.1 Netzbetrieb

Einschalten

- Verbinden Sie das Netzkabel des Lautsprechers mit einer ordnungsgemäß installierten Steckdose. Der Lautsprecher schaltet sich automatisch ein.

Hinweis – beim ersten Einschalten



- Beim ersten Einschalten befindet sich der Lautsprecher im Modus „**Ersteinrichtung des Gerätes**“ und die Status-LEDs (1-5) pulsieren.
- Sollte der Einrichtungsmodus nicht aktiv sein, drücken Sie kurz die [SETUP]-Taste (3) auf der Rückseite des Gerätes, um den WPS Modus zu aktivieren (blinkt schnell). Alternativ drücken und halten Sie die [SETUP]-Taste (3) für ca. 7 Sekunden, um einen AccessPoint zu öffnen (blinkt langsam).
- Bei erneutem Einschalten blinken alle Status LEDs (1-5) orange, bis bisher getätigte Verbindungen wieder aufgebaut sind. Dies kann je nach vorhandener Signalstärke des Internets bis zu 20 Sekunden dauern.

5.2 Akkubetrieb

Warnung – Akku



- Verwenden Sie nur geeignete Ladegeräte zum Aufladen.
- Verwenden Sie defekte Ladegeräte oder USB Anschlüsse generell nicht mehr und versuchen Sie nicht, diese zu reparieren.
- Vermeiden Sie Lagerung, Laden und Benutzung bei extremen Temperaturen.
- Laden Sie bei längerer Lagerung regelmäßig (mind. vierteljährig) nach.
- Das Produkt verfügt über einen wieder aufladbaren Akku.
- Laden Sie vor dem ersten Gebrauch das Produkt einmal vollständig auf.
- Verbinden Sie das Netzkabel des Lautsprechers mit einer ordnungsgemäß installierten Steckdose. Die Steckdose muss in der Nähe des Produktes angebracht und leicht zugänglich sein.
- Der Lautsprecher schaltet sich automatisch ein.
- Während des Ladevorgangs wird der aktuelle Ladezustand durch die Status-LEDs angezeigt.

Hinweis – Ladevorgang



- Ein kompletter Ladevorgang dauert ca. 3-5 Stunden.
 - Der Akku des Produktes kann sowohl in ein- als auch ausgeschaltetem Zustand geladen werden.
 - Beträgt die Akkukapazität weniger als 30%, ertönt einmalig ein Hinweiston. Die Status-LEDs (1-5) des Lautsprechers blinkt einmalig rot auf. Diese Informationen erhalten Sie nur in eingeschaltetem Zustand.
- Die tatsächliche Akkulaufzeit variiert je nach Nutzung des Gerätes, den Einstellungen und Umgebungsbedingungen (Akkus haben eine begrenzte Lebensdauer).

Anzeige Akkustand

- Drücken Sie in eingeschaltetem Zustand kurz [POWER] (1), um den aktuellen Akkustand anzeigen zu lassen.
- Entnehmen Sie die Erklärung der LED-Anzeige der LED-Tabelle.
- Die LEDs erlöschen nach 3 Sekunden.

5.3 Einschalten/Ausschalten/Standby

Hinweis



- Bitte beachten Sie, dass Amazon Alexa nur im eingeschalteten Zustand und während des Standby Modus reagiert.

Netzbetrieb

- Drücken Sie [POWER] (1), um den Lautsprecher einzuschalten.
- Der Lautsprecher wechselt nach 10 Minuten ohne Wiedergabe automatisch in den Standby Modus.
- Drücken und halten Sie [POWER] (1) für ca. 3 Sekunden, um den Lautsprecher auszuschalten.

Hinweis



- Um den Lautsprecher vollständig auszuschalten, trennen Sie ihn von der Stromversorgung.

Akkubetrieb

- Drücken Sie [POWER] (1), um den Lautsprecher einzuschalten.
- Der Lautsprecher wechselt nach 10 Minuten ohne Wiedergabe automatisch in den Standby Modus.
- Nach 10 Minuten im Standby Modus schaltet sich der Lautsprecher aus.
- Alternativ drücken und halten Sie [POWER] (1) für ca. 3 Sekunden, um den Lautsprecher auszuschalten.

5.4 Lautstärke anpassen

Drücken Sie [VOLUME +/-] (5/6), um die Lautstärke zu reduzieren/erhöhen.

6. Einrichten des Lautsprechers

Hinweis



- Um den vollen Funktionsumfang des Produktes nutzen zu können, muss zusätzlich die Amazon Alexa App heruntergeladen sowie ein Amazon Konto erstellt werden. Folgen Sie hierfür den Anweisungen in der Amazon Alexa App. Weitere Informationen hierzu finden Sie unter www.amazon.de.

6.1 Herunterladen der Hama Smart Audio App

Hinweis



Es werden folgende Betriebssysteme unterstützt:

- iOS 8 oder höher
 - Android 4.4.2 oder höher
- Öffnen Sie den iTunes AppStore oder Google Play Store auf Ihrem Smartphone.
 - Nutzen Sie den Suchbegriff "Hama Smart Audio".
 - Laden Sie die App wie gewohnt herunter und installieren Sie diese auf Ihrem Smartphone. Folgen Sie hierfür den Anweisungen Ihres Smartphones.

6.2 Ersteinrichtung des Gerätes mit der Hama Smart Audio App (ALEXA-Funktion)

Hinweis WLAN (kabelloses Netzwerk)



- Stellen Sie sicher, dass der Router eingeschaltet ist und eine Verbindung zum Internet / Netzwerk besteht.
 - Aktivieren Sie, falls noch nicht geschehen, die WLAN-Verbindung Ihres Routers.
 - Sollten Fragen zur Konfiguration des Routers auftreten, nutzen Sie bitte die Bedienungsanleitung des Routers zur Fehlersuche / Problemlösung.
- Stellen Sie sicher, dass sich der Lautsprecher im WLANPairing-Modus befindet. Die Status-LEDs (1-5) blinken.
 - Stellen Sie sicher, dass die Hama Smart Audio App auf Ihrem Smartphone installiert ist und alle Updates installiert wurden.
 - Öffnen Sie die Hama Smart Audio App und berühren Sie [CONFIGURE].
 - Berühren Sie anschließend [Add More Speakers].
 - Öffnen Sie die WLAN-Einstellungen Ihres Smartphones durch Berühren von [OPEN Settings].
 - Suchen Sie in den WLAN Einstellungen Ihres Smartphones nach dem Lautsprecher Hama SIRIUM1000ABT.

Hinweis



- Der Lautsprecher erzeugt ein eigenes WLAN-Netz, welches die Bezeichnung SIRIUMSetup und die ersten sechs Stellen der MAC-Adresse trägt (z.B. SIRIUMSetup_E69EBB). Dieses WLAN benötigt kein Passwort.
- Verbinden Sie Ihr Smartphone mit dem Lautsprecher.
- Kehren Sie nun zur Hama Smart Audio App auf Ihrem Smartphone zurück.
- Wählen Sie den gewünschten WLAN Namen (SSID) aus, mit dem Sie den Lautsprecher verbinden möchten.
- Geben Sie nun gegebenenfalls Ihren Netzwerkschlüssel ein und bestätigen Sie mit [Save].
- Bestätigen Sie die gewählten Einstellungen durch Berühren von [CONFIRM].
- Der Lautsprecher verbindet sich nun mit dem Netzwerk. Nach erfolgreicher Verbindung wird „Lautsprecher erfolgreich konfiguriert“ auf dem Smartphone angezeigt.
- Die LEDs erlöschen nach einigen Sekunden.

Hinweis



- Bei iOS kann es vorkommen, dass die App nun geschlossen wird und neu gestartet werden muss. Befolgen Sie anschließend die folgenden zwei Schritte.
- Die eingerichtete Soundbar sollte jetzt im Hauptmenü angezeigt werden. Drücken Sie auf das Icon des Lautsprechers.
- Berühren Sie [**Quellen**] am unteren Bildschirmrand, um eine Verbindung zu Ihrem Amazon Konto herzustellen.
- Berühren Sie anschließend die Schaltfläche [**Amazon Alexa**].
- Berühren Sie [MELDEN SIE SICH MIT AMAZON AN], um den Webbrowser für die Eingabe Ihrer Zugangsdaten zu öffnen.

Hinweis



- Wurde die Amazon Shopping App bereits auf Ihrem Smartphone installiert und eingerichtet, werden die folgenden Schritte übersprungen.
- Geben Sie mit der Tastatur Ihres Smartphones die Zugangsdaten Ihres Amazon Kontos ein und bestätigen Sie die Eingabe mit Anmelden.
- Alternativ können Sie durch Berühren von [**Neues Amazon Konto erstellen**] ein neues Amazon Konto erstellen.
- Nach erfolgreicher Anmeldung gelangen Sie wieder zurück zur Hama Smart Audio App.
- Wählen Sie nun die Sprache aus, auf welche Alexa zukünftig reagieren soll.

Hinweis



- Bei Änderung der Sprache kann ein Update erforderlich sein, um die Sprachanpassung vorzunehmen. Dies kann bis zu 4 Minuten dauern.
- Öffnen Sie die Amazon Alexa App und geben Sie ggf. erneut Ihre Zugangsdaten ein. Sie sollten den Lautsprecher im Anschluss bei Ihren aktiven Geräten finden.
- Nehmen Sie anschließend Ihre persönlichen Einstellungen (Zeitzone, Gerätename, etc.) in der Amazon Alexa App vor. Weitere Informationen hierzu finden Sie unter www.amazon.de -> Hilfe und Kundenservice.

Hinweis



- Wurde die Amazon Market App bereits auf Ihrem Smartphone installiert und eingerichtet, übernehmen einige Smartphones die Benutzerdaten direkt aus der App.
- Um ein neues Amazon-Konto einzurichten, melden Sie sich ab und wiederholen Sie die in diesem Kapitel beschriebenen Schritte.

Hinweis Alexa Push to talk/ Function Key



- Drücken Sie kurz die [**Aktion**]-Taste (4) auf dem Lautsprecher, um Alexa während des Audiobetriebs bzw. hoher Lautstärke zu aktivieren.
- Drücken Sie die [**Mikrofon Mute**]-Taste (3), um die Mikrofone auszuschalten. Sind die Mikrofone deaktiviert, leuchten die Status-LEDs(1-5) dauerhaft rot.
- Der Lautsprecher reagiert nun nicht mehr auf das Aktivierungswort, bis die Mikrofone wieder aktiviert werden.
- Drücken Sie erneut die [**Mikrofon Mute**]-Taste (3), um die Mikrofone wieder zu aktivieren. Die Status LEDs (1-5) erlöschen.

7. Bluetooth Erstverbindung (Pairing)

Via Bluetooth können Sie Ihre Endgeräte mit dem Lautsprecher verbinden und diesen als Wiedergabegerät für Audiosignale nutzen. Die Steuerung der Wiedergabe erfolgt dabei direkt über das Endgerät. Die Lautstärke lässt sich auch am Lautsprecher direkt regeln.

Hinweis – Bluetooth®



- Prüfen Sie, ob Ihr mobiles Endgerät (Smartphone, Tablet-PC, etc.) Bluetooth-fähig ist.
- Beachten Sie, dass die Reichweite von Bluetooth® max. 10 Meter beträgt, ohne Hindernisse wie Wände, Personen, etc.
- Es kann vorkommen, dass die Verbindung durch weitere Bluetooth®-Geräte/ Verbindungen in der Umgebung gestört wird.
- Der Lautsprecher kann immer nur mit einem Endgerät gekoppelt werden.
- Beachten Sie, dass die Kompatibilität von den unterstützten Bluetooth® Profilen sowie der verwendeten Bluetooth® Versionen abhängig ist. (siehe: Technische Daten, Bedienungsanleitung des verwendeten Endgeräts)

- Stellen Sie sicher, dass Ihr Bluetooth fähiges Endgerät eingeschaltet ist und dass Bluetooth aktiviert ist.
- Drücken und halten Sie [**Bluetooth**] (2) für ca. 2 Sekunden, um den Pairing Modus zu aktivieren.
- Die Status-LED beginnt blau zu blinken und ein Signalton ertönt.
- Öffnen Sie die Bluetooth Einstellungen auf Ihrem Endgerät und warten Sie, bis in der Liste der gefundenen Bluetooth Geräte Hama **SIRIUM1000ABT** angezeigt wird.
- Starten Sie ggf. die Suche nach Bluetooth Geräten auf Ihrem Endgerät.
- Wählen Sie den Lautsprecher Hama **SIRIUM1000ABT** in der Liste der verfügbaren Geräte aus und warten Sie, bis der Lautsprecher als verbunden in den Bluetooth Einstellungen Ihres Endgerätes angezeigt wird.
- Die Status-LED Bluetooth leuchtet nun dauerhaft blau.
- Starten und steuern Sie die Audiowiedergabe entsprechend über das Endgerät.

Hinweis – Bluetooth® Passwort



Manche Endgeräte benötigen für die Einrichtung der Verbindung mit einem anderen Bluetooth® Gerät ein Passwort.

- Geben Sie für die Verbindung mit dem Lautsprecher das Passwort **0000** ein, wenn Sie zur Eingabe von Ihrem Endgerät aufgefordert werden.

8. Werkseinstellung

Um den Lautsprecher auf die Werkseinstellung (Auslieferungszustand) zurückzusetzen, gehen Sie bitte wie folgt vor:

- Drücken und halten Sie die [**RESET**]-Taste (1) auf der Rückseite des Gerätes mithilfe eines spitzen Gegenstandes (z.B. Büroklammer) für ca. 6 Sekunden, um den Lautsprecher auf Werkseinstellungen zurückzusetzen.
- Nach erfolgreichem Zurücksetzen wird der Lautsprecher neu gestartet.

Hinweis



- Probleme und Fehlfunktionen können möglicherweise durch Rücksetzung auf die Werkseinstellungen behoben werden.
- Es werden jedoch alle Voreinstellungen wie Equalizer, Favoriten und die Netzwerkprofile unwiderruflich gelöscht.

9. Wartung und Pflege

- Reinigen Sie dieses Produkt nur mit einem fusselfreien, leicht feuchten Tuch und verwenden Sie keine aggressiven Reiniger.
- Sollten Sie das Produkt längere Zeit nicht nutzen, schalten Sie das Gerät aus und trennen es von der Stromversorgung. Lagern Sie es an einem sauberen, trockenen Ort ohne direkte Sonneneinstrahlung.

10. Haftungsausschluss

Die Hama GmbH & Co KG übernimmt keinerlei Haftung oder Gewährleistung für Schäden, die aus unsachgemäßer Installation, Montage und unsachgemäßem Gebrauch des Produktes oder einer Nichtbeachtung der Bedienungsanleitung und/oder der Sicherheitshinweise resultieren.

11. Service und Support

Bitte wenden Sie sich bei Fragen zum Produkt gerne an die Hama-Produktberatung.
Hotline: +49 9091 502-115 (Deu/Eng)

Weitere Supportinformationen finden sie hier:
www.hama.com

Die vollständige Langanleitung ist unter der folgenden Internetadresse verfügbar:

www.hama.com -> 00054880 -> Downloads
www.hama.com -> 00054889 -> Downloads

12. Entsorgungshinweise

Hinweis zum Umweltschutz:



Ab dem Zeitpunkt der Umsetzung der europäischen Richtlinien 2012/19/EU und 2006/66/EG in nationales Recht gilt folgendes:

Elektrische und elektronische Geräte sowie Batterien dürfen nicht mit dem Hausmüll entsorgt werden. Der Verbraucher ist gesetzlich verpflichtet, elektrische und elektronische Geräte sowie Batterien am Ende ihrer Lebensdauer an den dafür eingerichteten, öffentlichen Sammelstellen oder an die Verkaufsstelle zurückzugeben. Einzelheiten dazu regelt das jeweilige Landesrecht. Das Symbol auf dem Produkt, der Gebrauchsanleitung oder der Verpackung weist auf diese Bestimmungen hin. Mit der Wiederverwertung, der stofflichen Verwertung oder anderen Formen der Verwertung von Altgeräten/Batterien leisten Sie einen wichtigen Beitrag zum Schutz unserer Umwelt.

13. Konformitätserklärung

CE Hiermit erklärt die Hama GmbH & Co KG, dass der Funkanlagentyp [00054880, 00054889] der Richtlinie 2014/53/EU entspricht. Der vollständige Text der EU-Konformitätserklärung ist unter der folgenden Internetadresse verfügbar:

www.hama.com -> 00054880 -> Downloads.

www.hama.com -> 00054889 -> Downloads.

Frequenzband/ Frequenzbänder	Bluetooth: 2.402 GHz - 2.480 GHz WiFi: 2.402 GHz – 2.480 GHz WiFi: 2.412 GHz – 2.483 GHz
Abgestrahlte maximale Sendeleistung	Bluetooth: 4 dBm (EIRP) WiFi: 19.5 dBm (EIRP)

Éléments de commande et d'affichage

A. Panneau de commande de l'enceinte

1. TOUCHE [POWER]
2. TOUCHE [BLUETOOTH]
3. TOUCHE [MUTE]
4. TOUCHE [ACTION]
5. TOUCHE [VOLUME -]
6. TOUCHE [VOLUME +]

B. Avant

1. LED d'état 1 à 5.

C. Arrière

1. Touche [RÉINITIALISATION]
2. Port de mise à jour
3. Touche [CONFIGURATION]
4. Alimentation électrique

Remarque importante - Notice d'utilisation:

- Ceci est un mode d'emploi abrégé : il vous fournit des informations de base essentielles, par ex. des consignes de sécurité et des informations concernant la mise en service de votre produit.
- Pour des raisons écologiques et afin d'économiser de précieuses matières premières, l'entreprise Hama renonce à imprimer la version longue du mode d'emploi et propose ce dernier uniquement en téléchargement au format PDF.
- La **version intégrale du mode d'emploi** est disponible à l'adresse Internet suivante :
www.hama.com -> 00054880 -> Downloads
www.hama.com -> 00054889 -> Downloads
- Enregistrez cette version longue sur votre ordinateur pour la consulter ultérieurement et imprimez-la, dans la mesure du possible.

1. Explication des symboles d'avertissement et des remarques

Avertissement

Ce symbole est utilisé pour indiquer des consignes de sécurité ou pour attirer votre attention sur des dangers et risques particuliers.

Remarque

Ce symbole est utilisé pour indiquer des informations supplémentaires ou des remarques importantes.

Risque d'électrocution

Ce symbole indique un risque de contact avec des parties non isolées du produit susceptibles de conduire un courant électrique capable de provoquer une électrocution.

2. Contenu de l'emballage

- Enceinte intelligente Hama « SIRIUM1000ABT »
- Bloc secteur
- Guide démarrage rapide

3. Consignes de sécurité

- Le produit est exclusivement prévu pour une utilisation à l'intérieur d'un bâtiment.
- Ce produit est destiné à un usage privé et non commercial.
- L'emploi du produit est exclusivement réservé à sa fonction prévue.
- N'utilisez pas l'appareil à proximité immédiate d'un chauffage, d'autres sources de chaleur ou à la lumière directe du soleil.
- N'utilisez pas le produit en dehors des limites de puissance indiquées dans les caractéristiques techniques.
- La batterie est installée de manière permanente et ne peut pas être retirée ; éliminer l'ensemble du produit conformément aux dispositions légales.
- Ne forcez pas l'ouverture du produit.
- Protégez le produit de toute saleté, humidité, surchauffe et utilisez-le uniquement dans des locaux secs.
- Cet appareil, comme tout appareil électrique, doit être gardé hors de portée des enfants !
- Protégez le produit des secousses violentes et évitez tout choc ou toute chute.
- Tenez les emballages d'appareils hors de portée des enfants, risque d'étouffement.
- Recyclez les matériaux d'emballage conformément aux prescriptions locales en vigueur.
- N'apportez aucune modification à l'appareil. Toute modification vous ferait perdre vos droits de garantie.

Risque d'électrocution



- Ne tentez pas d'ouvrir le produit en cas de détérioration et cessez de l'utiliser.
- N'utilisez pas le produit lorsque l'adaptateur, le câble de connexion ou le câble d'alimentation sont endommagés.
- Ne tentez pas de réparer l'appareil vous-même ni d'effectuer des travaux d'entretien. Déléguez les travaux d'entretien à des techniciens qualifiés.

4. Avant la mise en service

Remarque



- Vous avez la possibilité d'utiliser le produit en mode secteur et en mode batterie. Pour utiliser l'appareil sur secteur, il suffit de le raccorder à une source d'alimentation. Pour utiliser l'appareil avec la batterie, celle-ci doit-être totalement chargée au préalable.

Remarque



- N'utilisez que des accessoires d'origine (ou des accessoires approuvés par Hama) pour éviter d'endommager le produit.
- Utilisez le produit uniquement à une température ambiante comprise entre - 10 °C et 50 °C.
- Stockez le produit uniquement à une température ambiante comprise entre - 20 °C et 60 °C.

5. Mise en service et fonctionnement

Avertissement



- Branchez l'appareil uniquement à une prise de courant appropriée. La prise de courant doit être située à proximité de l'appareil et doit être facilement accessible.
- Coupez l'appareil du secteur à l'aide de l'interrupteur - débranchez la prise de courant en cas d'absence d'interrupteur.
- En cas de prises multiples, veillez à ce que les appareils consommateurs branchés ne dépassent pas la puissance absorbée totale admissible.
- Débranchez l'appareil si vous ne l'utilisez pas sur une période prolongée.

5.1 Fonctionnement sur secteur

Mise en service

- Raccordez le câble réseau de l'enceinte à une prise correctement installée.
- L'enceinte se met automatiquement en marche.

Remarque – à la première mise en service



- Lors de la première mise en service, l'enceinte est en mode « **Configuration de l'appareil** » et les voyants d'état LED (1 à 5) clignotent.
- Si le mode de configuration n'était pas actif, appuyez brièvement sur la touche **[CONFIGURATION]** (3) à l'arrière de l'appareil pour activer le mode WPS (clignote rapidement). Vous pouvez aussi maintenir appuyée la touche **[CONFIGURATION]** (3) pendant environ 7 secondes pour ouvrir un point d'accès (clignote lentement).
- En cas de nouvelle mise sous tension, toutes les LEDs d'état (1 à 5) clignotent en orange jusqu'à ce que les connexions établies jusque-là soient rétablies. Cela peut prendre jusqu'à 20 secondes en fonction de l'intensité du signal Internet existant.

5.2 Fonctionnement sous batterie

Avertissement - Batterie



- N'utilisez que des chargeurs appropriés pour la charge.
- N'utilisez plus des chargeurs ou des ports USB défectueux et n'essayez pas de les réparer.
- Évitez le stockage, le chargement et l'utilisation à des températures extrêmes.
- Rechargez régulièrement (au moins tous les trois mois) si l'appareil est entreposé pendant une période prolongée.
- L'appareil est équipé d'une batterie rechargeable.
- Chargez complètement le produit une fois avant la première utilisation.
- Raccordez le câble réseau de l'enceinte à une prise correctement installée. La prise de courant doit être située à proximité de l'appareil et doit être facilement accessible.
- L'enceinte se met automatiquement en marche.
- Pendant le processus de charge, l'état actuel de la charge est affiché via les LED d'état.

Remarque - processus de charge

- Un processus de charge complet prend environ entre 3 à 5 heures.
- La batterie du produit peut être chargée aussi bien allumé qu'éteint.
- Si la capacité de la batterie est inférieure à 30 %, un signal sonore retentit une fois. Les LED d'état (1 à 5) de l'enceinte clignotent une fois en rouge. Ces informations apparaissent uniquement si l'appareil est allumé.
- La durée de vie réelle de la batterie varie en fonction de l'utilisation de l'appareil, des réglages et des conditions environnementales (les batteries ont une durée de vie limitée).

Affichage du niveau de charge

- Lorsque l'appareil est allumé, appuyez brièvement sur [POWER] (1) pour afficher le niveau de charge actuel.
- Référez-vous aux explications relatives à l'affichage LED dans le tableau des voyants LED.
- Les LED s'éteignent après 3 secondes.

5.3 Mise sous tension / mise hors tension / veille

Remarque

- Veuillez noter qu'Alexa d'Amazon ne réagit que lorsqu'elle est sous tension ou en mode veille.

Fonctionnement sur secteur

- Appuyez sur la touche [POWER] (1) afin de mettre le haut-parleur sous tension.
- Le haut-parleur passe automatiquement en mode veille au bout de 10 minutes d'inactivité.
- Maintenez la touche [POWER] (1) enfoncée pendant env. 3 secondes afin de mettre le haut-parleur hors tension.

Remarque

- Coupez l'alimentation du haut-parleur pour le mettre complètement hors tension.

Fonctionnement sur batterie

- Appuyez sur la touche [POWER] (1) afin de mettre le haut-parleur sous tension.
- Le haut-parleur passe automatiquement en mode veille au bout de 10 minutes d'inactivité.
- Après 10 minutes de veille, le haut-parleur se met hors tension.
- En alternative, maintenez la touche [POWER] (1) enfoncée pendant env. 3 secondes afin de mettre le haut-parleur hors tension.

5.4 Réglage du volume

Appuyez sur [VOLUME +/-] (5 / 6) pour baisser / monter le volume.

6. Configuration de l'enceinte

Remarque

- Afin d'exploiter l'ensemble des fonctionnalités du produit, il est nécessaire de télécharger l'appli Amazon Alexa ainsi que de créer un compte Amazon. Pour ce faire, suivez les instructions mentionnées dans l'appli Amazon Alexa. Vous trouverez des informations complémentaires à ce sujet à l'adresse www.amazon.de.

6.1 Télécharger l'appli Hama Smart Audio

Remarque

Le produit est compatible avec les systèmes d'exploitation suivants :

- iOS 8 ou version ultérieure
- Android 4.4 ou version ultérieure

- Ouvrez l'AppStore iTunes ou Google Play Store sur votre smartphone.
- Utilisez le terme de recherche « Hama Smart Audio ».
- Téléchargez l'appli comme d'habitude et installez celle-ci sur votre smartphone. Pour ce faire, suivez les instructions de votre smartphone.

6.2 Première installation de l'appareil avec l'appli Hama Smart Audio (fonction ALEXA)

Remarque Wi-Fi (réseau sans fil)

- Veuillez vérifier que le routeur soit bien sous tension et qu'une connexion Internet / réseau soit établie.
- Activez la connexion Wi-Fi de votre routeur si celle-ci n'est pas encore activée.
- Si vous avez des questions sur la configuration du routeur, veuillez utiliser le mode d'emploi du routeur pour rechercher des pannes / résoudre des problèmes.
- Assurez-vous que l'enceinte soit en mode couplage Wi-Fi. Les LED d'état (1 à 5) clignotent.
- Assurez-vous que l'application Hama Smart Audio est installée sur votre smartphone et que toutes les mises à jour ont été installées.
- Ouvrez l'application Hama Smart Audio et appuyez sur [CONFIGURER].
- Appuyez ensuite sur [Ajouter d'autres enceintes].
- Ouvrez les paramètres de réseau local sans fil de votre smartphone en appuyant sur [OUVRIR les paramètres].
- Recherchez l'enceinte SIRIUM1000ABT dans les paramètres Wi-Fi de votre smartphone.

Remarque



- L'enceinte crée son propre réseau local sans fil qui porte le nom de SIRIUMSetup associé aux six premiers chiffres de l'adresse MAC (p.ex. SIRIUMSetup_E69EBB). Ce réseau Wi-Fi ne nécessite aucun mot de passe.
- Connectez votre smartphone et l'enceinte.
- Revenez à présent à l'application Hama Smart Audio sur votre smartphone.
- Sélectionnez le nom du réseau local sans fil souhaité (SSID) auquel vous voulez connecter l'enceinte.
- Indiquez votre clé réseau, le cas échéant, et confirmez avec [Enregistrer].
- Confirmez les paramètres souhaités en appuyant sur [CONFIRMER].
- L'enceinte se connecte alors au réseau. Une fois la connexion établie, le message « Enceinte configurée avec succès » apparaît sur le smartphone.
- Les LED s'éteignent après quelques secondes.

Remarque



- Sur les appareils iOS, il se peut que l'application soit à présent fermée et qu'il soit nécessaire de la redémarrer. Suivez ensuite les deux étapes ci-après.
- La barre de son configurée doit maintenant apparaître dans le menu principal. Appuyez sur l'icône de l'enceinte.
- Appuyez sur [Sources] en bas de l'écran afin de créer un lien avec votre compte Amazon.
- Appuyez ensuite sur le bouton [Amazon Alexa].
- Appuyez sur [SE CONNECTER À AMAZON] afin d'ouvrir le navigateur Web pour saisir de vos identifiants.

Remarque



- Si l'application Amazon Shopping a déjà été installée et configurée sur votre smartphone, les étapes suivantes sont ignorées.
- Avec le clavier de votre smartphone, indiquez les identifiants de votre compte Amazon et confirmez la saisie avec Se connecter.
- Vous pouvez également créer un nouveau compte Amazon en appuyant sur [Créer un nouveau compte Amazon].
- Une fois la connexion établie, vous êtes redirigé(e) vers l'application Hama Smart Audio.
- Sélectionnez à présent une langue à laquelle Alexa devra réagir à l'avenir.

Remarque



- Si vous changez la langue, une mise à jour peut être nécessaire pour appliquer les ajustements linguistiques. Cela peut durer jusqu'à 4 minutes.

- Ouvrez l'application Amazon Alexa et saisissez, le cas échéant, de nouveau vos identifiants. Vous devriez ensuite trouver l'enceinte sur vos appareils actifs.
- Effectuez ensuite vos propres réglages (fuseau horaire, nom de l'appareil, etc.) dans l'application Amazon Alexa. Vous trouverez des informations complémentaires à l'adresse www.amazon.de -> Aide et service client.

Remarque



- Si l'application Amazon Market a déjà été installée et configurée sur votre smartphone, certains smartphones reprennent les données utilisateur directement depuis cette application.
- Afin de configurer un nouveau compte Amazon, connectez-vous et répétez les étapes décrites dans ce chapitre.

Remarque Alexa Push to talk / touche de fonction



- Appuyez brièvement sur la touche [Action] (4) de l'enceinte afin d'activer Alexa pendant le fonctionnement audio ou pour augmenter le volume. Vous pouvez également appuyer sur la touche [Action] (3) de la télécommande.
- Appuyez sur la touche [Coupure du son microphone] (3) afin de désactiver le microphone. Si les microphones sont désactivés, les LED d'état (1 à 5) restent allumées en rouge. Vous pouvez également appuyer sur la touche [Coupure du son microphone] (4) de la télécommande.
- L'enceinte ne réagit alors plus au mot déclenchant son activation jusqu'à ce que les microphones soient de nouveau actifs.
- Appuyez de nouveau sur la touche [Coupure du son microphone] (3) afin d'activer de nouveau le microphone. Vous pouvez également appuyer sur la touche [Coupure du son microphone] (4) de la télécommande. Les LED d'état (1 à 5) s'éteignent.

7. Première connexion Bluetooth (couplage)

Via Bluetooth, vous pouvez connecter vos appareils à l'enceinte et utiliser cette dernière comme appareil de lecture de signaux audio. La commande de la lecture s'effectue directement sur l'appareil. Le volume peut aussi être réglé directement sur l'enceinte.

Remarque – Bluetooth®



- Veuillez vérifier que votre appareil portable (téléphone portable, etc.) soit bien compatible avec le Bluetooth.
- Veuillez noter que la portée maximale de la connexion Bluetooth® est de 10 mètres sans obstacles tels que des cloisons, personnes, etc.
- Il est possible que la connexion soit altérée par d'autres appareils / d'autres connexions Bluetooth® dans votre environnement.
- L'enceinte ne peut être couplée qu'à un seul appareil à la fois.
- Veuillez noter que la compatibilité dépend des profils Bluetooth® compatibles et des versions Bluetooth® utilisées. (voir : caractéristiques techniques, mode d'emploi de l'appareil utilisé).

- Assurez-vous que votre appareil compatible Bluetooth soit allumé et que le Bluetooth soit activé.
- Appuyez sur [**Bluetooth**] (2) et maintenez la pression pendant environ 2 secondes afin d'activer le mode couplage.
- La LED d'état commence à clignoter en bleu et un signal sonore retentit.
- Ouvrez le menu des paramètres Bluetooth sur votre appareil portable et attendez que l'appareil **SIRIUM1000ABT** apparaisse dans la liste des appareils Bluetooth détectés.
- Le cas échéant, lancez une recherche d'appareils Bluetooth sur votre appareil.
- Sélectionnez l'enceinte Hama **SIRIUM1000ABT** dans la liste des appareils disponibles puis patientez jusqu'à ce que l'enceinte soit associée à votre appareil dans les paramètres Bluetooth.
- Le voyant d'état LED Bluetooth bleu s'allume ensuite de manière permanente.
- Démarrez et pilotez la lecture audio via l'appareil.

Remarque – Mot de passe Bluetooth®



Certains appareils requièrent un mot de passe pour l'établissement de la connexion avec un appareil Bluetooth®.

- Saisissez le mot de passe **0000** lors de la connexion avec l'enceinte dans le cas où votre appareil exige la saisie d'un mot de passe.

8. Paramètres par défaut

Pour rétablir les paramètres par défaut de l'enceinte (état de livraison), procédez comme suit :

- Appuyez et maintenez enfoncée la touche [**RÉINITIALISATION**] (1) sur le dos de l'appareil à l'aide d'un objet pointu (p.ex. avec un trombone) pendant env. 6 secondes pour revenir aux paramètres par défaut de l'enceinte.
- Une fois la réinitialisation réussie, l'enceinte redémarre.

Remarque



- Les problèmes et les dysfonctionnements peuvent éventuellement être réparés avec le rétablissement des paramètres par défaut.
- Tous les préréglages, comme l'égaliseur, les favoris et les profils réseaux, sont cependant irrévocablement supprimés.

9. Soins et entretien

- Nettoyez la balance uniquement à l'aide d'un chiffon non fibreux légèrement humide ; évitez tout détergent agressif.
- Si vous deviez ne pas utiliser le produit pendant une période prolongée, éteignez l'appareil et débranchez-le de l'alimentation électrique. Stockez-le à un endroit propre et sec et évitez toute exposition directe au soleil.

10. Exclusion de garantie

La société Hama GmbH & Co KG décline toute responsabilité en cas de dommages causés par une installation, un montage ou une utilisation non conforme du produit ou encore par un non-respect du mode d'emploi et / ou des consignes de sécurité.

11. Service et assistance

En cas de question concernant le produit, veuillez vous adresser au service de conseil produits de Hama.
Ligne téléphonique directe : +49 9091 502-115
(allemand / anglais)

Vous trouverez des informations d'assistance complémentaires ici :
www.hama.com

La version intégrale du mode d'emploi est disponible à l'adresse Internet suivante :
www.hama.com -> 00054880 -> Downloads
www.hama.com -> 00054889 -> Downloads

12. Consignes de recyclage

Remarque relative au respect des normes de protection environnementale :



Conformément à la directive européenne 2012/19/EU et 2006/66/CE, et afin d'atteindre un certain nombre d'objectifs en matière de protection de l'environnement, les règles suivantes doivent être appliquées : les appareils électriques et électroniques ainsi que les piles ne doivent pas être éliminés avec les déchets ménagers. Le consommateur est tenu par la loi de retourner les produits électriques et électroniques ainsi que les piles usagés aux points de collecte publics prévus à cet effet ou il peut les rapporter dans un point de vente. Les détails à ce sujet sont régis par la législation de chaque pays. Le pictogramme « picto » présent sur le produit, son manuel d'utilisation ou son emballage indique que le produit est soumis à cette réglementation. En permettant le recyclage des matériaux et des piles ou toute autre forme de valorisation d'anciens appareils, le consommateur apporte une contribution importante à la protection de notre environnement.

13. Déclaration de conformité

CE La Hama GmbH & Co KG, déclare par la présente que l'équipement radioélectrique du type [00054880, 00054889] est conforme à la directive 2014/53/UE. Le texte complet de la déclaration UE de conformité est disponible à l'adresse internet suivante : www.hama.com -> 00054880 -> Téléchargements. www.hama.com -> 00054889 -> Téléchargements.

Bandes de fréquences	Bluetooth : 2.402 GHz - 2.480 GHz WiFi : 2.402 GHz - 2.480 GHz WiFi : 2.412 GHz - 2.483 GHz
Puissance de radiofréquence maximale	Bluetooth : 4 dBm (EIRP) WiFi : 19.5 dBm (EIRP)

Elementos de manejo e indicadores

A. Panel de control del altavoz

1. BOTÓN DE [ENCENDIDO]
2. BOTÓN DE [BLUETOOTH]
3. BOTÓN DE [SILENCIO]
4. BOTÓN DE [ACCIÓN]
5. BOTÓN DE [VOLUMEN -]
6. BOTÓN DE [VOLUMEN +]

B. Parte delantera

1. Led de estado 1-5.

C. Parte trasera

1. Botón de [REESTABLECIMIENTO]
2. Puerto de actualización
3. Botón de [CONFIGURACIÓN]
4. Cable de corriente

Nota importante - Instrucciones breves:

- Éstas son unas instrucciones breves que le facilitan las informaciones básicas importantes, como las indicaciones de seguridad y la puesta en funcionamiento de su producto.
- Por motivos de protección medioambiental y para ahorrar valiosas materias primas, la empresa Hama prescinde de instrucciones de manejo impresas y ofrece éstas únicamente como descarga de PDF.
- Las **instrucciones completas** están disponibles en la siguiente dirección de Internet:
www.hama.com -> 00054880 -> Downloads
www.hama.com -> 00054889 -> Downloads
- Guarde estas instrucciones completas en su ordenador para fines de consulta e imprímalas de ser posible.

1. Explicación de los símbolos de aviso y de las indicaciones

Aviso

Se utiliza para indicar indicaciones de seguridad o para llamar la atención sobre peligros y riesgos especiales.

Nota

Se utiliza para indicar información adicional o indicaciones importantes.

Peligro de sufrir una descarga eléctrica

Este símbolo hace referencia al peligro de contacto con partes no aisladas del producto que pueden conducir una tensión peligrosa de una intensidad tal que puede provocar una descarga eléctrica.

2. Contenido del paquete

- altavoz inteligente Hama "SIRIUM1000ABT"
- fuente de alimentación
- guía de inicio rápido

3. Indicaciones de seguridad

- Este producto solo está previsto para usarlo en el interior de edificios.
- Este producto está previsto para usarlo en el ámbito privado y no comercial del hogar.
- Utilice el producto exclusivamente para el fin previsto.
- No utilice el producto junto a sistemas de calefacción, otras fuentes de calor ni expuesto a la luz solar directa.
- No utilice el producto fuera de los límites de potencia indicados en los datos técnicos.
- La batería está instalada de manera permanente y no puede retirarse; deseche el producto de manera integra de conformidad con las disposiciones legales vigentes.
- No abra el producto forzándolo.
- Proteja el producto de la suciedad, la humedad y el sobrecalentamiento y utilícelo solo en espacios secos.
- Este producto, como todos los productos eléctricos, no debe estar en manos de los niños.
- No deje caer el producto ni lo someta a sacudidas fuertes.
- Mantenga el material de embalaje fuera del alcance de los niños, ya que existe peligro de asfixia.
- Deseche el material de embalaje de conformidad con las normativas locales vigentes en materia de eliminación de desechos.
- No realice cambios en el aparato; ello conllevaría la pérdida de todos los derechos de garantía.

Peligro de sufrir una descarga eléctrica

- No abra el producto ni siga utilizándolo en caso de presentar daños.
- No utilice el producto si el adaptador de corriente alterna, el cable adaptador o el cable de alimentación están dañados.
- No intente mantener ni reparar el producto por cuenta propia. Encomiende cualquier trabajo de mantenimiento al personal especializado competente en la materia.

4. Antes de la puesta en funcionamiento

Nota

- Puede utilizar el producto mediante alimentación de red o de batería. Para utilizar el producto mediante alimentación de red, este tan solo deberá conectarse a una fuente de corriente. Para utilizar el producto mediante alimentación de batería, este deberá cargarse previamente por completo.

Nota

- Utilice únicamente accesorios originales (o accesorios autorizados por Hama) para evitar que se produzcan daños en el producto.
- Utilice el producto únicamente cuando la temperatura ambiente se encuentre entre -10°C y 50°C .
- Guarde el producto solo a una temperatura ambiente de entre -20°C y 60°C .

5. Puesta en marcha y funcionamiento

Aviso

- Utilice el producto solo conectado a una toma de corriente autorizada. La toma de corriente debe estar colocada cerca del producto; asimismo, debe ser fácilmente accesible.
- Desconecte el producto de la red eléctrica mediante el interruptor de encendido y apagado (de no existir este, desenchufe el cable de alimentación de la toma de corriente).
- Si dispone de tomas de corriente múltiples, asegúrese de que los aparatos eléctricos conectados no sobrepasen el consumo total de potencia admisible.
- Desconecte el producto de la red si no va a utilizarlo durante un tiempo prolongado.

5.1 Funcionamiento mediante alimentación de red Encendido

- Conecte el cable de alimentación del altavoz a una toma de corriente que esté instalada correctamente. El altavoz se encenderá automáticamente.

Nota: al encender el aparato por primera vez

- Cuando se enciende por primera vez, el altavoz se encuentra en el modo "**Configuración inicial del dispositivo**"; asimismo, los ledes de estado (1-5) parpadean lentamente.
- Si no estuviera activado el modo de configuración inicial, pulse brevemente el botón de **[CONFIGURACIÓN]** (3), que está ubicado en la parte trasera del dispositivo, para activar el modo WPS (parpadeo rápido). También puede pulsar el botón de **[CONFIGURACIÓN]** (3) y mantenerlo presionado durante unos siete segundos para abrir un punto de acceso (parpadeo lento).
- Al volver a encenderlo, todos los ledes de estado (1-5) parpadean en color naranja hasta que se restablecen las conexiones accionadas; en función de la intensidad de la señal de Internet, ello puede durar hasta veinte segundos.

5.2 Funcionamiento mediante alimentación de batería

Aviso: batería

- Utilice únicamente cargadores adecuados.
- No utilice cargadores ni conexiones USB defectuosos; asimismo, no intente repararlos.
- Evite almacenarlo, cargarlo o utilizarlo cuando las temperaturas son extremas.
- Recárguelo con regularidad (al menos cada tres meses) si va a estar almacenado durante mucho tiempo.
- El producto dispone de una batería recargable.
- Cargue el producto por completo antes de utilizarlo por primera vez.
- Conecte el cable de alimentación del altavoz a una toma de corriente que esté instalada correctamente. La toma de corriente debe estar colocada cerca del producto; asimismo, debe ser fácilmente accesible.
- El altavoz se encenderá automáticamente.
- Durante el proceso de carga se muestra el nivel actual de carga a través de los ledes de estado.

Nota: proceso de carga



- Un proceso completo de carga dura entre tres y cinco horas aproximadamente.
- La batería del producto puede cargarse tanto si este está encendido como apagado.
- Si la capacidad de la batería se encuentra por debajo del 30 %, se emitirá una señal acústica. Los ledes de estado (1-5) del altavoz parpadearán una vez en color rojo. Solo recibirá esta información si el producto está encendido.

- La duración real de la batería varía en función del uso del aparato, así como de los ajustes y las condiciones ambientales (las baterías tienen una vida útil limitada).

Indicación del estado de la batería

- Con el aparato encendido, pulse brevemente el botón de **[ENCENDIDO]** (1) para ver el estado actual de la batería.
- En la tabla de los ledes encontrará una explicación de la indicación mediante ledes.
- Los ledes se apagan transcurridos tres segundos.

5.3 Encendido/Apagado/Standby

Nota



- Recuerde que Amazon Alexa sólo reacciona en estado encendido y en el modo Standby.

Funcionamiento con corriente

- Pulse la tecla **[POWER]** (1) para encender el altavoz.
- Después de 10 minutos sin reproducción, el altavoz cambia automáticamente al modo Standby.
- Pulse y mantenga pulsada la tecla **[POWER]** (1) durante aprox. 3 segundos para apagar el altavoz.

Nota



- Para apagar completamente el altavoz, desconéctelo de la alimentación de corriente.

Funcionamiento con baterías

- Pulse la tecla **[POWER]** (1) para encender el altavoz.
- Después de 10 minutos sin reproducción, el altavoz cambia automáticamente al modo Standby.
- Después de 10 minutos en el modo Standby, el altavoz se apaga.
- Alternativamente, pulse y mantenga pulsada la tecla **[POWER]** (1) durante aprox. 3 segundos para apagar el altavoz.

5.4 Regular el volumen

Pulse el botón de **[VOLUMEN +/-]** (5/6) para subir o bajar el volumen.

6. Configuración del altavoz

Nota



- Para poder usar todas las funciones del producto, deberá descargar la aplicación de Amazon Alexa y crear una cuenta de Amazon; para ello, siga las instrucciones mostradas en la aplicación de Amazon Alexa (encontrará más información al respecto en el sitio web www.amazon.es).

6.1 Descarga de la aplicación Hama Smart Audio

Nota



Son compatibles los siguientes sistemas operativos:

- iOS 8 o superior
- Android 4.4.2 o superior

- Abra iTunes AppStore o Google Play Store desde su smartphone.
- Utilice el término de búsqueda "Hama Smart Audio".
- Descargue la aplicación de la manera habitual e instálela en su smartphone; para ello, siga las instrucciones mostradas en su smartphone.

6.2 Configuración inicial del aparato utilizando la aplicación Hama Smart Audio (función ALEXA)

Nota sobre WLAN (red inalámbrica)



- Asegúrese de que el router está encendido y de que se ha establecido una conexión a Internet o la red.
- Si no lo ha hecho todavía, active la conexión WLAN de su router.
- Si surgieran preguntas sobre la configuración del router, lea las instrucciones de uso del router para detectar el fallo o solucionar el problema.

- Asegúrese de que el altavoz se encuentre en el modo de emparejamiento por WLAN. Los ledes de estado (1-5) deberán parpadear.
- Asegúrese de que la aplicación Hama Smart Audio esté instalada en su smartphone y de que se hayan instalado todas las actualizaciones.
- Abra la aplicación Hama Smart Audio; a continuación, pulse sobre **[CONFIGURE]**.
- Pulse sobre **[Add More Speakers]**.
- Abra la configuración de WLAN de su smartphone; para ello, pulse sobre **[OPEN Settings]**.
- En la configuración de WLAN de su smartphone, busque el altavoz Hama SIRIUM1000ABT.

Nota



- El altavoz generará su propia red WLAN, cuya denominación está compuesta por el nombre "SIRIUMSetup" y las seis primeras cifras o caracteres de la dirección MAC (por ejemplo, SIRIUMSetup_E69EBB). Esta red WLAN no requiere contraseña.

- Conecte su smartphone al altavoz.
- Vuelva ahora a la aplicación Hama Smart Audio desde su smartphone.
- Elija el nombre (SSID) para la red WLAN con la que quiera conectarse al altavoz.
- Si procede, introduzca su clave de red y confirme con [Save].
- Confirme la configuración elegida pulsando sobre [CONFIRM].
- El altavoz se conectará a la red. Una vez se haya establecido la conexión, en su smartphone se mostrará el mensaje "El altavoz se ha configurado correctamente".
- Los ledes se apagarán transcurridos unos segundos.

Nota



- En sistemas operativos iOS, puede ser necesario cerrar la aplicación y reiniciarla. A continuación, siga los siguientes dos pasos.
- La barra de sonido configurada debería mostrarse ahora en el menú principal. Pulse el icono del altavoz.
- Pulse el botón de [FUENTE], ubicado en el borde inferior de la pantalla, para establecer una vinculación con su cuenta de Amazon.
- A continuación, pulse el botón [Amazon Alexa].

- Pulse sobre [INICIAR SESIÓN CON AMAZON] para abrir el navegador web, desde el que introducirá sus datos de acceso.

Nota



- Si ya tiene instalada y configurada la aplicación Amazon Compras en su smartphone, ignore los siguientes puntos.
- Utilice el teclado de su smartphone para introducir los datos de acceso de su cuenta de Amazon y confirme los datos introducidos pulsando "Iniciar sesión".
- También puede pulsar [Crea tu cuenta de Amazon] para crear una nueva cuenta de Amazon.

- Tras iniciar sesión correctamente, usted volverá a la aplicación Hama Smart Audio.
- Seleccione el idioma ante el que Alexa deberá reaccionar.

Nota



- Cuando se cambia el idioma, puede ser necesaria una actualización para realizar el ajuste de idioma. Esto puede tardar hasta 4 minutos.
- Abra la aplicación Amazon Alexa y, si procede, vuelva a introducir sus datos de acceso. Debería encontrar el altavoz vinculado a sus dispositivos activos.

- A continuación, aplique su configuración personal (zona horaria, nombre del dispositivo, etc.) en la aplicación Amazon Alexa. Encontrará más información a este respecto en www.amazon.es -> Ayuda y servicio de atención al cliente.

Nota



- Si ya tiene instalada y configurada la aplicación Amazon Compras en su smartphone, algunos smartphones toman los datos de usuario directamente de la aplicación.
- Para configurar una nueva cuenta de Amazon, cierre sesión y repita los pasos descritos en este apartado.

Nota sobre la función push-to-talk y la tecla de función de Alexa



- Pulse brevemente el botón de [Acción] (4) del altavoz para activar Alexa mientras se está reproduciendo audio o el volumen está alto. También puede pulsar el botón de [Acción] (3) del mando a distancia.
- Pulse el botón de [Silencio de micrófono] (3) para desconectar los micrófonos. Si los micrófonos están desactivados, los ledes de estado (1-5) se iluminarán de manera permanente en color rojo. También puede pulsar el botón de [Silencio de micrófono] (4) del mando a distancia.
- El altavoz dejará de reaccionar a la palabra de activación hasta que vuelvan a activarse los micrófonos.
- Vuelva a pulsar el botón de [Silencio de micrófono] (3) para volver a activar el micrófono. También puede pulsar el botón de [Silencio de micrófono] (4) del mando a distancia. Los ledes de estado (1-5) se apagarán.

7. Conexión inicial Bluetooth (emparejamiento)

Puede conectar sus terminales al altavoz por Bluetooth y emplearlo como dispositivo de reproducción de señales de audio. En tal caso, el control de la reproducción se realiza directamente desde el terminal. El volumen también se puede regular directamente desde el altavoz.

Nota: Bluetooth®



- Compruebe que su terminal móvil (smartphone, tablet PC, etc.) sea compatible con Bluetooth.
- Tenga en cuenta que el alcance de Bluetooth® es de máx. 10 metros sin obstáculos, como pueden ser paredes, personas, etc.
- Pueden producirse interferencias en la conexión debido a otros dispositivos o conexiones Bluetooth® presentes en el entorno.
- El altavoz solo puede sincronizarse con un único terminal.
- Tenga en cuenta que la compatibilidad depende de los perfiles Bluetooth® compatibles y de las versiones Bluetooth® empleadas. (Véase: datos técnicos e instrucciones de uso del terminal empleado)
- Asegúrese de que su terminal compatible con Bluetooth está encendido y de que se ha activado el modo Bluetooth.
- Presione y mantenga pulsado **[Bluetooth]** (2) durante unos dos segundos para activar el modo de emparejamiento.
- El led de estado comenzará a parpadear en color azul, y se emitirá una señal acústica.
- Abra la configuración de Bluetooth desde su terminal y espere a que se muestre el dispositivo Hama **SIRIUM1000ABT** en la lista de dispositivos Bluetooth encontrados.
- De ser necesario, inicie la búsqueda de dispositivos Bluetooth desde su terminal.
- Seleccione el altavoz Hama **SIRIUM1000ABT** de la lista de dispositivos disponibles y espere a que se muestre el altavoz en estado conectado en la configuración de Bluetooth de su terminal.
- El led de estado del sistema Bluetooth se iluminará en color azul de manera permanente.
- Inicie y controle la reproducción de audio según corresponda a través del terminal.

Nota: contraseña para Bluetooth®



Algunos terminales requieren una contraseña para la configuración de la conexión con otro dispositivo Bluetooth®.

- Introduzca la contraseña **0000** para conectar el correspondiente terminal al altavoz si el terminal lo requiere.

8. Ajustes de fábrica

Para restablecer el altavoz a los ajustes de fábrica (estado en el momento del suministro), proceda según se indica a continuación:

- Pulse y mantenga presionada la tecla de **[RESTABLECIMIENTO]** (1), ubicada en la parte trasera del dispositivo, utilizando un objeto puntiagudo (por ejemplo, un clip) durante unos seis segundos para restablecer los ajustes de fábrica del altavoz.
- El altavoz se reiniciará una vez se haya restablecido correctamente.

Nota



- Algunos problemas y fallos en el funcionamiento podrían solucionarse restableciendo los ajustes de fábrica.
- Sin embargo, todos los ajustes previos, como el equalizador, los favoritos y los perfiles de red se borran definitivamente.

9. Mantenimiento y cuidado

- Limpie este producto solo con un paño ligeramente humedecido que no deje pelusas y no utilice detergentes agresivos.
- Si no va a utilizar el producto durante un periodo prolongado de tiempo, apague el aparato y desconéctelo de la alimentación de corriente. Guárdelo en un lugar limpio y seco que no esté expuesto a la radiación directa del sol.

10. Exclusión de responsabilidad

La empresa Hama GmbH & Co KG no se responsabiliza ni concede garantía alguna por los daños que se deriven de una instalación, montaje o manejo incorrectos del producto o por la inobservancia de las instrucciones de uso o de las indicaciones de seguridad.

11. Servicio y asistencia

Si tiene alguna pregunta sobre el producto, puede ponerse en contacto con el departamento de asesoramiento de productos de la empresa Hama.

Línea directa: +49 9091 502-115 (alemán e inglés)

Encontrará más información sobre el servicio de asistencia en el siguiente sitio web: www.hama.com

Las instrucciones completas están disponibles en la siguiente dirección de Internet:

www.hama.com -> 00054880 -> Downloads

www.hama.com -> 00054889 -> Downloads

12. Indicaciones sobre eliminación de desechos

Nota sobre protección medioambiental:



Desde la implementación de la Directiva europea 2012/19/UE y 2006/66/CE en el sistema legislativo nacional, se aplica lo siguiente: Los aparatos eléctricos y electrónicos, así como las pilas y los acumuladores, no se deben eliminar junto con la basura doméstica. El usuario está legalmente obligado a llevar los aparatos eléctricos y electrónicos, así como las pilas y los acumuladores a los puntos de recogida públicos o a devolverlos al punto de venta donde los adquirió al final de su vida útil. Las particularidades al respecto están estipuladas en las distintas legislaciones nacionales. El símbolo ubicado sobre el producto, en las instrucciones de uso o en el embalaje hace referencia a las disposiciones legales mencionadas. Gracias al reciclaje, la recuperación de materiales u otras formas de recuperación de residuos de aparatos eléctricos y electrónicos y pilas y acumuladores usados, usted contribuye de manera importante a la protección de nuestro medio ambiente.

13. Declaración de conformidad



Por la presente, la empresa Hama GmbH & Co KG declara que el tipo de equipo radioeléctrico [00054880, 00054889] es conforme con la Directiva 2014/53/UE. El texto completo de la declaración UE de conformidad está disponible en la siguiente dirección de Internet:

www.hama.com -> 00054880 -> Downloads.

www.hama.com -> 00054889 -> Downloads.

Banda o bandas de frecuencia	Bluetooth: 2402-2480 GHz WiFi: 2402-2480 GHz WiFi: 2412-2483 GHz
Potencia máxima de radiofrecuencia	Bluetooth: 4 dBm (PIRE) WiFi: 19,5 dBm (PIRE)

Элементы управления и индикаторы

A. Панель управления динамиком

1. КНОПКА [ВКЛ.]
2. КНОПКА [ВЛУЕТООТН]
3. КНОПКА [ВЫКЛЮЧЕНИЕ ЗВУКА]
4. КНОПКА [РАБОТА]
5. КНОПКА [ГРОМКОСТЬ -]
6. КНОПКА [ГРОМКОСТЬ +]

B. Лицевая сторона

1. Светодиодные индикаторы состояния 1–5

C. Обратная сторона

1. Кнопка [СБРОС]
2. Порт для обновлений
3. Кнопка [НАСТРОЙКА]
4. Сетевой кабель



Важное примечание - Краткое руководство:

- В настоящем кратком руководстве приводятся основные сведения по технике безопасности и вводу в эксплуатацию устройства.
- Из соображений охраны окружающей среды и экономии ценных сырьевых ресурсов фирма Hama отказывается от использования печатных руководств и предлагает их исключительно для загрузки в формате PDF.
- С полным текстом **Руководства** можно ознакомиться здесь:
www.hama.com -> 00054880 -> Загрузка
www.hama.com -> 00054889 -> Загрузка
- Сохраните настоящее руководство по эксплуатации на компьютере для справок и при необходимости распечатайте его.

1. Пояснения к предупреждающим знакам и указаниям

Предупреждение



Используется для обозначения указаний по технике безопасности или для акцентирования внимания на особых опасностях и рисках.

Указание



Используется для дополнительного обозначения информации или важных указаний.

Опасность поражения электрическим током



Данный символ указывает на опасность соприкосновения с неизолированными частями изделия под напряжением, которое может привести к поражению электрическим током.

2. Комплект поставки

- Смарт-динамик Hama SIRIUM1000ABT
- Блок питания
- Краткое руководство по запуску

3. Указания по технике безопасности

- Изделие предназначено только для использования в помещении.
- Изделие предназначено для домашнего, непромышленного применения.
- Используйте изделие исключительно в предусмотренных целях.
- Не используйте изделие в непосредственной близости от систем отопления, других источников тепла или под прямыми солнечными лучами.
- Не используйте изделие при превышении значения предела мощности, указанного в технических характеристиках.
- Аккумулятор является стационарным и не подлежит демонтажу, утилизируйте изделие целиком в соответствии с законодательными предписаниями.
- Не открывайте изделие с применением силы.
- Защищайте изделие от загрязнения, влаги и перегрева, используйте его только в сухих помещениях.
- Данное изделие, как и все электрические приборы, следует беречь от детей!
- Избегайте падения изделия и не подвергайте его сильным вибрациям.
- Не допускайте детей к упаковочному материалу, существует угроза удушья.
- Сразу утилизируйте упаковочный материал согласно действующим местным предписаниям по утилизации.
- Не вносите в прибор конструктивные изменения. В результате этого любые гарантийные обязательства теряют свою силу.

Опасность поражения электрическим током



- Не открывайте изделие и не используйте его при наличии повреждений.
- Не используйте изделие при повреждении адаптера переменного тока, кабеля адаптера или сетевого кабеля.
- Не пытайтесь самостоятельно выполнять техническое обслуживание или ремонт изделия. Любые работы по техническому обслуживанию должны выполнять лица с соответствующей подготовкой и разрешением на данный вид деятельности.

4. Перед вводом в эксплуатацию

Указание



- Изделие может работать от сети и от аккумулятора. Для работы изделия от сети следует подключить его к источнику тока. Для работы изделия от аккумулятора следует предварительно полностью его зарядить.

Указание



- Во избежание повреждений изделия используйте только оригинальные аксессуары (или аксессуары, разрешенные к использованию компанией Nana).
- Пользуйтесь изделием исключительно при температуре окружающей среды от -10 до 50 °C.
- Храните изделие исключительно при температуре окружающей среды от -20 до 60 °C.

5. Ввод в эксплуатацию и режим работы

Предупреждение



- Для подключения изделия используйте только розетку, разрешенную для использования. Розетка должна располагаться вблизи изделия и быть легко доступна.
- Отсоедините изделие от сети с помощью переключателя при отсутствии напряжения в сети, отсоедините сетевой кабель от розетки.
- При наличии блока штепсельных розеток следите за тем, чтобы общая потребляемая мощность подключенных электроприборов не превышала допустимое значение.
- Отсоедините изделие от сети в случае, если вы его не используете в течение продолжительного времени.

5.1 Работа от сети

Включение

- Подключите сетевой кабель динамика к соответствующей розетке.

Динамик включится автоматически.

Указание – при первом включении



- При первом включении динамик находится в режиме **Первичная настройка прибора**, светодиодные индикаторы состояния (1–5) мигают.
- Если режим настройки неактивен, быстро нажмите кнопку **[НАСТРОЙКА]** (3) на обратной стороне прибора для того, чтобы активировать режим WPS (быстро мигает). Или: нажмите и удерживайте кнопку **[НАСТРОЙКА]** (3) ок. 7 секунд, чтобы открыть точку доступа (медленно мигает).
- При повторном включении все светодиодные индикаторы состояния (1–5) мигают оранжевым до тех пор, пока не восстановятся ранее выполненные соединения. В зависимости от имеющейся мощности сигнала Интернета это может занимать до 20 секунд.

5.2 Работа от аккумулятора

Предупреждение – аккумулятор



- Используйте для зарядки только соответствующие зарядные устройства.
- Не используйте неисправные зарядные устройства или USB-разъемы и не пытайтесь их ремонтировать.
- Избегайте хранения, зарядки и использования изделия при предельных температурах.
- При длительном хранении регулярно заряжайте изделие (не реже одного раза в квартал).

- Изделие оснащено подзаряжаемым аккумулятором.
- Перед первым применением один раз полностью зарядите изделие.
- Подключите сетевой кабель динамика к соответствующей розетке. Розетка должна располагаться вблизи изделия и быть легко доступна.
- Динамик включится автоматически.
- Светодиодные индикаторы состояния отображают текущий уровень зарядки.

Указание – процесс зарядки



- Полный процесс зарядки длится ок. 3–5 часов.
- Зарядка аккумулятора изделия может выполняться как во включенном, так и в выключенном состоянии.
- Если емкость аккумулятора составляет менее 30 %, раздается однократный предупредительный сигнал. Светодиодный индикатор состояния (1–5) один раз мигает красным. Эта информация доступна только при включенном приборе.
- Продолжительность работы аккумулятора варьируется в зависимости от интенсивности использования прибора, настроек и окружающих условий (аккумуляторы имеют ограниченный срок службы).

Индикация уровня заряда аккумулятора

- Для отображения текущего уровня заряда аккумулятора при включенном приборе быстро нажмите на кнопку **[ВКЛ.]** (1).
- Ознакомьтесь с пояснениями к условным сигналам светодиодных индикаторов, приведенными в таблице светодиодных индикаторов.
- Светодиодные индикаторы погаснут через три секунды.

5.3 Включение/Выключение/Ждущий режим

Указание



- Amazon Alexa работает только во включенном состоянии и в ждущем режиме.

Питание от сети

- Чтобы включить громкоговоритель, нажмите кнопку **[POWER]** (1).
- Если звуковой сигнал не подается в течение 10 минут, громкоговоритель переходит в ждущий режим.
- Чтобы выключить громкоговоритель, нажмите и ок. 3 сек удерживайте кнопку **[POWER]** (1).

Указание



- Чтобы полностью выключить громкоговоритель, отсоедините его от источника питания.

Работа от аккумулятора

- Чтобы включить громкоговоритель, нажмите кнопку **[POWER]** (1).
- Если звуковой сигнал не подается в течение 10 минут, громкоговоритель переходит в ждущий режим.
- Громкоговоритель отключается, если находится в ждущем режиме 10 минут.
- Также громкоговоритель можно выключить, нажав и ок. 3 сек удерживая кнопку **[POWER]** (1).

5.4 Регулировка громкости

Для того чтобы уменьшить/увеличить громкость звука, нажмите кнопку **[ГРОМКОСТЬ –/+]** (5/6).

6. Настройка динамика

Указание



- Чтобы использовать функции изделия в полном объеме, следует дополнительно загрузить приложение Amazon Alexa, а также создать учетную запись Amazon. Для этого следуйте указаниям в приложении Amazon Alexa. Более подробную информацию вы найдете на сайте www.amazon.de.

6.1 Загрузка приложения Nama Smart Audio

Указание



Поддерживаются операционные системы:

- iOS 8 или выше;
- Android 4.4.2 или выше.

- Откройте на смартфоне iTunes AppStore или Google Play Store.
- При поиске используйте ключевое слово Nama Smart Audio.
- Загрузите приложение обычным способом и установите его на смартфон. Для этого следуйте указаниям на смартфоне.

6.2 Первичная настройка прибора с помощью приложения Nama Smart Audio (функция ALEXA)

Указание по WLAN (беспроводная сеть)



- Убедитесь, что роутер включен и установлено интернет-соединение/подключение к сети.
- Установите WLAN-соединение на роутере, если это не было сделано ранее.
- При возникновении вопросов по конфигурации роутера воспользуйтесь руководством по эксплуатации роутера для поиска ошибки и решения проблемы.
- Убедитесь, что динамик находится в режиме WLANPairing. Светодиодные индикаторы состояния (1–5) мигают.
- Убедитесь, что на вашем смартфоне установлены приложение Nama Smart Audio и все обновления.
- Откройте приложение Nama Smart Audio и коснитесь кнопки **[КОНФИГУРАЦИЯ]**.
- Затем коснитесь кнопки **[Добавить другие динамики]**.
- Откройте настройки WLAN на смартфоне, для этого нажмите **[ОТКРЫТЬ настройки]**.
- В настройках WLAN на смартфоне найдите динамик Nama SIRIUM1000ABT.

Указание



- Динамик создаст собственную сеть WLAN под названием SIRIUMSetup с включением первых шести символов адреса MAC (например, SIRIUMSetup_E69EBB). Для данной сети WLAN пароль не требуется.
- Подключите динамик к смартфону.
- Вернитесь к приложению Nama Smart Audio на смартфоне.
- Выберите название сети WLAN (SSID), к которой вы хотите подключить динамик.
- При необходимости введите пароль к сети и подтвердите его нажатием кнопки [Сохранить].
- Подтвердите выбранные настройки нажатием кнопки [ПОДТВЕРДИТЬ].
- Устанавливается соединение динамика с сетью. После успешного соединения на экране смартфона появится надпись «Конфигурация динамика успешно завершена».
- Светодиодные индикаторы погаснут через несколько секунд.

Указание



- При наличии операционной системы iOS приложение может закрыться, и потребуются его повторный запуск. Далее выполните два следующих действия.
- Теперь настроенная звуковая панель должна отображаться в главном меню. Нажмите на значок динамика.
- Коснитесь кнопки [Источники] внизу экрана для установки соединения с вашей учетной записью Amazon.
- Затем коснитесь кнопки [Amazon Alexa].
- Коснитесь кнопки [ВОЙТИ ЧЕРЕЗ AMAZON], чтобы открыть браузер для ввода данных доступа.

Указание



- Если на смартфоне уже установлено и настроено приложение Amazon Shopping, то пропустите следующие шаги.
- Введите данные доступа к вашей учетной записи Amazon, используя клавиатуру вашего смартфона, и подтвердите их нажатием кнопки «Авторизация».
- В качестве альтернативы вы можете создать новую учетную запись Amazon, коснувшись кнопки [Создать новую учетную запись Amazon].
- После успешной регистрации вы снова вернетесь в приложение Nama Smart Audio.
- Выберите язык, на который в будущем будет реагировать Alexa.

Указание



- При изменении языка может потребоваться обновление, чтобы выполнить согласование системы. Этот процесс может занять до 4 минут.
- Откройте приложение Amazon Alexa и при необходимости снова введите данные доступа. Теперь ваш динамик должен находиться среди активных устройств.
- Выполните персональные настройки (часовой пояс, название устройства и т. д.) в приложении Amazon Alexa. Более подробную информацию вы найдете на сайте www.amazon.de -> Справочная информация и обслуживание клиентов.

Указание



- Если на смартфоне уже было установлено и настроено приложение Amazon Market, то некоторые смартфоны получают данные пользователя напрямую из приложения.
- Для создания новой учетной записи Amazon выйдите из приложения и повторите действия, описанные в данной главе.

Указание по активации функции Alexa Push to talk/Function Key



- Быстро нажмите кнопку [Работа] (4) на динамике, чтобы активировать Alexa в аудиорежиме или при высокой громкости воспроизведения. В качестве альтернативы нажмите кнопку [Работа] (3) на пульте дистанционного управления.
- Нажмите кнопку [Микрофон ВЫКЛ.] (3) для отключения микрофонов. Если микрофоны отключены, светодиодные индикаторы состояния (1–5) постоянно светятся красным. В качестве альтернативы нажмите кнопку [Микрофон ВЫКЛ.] (4) на пульте дистанционного управления.
- Динамик более не реагирует на код активации, пока микрофоны не будут снова включены.
- Повторно нажмите кнопку [Микрофон ВЫКЛ.] (3), чтобы снова активировать микрофон. В качестве альтернативы нажмите кнопку [Микрофон ВЫКЛ.] (4) на пульте дистанционного управления. Светодиодные индикаторы состояния (1–5) погаснут.

7. Первичное Bluetooth-соединение (сопряжение)

Через Bluetooth вы можете соединить оконечные устройства с динамиком и использовать его в качестве устройства для воспроизведения аудиосигналов. При этом управление воспроизведением осуществляется напрямую через оконечное устройство. Громкость регулируется непосредственно на динамике.

Указание – Bluetooth®



- Проверьте возможность соединения вашего мобильного оконечного устройства (смартфон, планшет и т. д.) через Bluetooth.
- Учитывайте, что радиус действия Bluetooth® при отсутствии препятствий, например стен, людей и т. д. составляет макс. 10 метров.
- Другие Bluetooth®-устройства/соединения, установленные поблизости, могут создавать помехи.
- Динамик может быть соединен всегда только с одним оконечным устройством.
- Учитывайте, что совместимость зависит от поддерживаемых профилей Bluetooth®, а также от используемых версий Bluetooth® (см. «Технические данные», «Руководство по эксплуатации оконечного устройства»).

- Убедитесь в том, что оконечное устройство с возможностью соединения через Bluetooth включено и Bluetooth-соединение установлено.
- Нажмите и удерживайте кнопку [Bluetooth] (2) ок. 2 секунд для активации режима сопряжения.
- Светодиодный индикатор состояния начинает мигать синим, раздается звуковой сигнал.
- Откройте меню настроек Bluetooth на оконечном устройстве и подождите, пока в перечне найденных Bluetooth-устройств отобразится динамик Hama **SIRIUM1000AVT**.
- При необходимости, запустите на оконечном устройстве поиск Bluetooth-устройств.
- Выберите в перечне доступных устройств динамик Hama **SIRIUM1000AVT** и подождите, пока он отобразится в качестве подключенного устройства в настройках Bluetooth оконечного устройства.
- Светодиодный индикатор состояния Bluetooth-соединения постоянно светится синим.
- Включите функцию воспроизведения аудио и управляйте ею соответствующим образом через оконечное устройство.

Указание – пароль Bluetooth®



Для некоторых оконечных устройств при установлении соединения с другим Bluetooth®-устройством требуется пароль.

- Если ваше оконечное устройство требует его ввода, введите для соединения с динамиком пароль **0000**.

8. Заводские настройки

Для возврата к заводским настройкам динамика (состояние поставки) выполните следующие действия.

- С помощью острого предмета (например, канцелярской скрепки) нажмите и удерживайте кнопку [СБРОС] (1) на обратной стороне устройства ок. 6 секунд, чтобы вернуться к заводским настройкам динамика.
- После успешного сброса динамик перезапускается.

Указание



- Возврат к заводским настройкам может помочь устранить проблемы и сбои в работе.
- Однако все предварительные настройки, такие как эквалайзер, избранное и сетевые профили, будут безвозвратно удалены.

9. Техническое обслуживание и уход

- Чистите изделие только с помощью безворсовой, слегка влажной салфетки, не используйте агрессивные чистящие средства.
- Если вы не используете изделие в течение продолжительного времени, выключите его и отсоедините от электропитания. Храните изделие в чистом, сухом месте, защищенном от попадания прямых солнечных лучей.

10. Освобождение от ответственности

Hama GmbH & Co. KG не несет ответственности за повреждения, возникшие в результате ненадлежащей установки, монтажа и ненадлежащего использования изделия или несоблюдения требований руководства по эксплуатации и/или указаний по технике безопасности.

11. Сервисное обслуживание и поддержка

При возникновении вопросов по изделию обращайтесь в службу поддержки Hama.

Горячая линия: +49 9091 502-115 (нем./англ.)

Дополнительная информация по технической поддержке:
www.hama.com.

С полным текстом Руководства можно ознакомиться здесь:

www.hama.com -> 00054880 -> Загрузка

www.hama.com -> 00054889 -> Загрузка

12. Указания по утилизации

Указание по защите окружающей среды



С момента перехода национального законодательства на европейские нормы согласно директивам 2012/19/ЕС и 2006/66/ЕС действуют следующие правила. Утилизация

электрических и электронных приборов, а также батарей вместе с бытовым мусором не разрешается. Потребитель по закону обязан утилизировать электрические и электронные приборы, а также батареи по истечении срока их годности в специально предназначенных для этого общественных пунктах сбора или в пункте продаж. Детальная регламентация этих требований осуществляется соответствующим местным законодательством. Необходимость соблюдения данных предписаний обозначается особым значком на изделии, инструкции по эксплуатации или упаковке. Сдавая бывшие в употреблении приборы/батареи на переработку, вторичную переработку или на утилизацию в другой форме, вы вносите важный вклад в охрану окружающей среды.

13. Сертификат соответствия

CE Настоящим Hama GmbH & Co KG заявляет, что радиооборудование типа [00054880, 00054889] соответствует требованиям Директивы 2014/53/ЕС. С полным текстом декларации о соответствии требованиям ЕС можно ознакомиться здесь:

www.hama.com -> 00054880 -> Downloads.

www.hama.com -> 00054889 -> Downloads.

Диапазон/диапазоны частот	Bluetooth: 2402–2480 ГГц WiFi: 2402–2480 ГГц WiFi: 2412–2483 ГГц
Максимальная излучаемая мощность	Bluetooth: 4 дБм (EIRP) WiFi: 19,5 дБм (EIRP)

Elementi di comando e indicatori

A. Pannello di comando dell'altoparlante

1. TASTO [POWER]
2. TASTO [BLUETOOTH]
3. TASTO [MUTE]
4. TASTO [AZIONE]
5. TASTO [VOLUME -]
6. TASTO [VOLUME +]

B. Lato anteriore

1. LED di stato 1-5.

C. Lato posteriore

1. Tasto [RESET]
2. Porta per aggiornamenti
3. Tasto [SETUP]
4. Cavo di alimentazione



Avvertenza importante - Istruzioni brevi

- Queste istruzioni brevi forniscono informazioni di base importanti come le avvertenze di sicurezza e la messa in esercizio del proprio prodotto.
- Per ragioni di tutela ambientale e per il risparmio di preziose materie prime, l'azienda Hama ha deciso di non stampare le istruzioni per l'uso e le mette a disposizione esclusivamente in formato PDF da scaricare.
- **Le istruzioni sono** reperibili all'indirizzo internet riportato qui di seguito:
www.hama.com -> 00054880 -> Downloads
www.hama.com -> 00054889 -> Downloads
- Salvare queste istruzioni complete per l'uso sul computer per una successiva consultazione ed eventualmente stamparle.

1. Spiegazione dei simboli di avvertenza e delle istruzioni

Attenzione



Contraddistingue le istruzioni di sicurezza o richiama l'attenzione su particolari rischi e pericoli.

Nota



Contraddistingue informazioni supplementari o indicazioni importanti.

Pericolo di scarica elettrica



Questo simbolo indica la presenza di pericoli dovuti al contatto con parti del prodotto sotto tensione, di entità tale da comportare il rischio di scarica elettrica.

2. Contenuto della confezione

- Hama Smart Speaker "SIRIUM1000ABT"
- Alimentatore
- Manuale di istruzioni rapido

3. Istruzioni di sicurezza

- Il prodotto è previsto per l'uso in ambienti chiusi.
- Il prodotto è previsto per uso personale, non commerciale.
- Utilizzare il prodotto soltanto per gli scopi previsti.
- Non collocare il prodotto nelle immediate vicinanze del riscaldamento, di fonti di calore o alla luce diretta del sole.
- Non utilizzare il prodotto oltre i limiti di potenza indicati nei dati tecnici.
- La batteria è installata fissa e non può essere rimossa. Smaltire il prodotto completo in conformità alle normative in vigore.
- Aprire il prodotto con la dovuta cautela.
- Proteggere il prodotto dallo sporco, dall'umidità e dal surriscaldamento e utilizzarlo solo in ambienti asciutti.
- Come tutte le apparecchiature elettriche, tenere il prodotto fuori dalla portata dei bambini!
- Non far cadere il prodotto e non esporlo a urti.
- Tenere l'imballaggio assolutamente fuori dalla portata dei bambini: pericolo di soffocamento.
- Smaltire immediatamente il materiale d'imballaggio in conformità alle prescrizioni locali vigenti.
- Non apportare modifiche all'apparecchio. In tal caso decadono i diritti di garanzia.

Pericolo di scarica elettrica



- Non aprire il prodotto e cessarne l'utilizzo se presenta danneggiamenti.
- Non utilizzare il prodotto qualora l'adattatore AC, il cavo adattatore o quello di alimentazione siano danneggiati.
- Non effettuare interventi di manutenzione e riparazione sul prodotto di propria iniziativa. Fare eseguire qualsiasi intervento di riparazione al personale specializzato competente.

4. Prima della messa in funzione

Nota



- Il prodotto può essere utilizzato alimentandolo tramite la rete elettrica o a batteria. Nel primo caso basta collegarlo ad una presa elettrica. Nel secondo caso occorre sottoporre precedentemente la batteria a carica completa.

Nota



- Per evitare di arrecare danni al prodotto utilizzare soltanto accessori originali (o autorizzati dalla ditta Hama).
- Utilizzare il prodotto soltanto a temperature comprese tra i -10°C e i 50°C.
- Conservare il prodotto soltanto a temperature comprese tra i -20 °C e i 60°C.

5. Messa in funzione e utilizzo

Attenzione



- Utilizzare il prodotto collegandolo ad una presa elettrica conforme. La presa elettrica deve trovarsi nelle vicinanze del prodotto ed essere facilmente accessibile.
- Scollegare il prodotto dalla rete elettrica tramite il pulsante di accensione/spegnimento. Se non è disponibile, disconnettere il cavo di alimentazione dalla presa elettrica.
- Se si utilizzano prese multiple, prestare attenzione che le utenze collegate non superino l'assorbimento di potenza totale consentito.
- Scollegare il prodotto dalla rete elettrica in caso di inutilizzo prolungato.

5.1 Alimentazione tramite rete elettrica

Accendere

- Collegare il cavo di alimentazione dell'altoparlante a una presa installata a norma.
- L'altoparlante si accende automaticamente.

Nota – alla prima accensione



- Alla prima accensione, l'altoparlante si trova in modalità **"Prima configurazione del dispositivo"** e i LED di stato (1-5) lampeggiano.
- Se la modalità di configurazione non dovesse essere attiva, premere brevemente il tasto **[SETUP]** (3) sul lato posteriore del dispositivo per attivare la modalità WPS (lampeggia velocemente). In alternativa tenere premuto il tasto **[SETUP]** (3) per 7 secondi circa per aprire un AccessPoint (lampeggia lentamente).
- Alla riaccensione, tutti i LED di stato (1-5) lampeggiano a luce arancione fino all'avvenuto ripristino delle connessioni fino ad ora stabilite. A seconda della potenza del segnale di Internet, l'operazione può richiedere fino a 20 secondi.

5.2 Alimentazione a batteria

Nota – batteria



- Utilizzare soltanto caricabatteria compatibili.
- Non utilizzare caricabatteria o porte USB guasti e non effettuare tentativi di riparazione.
- Evitare la custodia, la ricarica e l'utilizzo in ambienti con temperature estreme.
- In caso di inutilizzo prolungato effettuare la ricarica a intervalli regolari (per lo meno ogni tre mesi).

- Il prodotto è dotato di una batteria ricaricabile.
- Caricare completamente il prodotto prima della messa in funzione iniziale.
- Collegare il cavo di alimentazione dell'altoparlante a una presa installata a norma. La presa elettrica deve trovarsi nelle vicinanze del prodotto ed essere facilmente accessibile.
- L'altoparlante si accende automaticamente.
- Durante il processo di ricarica i LED di stato indicano il livello di carica attuale.

Nota – processo di ricarica



- Un processo di ricarica completo ha una durata di circa 3-5 ore.
- La batteria può essere ricaricata sia con il prodotto spento che acceso.
- Se il livello di carica della batteria scende al di sotto del 30% viene emesso un segnale d'avviso. I LED di stato (1-5) dell'altoparlante emettono singoli lampeggiamenti a luce rossa. Queste segnalazioni vengono emesse soltanto se il prodotto è acceso.

- La reale autonomia della batteria varia a seconda dell'utilizzo del dispositivo, delle impostazioni e delle condizioni ambientali (le batterie hanno un ciclo di vita limitato).

Indicazione del livello di carica

- Con il dispositivo acceso, premere brevemente il tasto [POWER] (1) per visualizzare l'attuale livello di carica della batteria.
- Le spiegazioni degli indicatori a LED sono riportate nell'apposita tabella.
- I LED si spengono dopo 3 secondi.

5.3 On/Off/Standby

Nota



- Facciamo notare che Alexa di Amazon reagisce solo in modalità on e standby.

Funzionamento con rete elettrica

- Premere [POWER] (1) per accendere l'altoparlante.
- Se non avviene alcuna riproduzione, l'altoparlante passa automaticamente dopo 10 minuti in modalità di standby.
- Per spegnere l'altoparlante premere e tenere premuto [POWER] (1) per ca. 3 secondi.

Nota



- Per spegnere completamente l'altoparlante, scollegarlo dall'alimentazione di rete.

Funzionamento a batteria

- Premere [POWER] (1) per accendere l'altoparlante.
- Se non avviene alcuna riproduzione, l'altoparlante passa automaticamente dopo 10 minuti in modalità di standby.
- Dopo 10 minuti in modalità di standby l'altoparlante si spegne.
- In alternativa per spegnere l'altoparlante premere e tenere premuto [POWER] (1) per ca. 3 secondi.

5.4 Regolare il volume

Premere [VOLUME +/-] (5/6), per abbassare/alzare il volume.

6. Configurare l'altoparlante

Nota



- Per poter utilizzare l'intera gamma di funzioni del prodotto, occorre scaricare l'App Amazon Alexa e creare un account Amazon. Seguire le istruzioni nell'App Amazon Alexa. Altre informazioni sono disponibili in www.amazon.de.

6.1 Scaricare l'App Hama Smart Audio

Nota



Vengono supportati i seguenti sistemi operativi:

- iOS 8 o superiore
- Android 4.4.2 o superiore
- Aprire iTunes AppStore o Google Play Store sul proprio smartphone.
- Utilizzare il termine di ricerca "Hama Smart Audio".
- Scaricare l'App nel modo consueto e installarla sul proprio smartphone. Seguire le istruzioni del proprio smartphone.

6.2 Prima configurazione del dispositivo con l'App Hama Smart Audio (funzione ALEXA)

Nota - WiFi (rete senza fili)



- Assicurarsi che il router sia acceso, che funzioni correttamente e che la connessione Internet sia attiva.
- Se non è attiva, attivare la connessione WiFi del proprio router.
- In caso di domande sulla configurazione del router, consultare il capitolo del manuale di istruzioni del router dedicato alla ricerca degli errori/soluzione dei problemi.
- Assicurarsi che l'altoparlante sia in modalità Pairing WiFi. I LED di stato (1-5) lampeggiano.
- Assicurarsi che nel proprio smartphone siano installati l'App Hama Smart Audio e tutti gli aggiornamenti.
- Aprire l'App Hama Smart Audio e toccare [CONFIGURE].
- Toccare quindi [Add More Speakers].
- Aprire le impostazioni WiFi dello smartphone toccando [OPEN Settings].
- Nelle impostazioni WiFi dello smartphone cercare l'altoparlante Hama SIRIUM1000ABT.

Nota



- L'altoparlante crea una propria rete WiFi con il nome SIRIUMSetup e le prime sei cifre dell'indirizzo MAC (ad esempio SIRIUMSetup_E69EBB). La rete WiFi non richiede la password.

- Connettere il proprio smartphone all'altoparlante.
- Tornare all'App Hama Smart Audio dello smartphone.

- Scegliere il nome della rete WiFi (SSID) alla quale si desidera connettere l'altoparlante.
- Inserire la chiave di sicurezza, se necessaria, e confermare con [Save].
- Confermare le impostazioni selezionate toccando [CONFIRM].
- L'altoparlante si connette alla rete. Dopo avere stabilito la connessione, sul display dello smartphone appare "Configurazione altoparlante riuscita".
- I LED si spengono dopo alcuni secondi.

Nota

- Con iOS può accadere che l'App si chiuda e debba essere riavviata. Effettuare quindi i due passaggi successivi.
- La soundbar configurata dovrebbe adesso apparire nel menu principale. Premere l'icona dell'altoparlante.
- Toccare [Source] sul margine inferiore della pagina per stabilire una connessione con il proprio account Amazon.
- Toccare quindi il pulsante [Amazon Alexa].
- Toccare [SIGN IN WITH AMAZON], per aprire il browser web dove occorre inserire i dati di accesso.

Nota

- Se l'App Amazon Shopping è già installata e configurata sul proprio smartphone i passaggi che seguono vengono ignorati.
- Tramite la tastiera dello smartphone inserire i dati di accesso del proprio account Amazon e confermare con Login.
- In alternativa è possibile creare un nuovo account Amazon toccando [Create a new Amazon account].
- Dopo avere effettuato l'accesso si torna all'App Hama Smart Audio.
- Selezionare la lingua nella quale Alexa dovrà comunicare.

Nota

- Se si modifica la lingua può essere necessario eseguire un aggiornamento per impostare tale modifica. Questo procedimento può durare fino a 4 minuti.
- Aprire l'App Amazon Alexa e, se necessario, inserire di nuovo i dati di accesso. Al termine dell'operazione, l'altoparlante dovrebbe apparire tra i dispositivi attivi.
- Effettuare quindi le impostazioni personali (fuso orario, nome del dispositivo, ecc.) nell'App Amazon Alexa. Altre informazioni sono disponibili in www.amazon.de -> Aiuto e Assistenza dispositivi.

Nota

- Se l'App Amazon Market è già installata e configurata sul proprio smartphone, alcuni dispositivi acquisiscono i dati utente direttamente dall'App.
- Per creare un nuovo account Amazon, disconnettersi e ripetere i passaggi descritti nel presente capitolo.

Nota - Alexa Push to talk/ Function Key

- Premere brevemente il tasto [Action] (4) sull'altoparlante per attivare Alexa durante la riproduzione audio o quando si aumenta il volume. In alternativa, premere il tasto [Action] (3) sul telecomando.
- Premere il tasto [Microphone Mute] (3) per spegnere i microfoni. Se i microfoni sono disattivati, i LED di stato (1-5) sono accesi a luce rossa fissa. In alternativa premere il tasto [Microphone Mute] (4) sul telecomando.
- L'altoparlante non risponde più alla parola di attivazione fino a che non sono riattivati i microfoni.
- Premere di nuovo il tasto [Microphone Mute] (3) per riattivare i microfoni. In alternativa premere il tasto [Microphone Mute] (4) sul telecomando. I LED di stato (1-5) si spengono.

7. Prima connessione bluetooth (pairing)

Il bluetooth consente di connettere i propri dispositivi all'altoparlante e di utilizzarlo come riproduttore dei segnali audio. La riproduzione viene così comandata direttamente dal terminale. Il volume può essere regolato direttamente dall'altoparlante.

Nota – Bluetooth®

- Verificare se il proprio dispositivo (smartphone, tablet, ecc.) è compatibile bluetooth.
- Si osservi che il raggio d'azione del Bluetooth® è di max. 10 metri in assenza di ostacoli, quali pareti, persone ecc.
- Può accadere che il collegamento venga disturbato da altri dispositivi/connessioni Bluetooth® presenti nell'ambiente.
- L'altoparlante può essere associato a un solo dispositivo.
- Si osservi che la compatibilità dipende dai profili Bluetooth® supportati e dalle versioni Bluetooth® utilizzate. (vedere: dati tecnici, manuale di istruzioni del dispositivo utilizzato)
- Assicurarsi che il dispositivo compatibile bluetooth sia acceso e che la funzione bluetooth sia attivata.
- Premere [Bluetooth] (2) per circa 2 secondi per attivare la modalità Pairing.
- Il LED di stato inizia a lampeggiare a luce blu e viene emesso un segnale acustico.
- Aprire le impostazioni bluetooth del proprio dispositivo e attendere fino a che nell'elenco dei dispositivi bluetooth trovati non appare Hama **SIRIUM1000ABT**.
- Se necessario, avviare la ricerca dei dispositivi bluetooth sul proprio dispositivo.

- Selezionare l'altoparlante Hama **SIRIUM1000ABT** dall'elenco dei dispositivi disponibili e attendere fino a che l'altoparlante non appare come connesso nelle impostazioni bluetooth del proprio dispositivo.
- Il LED di stato bluetooth si accende a luce fissa blu.
- Avviare e gestire la riproduzione audio attraverso il dispositivo.

Nota – password Bluetooth®



Per stabilire la connessione con un altro dispositivo Bluetooth® alcuni dispositivi richiedono una password.

- Per stabilire la connessione con l'altoparlante digitare la password **0000**, quando richiesto dal proprio dispositivo.

8. Impostazione di fabbrica

Per ripristinare le impostazioni di fabbrica dell'altoparlante (impostazioni iniziali), procedere nel seguente modo:

- Servendosi di un oggetto a punta (ad esempio una graffetta), premere per circa 6 secondi il tasto **[RESET]** (1) sul lato posteriore del dispositivo per ripristinare le impostazioni iniziali dell'altoparlante.
- Dopo il ripristino viene riavviato l'altoparlante.

Nota



- Ripristinando le impostazioni di fabbrica, è possibile risolvere problemi e malfunzionamenti.
- Tutte le preimpostazioni, quali equalizzatore, preferiti e i profili di rete, vengono tuttavia cancellate definitivamente.

9. Cura e manutenzione

- Pulire il presente prodotto servendosi di un panno antipelucchi leggermente umido, senza utilizzare detersivi aggressivi.
- Qualora il prodotto non venga utilizzato per un periodo prolungato, spegnerlo e disconnetterlo dalla rete elettrica. Custodire il prodotto in un ambiente pulito, asciutto e non esposto alla luce diretta del sole.

10. Esclusione di garanzia

Hama GmbH & Co KG declina ogni responsabilità per i danni dovuti al montaggio o all'utilizzo scorretto del prodotto, nonché alla mancata osservanza delle istruzioni d'uso e/o di sicurezza.

11. Assistenza e supporto

In caso di domande sul prodotto, rivolgersi alla Consulenza prodotto Hama.

Hotline: +49 9091 502-115 (tedesco/inglese)

Altre informazioni sul supporto sono disponibili in: www.hama.com

Le istruzioni sono reperibili all'indirizzo internet riportato qui di seguito:

www.hama.com -> 00054880 -> Downloads

www.hama.com -> 00054889 -> Downloads

12. Informazioni sullo smaltimento

Tutela dell'ambiente:



A seguito del recepimento delle direttive europee 2012/19/UE e 2006/66/UE nella legislazione nazionale si applica quanto segue: Non è

consentito smaltire le apparecchiature elettriche ed elettroniche e le batterie insieme ai rifiuti domestici. Giunte alla fine del loro ciclo di vita, i consumatori sono obbligati per legge a restituire le apparecchiature elettriche ed elettroniche e le batterie presso i punti di raccolta pubblici competenti o nei punti vendita. I singoli aspetti in materia sono regolati dalle leggi nazionali dei singoli stati. La presenza di questo simbolo sul prodotto, sul manuale di istruzioni o sull'imballaggio indica che esso è soggetto a tali normative. Recuperando, riciclando o valorizzando in altro modo le apparecchiature/batterie giunte alla fine del loro ciclo di vita, viene fornito un importante contributo a favore della tutela dell'ambiente.

13. Dichiarazione di conformità



Hama GmbH & Co KG dichiara che il tipo di apparecchiatura radio [00054880, 00054889]

è conforme alla direttiva 2014/53/UE. Il testo completo della dichiarazione di conformità UE è disponibile al seguente indirizzo Internet:

www.hama.com -> 00054880 -> Downloads

www.hama.com -> 00054889 -> Downloads

Bande di frequenza	Bluetooth: 2.402 GHz - 2.480 GHz WiFi: 2.402 GHz – 2.480 GHz WiFi: 2.412 GHz – 2.483 GHz
Massima potenza a radiofrequenza trasmessa	Bluetooth: 4 dBm (EIRP) WiFi: 19.5 dBm (EIRP)

Bedieningselementen en weergaven/indicaties

A. Bedieningspaneel luidspreker

1. [POWER]-TOETS
2. [BLUETOOTH]-TOETS
3. [MUTE]-TOETS
4. [AKTION]-TOETS
5. [VOLUME -] TOETS
6. [VOLUME +] TOETS

B. Voorkant

1. Status-led 1-5

C. Achterkant

1. [RESET]-toets
2. Update-poort
3. [SETUP]-toets
4. Voedingskabel



Belangrijke aanwijzing - Beknopte bedieningsinstructies:

- Dit zijn beknopte bedieningsinstructies, waarin u de belangrijkste basisinformatie, zoals veiligheidsinstructies en de inbedrijfstelling van uw product, kunt lezen.
- In het kader van de milieubescherming en daarmee het besparen op waardevolle grondstoffen laat de firma Hama de uitvoerige bedieningsinstructies in drukvorm achterwege en biedt deze uitsluitend als PDF-download aan.
- De volledige **uitvoerige bedieningsinstructies** zijn onder het volgende internetadres ter beschikking:
www.hama.com -> 00054880 -> Downloads
www.hama.com -> 00054889 -> Downloads
- Sla de uitvoerige bedieningsinstructies op uw computer op als naslagwerk voor op een later tijdstip en print deze naar mogelijkheid.

1. Verklaring van waarschuwingssymbolen en instructies

Waarschuwing



Wordt gebruikt om veiligheidsinstructies te markeren of om op bijzondere gevaren en risico's te attenderen.

Aanwijzing



Wordt gebruikt om extra informatie of belangrijke aanwijzingen te markeren.

Gevaar voor een elektrische schok



Dit symbool duidt op gevaar bij aanraking van niet-geïsoleerde onderdelen van het product, welke mogelijk onder een zodanig gevaarlijke spanning staan, dat het gevaar voor een elektrische schok aanwezig is.

2. Inhoud van de verpakking

- Hama Smart Speaker "SIRIUM1000ABT"
- Voedingsadapter
- Korte handleiding

3. Veiligheidsinstructies

- Het product is alleen bedoeld voor gebruik binnenshuis.
- Het product is bedoeld voor huishoudelijk, niet-commercieel gebruik.
- Gebruik het product alleen voor het beoogde doel.
- Gebruik het product niet in de onmiddellijke nabijheid van de verwarming, andere warmtebronnen of in direct zonlicht.
- Gebruik het product niet buiten de in de technische gegevens vermelde vermogensgrenzen.
- De accu is vast geïnstalleerd en kan niet worden verwijderd, gooi het product als geheel weg in overeenstemming met de wettelijke bepalingen.
- Open het product niet met geweld.
- Bescherm het product tegen vuil, vocht en oververhitting en gebruik het alleen in droge ruimtes.
- Dit product dient, zoals alle elektrische producten, buiten het bereik van kinderen te worden gehouden!
- Laat het product niet vallen en stel het niet bloot aan zware schokken of stoten.
- Het verpakkingsmateriaal mag absoluut niet in handen van kinderen komen in verband met verstikkingsgevaar.
- Voer het verpakkingsmateriaal direct en overeenkomstig de lokaal geldende afvoervoorschriften af.
- Verander niets aan het apparaat. Daardoor vervalt elke aanspraak op garantie.

Gevaar voor een elektrische schok

- Open het product niet en gebruik het niet meer bij beschadigingen.
- Gebruik het product niet indien de adapter, de adapterkabel of de voedingskabel is beschadigd.
- Probeer het product niet zelf te onderhouden of te repareren. Laat onderhoudswerkzaamheden door vakpersoneel uitvoeren.

4. Voor het eerste gebruik

Aanwijzing

- U kunt het product gebruiken via netvoeding en op accuvoeding. Om het product via netvoeding te gebruiken, hoeft u het alleen op een stroombron aan te sluiten. Om het product met accuvoeding te gebruiken, moet het eerst volledig worden opgeladen.

Aanwijzing

- Gebruik uitsluitend originele accessoires (of: door Hama goedgekeurde accessoires) om schade aan het product te voorkomen.
- Gebruik het product alleen bij een omgevingstemperatuur van -10°C tot 50°C.
- Bewaar het product alleen bij een omgevingstemperatuur van -20°C tot 60°C.

5. Het product in gebruik nemen

Waarschuwing

- Sluit het product alleen aan op een daarvoor geschikt en intact stopcontact. Het stopcontact moet in de buurt van het product zijn aangebracht en goed bereikbaar zijn.
- Het product met behulp van de schakelaar in/uit van het net scheiden - indien er geen schakelaar is, trekt u de voedingskabel aan de stekker uit het stopcontact.
- Let erop dat bij meervoudige stopcontacten de aangesloten verbruikers niet het toegestane totale opgenomen vermogen overschrijden.
- Als u het product gedurende langere tijd niet gebruikt, haal dan de stekker uit het stopcontact.

5.1 Netvoeding

Inschakelen

- Sluit het netsnoer van de luidspreker op een deugdelijk geïnstalleerd stopcontact aan.
- De luidspreker wordt automatisch ingeschakeld.

Aanwijzing – bij de eerste keer inschakelen

- Wanneer de luidspreker voor het eerst wordt ingeschakeld, bevindt deze zich in de modus "**Eerste instelling van het apparaat**" en knipperen de status-leds (1-5).
- Als de instelmodus niet actief is, drukt u kort op de [SETUP]-toets (3) op de achterkant van het apparaat om de WPS-modus te activeren (knippert snel). U kunt ook de [SETUP]-toets (3) ongeveer 7 seconden ingedrukt houden om een AccessPoint te openen (knippert langzaam).
- Bij opnieuw inschakelen knipperen alle status-leds (1-5) oranje totdat de voorgaande verbindingen zijn hersteld. Dit kan afhankelijk van de signaalsterkte van internet tot 20 seconden duren.

5.2 Werking op accu

Waarschuwing – accu

- Gebruik alleen geschikte opladers om op te laden.
- Gebruik nooit defecte opladers of defecte USB-poorten en probeer deze niet te repareren.
- Vermijd opslag, opladen en gebruik bij extreme temperaturen.
- Laad de accu regelmatig op (minstens driemaandelijks) tijdens langdurige opslag.
- Het product heeft een oplaadbare accu.
- Laad het product volledig op voordat u het voor de eerste keer gebruikt.
- Sluit het netsnoer van de luidspreker op een deugdelijk geïnstalleerd stopcontact aan. Het stopcontact moet in de buurt van het product zijn aangebracht en goed bereikbaar zijn.
- De luidspreker wordt automatisch ingeschakeld.
- Tijdens het opladen wordt de huidige laadtoestand aangegeven door de status-leds.

Aanwijzing – opladen



- Een volledig oplaadproces duurt ongeveer 3-5 uur.
 - De accu van het product kan zowel in in- als uitgeschakelde toestand worden opgeladen.
 - Als de accucapaciteit minder dan 30% is, klinkt er eenmalig een geluidssignaal. De status-leds (1-5) van de luidspreker knipperen eenmaal rood. Deze informatie is alleen beschikbaar als het product is ingeschakeld.
- De feitelijke gebruiksduur van de accu is afhankelijk van het gebruik van het apparaat, de instellingen en de omgevingsomstandigheden (accu's hebben een beperkte levensduur).

Weergave accucapaciteit

- Druk in ingeschakelde toestand kort op **[POWER]** (1) om de actuele accucapaciteit weer te geven.
- U vindt een toelichting op de led-weergave in de led-tabel.
- De leds gaan na 3 seconden uit.

5.3 Inschakelen/Uitschakelen/Stand-by

Aanwijzing



- Denk eraan dat Amazon Alexa alleen reageert als zij is ingeschakeld en zich in de stand-by-modus bevindt.

Werking op het lichtnet

- Druk op **[POWER]** (1) om de luidspreker in te schakelen.
- De luidspreker schakelt na 10 minuten zonder weergave automatisch om naar de stand-by-modus.
- Houd **[POWER]** (1) gedurende ca. 3 seconden ingedrukt om de luidspreker uit te schakelen.

Aanwijzing



- Om de luidspreker volledig uit te schakelen, dient deze van de stroomvoorziening te worden gescheiden.

Werking op accu

- Druk op **[POWER]** (1) om de luidspreker in te schakelen.
- De luidspreker schakelt na 10 minuten zonder weergave automatisch om naar de stand-by-modus.
- Na 10 minuten in de stand-by-modus schakelt de luidspreker zich uit.
- Houd alternatief **[POWER]** (1) gedurende ca. 3 seconden ingedrukt om de luidspreker uit te schakelen.

5.4 Volume aanpassen

Druk op **[VOLUME +/-]** (5/6) om het volume te verlagen/verhogen.

6. Instellen van de luidspreker

Aanwijzing



- Om de volledige functionaliteit van het product te gebruiken, moet u ook de Amazon Alexa-app downloaden en een Amazon-account aanmaken. Volg hiertoe de instructies in de Amazon Alexa-app. Verdere informatie is te vinden op www.amazon.de.

6.1 De Hama Smart Audio-app downloaden

Aanwijzing



De volgende besturingssystemen worden ondersteund:

- iOS 8 of hoger
 - Android 4.4.2 of hoger
- Open iTunes AppStore of Google Play Store op uw smartphone.
 - Gebruik de zoekterm "Hama Smart Audio".
 - Download de app op de gebruikelijke wijze en installeer hem op uw smartphone. Volg hiervoor de instructies op uw smartphone.

6.2 Eerste installatie van het apparaat met de Hama Smart Audio-app (ALEXA-functie)

Aanwijzing wifi (draadloos netwerk)



- Controleer of de router is ingeschakeld en er een verbinding met het internet/netwerk is.
 - Activeer, indien dit nog niet is gedaan, de wifi-verbinding van uw router.
 - Raadpleeg bij vragen over de configuratie van de router de handleiding van de router voor het oplossen van problemen.
- Controleer of de luidspreker zich in de wifi Pairing-modus bevindt. De status-leds (1-5) knipperen.
 - Controleer of de Hama Smart Audio-app op uw smartphone is geïnstalleerd en alle updates zijn geïnstalleerd.
 - Open de Hama Smart Audio-app en raak **[CONFIGURE]** aan.
 - Raak vervolgens **[Add More Speakers]** aan.
 - Open de wifi-instellingen van uw smartphone via **[OPEN Settings]**.
 - Zoek in de wifi-instellingen van uw smartphone naar de luidspreker Hama SIRIUM1000ABT.

Aanwijzing



- De luidspreker maakt een eigen wifi-netwerk met de naam SIRIUMSetup en de eerste zes cijfers van het MAC-adres (bijv. SIRIUMSetup_E69EBB). Deze wifi vereist geen wachtwoord.

- Verbind uw smartphone met de luidspreker.
- Ga nu terug naar de Hama Smart Audio-app op uw smartphone.
- Kies de gewenste wifi-naam (SSID) waarmee u de luidspreker wilt verbinden.

- Voer zo nodig uw netwerksleutel in en bevestig met [Save].
- Bevestig de geselecteerde instellingen door aanraken van [CONFIRM].
- De luidspreker maakt nu verbinding met het netwerk. Na een succesvolle verbinding wordt "Luidspreker succesvol geconfigureerd" op de smartphone weergegeven.
- De leds gaan na enkele seconden uit.

Aanwijzing



- Bij iOS kan het voorkomen dat de app nu wordt gesloten en opnieuw moet worden opgestart. Neem hierna de volgende twee stappen.
 - De ingestelde soundbar moet nu in het hoofdmenu worden weergegeven. Druk op het pictogram van de luidspreker.
 - Raak **[Quellen]** onderaan het scherm aan om verbinding te maken met uw Amazon-account.
 - Raak vervolgens de knop [Amazon Alexa] aan.
- Raak [MELDEN SIE SICH MIT AMAZON AN] aan om de webbrowser te openen om uw inloggegevens in te voeren.

Aanwijzing



- Als de Amazon Shopping-app al op uw smartphone is geïnstalleerd en ingesteld, worden de volgende stappen overgeslagen.
 - Voer de inloggegevens van uw Amazon-account in met het toetsenbord van uw smartphone en bevestig de invoer met aanmelden.
 - U kunt ook door aanraken van **[Nieuw Amazon Konto erstellen]** een nieuwe Amazon-account aanmaken.
- Na succesvolle aanmelding keert u terug naar de Hama Smart Audio-app.
- Selecteer nu de taal waar Alexa in de toekomst op moet reageren.

Aanwijzing



- Bij het wijzigen van de taal kan een update noodzakelijk zijn om de taalaanpassing uit te voeren. Dit kan max. 4 minuten duren.
- Open de Amazon Alexa-app en voer eventueel uw inloggegevens opnieuw in. U vindt de luidspreker vervolgens bij uw actieve apparaten.
- Maak vervolgens uw persoonlijke instellingen (tijdzone, apparaatnaam, etc.) in de Amazon Alexa-app. Meer informatie vindt u op www.amazon.de -> Hulp en klantenservice.

Aanwijzing



- Als de Amazon Market-app al op uw smartphone is geïnstalleerd en ingesteld, dan nemen sommige smartphones de gebruikersgegevens rechtstreeks vanuit de app over.
- Om een nieuw Amazon-account in te stellen, meldt u zich af en herhaalt u de stappen in dit hoofdstuk.

Aanwijzing Alexa Push to talk/ Function Key



- Druk kort op de [Actie]-toets (4) op de luidspreker om Alexa te activeren tijdens audiogebruik of om het volume te verhogen. U kunt ook op [Actie]-toets (3) op afstandsbediening drukken.
- Druk op de [Microfoon-mute]-toets (3) om de microfoons uit te schakelen. Als de microfoons zijn gedeactiveerd, branden de status-leds (1-5) permanent rood. U kunt ook op [Microfoon-mute]-toets(4) op afstandsbediening drukken.
- De luidspreker reageert nu niet meer op het activeringswoord totdat de microfoons opnieuw worden geactiveerd.
- Druk opnieuw op de [Microfoon-mute]-toets(3) om de microfoons opnieuw te activeren. U kunt ook op [Microfoon-mute]-toets (4) op afstandsbediening drukken. De status-leds (1-5) doven.

7. De eerste maal een Bluetooth-verbinding tot stand brengen (pairing/koppelen)

Via Bluetooth kunt u uw eindapparaat met de luidspreker verbinden en deze gebruiken als weergaveapparaat voor audiosignalen. De bediening van het afspelen vindt plaats op het eindapparaat. Het volume kan ook direct op de luidspreker worden geregeld.

Aanwijzing – Bluetooth®



- Controleer of uw mobiele eindapparaat (smartphone, tablet, etc.) is uitgerust met Bluetooth.
 - Houd er rekening mee dat het bereik van Bluetooth® max. 10 meter bedraagt, zonder hindernissen zoals wanden, personen, etc.
 - Het kan gebeuren dat de verbinding wordt verstoord door andere Bluetooth®-apparaten/verbindingen in de omgeving.
 - De luidspreker kan altijd maar met één eindapparaat worden verbonden.
 - Houd er rekening mee dat de compatibiliteit afhankelijk is van de ondersteunde Bluetooth®-profielen en de gebruikte Bluetooth®-versies. (zie: technische gegevens, handleiding van het gebruikte eindapparaat).
- Controleer of uw eindapparaat met Bluetooth-functie is ingeschakeld en of de Bluetooth-functie is geactiveerd.
- Houd **[Bluetooth]** (2) ongeveer 2 seconden ingedrukt om de Pairing-modus te activeren.
 - De status-led begint blauw te knippen en er klinkt een pieptoon.
 - Open de Bluetooth-instellingen op uw eindapparaat en wacht tot in de lijst gevonden Bluetooth-apparaten Hama **SIRIUM1000ABT** wordt weergegeven.

- Start zo nodig het zoeken naar Bluetooth-apparaten op uw eindapparaat.
- Selecteer de luidspreker Hama **SIRIUM1000ABT** in de lijst met beschikbare apparaten en wacht tot de luidspreker als verbonden in de Bluetooth-instellingen van uw eindapparaat wordt weergegeven.
- De status-led Bluetooth brandt nu permanent blauw.
- Start en regel het afspelen van audio via het eindapparaat.

Aanwijzing – Bluetooth® wachtwoord

Sommige toestellen hebben voor het tot stand brengen van de verbinding met een ander Bluetooth®-toestel een password nodig.

- Voer voor de verbinding met de luidspreker het wachtwoord **0000** in als uw eindapparaat daarnaar vraagt.

8. Fabrieksinstellingen

Om de luidspreker te resetten naar de fabrieksinstellingen (toestand bij de levering), gaat u als volgt te werk:

- Houd de **[RESET]**-toets (1) aan de achterkant van het apparaat ongeveer 6 seconden ingedrukt met een puntig voorwerp (zoals een paperclip) om de luidspreker naar de fabrieksinstellingen te resetten.
- Na succesvol resetten wordt de luidspreker opnieuw gestart.

Aanwijzing

- Problemen en storingen kunnen mogelijk worden opgelost door de fabrieksinstellingen in te stellen.
- De equalizer-instellingen, uw favorieten en de opgeslagen netwerkprofielen worden echter wel permanent verwijderd.

9. Onderhoud en verzorging

- Reinig dit product uitsluitend met een pluisvrije, licht vochtige doek en gebruik geen agressieve reinigingsmiddelen.
- Schakel het apparaat dan uit en trek de stekker uit het stopcontact als u het product gedurende langere tijd niet gebruikt. Bewaar het apparaat op een schone, droge plaats en plaats het niet in direct zonlicht.

10. Uitsluiting aansprakelijkheid

Hama GmbH & Co KG is niet aansprakelijk voor en verleent geen garantie op schade die het gevolg is van ondeskundige installatie, montage en ondeskundig gebruik van het product of het niet in acht nemen van de handleiding en/of veiligheidsinstructies.

11. Service en support

Bij vragen over het product kunt u altijd contact opnemen met Hama-productadvies.

Hotline: +49 9091 502-115 (Dui/Eng)

Meer support-informatie vindt u hier:
www.hama.com

De volledige uitvoerige bedieningsinstructies zijn onder het volgende internetadres ter beschikking:

www.hama.com -> 00054880 -> Downloads

www.hama.com -> 00054889 -> Downloads

12. Aanwijzingen over de afvalverwerking Opmerking over de omgang met het milieu:



Ten gevolge van de invoering van de Europese Richtlijn 2012/19/EU en 2006/66/EU in het nationaal juridisch systeem, is het volgende van toepassing: Elektrische en elektronische apparatuur, zoals batterijen mag niet met het huisvuil weggegooid worden. Consumenten zijn wettelijk verplicht om elektrische en elektronische apparaten zoals batterijen op het einde van gebruik in te dienen bij openbare verzamelplaatsen speciaal opgezet voor dit doeleinde of bij een verkooppunt. Verdere specificaties aangaande dit onderwerp zijn omschreven door de nationale wet van het betreffende land. Dit symbool op het product, de gebruiksaanwijzing of de verpakking duidt erop dat het product onderworpen is aan deze richtlijnen. Door te recyclen, hergebruiken van materialen of andere vormen van hergebruiken van oude toestellen/ batterijen, levert u een grote bijdrage aan de bescherming van het milieu.

13. Conformiteitsverklaring

 Hama GmbH & Co KG verklaart hierbij dat dit toestel [00054880, 00054889] zich in overeenstemming met de essentiële eisen en aan de overige relevante bepalingen van de Richtlijn 2014/53/EU bevindt. De conformiteitsverklaring overeenkomstig de desbetreffende Richtlijn vindt u onder:
www.hama.com -> 00054880 -> Downloads.
www.hama.com -> 00054889 -> Downloads.

Frequentieband(en)	Bluetooth: 2.402 GHz – 2.480 GHz Wifi: 2.402 GHz – 2.480 GHz Wifi: 2.412 GHz – 2.483 GHz
Maximaal radiofrequent vermogen	Bluetooth: 4 dBm (EIRP) Wifi: 19.5 dBm (EIRP)

Στοιχεία χειρισμού και ενδείξεις**A. Πίνακας ελέγχου ηχείου**

1. ΠΛΗΚΤΡΟ [POWER]
2. ΠΛΗΚΤΡΟ [BLUETOOTH]
3. ΠΛΗΚΤΡΟ [MUTE]
4. ΠΛΗΚΤΡΟ [ACTION]
5. ΠΛΗΚΤΡΟ [VOLUME -]
6. ΠΛΗΚΤΡΟ [VOLUME +]

B. Μπροστινή πλευρά

1. Λυχνίες κατάστασης LED 1–5.

C. Πίσω πλευρά

1. Πλήκτρο [RESET]
2. Υποδοχή ενημερώσεων
3. Πλήκτρο [SETUP]
4. Καλώδιο τροφοδοσίας

Σημαντική υπόδειξη - Σύντομες οδηγίες:

- Το παρόν είναι ένας σύντομος οδηγός που σας παρέχει τις πιο σημαντικές πληροφορίες, όπως οδηγίες ασφαλείας και οδηγίες για την έναρξη χρήσης του προϊόντος.
- Για λόγους προστασίας του περιβάλλοντος και εξοικονόμησης πολύτιμων πρώτων υλών η εταιρεία Hama δεν παρέχει εκτυπωμένο αναλυτικό εγχειρίδιο και το προσφέρει αποκλειστικά ως αρχείο PDF για ηλεκτρονική λήψη.
- Το πλήρες **αναλυτικό εγχειρίδιο** είναι διαθέσιμο στην ακόλουθη ιστοσελίδα στο διαδίκτυο:
www.hama.com -> 00054880 -> Downloads
www.hama.com -> 00054889 -> Downloads
- Αποθηκεύστε αυτό το αναλυτικό εγχειρίδιο στον υπολογιστή σας για μελλοντική αναφορά και εκτυπώστε το εφόσον είναι δυνατόν.

1. Επεξήγηση προειδοποιητικών συμβόλων και υποδείξεων**Προειδοποίηση**

Επισημαίνει προειδοποιήσεις ασφαλείας ή εφιστά την προσοχή σας σε ιδιαίτερους κινδύνους.

**Υπόδειξη**

Επισημαίνει πρόσθετες πληροφορίες ή σημαντικές υποδείξεις.

**Κίνδυνος ηλεκτροπληξίας**

Το συγκεκριμένο σύμβολο υποδεικνύει τον κίνδυνο επαφής με εξαρτήματα του προϊόντος που δεν έχουν μόνωση και τα οποία μπορεί να διαπερνά επικίνδυνη τάση τέτοιου ύψους, ώστε να υπάρχει κίνδυνος ηλεκτροπληξίας.

2. Περιεχόμενα συσκευασίας

- Ξυπνο ηχείο Hama SIRIUM1000ABT
- Τροφοδοτικό
- Οδηγός γρήγορης έναρξης

3. Προειδοποιήσεις ασφαλείας

- Το προϊόν σχεδιάστηκε για χρήση αποκλειστικά και μόνο εντός κτιρίων.
- Το προϊόν προβλέπεται για ιδιωτική, μη επαγγελματική και οικιακή χρήση.
- Χρησιμοποιείτε το προϊόν αποκλειστικά και μόνο για τον προβλεπόμενο σκοπό χρήσης του.
- Μην χρησιμοποιείτε το προϊόν κοντά σε θερμαντικά σώματα, άλλες πηγές θέρμανσης ή στην άμεση ηλιακή ακτινοβολία.
- Μην χρησιμοποιείτε το προϊόν εκτός των ορίων απόδοσής του που αναφέρονται στα τεχνικά στοιχεία.
- Ο συσσωρευτής είναι ενσωματωμένος και δεν μπορεί να αφαιρεθεί. Ολόκληρο το προϊόν πρέπει να απορρίπτεται σύμφωνα με τις νομικές διατάξεις.
- Μην ανοίγετε το προϊόν με βία.
- Προστατεύετε το προϊόν από βρομιές, υγρασία και υπερθέρμανση και χρησιμοποιείτε το προϊόν μόνο σε στεγνούς χώρους.
- Το συγκεκριμένο προϊόν, όπως και όλα τα ηλεκτρικά προϊόντα, πρέπει να φυλάσσεται μακριά από τα παιδιά!
- Μην αφήνετε το προϊόν να πέφτει και μην το εκθέτετε σε ισχυρούς κραδασμούς.
- Κρατήστε τα παιδιά μακριά από τα υλικά συσκευασίας, καθώς υπάρχει κίνδυνος ασφυξίας.
- Απορρίψτε τα υλικά συσκευασίας αμέσως, σύμφωνα με τους ισχύοντες τοπικούς κανονισμούς για την απόρριψη.
- Μην προβαίνετε σε τροποποιήσεις του προϊόντος. Μπορεί να ακυρωθεί η εγγύησή σας.

Κίνδυνος ηλεκτροπληξίας



- Μην ανοίγετε το προϊόν και μην συνεχίζετε να το χρησιμοποιείτε, αν έχουν προκληθεί ζημιές.
- Μην χρησιμοποιείτε το προϊόν, αν ο αντάπτορας AC, το καλώδιο προσαρμογέα ή το τροφοδοτικό έχει βλάβη.
- Μην προσπαθήσετε να συντηρήσετε ή να επισκευάσετε μόνοι σας το προϊόν. Οι εργασίες συντήρησης πρέπει να πραγματοποιούνται από το αρμόδιο εξειδικευμένο προσωπικό.

4. Πριν από τη θέση σε λειτουργία

Υπόδειξη



- Μπορείτε να χρησιμοποιήσετε το προϊόν σε λειτουργία ρεύματος και σε λειτουργία μπαταρίας. Για να χρησιμοποιήσετε το προϊόν σε λειτουργία ρεύματος, πρέπει να είναι συνδεδεμένο απλώς σε μια πηγή ρεύματος. Για να χρησιμοποιήσετε το προϊόν σε λειτουργία μπαταρίας, πρέπει να είναι πλήρως φορτισμένο.

Υπόδειξη



- Χρησιμοποιείτε αποκλειστικά αυθεντικό εξοπλισμό (ή εξοπλισμό εγκεκριμένο από τη Hama), για να αποφύγετε την πρόκληση ζημιών στο προϊόν.
- Χρησιμοποιείτε το προϊόν μόνο σε θερμοκρασία περιβάλλοντος από -10 °C έως 50 °C.
- Αποθηκεύετε το προϊόν μόνο σε θερμοκρασία περιβάλλοντος από -20 °C έως 60 °C.

5. Θέση σε λειτουργία και λειτουργία

Προειδοποίηση



- Χρησιμοποιείτε το προϊόν αποκλειστικά και μόνο με μια κατάλληλη για τον σκοπό αυτό πρίζα. Η πρίζα πρέπει να βρίσκεται κοντά στο προϊόν και να είναι εύκολα προσβάσιμη.
- Αποσυνδέετε το προϊόν από το ρεύμα, χρησιμοποιώντας τον διακόπτη on/off. Αν δεν υπάρχει, αποσυνδέετε το τροφοδοτικό από την πρίζα.
- Εάν χρησιμοποιείτε πολύπριζο, προσέξτε, ώστε οι συνδεδεμένοι καταναλωτές να μην υπερβαίνουν την επιτρεπόμενη συνολική κατανάλωση ενέργειας.
- Αποσυνδέετε το προϊόν από το ρεύμα, όταν δεν το χρησιμοποιείτε για μεγάλο χρονικό διάστημα.

5.1 Λειτουργία ρεύματος

Ενεργοποίηση

- Συνδέστε το καλώδιο τροφοδοσίας του ηχείου σε πρίζα που έχει εγκατασταθεί σωστά.
- Το ηχείο ενεργοποιείται αυτόματα.

Υπόδειξη – πρώτη ενεργοποίηση



- Κατά την πρώτη ενεργοποίηση, το ηχείο βρίσκεται σε λειτουργία «**Πρώτης εγκατάστασης της συσκευής**» και οι λυχνίες κατάστασης LED (1–5) αναβοσβήνουν.
- Εάν η λειτουργία εγκατάστασης δεν είναι ενεργή, πατήστε για λίγο το πλήκτρο [SETUP] (3) στην πίσω πλευρά της συσκευής, για να ενεργοποιηθεί η λειτουργία WPS (αναβοσβήνει γρήγορα). Εναλλακτικά, πατήστε παρατεταμένα το πλήκτρο [SETUP] (3) για περ. 7 δευτερόλεπτα, για να ανοίξει ένα AccessPoint (αναβοσβήνει αργά).
- Κατά την εκ νέου ενεργοποίηση, αναβοσβήνουν όλες οι λυχνίες LED (1–5) πορτοκαλί, έως ότου να έχουν δημιουργηθεί τυχόν συνδέσεις που χρησιμοποιήθηκαν προηγουμένως. Αυτό μπορεί να διαρκέσει, ανάλογα με την ισχύ του σήματος της διαδικτυακής σύνδεσης, έως και 20 δευτερόλεπτα.

5.2 Λειτουργία συσσωρευτή

Προειδοποίηση – Συσσωρευτής



- Για τη φόρτιση, χρησιμοποιείτε μόνο κατάλληλους φορτιστές.
 - Μην χρησιμοποιείτε γενικά ελαττωματικούς φορτιστές ή θύρες USB και μην προσπαθείτε να τα επισκευάσετε.
 - Αποφύγετε την αποθήκευση, τη φόρτιση και τη χρήση του προϊόντος σε ακραίες θερμοκρασίες.
 - Εάν το προϊόν παραμείνει αποθηκευμένο για μεγάλο χρονικό διάστημα, να το φορτίζετε τακτικά (τουλάχιστον ανά τρίμηνο).
- Το προϊόν διαθέτει επαναφορτιζόμενο συσσωρευτή.
 - Πριν από την πρώτη χρήση, αφήστε το προϊόν να φορτίσει μία φορά πλήρως.
 - Συνδέστε το καλώδιο τροφοδοσίας του ηχείου σε πρίζα που έχει εγκατασταθεί σωστά. Η πρίζα πρέπει να βρίσκεται κοντά στο προϊόν και να είναι εύκολα προσβάσιμη.
 - Το ηχείο ενεργοποιείται αυτόματα.
 - Κατά τη διαδικασία φόρτισης εμφανίζεται η τρέχουσα κατάσταση φόρτισης με τις λυχνίες κατάστασης LED.

Υπόδειξη – Διαδικασία φόρτισης



- Η διαδικασία φόρτισης ολοκληρώνεται σε περ. 3–5 ώρες.
- Ο συσσωρευτής του προϊόντος μπορεί να φορτιστεί, όταν το προϊόν είναι ενεργοποιημένο ή απενεργοποιημένο.
- Αν η χωρητικότητα της μπαταρίας είναι κάτω από 30%, ακούγεται ένας ήχος προειδοποίησης μία φορά. Οι λυχνίες κατάστασης LED (1–5) του ηχείου αναβοσβήνουν μία φορά κόκκινες. Οι πληροφορίες αυτές είναι διαθέσιμες μόνο με ενεργοποιημένο το προϊόν.
- Η πραγματική διάρκεια φόρτισης του συσσωρευτή διαφέρει ανάλογα με τη χρήση της συσκευής, τις ρυθμίσεις και τις συνθήκες του περιβάλλοντος (οι συσσωρευτές έχουν περιορισμένη διάρκεια ζωής).

Ένδειξη στάθμης συσσωρευτή

- Πατήστε σύντομα με ενεργοποιημένο το προϊόν το πλήκτρο **[POWER]** (1), για να εμφανιστεί η στάθμη του συσσωρευτή.
- Θα βρείτε την επεξήγηση της ένδειξης LED στον πίνακα LED.
- Οι λυχνίες LED σβήνουν μετά από 3 δευτερόλεπτα.

5.3 Ενεργοποίηση/Απενεργοποίηση/Αναμονή

Υπόδειξη



- Λάβετε υπόψη ότι η εφαρμογή Amazon Alexa αποκρίνεται μόνο όταν η συσκευή είναι ενεργοποιημένη ή βρίσκεται σε κατάσταση αναμονής.

Τροφοδοσία ρεύματος

- Πατήστε το πλήκτρο **[POWER]** (1), για να ενεργοποιήσετε το ηχείο.
- Αν περάσουν 10 λεπτά χωρίς να πραγματοποιηθεί αναπαραγωγή, το ηχείο μεταβαίνει αυτόματα στην κατάσταση αναμονής.
- Πατήστε παρατεταμένα το πλήκτρο **[POWER]** (1) για 3 δευτερόλεπτα περίπου, για να απενεργοποιήσετε το ηχείο

Υπόδειξη



- Για να απενεργοποιήσετε πλήρως το ηχείο, αποσυνδέστε το από την παροχή ρεύματος.

Τροφοδοσία μπαταρίας

- Πατήστε το πλήκτρο **[POWER]** (1), για να ενεργοποιήσετε το ηχείο.
- Αν περάσουν 10 λεπτά χωρίς να πραγματοποιηθεί αναπαραγωγή, το ηχείο μεταβαίνει αυτόματα στην κατάσταση αναμονής.
- Το ηχείο απενεργοποιείται αφού περάσουν 10 λεπτά στην κατάσταση αναμονής.
- Εναλλακτικά, πατήστε παρατεταμένα το πλήκτρο **[POWER]** (1) για 3 δευτερόλεπτα περίπου, για να απενεργοποιήσετε το ηχείο.

5.4 Ρύθμιση έντασης ήχου

Πατήστε **[VOLUME -/+]** (5/6), για να μειώσετε/αυξήσετε την ένταση του ήχου.

6. Εγκατάσταση του ηχείου

Υπόδειξη



- Για να μπορείτε να χρησιμοποιήσετε όλες τις λειτουργίες του προϊόντος, πρέπει να κατεβάσετε επιπλέον την εφαρμογή Amazon Alexa και να δημιουργήσετε έναν λογαριασμό Amazon. Ακολουθήστε τις οδηγίες στην εφαρμογή Amazon Alexa. Περισσότερες πληροφορίες θα βρείτε στη διεύθυνση www.amazon.com.

6.1 Λήψη της εφαρμογής Hama Smart Audio

Υπόδειξη



Υποστηρίζονται τα παρακάτω λειτουργικά συστήματα:

- iOS 8 ή ανώτερο
- Android 4.4.2 ή ανώτερο

- Ανοίξτε το iTunes AppStore ή το Google Play Store στο smartphone σας.
- Χρησιμοποιήστε τον όρο αναζήτησης «Hama Smart Audio».
- Κατεβάστε την εφαρμογή ως συνήθως και εγκαταστήστε τη στο smartphone σας. Ακολουθήστε τις οδηγίες του smartphone σας.

6.2 Πρώτη ρύθμιση της συσκευής με την εφαρμογή Hama Smart Audio (λειτουργία ALEXA)

Υπόδειξη WLAN (ασύρματο δίκτυο)



- Βεβαιωθείτε ότι ο δρομολογητής είναι ενεργοποιημένος και ότι υπάρχει σύνδεση στο ίντερνετ / δίκτυο.
- Εάν δεν είναι ήδη ενεργοποιημένη, ενεργοποιήστε τη σύνδεση WLAN του δρομολογητή σας.
- Εάν έχετε απορίες σχετικά με τη διαμόρφωση του δρομολογητή, ανατρέξτε στο εγχειρίδιο οδηγιών του δρομολογητή σας στην αναζήτηση σφαλμάτων / επίλυση προβλημάτων.

- Βεβαιωθείτε ότι το ηχείο βρίσκεται στη λειτουργία Σύζευξης WLAN. Οι λυχνίες κατάστασης LED (1–5) αναβοσβήνουν.
- Βεβαιωθείτε ότι έχετε εγκαταστήσει στη συσκευή σας την εφαρμογή Hama Smart Audio και ότι έχουν εγκατασταθεί όλες οι ενημερώσεις.
- Ανοίξτε την εφαρμογή Hama Smart Audio και πατήστε **[CONFIGURE]**.
- Στη συνέχεια πατήστε **[Add More Speakers]**.
- Ανοίξτε τις ρυθμίσεις WLAN του smartphone σας, πατώντας **[OPEN Settings]**.
- Στις ρυθμίσεις WLAN του smartphone σας αναζητήστε το ηχείο Hama SIRIUM1000ABT.

Υπόδειξη



- Το ηχείο δημιουργεί ένα δικό του δίκτυο WLAN με την ονομασία SIRIUMSetup και τα πρώτα έξι στοιχεία της διεύθυνσης MAC (π.χ. SIRIUMSetup_E69EBB). Αυτό το δίκτυο WLAN δεν χρειάζεται κωδικό πρόσβασης.
- Συνδέστε το smartphone σας με το ηχείο.
- Επιστρέψτε στην εφαρμογή Hama Smart Audio στο smartphone σας.
- Διαλέξτε το επιθυμητό όνομα WLAN (SSID) με το οποίο θέλετε να συνδέσετε το ηχείο.
- Αν χρειάζεται, πληκτρολογήστε τον κωδικό πρόσβασης του δικτύου σας και επιβεβαιώστε, πατώντας [Save].
- Επιβεβαιώστε τις επιλεγμένες ρυθμίσεις, πατώντας [CONFIRM].
- Το ηχείο συνδέεται με το δίκτυο. Μετά την επιτυχή σύνδεση, εμφανίζεται το μήνυμα «Η διαμόρφωση του ηχείου ήταν επιτυχής» στο smartphone.
- Οι λυχνίες LED σβήνουν μετά από λίγα δευτερόλεπτα.

Υπόδειξη



- Σε λογισμικό iOS, η εφαρμογή ενδέχεται να κλείσει και να ανοίξει ξανά. Ακολουθήστε στη συνέχεια τα εξής δύο βήματα.
 - Το ρυθμισμένο soundbar πρέπει να εμφανίζεται τώρα στο βασικό μενού. Πατήστε το εικονίδιο του ηχείου.
 - Πατήστε [Sources] στο κάτω μέρος της οθόνης, για να δημιουργηθεί σύνδεση με τον Amazon λογαριασμό σας.
 - Στη συνέχεια πατήστε το κουμπί [Amazon Alexa].
- Πατήστε [SIGN IN WITH AMAZON], για να ανοίξει το πρόγραμμα περιήγησης για την καταχώριση των στοιχείων πρόσβασης.

Υπόδειξη



- Αν η εφαρμογή Amazon Shopping είναι ήδη εγκατεστημένη στο smartphone σας, τα παρακάτω βήματα παραλείπονται.
 - Πληκτρολογήστε στο smartphone σας τα στοιχεία πρόσβασης του Amazon λογαριασμού σας και επιβεβαιώστε την καταχώριση με τη σύνδεσή σας.
 - Διαφορετικά, μπορείτε να πατήσετε [**Create a new Amazon account**], για να δημιουργήσετε έναν νέο λογαριασμό Amazon.
- Αφού συνδεθείτε, μεταφέρεστε ξανά στην εφαρμογή Hama Smart Audio.
- Επιλέξτε τη γλώσσα στην οποία θα πρέπει να ανταποκρίνεται η Alexa.

Υπόδειξη



- Αν αλλάξετε τη γλώσσα, ενδέχεται να απαιτείται μια ενημέρωση προκειμένου να εφαρμοστεί η αλλαγή γλώσσας. Αυτή η ενέργεια μπορεί να διαρκέσει έως και 4 λεπτά.

- Ανοίξει την εφαρμογή Amazon Alexa και, αν χρειάζεται, πληκτρολογήστε ξανά τα στοιχεία πρόσβασής σας. Το ηχείο πρέπει να εμφανίζεται συνδεδεμένο με τις ενεργές συσκευές σας.
- Στη συνέχεια, διαμορφώστε τις προσωπικές ρυθμίσεις σας (ζώνη ώρας, όνομα συσκευής κ.τ.λ.) στην εφαρμογή Amazon Alexa. Μπορείτε να βρείτε περισσότερες πληροφορίες στη διεύθυνση www.amazon.com -> Help and customer service.

Υπόδειξη



- Εάν υπάρχει ήδη εγκατεστημένη η εφαρμογή Amazon Market, ορισμένα smartphone ανακαλούν τα στοιχεία χρήστη απευθείας από την εφαρμογή.
- Για να δημιουργήσετε έναν νέο λογαριασμό Amazon, αποσυνδεθείτε και επαναλάβετε τα βήματα που περιγράφονται σε αυτό το κεφάλαιο.

Υπόδειξη Alexa Push to talk / Function Key



- Πατήστε το πλήκτρο [Action] (4) στο ηχείο, για να ενεργοποιήσετε την Alexa κατά τη λειτουργία ήχου ή να αυξήσετε την ένταση. Εναλλακτικά, πατήστε το πλήκτρο [Action] (3) στο τηλεχειριστήριο.
- Πατήστε το πλήκτρο [Microphone-Mute] (3), για να απενεργοποιήσετε τα μικρόφωνα. Όταν τα μικρόφωνα είναι απενεργοποιημένα, οι λυχνίες κατάστασης LED (1–5) είναι διαρκώς αναμμένες κόκκινες. Εναλλακτικά, πατήστε το πλήκτρο [Microphone-Mute] (4) στο τηλεχειριστήριο.
- Το ηχείο δεν ανταποκρίνεται στη λέξη ενεργοποίησης, μέχρι τα μικρόφωνα να ενεργοποιηθούν ξανά.
- Πατήστε ξανά το πλήκτρο [Microphone-Mute] (3), για να ενεργοποιήσετε ξανά τα μικρόφωνα. Εναλλακτικά, πατήστε το πλήκτρο [Microphone-Mute] (4) στο τηλεχειριστήριο. Οι λυχνίες κατάστασης LED (1–5) σβήνουν.

7. Πρώτη σύνδεση bluetooth (σύζευξη)

Μπορείτε να συνδέσετε τις συσκευές σας με το ηχείο μέσω bluetooth, για να το χρησιμοποιήσετε ως συσκευή αναπαραγωγής για σήματα ήχου. Ο έλεγχος της μετάδοσης ήχου γίνεται απευθείας από τη συσκευή. Η ένταση του ήχου μπορεί να ρυθμιστεί απευθείας και στο ηχείο.

Υπόδειξη – Bluetooth®



- Ελέγξτε αν η φορητή συσκευή σας (smartphone, tablet-PC κ.τ.λ.) έχει δυνατότητα σύνδεσης bluetooth.
- Λάβετε υπόψη ότι η μέγιστη εμβέλεια του Bluetooth® είναι 10 μέτρα, χωρίς εμπόδια, όπως π.χ. τοίχοι, άτομα κ.τ.λ.
- Ενδέχεται να παρεμβάλλονται άλλες συσκευές/συνδέσεις Bluetooth® του περιβάλλοντα χώρου στη σύνδεση.
- Το ηχείο μπορεί να συνδέεται πάντα μόνο με μία συσκευή.
- Λάβετε υπόψη ότι η συμβατότητα εξαρτάται από τα υποστηριζόμενα προφίλ Bluetooth® και τις χρησιμοποιούμενες εκδόσεις Bluetooth®. (Βλέπε: τεχνικά στοιχεία, εγχειρίδιο οδηγιών της χρησιμοποιούμενης συσκευής)

- Βεβαιωθείτε ότι η συσκευή σας με δυνατότητα σύνδεσης bluetooth και το bluetooth είναι ενεργοποιημένα.
- Πατήστε παρατεταμένα το πλήκτρο [Bluetooth] (2) για περ. 2 δευτερόλεπτα, για να ενεργοποιήσετε τη λειτουργία σύζευξης.
- Η λυχνία κατάστασης LED αναβοσβήνει μπλε και ακούγεται ένα ηχητικό σήμα.
- Ανοίξτε τις ρυθμίσεις bluetooth στη συσκευή σας και περιμένετε έως ότου να εμφανιστεί στη λίστα με τις συσκευές bluetooth που εντοπίστηκαν, η συσκευή Hama **SIRIUM1000ABT**.

- Εάν χρειάζεται, ξεκινήστε αναζήτηση για συσκευές bluetooth στη συσκευή σας.
- Επιλέξτε το ηχείο Hama **SIRIUM1000ABT** στη λίστα των διαθέσιμων συσκευών και περιμένετε, έως ότου το ηχείο να εμφανιστεί ως συνδεδεμένο στις ρυθμίσεις bluetooth της συσκευής σας.
- Τώρα, η λυχνία κατάστασης LED bluetooth παραμένει αναμμένη μπλε.
- Εκκινήστε και ρυθμίστε τη μετάδοση ήχου μέσω της συσκευής.

Υπόδειξη – Κωδικός πρόσβασης Bluetooth®



Σε ορισμένες συσκευές απαιτείται κωδικός πρόσβασης για τη δημιουργία σύνδεσης με άλλη συσκευή Bluetooth®.

- Για να συνδέσετε το ηχείο, πληκτρολογήστε τον κωδικό πρόσβασης **0000**, όταν σας ζητηθεί από τη συσκευή σας.

8. Εργοστασιακή ρύθμιση

Για να επαναφέρετε το ηχείο στην εργοστασιακή ρύθμιση (κατάσταση κατά την παράδοση), ακολουθήστε τα εξής βήματα:

- Πατήστε παρατεταμένα για περ. 6 δευτερόλεπτα το πλήκτρο [RESET] (1) στην πίσω πλευρά της συσκευής, χρησιμοποιώντας ένα αιχμηρό αντικείμενο (π.χ. συνδετήρα), για να επαναφέρετε το ηχείο στις εργοστασιακές ρυθμίσεις.
- Μετά την επιτυχή επαναφορά στις εργοστασιακές ρυθμίσεις, το ηχείο ενεργοποιείται ξανά.

Υπόδειξη



- Τυχόν προβλήματα και ελαττωματικές λειτουργίες μπορούν να επιλυθούν με την επαναφορά στις εργοστασιακές ρυθμίσεις.
- Ωστόσο, θα χαθούν όλες οι προεπιλεγμένες ρυθμίσεις, όπως ισοσταθμιστής, αγαπημένα και προφίλ δικτύου.

9. Συντήρηση και φροντίδα

- Καθαρίστε το προϊόν με ένα ελαφρώς νωπό πανί που δεν αφήνει χνούδια. Μην χρησιμοποιείτε ισχυρά καθαριστικά.
- Εάν δεν χρησιμοποιείτε το προϊόν για μεγάλο χρονικό διάστημα, απενεργοποιήστε το και αποσυνδέστε το από την παροχή ρεύματος. Αποθηκεύστε το σε καθαρό και στεγνό μέρος, μακριά από την άμεση ηλιακή ακτινοβολία.

10. Αποκλεισμός της ευθύνης

Η Hama GmbH & Co KG δεν αναλαμβάνει καμία ευθύνη ούτε και εγγύηση για ζημιές οι οποίες προκλήθηκαν από εσφαλμένη εγκατάσταση και συναρμολόγηση, από εσφαλμένη χρήση του προϊόντος ή από μη τήρηση του εγχειριδίου οδηγιών ή/και των προειδοποιήσεων ασφαλείας.

11. Σέρβις και υποστήριξη

Εάν έχετε ερωτήσεις για το προϊόν, μπορείτε να απευθυνθείτε στην εξυπηρέτηση πελατών της Hama.
Γραμμή εξυπηρέτησης: +49 9091 502-115 (Γερμανικά/Αγγλικά)

Περισσότερες πληροφορίες για την υποστήριξη θα βρείτε εδώ:
www.hama.com

Το πλήρες αναλυτικό εγχειρίδιο είναι διαθέσιμο στην ακόλουθη ιστοσελίδα στο διαδίκτυο:

www.hama.com -> 00054880 -> Downloads

www.hama.com -> 00054889 -> Downloads

12. Υποδείξεις για την απόρριψη

Υπόδειξη σχετικά με την προστασία περιβάλλοντος:



Από τη στιγμή που οι Ευρωπαϊκές Οδηγίες 2012/19/ΕΕ και 2006/66/ΕΚ ενσωματώνονται στην κρατική νομοθεσία, ισχύουν τα εξής: Οι ηλεκτρικές και οι ηλεκτρονικές συσκευές καθώς και οι μπαταρίες δεν επιτρέπεται να απορρίπτονται στα οικιακά απορρίμματα. Οι καταναλωτές υποχρεούνται από τον νόμο να επιστρέφουν τις ηλεκτρικές και ηλεκτρονικές συσκευές καθώς και τις μπαταρίες στο τέλος της ζωής τους στα δημόσια σημεία περισυλλογής που έχουν δημιουργηθεί γι' αυτό το σκοπό ή στα σημεία πώλησης. Οι λεπτομέρειες ρυθμίζονται στην εκάστοτε κρατική νομοθεσία. Το σύμβολο πάνω στο προϊόν, στο εγχειρίδιο χρήσης ή στη συσκευασία παραπέμπει σε αυτές τις διατάξεις. Με την ανακύκλωση, την επαναχρησιμοποίηση των υλικών ή με άλλες μορφές αξιοποίησης παλιών συσκευών / μπαταριών συνεισφέρετε σημαντικά στην προστασία του περιβάλλοντος.

13. Δήλωση συμμόρφωσης

CE Με την παρούσα η Hama GmbH & Co KG δηλώνει ότι ο ραδιοεξοπλισμός [00054880, 00054889] πληροί τις απαιτήσεις της οδηγίας 2014/53/ΕΕ.

Το πλήρες κείμενο της δήλωσης συμμόρφωσης ΕΕ διατίθεται στην ακόλουθη ιστοσελίδα:

www.hama.com -> 00054880 -> Downloads.

www.hama.com -> 00054889 -> Downloads.

Ζώνη συχνότητων/ Ζώνες συχνότητων	Bluetooth: 2,402 GHz – 2,480 GHz WiFi: 2,402 GHz – 2,480 GHz WiFi: 2,412 GHz – 2,483 GHz
Μέγιστη εκπεμπόμενη ισχύς	Bluetooth: 4 dBm (EIRP) WiFi: 19,5 dBm (EIRP)

Elementy sterujące i wskaźniki

A. Panel sterowania głośnika

1. PRZYCIISK [ZASILANIE]
2. PRZYCIISK [BLUETOOTH]
3. PRZYCIISK [WYCISZ]
4. PRZYCIISK [AKCJA]
5. PRZYCIISK [GŁOŚNOŚĆ -]
6. PRZYCIISK [GŁOŚNOŚĆ +]

B. Przód

1. Dioda LED stanu 1–5

C. Tył

1. Przycisk [KASUJ]
2. Aktualizacja portu
3. Przycisk [KONFIGURACJA]
4. Zasilanie sieciowe



Ważna wskazówka - Krótka instrukcja obsługi:

- Dokument ten jest krótką instrukcją obsługi zawierającą najistotniejsze podstawowe informacje dotyczące np. bezpiecznego użytkowania i uruchamiania produktu.
- Ze względu na ochronę środowiska i oszczędne gospodarowanie cennymi surowcami firma Hama rezygnuje z publikowania kompletnej instrukcji obsługi w formie drukowanej i udostępnia je wyłącznie jako pliki PDF do pobrania.
- Pełny tekst **kompletnej instrukcji obsługi** jest dostępny pod poniższym adresem internetowym:
www.hama.com -> 00054880 -> Downloads
www.hama.com -> 00054889 -> Downloads
- Zapisać kompletną instrukcję obsługi na komputerze do późniejszego użytku i w razie potrzeby wydrukować ją.

1. Objasnienia dotyczace uzytych symboli i uwag

Strzezenie



Niniejszy symbol stosuje się do wskazania zaleceń dotyczących bezpieczeństwa lub w celu zwrócenia uwagi na konkretne zagrożenia i niebezpieczeństwa.

Wskazowka



Niniejszy symbol wskazuje na dodatkowe informacje i istotne uwagi.

Ryzyko porazenia pradem



Niniejszy symbol wskazuje na części produktu znajdujące się pod napięciem na tyle wysokim, że istnieje zagrożenie porażenia prądem.

2. Zawartosc zestawu

- Głośnik Hama Smart „SIRIUM1000ABT”
- Zasilacz sieciowy
- Skrócona instrukcja obsługi

3. Uwagi dotyczace bezpieczenstwa

- Produkt jest przeznaczony wyłącznie do użytku w pomieszczeniach.
- Produkt jest przeznaczony do prywatnego, niekomercyjnego użytku domowego.
- Produkt należy używać wyłącznie zgodnie z przeznaczeniem.
- Nie używać produktu w bezpośrednim sąsiedztwie grzejnika, innych źródeł ciepła lub w bezpośrednim świetle słonecznym.
- Nie używać produktu poza granicami jego wydajności określonymi w danych technicznych.
- Akumulator został zamontowany na stałe i nie można go wyjąć, należy zutilizować produkt w całości zgodnie z obowiązującymi przepisami.
- Nie należy otwierać produktu na siłę.
- Chronić produkt przed brudem, wilgocią i przegrzaniem. Korzystać z produktu wyłącznie w suchych pomieszczeniach.
- Ten produkt, podobnie jak wszystkie produkty elektryczne, nie jest przeznaczony do obsługi przez dzieci!
- Nie upuszczać produktu i nie narażać go na silne wstrząsy.
- Opakowanie przechowywać w miejscu niedostępnym dla dzieci. Niebezpieczeństwo uduszenia.
- Opakowanie należy niezwłocznie usunąć zgodnie z lokalnymi przepisami dotyczącymi utylizacji.
- Nie dokonywać żadnych zmian w urządzeniu. W przeciwnym razie gwarancja utraci ważność.

Ryzyko porażenia prądem



- Nie otwierać produktu i nie kontynuować jego obsługi, jeżeli jest uszkodzony.
- Nie używać produktu, jeżeli zasilacz, przewód zasilacza lub przewód zasilający są uszkodzone.
- Nie próbować samodzielnie dokonywać konserwacji lub naprawiać urządzenia. Wszelkie prace konserwacyjne należy powierzyć odpowiedniemu personelowi specjalistycznemu.

4. Przed uruchomieniem

Wskazówka



- Istnieje możliwość korzystania z produktu w trybie sieciowym i przy zasilaniu z akumulatora. Aby korzystać z produktu w trybie sieciowym wystarczy go podłączyć do źródła zasilania. Aby korzystać z produktu przy zasilaniu z akumulatora, najpierw należy całkowicie go naładować.

Wskazówka



- Używać wyłącznie oryginalnych akcesoriów (lub akcesoriów zatwierdzonych przez firmę Hama), aby zapobiec uszkodzeniu produktu.
- Korzystaj z produktu wyłącznie w temperaturze otoczenia od -10°C do 50°C.
- Przechowuj produkt wyłącznie w temperaturze otoczenia od -20°C do 60°C.

5. Uruchomienie i eksploatacja

Ostrzeżenie



- Podłączać produkt tylko do odpowiedniego gniazda wtykowego. Gniazdo wtykowe musi znajdować się w pobliżu produktu i być łatwo dostępne.
- Odłączyć produkt od sieci za pomocą wyłącznika zasilania – jeżeli nie jest on na wyposażeniu, wyciągnąć przewód sieciowy z gniazda wtykowego.
- W przypadku wielu gniazd upewnić się, że podłączone odbiorniki nie przekraczają dopuszczalnego całkowitego zużycia energii.
- Odłączyć produkt od źródła zasilania, jeżeli nie jest używane przez dłuższy czas.

5.1 Zasilanie z sieci

Włączanie

- Podłącz przewód zasilający głośnika do prawidłowo zainstalowanego gniazdka elektrycznego. Głośnik włącza się automatycznie.

Wskazówka – podczas pierwszego włączania



- Po włączeniu po raz pierwszy głośnik znajduje się w trybie „**Wstępna konfiguracja urządzenia**”, a diody LED stanu (1–5) pulsują na żółto.
- Jeśli tryb konfiguracji będzie nieaktywny, należy krótko nacisnąć przycisk **[KONFIGURACJA]** (3) z tyłu urządzenia, aby aktywować tryb WPS (diody pulsują szybko). Ewentualnie można nacisnąć przycisk **[KONFIGURACJA]** (3) i przytrzymać go przez ok. 7 sekund, aby otworzyć punkt dostępu (diody pulsują powoli).
- Po ponownym włączeniu wszystkie diody LED stanu (1–5) będą migły na pomarańczowo, aż do ponownego ustanowienia poprzednio nawiązanego połączenia. W zależności od siły sygnału internetowego może to trwać do 20 sekund.

5.2 Eksploatacja w trybie akumulatora

Ostrzeżenie – akumulator



- Do ładowania należy używać wyłącznie odpowiednich ładowarek.
- Zasadniczo nie należy używać uszkodzonych ładowarek ani portów USB i nie wolno próbować ich naprawiać.
- Unikać przechowywania, ładowania i używania w ekstremalnych temperaturach.
- Ładować regularnie (przynajmniej raz na kwartał) podczas dłuższego przechowywania.
- Produkt posiada akumulator, który można ponownie ładować.
- W pełni naładuj produkt przed pierwszym użyciem.
- Podłącz przewód zasilający głośnika do prawidłowo zainstalowanego gniazdka elektrycznego. Gniazdo wtykowe musi znajdować się w pobliżu produktu i być łatwo dostępne.
- Głośnik włącza się automatycznie.
- Podczas ładowania aktualny stan naładowania jest wskazywany przez diody LED stanu.

Wskazówka – ładowanie



- Całkowity proces ładowania trwa około 3–5 godzin.
- Akumulator w produkcie może być ładowany zarówno po włączeniu, jak i wyłączeniu.
- Jeżeli pojemność akumulatora jest mniejsza niż 30%, rozlegnie się jeden sygnał dźwiękowy. Diody LED stanu (1–5) głośnika migają raz na czerwono. Taka informacja jest dostępna tylko wtedy, gdy produkt jest włączony.
- Rzeczywisty czas pracy akumulatora zależy od sposobu użytkowania urządzenia, ustawień i warunków otoczenia (akumulatory mają ograniczoną żywotność).

Wskaźnik poziomu naładowania akumulatora

- Gdy urządzenie jest włączone, krótko nacisnąć przycisk [ZASILANIE] (1), aby wyświetlić aktualny poziom naładowania akumulatora.
- Należy zapoznać się z objaśnieniem tabeli na wyświetlaczu LED.
- Diody LED zgasną po 3 sekundach.

5.3 Włączanie/wyłączanie/tryb standby

Wskazówka



- Należy pamiętać, że aplikacja Amazon Alexa reaguje tylko w stanie włączonym i w trybie standby.

Zasilanie sieciowe

- Aby włączyć głośnik, wcisnąć przycisk [POWER] (1).
- Po upływie 10 minut bez rozpoczęcia odtwarzania głośnik automatycznie przełączy się w tryb standby.
- Wcisnąć i trzymać wciśnięty przez ok. 3 sekundy przycisk [POWER] (1), aby wyłączyć głośnik.

Wskazówka



- Aby całkowicie wyłączyć głośnik, odłączyć go od zasilania.

Zasilanie z akumulatora

- Aby włączyć głośnik, wcisnąć przycisk [POWER] (1).
- Po upływie 10 minut bez rozpoczęcia odtwarzania głośnik automatycznie przełączy się w tryb standby.
- Po upływie 10 minut w trybie standby głośnik automatycznie się wyłączy.
- Opcjonalnie wcisnąć i trzymać wciśnięty przez ok. 3 sekundy przycisk [POWER] (1), aby wyłączyć głośnik.

5.4 Regulacja głośności

Naciskać przyciski [GŁOŚNOŚĆ -/+] (5/6), aby zmniejszyć/ zwiększyć głośność.

6. Konfiguracja głośnika

Wskazówka



- Aby móc korzystać z pełnej funkcjonalności produktu, należy także pobrać aplikację Amazon Alexa i utworzyć konto Amazon. Należy postępować zgodnie z instrukcjami w aplikacji Amazon Alexa. Więcej informacji można znaleźć na stronie www.amazon.com.

6.1 Pobierz aplikację Hama Smart Audio

Wskazówka



- Obsługiwane są następujące systemy operacyjne:
- iOS 8 lub nowszy
 - Android 4.4.2 lub nowszy

- Otworzyć iTunes AppStore lub Google Play Store na smartfonie.
- Użyć pojęcia wyszukiwania „Hama Smart Audio”.
- Pobrać aplikację i zainstalować ją na smartfonie. Postępować zgodnie z instrukcjami na smartfonie.

6.2 Pierwsza konfiguracja urządzenia za pomocą aplikacji Hama Smart Audio (funkcja ALEXA)

Wskazówka Wi-Fi (sieć bezprzewodowa)



- Prosimy sprawdzić, czy router jest włączony i czy połączenie z internetem i siecią lokalną jest aktywne.
- Należy włączyć w routerze obsługę sieci WLAN.
- W razie jakichkolwiek pytań dotyczących konfiguracji routera prosimy zapoznać się z instrukcją obsługi routera.

- Upewnij się, że głośnik znajduje się w trybie parowania WLAN. Diody LED stanu (1–5) pulsują.
- Upewnij się, że aplikacja Hama Smart Audio jest zainstalowana na smartfonie użytkownika i jest zaktualizowana do najnowszej wersji.
- Otworzyć aplikację Hama Smart Audio i dotknąć przycisku [KONFIGURUJ].
- Następnie dotknąć przycisku [Dodaj więcej głośników].
- Otworzyć ustawienia sieci Wi-Fi w smartfonie, dotykając przycisku [OTWÓRZ ustawienia].
- W ustawieniach Wi-Fi smartfona znajdź głośnik Hama SIRIUM1000ABT.

Wskazówka



- Głośnik generuje własną sieć Wi-Fi, której nazwa to SIRIUMSetup i pierwsze sześć cyfr adresu MAC (np. SIRIUMSetup_E69EBB). Ta sieć Wi-Fi nie wymaga hasła.

- Podłączyć smartfon do głośnika.
- Następnie powrócić do aplikacji Hama Smart Audio na swoim smartfonie.
- Wybrać żądaną nazwę sieci Wi-Fi (SSID), do której chcesz podłączyć głośnik.
- W razie potrzeby wprowadzić klucz sieciowy i potwierdzić przyciskiem [Zapisz].
- Potwierdzić wybrane ustawienia, dotykając przycisku [POTWIERDŹ].
- Głośnik połączy się teraz z siecią. Po udanym połączeniu na smartfonie zostanie wyświetlony komunikat „Głośnik pomyślnie skonfigurowany”.
- Diody LED zgasną po kilku sekundach.

Wskazówka

- W przypadku systemu iOS w tym momencie konieczne może być zamknięcie aplikacji i jej ponowne uruchomienie. Następnie należy wykonać dwa kolejne kroki.
 - Skonfigurowany głośnik powinien teraz ukazać się w menu głównym. Nacisnąć ikonę głośnika.
 - Dotknąć przycisku [Źródła] u dołu ekranu, aby połączyć się ze swoim kontem Amazon.
 - Następnie dotknąć przycisku [Amazon Alexa].
- Dotknąć przycisku [ZALOGUJ SIĘ PRZEZ AMAZON], aby otworzyć przeglądarkę i wprowadzić swoje dane dostępowe.

Wskazówka

- Jeśli aplikacja Amazon Shopping jest już zainstalowana i skonfigurowana na smartfonie użytkownika, należy pominąć kolejne kroki.
- Przy użyciu klawiatury swojego smartfona wprowadzić dane dostępowe do swojego konta Amazon i potwierdzić je, klikając Zamelduj się.
- Ewentualnie można założyć nowe konto Amazon, dotykając przycisku [Założ nowe konto Amazon].

- Po udanej rejestracji nastąpi powrót do aplikacji Hama Smart Audio.
- Teraz wybrać język, na który Alexa powinna reagować w przyszłości.

Wskazówka

- W przypadku zmiany języka konieczne może być przeprowadzenie aktualizacji w celu dostosowania ustawień językowych. Proces ten może potrwać do 4 minut.
- Otworzyć aplikację Amazon Alexa i w razie potrzeby ponownie wprowadzić swoje dane dostępowe. Po tym głośnik ten powinien pojawić się wśród aktywnych urządzeń użytkownika.
- Następnie wprowadzić ustawienia osobiste (strefa czasowa, nazwa urządzenia itd.) w aplikacji Amazon Alexa. Więcej informacji można znaleźć na stronie www.amazon.com -> Pomoc i obsługa klienta.

Wskazówka

- Jeśli aplikacja Amazon Market jest już zainstalowana i skonfigurowana na smartfonie użytkownika, niektóre smartfony przejmą dane użytkownika bezpośrednio z aplikacji.
- Aby skonfigurować nowe konto Amazon, należy wylogować się i powtórzyć kroki opisane w tym rozdziale.

Wskazówka Alexa Push to talk / klawisz funkcyjny

- Krótco nacisnąć przycisk [AKCJA] (4) na głośniku, aby aktywować usługę Alexa podczas odtwarzania dźwięku lub przy wysokiej głośności. Ewentualnie można nacisnąć przycisk [Akcja] (3) na pilocie zdalnego sterowania.
- Nacisnąć przycisk [Wycisz Mikrofon] (3), aby wyłączyć mikrofony. Jeżeli mikrofony zostaną wyłączone, diody LED stanu (1–5) zaświecą się na stałe w kolorze czerwonym. Ewentualnie można nacisnąć przycisk [Wycisz Mikrofon] (4) na pilocie zdalnego sterowania.
- Głośnik nie będzie już reagować na słowo aktywujące do momentu ponownego włączenia mikrofonów.
- Należy raz jeszcze nacisnąć przycisk [Wycisz Mikrofon] (3), aby ponownie aktywować mikrofon. Ewentualnie można nacisnąć przycisk [Wycisz Mikrofon] (4) na pilocie zdalnego sterowania. Diody LED stanu (1–5) zgasną.

7. Pierwsze łączenie Bluetooth (parowanie)

Poprzez łącze Bluetooth można połączyć urządzenia końcowe z głośnikiem i używać go jako odtwarzacza sygnałów audio. Sterowanie odtwarzaniem odbywa się przy tym bezpośrednio poprzez urządzenie końcowe. Poziom głośności można regulować także bezpośrednio na głośniku.

Wskazówka – Bluetooth®

- Sprawdzić, czy dane urządzenie mobilne (smartfon, tablet PC itp.) ma włączoną technologię Bluetooth.
- Należy pamiętać, że zasięg Bluetooth® wynosi maks. 10 metrów, bez przeszkód, takich jak ściany, ludzie itp.
- Może się zdarzyć, że połączenie zostanie zakłócone przez inne urządzenia/połączenia Bluetooth® w tym obszarze.
- Głośnik może być połączony tylko z jednym urządzeniem końcowym.
- Należy pamiętać, że kompatybilność zależy od obsługiwanych profili Bluetooth® i używanych wersji Bluetooth®. (patrz: dane techniczne, instrukcja obsługi używanego urządzenia końcowego)

- Upewnić się, że urządzenie obsługujące technologię Bluetooth jest włączone, a funkcja Bluetooth jest aktywowana.
- Nacisnąć i przytrzymać przycisk **[Bluetooth]** (2) przez około 2 sekundy, aby włączyć tryb parowania.
- Dioda LED stanu zacznie migać na niebiesko i rozlegnie się sygnał dźwiękowy.
- Otworzyć ustawienia Bluetooth na swoim urządzeniu i zaznaczyć, aż na liście znalezionych urządzeń Bluetooth pojawi się głośnik Hama **SIRIUM1000ABT**.
- W razie potrzeby rozpocząć wyszukiwanie urządzeń Bluetooth w urządzeniu końcowym.
- Wybrać z listy dostępnych urządzeń głośnik Hama **SIRIUM1000ABT** i zaznaczyć, aż głośnik pojawi się jako podłączone w ustawieniach Bluetooth danego urządzenia końcowego.
- Dioda LED stanu połączenia Bluetooth świeci się stale na niebiesko.
- Rozpocząć i właściwie sterować odtwarzaniem audio przez odpowiednie urządzenie końcowe.

Wskazówka – hasło Bluetooth®



Niektóre urządzenia końcowe wymagają podania hasła do konfiguracji połączenia z innym urządzeniem Bluetooth®.

- Jeżeli na urządzeniu końcowym pojawi się wezwanie do podania hasła, należy wpisać hasło **0000** w celu połączenia się z głośnikiem.

8. Ustawienia fabryczne

Aby przywrócić ustawienia fabryczne (stan nowego produktu) głośnika, należy wykonać następujące czynności:

- Nacisnąć i przytrzymać przycisk **[RESET]** (1) z tyłu urządzenia przez około 6 sekund za pomocą ostro zakończony przedmiotu (np. spinacz biurowy), aby zresetować głośnik do ustawień fabrycznych.
- Po udanym zresetowaniu urządzenia, głośnik zostanie ponownie uruchomiony.

Wskazówka



- Problemy i usterki ewentualnie można rozwiązać, przywracając ustawienia fabryczne.
- Jednak wszystkie ustawienia, na przykład zmienione wartości korektora dźwięku, ulubione i profile sieciowe, zostaną nieodwołalnie usunięte.

9. Obsługa i konserwacja

- Czyścić produkt wyłącznie niestrzepiącą się, lekko wilgotną ściereczką. Nie używać agresywnych środków czyszczących.
- Jeżeli urządzenie nie jest używane przez dłuższy czas, należy je wyłączyć i wyjąć przewód zasilający z gniazdka elektrycznego. Przechowywać w czystym, suchym miejscu. Chronić przed bezpośrednim działaniem promieni słonecznych.

10. Wyłączenie odpowiedzialności z tytułu gwarancji

Hama GmbH & Co KG nie ponosi odpowiedzialności i nie udziela żadnej gwarancji z tytułu szkód wynikających z niewłaściwego montażu, instalacji, niewłaściwego użytkowania urządzenia ani z tytułu szkód wynikających z postępowania niezgodnie z instrukcją obsługi i wskazówkami bezpieczeństwa.

11. Serwis i pomoc techniczna

W przypadku jakiegokolwiek pytań prosimy o kontakt z Działem Obsługi Klienta firmy Hama.

Gorąca linia: +49 9091 502-115 (niem./ang.)

Więcej pomocnych informacji można znaleźć tutaj:

www.hama.com

Pełny tekst kompletnej instrukcji obsługi jest dostępny pod poniższym adresem internetowym:

www.hama.com -> 00054880 -> Downloads

www.hama.com -> 00054889 -> Downloads

12. Wskazówki dotyczące utylizacji i ochrony środowiska:



Od czasu wprowadzenia europejskiej dyrektywy 2012/19/UE i 2006/66/UE do prawa narodowego obowiązują następujące ustalenia: Urządzeń elektrycznych, elektronicznych oraz baterii jednorazowych nie należy wyrzucać wraz z odpadami gospodarstwa domowego. Konsumentom są prawnie zobowiązani do zwrotu sprzętu elektrycznego i elektronicznego oraz baterii i akumulatorów po zakończeniu okresu ich eksploatacji do publicznych punktów zbiórki lub do punktu sprzedaży. Szczegółowe kwestie regulują przepisy prawne danego kraju. Informuje o tym symbol umieszczony na opakowaniu, na produkcie lub w instrukcji obsługi. Ponowne wykorzystanie, odzysk lub inne formy recyklingu starego sprzętu/akumulatorów i baterii stanowią ważny wkład w ochronę naszego środowiska.

Deklaracja zgodności



Hama GmbH & Co KG niniejszym oświadcza, że typ urządzenia radiowego [00054880, 00054889] jest zgodny z dyrektywą 2014/53/UE. Pełny tekst deklaracji zgodności UE jest dostępny pod następującym adresem internetowym:

www.hama.com -> 00054880 -> Downloads.

www.hama.com -> 00054889 -> Downloads.

Zakres(y) częstotliwości	Bluetooth: 2,402 GHz – 2,480 GHz Wi-Fi: 2,402 GHz – 2,480 GHz Wi-Fi: 2,412 GHz – 2,483 GHz
Promieniowana maksymalna moc transmisji	Bluetooth: 4 dBm (EIRP) Wi-Fi: 19,5 dBm (EIRP)

Kezelőelemek és kijelzők

A. A hangszóró kezelőmezője

1. [BEKAPCSOLÁS] GOMB
2. [BLUETOOTH] GOMB
3. [NÉMÍTÁS] GOMB
4. [AKTIVÁLÁS] GOMB
5. [HANGERŐ -] GOMB
6. [HANGERŐ +] GOMB

B. Előlap

1. 1–5 állapotjelző LED.

C. Hátlap

1. [VISSZAÁLLÍTÁS] gomb
2. Update port
3. [BEÁLLÍTÁS] gomb
4. Hálózati tápkábel

Fontos megjegyzés - Rövid útmutató:

- Ez egy rövid útmutató, amely ellátja Önt a legfontosabb alapinformációkkal, mint a biztonsági előírások és a termék üzembe helyezése.
- Környezetvédelmi okokból és az értékes nyersanyagok megtakarítása érdekében a Hama cég lemond a papírra nyomtatott használati útmutatóról és ezt kizárólag letölthető PDF formában állítja rendelkezésre.
- A **használati útmutató** teljes szövege a következő internetes címen érhető el:
www.hama.com -> 00054880 -> Downloads
www.hama.com -> 00054889 -> Downloads
- Mentse el ezt a használati útmutatót a számítógépére a későbbi fellapozáshoz és lehetőség szerint nyomtassa ki.

1. Figyelmeztető szimbólumok és előírások ismertetése

Figyelmeztetés

Figyelmeztető jeleket használunk a biztonsági tényezők bemutatására, ill. felhívjuk a figyelmet a különleges veszélyekre és kockázatokra.

Megjegyzés

Az itt látható figyelmeztető jeleket használjuk fel, ha kiegészítő információkat közlünk vagy fontos tudnivalókra hívjuk fel a figyelmet.

Áramütés veszélye

Ez a szimbólum a termék azon nem szigetelt részeinek megérintésére vonatkozó veszélyre utal, amelyek olyan szintű veszélyes feszültségen lehetnek, ami miatt áramütés veszélye áll fenn.

2. A csomag tartalma

- Hama „SIRIUM1000ABT” okoshangszóró
- Hálózati tápegység
- Rövid használati útmutató

3. Biztonsági előírások

- A termék csak épületen belüli használatra készült.
- A termék magánháztartási, nem üzleti célú alkalmazásra készült.
- A terméket kizárólag a rendeltetési céljára használja.
- Ne üzemeltesse a terméket közvetlenül fűtés, más hőforrás közelében vagy közvetlen napsugárzásnál.
- Ne üzemeltesse a terméket a műszaki adatokban megadott teljesítményhatárokon túl.
- Az akkumulátor együtt van a termékkel, nem vehető ki, aterméket egyben kell leselejtezni a törvényi előírásoknak megfelelően.
- A terméket ne nyissa ki erőszakkal.
- Óvja meg a terméket szennyeződéstől, nedvességtől és túlmelegedéstől, és kizárólag zárt környezetben használja.
- Ez a készülék, mint minden elektromos készülék, nem gyermekek kezébe való!
- Ne ejtse le a terméket és ne tegye ki heves rázkódásnak.
- Feltétlenül tartsa távol a gyermekeket a csomagolóanyagtól, mert fulladásveszély áll fenn.
- Azonnal selejtezze ki a csomagolóanyagot a helyileg érvényes hulladékkezelési előírások szerint.
- Ne végezzen semmilyen módosítást a készüléken. Ebben az esetben minden garanciaigény megszűnik.

Aramütés veszélye



- Ne nyissa ki a terméket és sérülés esetén ne üzemeltesse tovább.
- Ne használja a terméket, ha az AC-adapter, a csatlakozókábel, vagy a hálózati kábel megsérült.
- Ne kísérelje meg a készülék saját karbantartását vagy javítását. Minden karbantartási munkát bízjon illetékes szakemberre.

4. Üzembehelyezés előtt

Megjegyzés



- A termék üzemeltethető hálózatról és akkumulátorról is. Hálózatról történő működéskor csak rá kell csatlakoztatni egy áramforrásra. Akkumulátorról történő használathoz előzőleg fel kell tölteni az akkumulátort.

Megjegyzés



- Csak eredeti tartozékokat (vagy: Hama által jóváhagyott tartozékokat) használjon, nehogy kárt tegyen a termékben.
- A terméket csak -10 °C és 50 °C közötti környezeti hőmérsékleten üzemeltesse.
- A terméket csak -20 °C és 60 °C közötti környezeti hőmérsékleten tárolja.

5. Üzembe helyezés és használat

Figyelmeztetés



- A terméket csak erre engedélyezett dugaszolóaljzatról működtesse. A termék közelében, könnyen hozzáférhető helyen levő dugaszolóaljzatot kell használni.
- A főkapcsolóval válassza le a terméket a hálózatról – ha nincs rajta, akkor húzza ki a hálózati kábelt a dugaszolóaljzataból.
- Dugaszor esetén ügyeljen rá, hogy a csatlakoztatott fogyasztók ne lépjék túl a megengedett összesített teljesítményfelvételt.
- Ha hosszabb ideig nem használja a terméket, válassza le a hálózatról.

5.1 Hálózati üzem

Bekapcsolás

- Dugja be a hangszóró tápkábelét egy szabályosan felszerelt konnektorba.
- A hangszóró automatikusan bekapcsol.

Megjegyzés – első bekapcsoláskor



- Az első bekapcsolásnál a hangszóró „**A készülék első beállítás**” üzemmódba lép, és az (1–5) állapotjelző LED-ek pulzálnak.
- Amennyiben nincs szükség a beállítás üzemmódra, a WPS üzemmód bekapcsolásához (gyorsan villog) röviden nyomja meg a készülék hátoldalán található (3) **[BEÁLLÍTÁS]** gombot. Vagy egy hozzáférési pont megnyitásához (lassan villog) nyomja meg és tartsa kb. 7 másodpercig lenyomva a (3) **[BEÁLLÍTÁS]** gombot.
- Az újbóli bekapcsoláskor az összes (1–5) állapotjelző LED narancssárgán villog mindaddig, amíg a kapcsolat ismét létre nem jön. Ez az internet adott jelerősségének függvényében akár 20 másodpercig is tarthat.

5.2 Akkumulátoros üzem

Figyelmeztetés – akkumulátor



- A feltöltéshez csak arra megfelelő töltőkészüléket használjon.
- Általában a meghibásodott töltőkészülékeket, USB-csatlakozókat ne használja tovább, ne próbálkozzon a megjavításukkal se.
- Kerülje el a tárolást, töltést és használatot szélsőséges hőmérsékleten.
- Hosszabb tárolás alatt rendszeresen töltsé újra (min. negyedévente).
- A termékben újratölthető elem van.
- Első használat előtt töltsé fel egyszer teljesen a terméket.
- Dugja be a hangszóró tápkábelét egy szabályosan felszerelt konnektorba. A termék közelében, könnyen hozzáférhető helyen levő dugaszolóaljzatot kell használni.
- A hangszóró automatikusan bekapcsol.
- Töltés közben az állapotjelző LED-ek mutatják az aktuális töltöttségi állapotot.

Megjegyzés – töltés



- A teljes feltöltés kb. 3–5 órát vesz igénybe.
- A termékben az akkumulátor tölthető bekapcsolt és kikapcsolt állapotban is.
- Ha az akkumulátor kapacitása 30%-nál alacsonyabb, egyszer megszólal egy figyelmeztető hang. A hangszóró (1–5) állapotjelző LED-jei egyszer pirosan villognak. Ez az információt csak bekapcsolt állapotban jelenik meg.

- Az akkumulátor tényleges töltési ideje a termék használatától, a beállításoktól és a környezeti viszonyoktól függően változhat (az akkumulátor élettartama véges).

Akkumulátor állapot kijelzése

- Az akkumulátor állapotának kijelzéséhez bekapcsolt állapotban nyomja meg röviden a **[BEKAPCSOLÁS]** (1) gombot.
- A LED-kijelzés jelentése megtalálható a LED-táblázatban.
- A LED lámpák 3 másodperc után kialszanak.

5.3 Be-/kikapcsolás/készletli mód

Megjegyzés



- Ügyeljen arra, hogy az Amazon Alexa csak bekapcsolt állapotban és készletli módban reagál.

Hálózati üzem

- Nyomja meg a **[POWER]** (1) gombot a hangszóró bekapcsolásához.
- A hangszóró 10 percnyi lejártszási szünet után automatikusan készletli módba kapcsol.
- Nyomja meg és tartsa lenyomva a **[POWER]** (1) gombot kb. 3 másodpercig a hangszóró kikapcsolásához.

Megjegyzés



- A hangszóró teljes kikapcsolásához válassza le a készüléket a tápellátásról.

Akkumulátoros üzem

- Nyomja meg a **[POWER]** (1) gombot a hangszóró bekapcsolásához.
- A hangszóró 10 percnyi lejártszási szünet után automatikusan készletli módba kapcsol.
- 10 percnyi készletli módban töltött idő után a hangszóró kikapcsol.
- Másik lehetőségként nyomja meg és tartsa lenyomva a **[POWER]** (1) gombot kb. 3 másodpercig a hangszóró kikapcsolásához.

5.4 Hangerő beállítása

A hangerő csökkentéséhez/növeléséhez nyomja meg a **[HANGERŐ -/+]** (5/6) gombot.

6. A hangszóró beállítása

Megjegyzés



- A termék minden funkciója csak akkor lesz használható, ha még letölti hozzá az Amazon Alexa alkalmazást és létrehoz egy Amazon fiókot. Ennek során kövesse az Amazon Alexa App utasításait. Bővebb információ található erről a www.amazon.com címen.

6.1 A Hama Smart Audio alkalmazás letöltése

Megjegyzés



- A támogatott operációs rendszerek a következők:
 - iOS 8 vagy újabb
 - Android 4.4.2 vagy újabb

- Nyissa meg az okostelefonján az iTunes AppStore vagy a Google Play Store áruházat.
- Használja a „Hama Smart Audio” keresőszót.
- A szokásos módon töltsse le az alkalmazást és telepítse az okostelefonra. Ennek során kövesse az okostelefonon megjelenő utasításokat.

6.2 A készülék első beállítása a Hama Smart Audio alkalmazással (ALEXA funkció)

Megjegyzés – WLAN (vezetéktmentes hálózat)



- Bizonyosodjon meg róla, hogy a router be van kapcsolva, és van internetes/hálózati kapcsolat.
- Ha ez még nem történt meg, aktiválja a router WLAN-kapcsolatát.
- Ha kérdése van a router konfigurálásával kapcsolatban, a hibakereséshez/problémamegoldáshoz használja a router használati útmutatóját.

- Győződjön meg arról, hogy a hangszóró Wifi párosítás üzemmódban van. Az (1–5) állapotjelző LED lámpák villognak.
- Győződjön meg róla, hogy a Hama Smart Audio alkalmazás, valamint annak minden frissítése telepítve van az okostelefonján.
- Nyissa meg a Hama Smart Audio alkalmazást és nyomjon a **[BEÁLLÍTÁS]** lehetőségre.
- Azután nyomjon a **[További hangszórók hozzáadása]** lehetőségre.
- Nyissa meg az okostelefonja Wifi beállítások menüpontját a **[Beállítások MEGNYITÁSA]** megnyomásával.
- Az okostelefonja Wifi beállításai között keresse meg a Hama SIRIUM1000ABT hangszórót.

Megjegyzés



- A hangszóró saját Wi-fi hálózatot hoz létre SIRIUMSetup néven, ami után a MAC-cím első hat jegyé áll (pl. SIRIUMSetup_E69EBB). Ez a hálózat nem kér jelszót.

- Kapcsolódjon okostelefonjával a hangszóróhoz.
- Térjen vissza a Hama Smart Audio alkalmazáshoz az okostelefonján.
- Válassza ki a kívánt Wifi hálózat nevét (SSID), amire a hangszórót csatlakoztatni szeretné.
- Adott esetben írja be a jelszót, és erősítse meg a [Mentés] megnyomásával.
- Erősítse meg a kiválasztott beállításokat a [MEGERŐSÍTÉS] megnyomásával.
- A hangszóró most már kapcsolódik a hálózathoz. Sikeres kapcsolódás esetén az okostelefonon megjelenik a „Hangszóró sikeresen konfigurálva” üzenet.
- A LED lámpák néhány másodperc után kialszanak.

Megjegyzés



- iOS operációs rendszer esetén előfordulhat, hogy az alkalmazást be kell zárni, majd újra kell indítani. Végül hajtsa végre a következő két lépést.
 - A beállított hangprojektor a főmenüben látható. Nyomja meg a hangszóró ikonját.
 - Érintse meg a [Források] gombot a képernyő alsó részénél, hogy létrehozza a kapcsolatot az Amazon fiókjához.
 - Végül nyomja meg az [Amazon Alexa] gombot.
- A belépési adatainak megadásához nyisson egy böngészőt a [BELÉPÉS AMAZON-FIÓKKAL] megnyomásával.

Megjegyzés



- Amennyiben az Amazon vásárlási alkalmazást már telepítette és beállította az okostelefonján, a következő lépések kimaradnak.
 - Az okostelefonja billentyűzetével adja meg az Amazon fiókja belépési adatait, majd hagyja jóvá.
 - Vagy az [Új Amazon fiók létrehozása] gombra kattintva hozzon létre egy új Amazon fiókot.
- Sikeres bejelentkezés után visszajut a Hama Smart Audio alkalmazásba.
- Válassza ki a nyelvet, amin Alexa a jövőben reagáljon.

Megjegyzés



- Ha megváltoztatja a nyelvet, szükség lehet egy frissítésre az új nyelv alkalmazásához. Ez akár 4 percig is eltarthat.
- Nyissa meg az Amazon Alexa alkalmazást, és adott esetben adja meg ismét a belépési adatait. A hangszóró az aktív készülékéhez csatlakozik.

- Végül menjen végig a személyes beállításokon (időzóna, a készülék neve stb.) az Amazon Alexa alkalmazásban. Ehhez további információkat a www.amazon.com -> Segítség és ügyfélszolgálat oldalon talál.

Megjegyzés



- Amennyiben az Amazon Market alkalmazást már telepítette és beállította az okostelefonján, egyes okostelefonok közvetlenül átveszik az alkalmazásból a felhasználói adatokat.
- Egy új Amazon fiók beállításához jelentkezzen be, majd ismételje meg az ebben a fejezetben leírt lépéseket.

Megjegyzés – Alexa Push to talk/ Funkciógomb



- Alexa bekapcsolásához audio üzemmódban vagy magasabb hangerő mellett nyomja meg röviden a hangszóró (4) [Aktiválás] gombját. Vagy nyomja meg a távirányító (3) [Aktiválás] gombját.
- Nyomja meg a (3) [Mikrofon kikapcsolása] gombot a mikrofon kikapcsolásához. Ha a mikrofon ki van kapcsolva, az (1–5) állapotjelző LED lámpák folyamatosan pirosan világítanak. Vagy nyomja meg a távirányító (4) [Mikrofon kikapcsolása] gombját.
- Ekkor a hangszóró nem reagál az aktiválósóra egészen addig, amíg újra be nem kapcsolja a mikrofont.
- A mikrofon ismételt bekapcsolásához nyomja meg ismét a (3) [Mikrofon kikapcsolása] gombot. Vagy nyomja meg a távirányító (4) [Mikrofon kikapcsolása] gombját. Az (1–5) állapotjelző LED lámpák kialszanak.

7. Első Bluetooth kapcsolat (párosítás)

Bluetooth-on keresztül csatlakoztathatja eszközeit a hangszóróhoz, amit utána audió lejátszó eszközként használhat. A lejátszás közvetlenül az eszközéről vezérelhető. A hangerő közvetlenül a hangszórón is szabályozható.

Megjegyzés – Bluetooth®



- Ellenőrizze, hogy a mobil eszköz (mobiltelefon stb.) alkalmas-e Bluetooth kapcsolatra.
 - Vegye figyelembe, hogy a Bluetooth® hatótávolsága akadályok, például falak, személyek stb. nélkül maximum 10 méter.
 - A kapcsolatot a közelben lévő más Bluetooth®-készülékek/kapcsolatok zavarhatják.
 - A hangszóró egyszerre csak egy eszközhöz csatlakoztatható.
 - Vegye figyelembe, hogy a kompatibilitás függ a támogatott Bluetooth®-profiloktól és a használt Bluetooth®-verzióktól. (lásd: Műszaki adatok, a használt eszköz kezelési útmutatója)
- Győződjön meg róla, hogy a Bluetooth-képes eszköz be van kapcsolva, és hogy a Bluetooth aktíválva van.

- Tartsa lenyomva a **[Bluetooth]** (2) gombot kb. 2 másodpercig a Párosítás üzemmód bekapcsolásához.
- Az állapotjelző LED elkezd kéken villogni és egy jelzés hallatszik.
- Nyissa meg az eszközön a Bluetooth beállításokat, és várja meg, amíg a talált Bluetooth eszközök listán megjelenik a **SIRIUM1000ABT** Hama készülék.
- Indítsa el adott esetben a Bluetooth-eszközök keresését az eszközén.
- Az elérhető készülékek listáján válassza ki a **SIRIUM1000ABT** Hama készüléket, és várjon, míg a hangszóró csatlakozottként meg nem jelenik az eszköz Bluetooth-beállításában.
- Az állapotjelző LED ekkor állandó kék színnel világít.
- Indítsa el és szabályozza a hanglejátszást megfelelő módon az eszközön keresztül.

Megjegyzés – Bluetooth® jelszó



Egyes eszközök esetén jelszót kell megadnunk, amikor az eszközt egy másik Bluetooth® eszközhöz csatlakoztatjuk.

- A hangszóró csatlakoztatásához írja be a **0000** jelszót, amikor az eszköz a jelszót kéri.

8. Gyári beállítás

A hangszóró gyári beállításra (kiszállítási állapotra) való visszaállításához az alábbiak szerint járjon el:

- A hangszóró visszaállítható a gyári beállításokra, ha a készülék hátoldalán valamilyen hegyes tárgy (pl. gémkapocs) segítségével megnyomja és kb. 6 másodpercig nyomva tartja a **[VISSZAÁLLÍTÁS]**-gombot (1).
- A sikeres visszaállítást követően a hangszóró újraindul.

Megjegyzés



- A problémák és a hibás funkciók a gyári beállítások visszaállításával feltehetően megszüntethetők.
- Viszont minden előzetes beállítás, mint például a hangszínszabályzó, a kedvencek és a hálózati profilok visszavonhatatlanul törlődnek.

9. Karbantartás és ápolás

- Ezt a terméket csak szőszmentes, kissé benedvesített kendővel tisztítsa, és ne használjon agresszív tisztítószer.
- Amennyiben a terméket hosszabb ideig nem használja, kapcsolja ki a készüléket és válassza le az elektromos hálózatról. Tárolja tiszta, száraz, közvetlen napfénytől védett helyen.

10. Szavatosság kizárása

A Hama GmbH & Co KG semmilyen felelősséget vagy szavatosságot nem vállal a termék szakszerűtlen telepítéséből, szereléséből és szakszerűtlen használatából, vagy a kezelési útmutató és/vagy a biztonsági előírások be nem tartásából eredő károkért.

11. Szerviz és támogatás

Kérjük, hogy a termékkel kapcsolatos kérdéseivel forduljon a Hama terméktanácsadásához.

Segélyvonal: +49 9091 502-115 (német/angol)

További támogatási információt itt talál:

www.hama.com

A használati útmutató teljes szövege a következő internetes címen érhető el:

www.hama.com -> 00054880 -> Downloads

www.hama.com -> 00054889 -> Downloads

12. Leselejtezési utasítások

Környezetvédelmi tudnivalók:



Az európai irányelvek 2012/19/EU és 2006/66/EG ajánlása szerint, a megjelölt időponttól kezdve, minden EU-s tagállamban érvényesek a következők:

■ Az elektromos és elektronikai készülékeket és az elemeket nem szabad a háztartási szemétkébe dobni! A leselejtezett elektromos és elektronikus készülékeket és elemeket, akkumulátorokat nem szabad a háztartási szemétkébe dobni. Az elhasznált és működésképtelen elektromos és elektronikus készülékek gyűjtésére törvényi előírás kötelez mindenkit, ezért azokat el kell szállítani egy kijelölt gyűjtő helyre vagy visszavinni a vásárlás helyére. A részleteket az adott szövetségi állam szabályozza. A termék csomagolásán feltüntetett szimbólum egyértelmű jelzést ad erre vonatkozóan a felhasználónak. A régi készülékek begyűjtése, visszaváltása vagy bármilyen formában történő újra hasznosítása közös hozzájárulás környezetünk védelméhez.

13. Megfelelőségi nyilatkozat



Hama GmbH & Co KG igazolja, hogy a [00054880, 00054889] típusú rádióberendezés megfelel a 2014/53/EU irányelvnek. Az EU-megfelelőségi nyilatkozat teljes szövege elérhető a következő internetes címen:

www.hama.com -> 00054880 -> Downloads.

www.hama.com -> 00054889 -> Downloads.

Az(ok) a frekvenciasáv(ok)	Bluetooth: 2,402 GHz – 2,480 GHz Wi-fi: 2,402 GHz – 2,480 GHz Wi-fi: 2,412 GHz – 2,483 GHz
Maximális jelerősség	Bluetooth: 4 dBm (EIRP) Wi-fi: 19,5 dBm (EIRP)

Ovládací prvky a indikace

A. Obslužné pole reproduktoru

1. TLAČÍTKO [ZAPNOUT]
2. TLAČÍTKO [BLUETOOTH]
3. TLAČÍTKO [ZTLUMIT]
4. TLAČÍTKO [AKCE]
5. TLAČÍTKO [HLASITOST -]
6. TLAČÍTKO [HLASITOST +]

B. Přední strana

1. Stavová LED 1–5.

C. Zadní strana

1. Tlačítko [RESET]
2. Port k aktualizaci
3. Tlačítko [INSTALACE]
4. Síťový přívod

Důležité upozornění - Stručný návod:

- Jedná se stručný návod, který vám poskytuje nejdůležitější základní informace, jako jsou bezpečnostní pokyny a informace o uvedení vašeho výrobku do provozu.
- Z důvodu ochrany životního prostředí a úspory cenných surovin firma Hama nedodává návod k použití v tištěné formě a nabízí ho výhradně ke stažení ve formátu PDF.
- Kompletní **návod k použití** je k dispozici na následujících webových stránkách:
www.hama.com -> 00054880-> Downloads
www.hama.com -> 00054889-> Downloads
- Tento návod k použití si pro pozdější použití uložte na svém počítači a podle možnosti si ho vytiskněte.

1. Vysvětlení výstražných symbolů a pokynů

Výstraha



Tento symbol označuje bezpečnostní upozornění, které poukazuje na určitá rizika a nebezpečí.

Upozornění



Tento symbol označuje dodatečné informace nebo důležité poznámky.

Nebezpečí poranění elektrickým proudem



Tento symbol upozorňuje na nebezpečí při dotyku neizolovaných částí produktu, které by mohly vést k nebezpečnému napětí o takové síle, že hrozí nebezpečí poranění elektrickým proudem.

2. Obsah balení

- Reproductor Hama Smart „SIRIUM1000ABT“
- Síťový adaptér
- Návod pro rychlý start

3. Bezpečnostní pokyny

- Výrobek je stanoven pouze pro užívání uvnitř budov.
- Výrobek je určen pro soukromé a neprůmyslové použití.
- Výrobek používejte pouze k účelu, ke kterému byl stanoven.
- Výrobek nepoužívejte v bezprostřední blízkosti topení, jiných zdrojů horka nebo na přímém slunci.
- Výrobek neprovazujte mimo meze výkonu uvedené v technických údajích.
- Akumulátor je pevně zabudován a nemůže být odstraněn, produkt likvidujte jako celek podle zákonných ustanovení.
- Neotevírejte výrobek násilím.
- Chraňte výrobek před znečištěním, vlhkostí a přehřátím a používejte ho pouze v suchých prostorách.
- Tento výrobek, stejně jako všechny elektrické produkty, nepatří do dětských rukou.
- Zabraňte pádu výrobku a výrobek nevystavujte velkým otřesům.
- Obalový materiál udržujte bezpodmínečně mimo dosah dětí, hrozí nebezpečí udušení.
- Obalový materiál likvidujte ihned podle platných místních předpisů o likvidaci.
- Na přístroji neprovádějte žádné změny. Ztratíte tím jakékoli nároky na záruční plnění.

Nebezpečí poranění elektrickým proudem



- Výrobek neotvírejte a v případě poškození již dále nepoužívejte.
- Výrobek nepoužívejte, pokud jsou adaptér AC, kabel adaptéru nebo síťová šňůra poškozeny.
- Nepokoušejte se do výrobku sami zasahovat nebo ho opravovat. Veškeré úkony údržby přenechejte příslušnému odbornému personálu.

4. Před uvedením do provozu

Upozornění



- Máte možnost používat produkt při napájení ze sítě a z akumulátoru. Aby bylo možné výrobek používat při napájení ze sítě, musí být výrobek toliko připojen ke zdroji proudu. Aby bylo možné výrobek používat při napájení z akumulátoru, musí být předem zcela nabíť.

Upozornění



- Používejte výlučně originální příslušenství (nebo: příslušenství schválené společností Hama), aby bylo možné zabránit poškozením výrobku.
- Používejte výrobek pouze při okolní teplotě -10 °C až 50 °C.
- Výrobek uchovávejte pouze při okolní teplotě -20 °C až 60 °C.

5. Uvedení do provozu a provoz

Výstraha



- Výrobek provozujte pouze připojený ke schválené zásuvce. Zásuvka se musí nacházet v blízkosti výrobku a musí být snadno přístupná.
- Výrobek odpojte ze sítě pomocí vypínače – pokud není k dispozici, vytáhněte síťové vedení ze zásuvky.
- U vícenásobných zásuvek dbejte na to, aby připojené spotřebiče nepřekročily přípustnou celkovou spotřebu energie.
- Vypojte produkt ze sítě, pokud ho delší dobu nepoužíváte.

5.1 Napájení ze sítě

Zapnutí

- Připojte napájecí kabel reproduktoru ke správně nainstalované zásuvce.
- Reproduktor se zapne automaticky.

Upozornění – při prvním zapnutí



- Při prvním zapnutí je reproduktor v režimu „**Počáteční nastavení zařízení**“ a stavové LED diody (1–5) pulzují.
- Pokud by režim nastavení nebyl aktivní, stiskněte krátce tlačítko [INSTALACE] (3) na zadní straně přístroje, abyste aktivovali režim WPS (bliká rychle). Alternativně stiskněte a podržte tlačítko [INSTALACE] (3) po dobu cca 7 sekund, abyste otevřeli AccessPoint (bliká pomalu).
- V případě opakovaného zapnutí blikají všechny stavové LED (1–5) oranžovou barvou, dokud nejsou znovu vytvořena aktivovaná spojení. Toto může trvat vždy podle stávající síly signálu internetu až 20 sekund.

5.2 Napájení z akumulátoru

Výstraha – akumulátor



- K nabíjení používejte pouze vhodné nabíjecí přístroje.
- Defektní nabíjecí přístroje nebo USB připojení všeobecně již nepoužívejte a nepokoušejte se je opravovat.
- Zabraňte skladování, nabíjení a používání při extrémních teplotách.
- V případě delšího skladování je pravidelně (minimálně jednou za čtvrt roku) dobíjejte.

- Výrobek má opakovaně dobíjecí akumulátor.
- Před prvním použitím výrobek jednou zcela nabijte.
- Připojte napájecí kabel reproduktoru ke správně nainstalované zásuvce. Zásuvka se musí nacházet v blízkosti výrobku a musí být snadno přístupná.
- Reproduktor se zapne automaticky.
- Během nabíjení je aktuální stav nabíjení indikován stavovými diodami LED.

Upozornění – proces nabíjení



- Kompletní proces nabíjení trvá cca 3–5 hodin.
 - Akumulátor výrobku může být nabíjen jak v zapnutém, tak i ve vypnutém stavu.
 - Pokud je kapacita baterie nižší než 30 %, ozve se jednou signální tón. Stavové LED diody (1–5) reproduktoru zablikají jedenkrát červeně. Tyto informace jsou k dispozici pouze při zapnutém stavu.
- Skutečná životnost akumulátoru je různá vždy podle používání přístroje, podle nastavení a okolních podmínek (akumulátory mají omezenou životnost).

Indikace stavu akumulátoru

- V zapnutém stavu stiskněte krátce **[ZAPNOUT]** (1), abyste si nechali ukázat aktuální stav akumulátoru.
- Vysvětlení indikace LED naleznete v tabulce LED.
- LED po 3 sekundách zhasnou.

5.3 Zapnutí/vypnutí/Standby

Upozornění



- Dbejte prosím na to, že Amazon Alexa reaguje pouze tehdy, pokud je zapnutá, a během režimu Standby.

Napájení ze sítě

- Pro zapnutí reproduktoru stiskněte **[POWER]** (1).
- Reprodukter se po 10 minutách bez přehrávání automaticky přepne do režimu Standby.
- Stisknutím a podržením **[POWER]** (1) na cca 3 sekundy reproduktor vypnete.

Upozornění



- Pro úplné vypnutí reproduktoru vypojte zařízení z napájení.

Provoz na baterie

- Pro zapnutí reproduktoru stiskněte **[POWER]** (1).
- Reprodukter se po 10 minutách bez přehrávání automaticky přepne do režimu Standby.
- Po 10 minutách v režimu Standby se reproduktor vypne.
- Alternativně stiskněte a podržte **[POWER]** (1) na cca 3 sekundy, reproduktor se vypne.

5.4 Nastavení hlasitosti

Stiskněte tlačítko **[HLASITOST +/-]** (5/6), abyste mohli snížit/zvýšit hlasitost.

6. Nastavení reproduktorů

Upozornění



- Aby bylo možné využívat kompletní rozsah funkce, musí se dále stáhnout aplikace Amazon Alexa, jakož i je nutné vytvořit účet Amazon. Za tímto účelem dbejte instrukcí v aplikaci Amazon Alexa. Další informace k tomuto naleznete na www.amazon.com.

6.1 Stažení aplikace Hama Smart Audio

Upozornění



- Jsou podporovány následující provozní systémy:
- iOS 8 nebo vyšší
 - Android 4.4.2 nebo vyšší

- Ve svém smartphonu otevřete iTunes AppStore nebo Google Play Store.
- Využijte vyhledávací výraz „Hama Smart Audio“.
- Aplikaci si stáhněte jako obvykle a instalujte si ji ve svém smartphonu. Dbejte přitom instrukcí ve svém smartphonu.

6.2 Počáteční nastavení přístroje s aplikací Hama Smart Audio (funkce ALEXA)

Upozornění WLAN (bezdrátová síť)



- Ujistěte se, že je router zapnutý a že je aktivní připojení k internetu/síti.
- Aktivujte, pokud se tak již nestalo, připojení WLAN routeru.
- Pokud by se vyskytly otázky týkající se konfigurace routeru, použijte návod k obsluze routeru pro vyhledání chyby/vyřešení problému.

- Ujistěte se, že je reproduktor v režimu párování WLAN. Stavové LED diody (1–5) blikají.
- Ujistěte se, že je na vašem smartphonu nainstalována aplikace Hama Smart Audio a že byly instalovány všechny updates.
- Otevřete aplikaci Hama Smart Audio a dotkněte se položky **[KONFIGUROVAT]**.
- Pak se dotkněte položky **[Přidat další reproduktory]**.
- Otevřete WLAN nastavení připojení vašeho smartphonu dotykem **[OTEVŘÍT Nastavení]**.
- V nastavení WLAN vašeho smartphonu vyhledejte reproduktor Hama SIRIUM1000ABT.

Upozornění



- Reproduktor generuje vlastní síť WLAN, která nese název SIRIUMSetup a prvních šest číslic MAC adresy (např. SIRIUMSetup_E69EBB). Tato síť WLAN nevyžaduje heslo.
- Připojte svůj smartphone k reproduktoru.
- Nyní se na vašem smartphonu vraťte k aplikaci Hama Smart Audio.
- Vyberte požadované jméno WLAN (SSID), ke kterému chcete připojit reproduktor.
- V případě potřeby zadejte síťový klíč a potvrďte tlačítkem [Uložit].
- Potvrďte vybraná nastavení dotykem na [POTVRDIT].
- Reproduktor se nyní připojí k síti. Po úspěšném připojení se na smartphonu zobrazí zpráva „Reproduktor je úspěšně nakonfigurován“.
- LED po několika minutách zhasnou.

Upozornění



- U iOS se může stát, že aplikace je nyní vypnuta a že musí být znovu spuštěna. Dále dodržujte následující dva kroky.
 - V hlavním menu by měl být nyní zobrazen nařízený soundbar. Stiskněte ikonu reproduktoru.
 - Kliknutím na [Zdroje] ve spodní části obrazovky se můžete připojit ke svému účtu Amazon.
 - Poté stiskněte plochu [Amazon Alexa].
- Klepnutím na tlačítko [PŘIHLÁSIT SE S ÚČTEM AMAZON] otevřete webový prohlížeč a zadáte své přístupové údaje.

Upozornění



- Pokud byla na vašem smartphonu již nainstalována a nastavena aplikace Amazon Shopping, jsou následující kroky přeskočeny.
 - Zadejte přístupová data svého účtu Amazon pomocí klávesnice smartphonu a zadání potvrďte přihlášením.
 - Případně můžete vytvořit nový účet Amazon tím, že se dotknete pole [Vytvořit nový účet Amazon].
- Po úspěšném přihlášení se vrátíte do aplikace Hama Smart Audio.
- Nyní vyberte jazyk, na který by měla Alexa reagovat v budoucnu.

Upozornění



- Po změně jazyka může být vyžadována aktualizace, aby došlo k přizpůsobení jazyka. Ta může trvat až 4 minuty.
- Otevřete aplikaci Amazon Alexa a popř. znovu zadejte své přihlašovací údaje. Reproduktor byste měli nalézt v připojení u svých aktivních přístrojů.
- Pak proveďte své osobní nastavení (časové pásmo, název zařízení atd.) v aplikaci Amazon Alexa. Další informace naleznete na adrese www.amazon.com -> Náповěда a služby zákazníkům.

Upozornění



- Pokud byla ve vašem smartphonu již nainstalována a nastavena aplikace Amazon Market, některé smartphony přebírají údaje o uživateli přímo z aplikace.
- Aby bylo možné zřídit nový účet Amazon, odhlaste se a opakujte kroky popsané v této kapitole.

Upozornění Alexa Push to talk / Funkční klávesa



- Krátkým stisknutím tlačítka [Akce] (4) na reproduktoru aktivujete funkci Alexa během přehrávání zvuku nebo při vysoké hlasitosti. Alternativně stiskněte tlačítko [Akce] (3) na dálkovém ovládní.
- Chcete-li mikrofony vypnout, stiskněte tlačítko [Vypnout mikrofon] (3). Pokud jsou mikrofony deaktivovány, LED indikátory stavu (1–5) svítí trvale červeně. Alternativně stiskněte tlačítko [Vypnout mikrofon] (4) na dálkovém ovládní.
- Reproduktor už nereaguje na aktivací slovo, dokud nebudou mikrofony znovu aktivovány.
- Znovu stiskněte tlačítko [Vypnout mikrofon] (3), abyste mikrofon opět aktivovali. Alternativně stiskněte tlačítko [Vypnout mikrofon] (4) na dálkovém ovládní. Stavové LED diody (1–5) zhasnou.

7. První navázání spojení Bluetooth (spárování)

Prostřednictvím Bluetooth můžete svá koncová zařízení spojit s reproduktorem a použít ho jako reprodukcí zařízení pro signály audio. Reprodukce se přitom ovládá přímo přes koncové zařízení. Hlasitost lze nastavit také přímo na reproduktoru.

Upozornění – Bluetooth®



- Zkontrolujte, zda vaše mobilní koncové zařízení (mobilní telefon, tablet atd.) disponuje Bluetooth.
 - Pozor, dosah Bluetooth® je max. 10 metrů, a to bez překážek, jako např. zdí, osob apod.
 - Může dojít k tomu, že bude spojení narušeno v důsledku dalších připojení zařízení s technologií Bluetooth®.
 - Reproduktor může být připojen vždy pouze k jednomu koncovému zařízení.
 - Dbejte na to, že kompatibilita závisí na podporovaných profilech a použitých verzích Bluetooth®. (viz: technické údaje, návod k použití používaného koncového zařízení)
- Ujistěte se, že je zařízení s podporou technologie Bluetooth zapnuté a je aktivována funkce Bluetooth.
- Stiskněte a podržte tlačítko [Bluetooth] (2) asi 2 sekundy pro aktivaci režimu párování.
 - Stavová kontrolka LED začne blikat modře a ozve se signální tón.

- Na svém koncovém přístroji otevřete nastavení Bluetooth a vyčkejte, dokud se v seznamu nalezených přístrojů Bluetooth nezobrazí Hama **SIRIUM1000ABT**.
- Pokud je potřeba, spusťte na svém koncovém zařízení hledání zařízení s Bluetooth.
- V seznamu disponibilních přístrojů vyberte reproduktor Hama **SIRIUM1000ABT** a vyčkejte, dokud reproduktor nebude v nastaveních Bluetooth vašeho koncového zařízení zobrazen jako spojený.
- Stavová LED Bluetooth nyní svítí trvale modře.
- Spusťte a ovládejte přehrávání audia přes koncové zařízení.

Upozornění – heslo Bluetooth®



Některá koncová zařízení vyžadují pro navázání spojení s jiným zařízením s Bluetooth® heslo.

- Pro spojení s reproduktorem zadejte heslo **0000**, pokud vás k tomu vyzve vaše koncové zařízení.

8. Tovární nastavení

Pro nastavení rádia zpět na tovární hodnoty (stav při dodání) postupujte prosím následujícím způsobem:

- Stiskněte a podržte tlačítko **[RESET]** (1) na zadní straně přístroje pomocí nějakého ostrého předmětu (např. kancelářské sponky) po dobu cca 6 sekund, abyste vrátili reproduktor do továrenského nastavení.
- Po úspěšném vrácení je reproduktor znovu spuštěn.

Upozornění



- Problémy a chybné funkce je možné odstranit vrácením nastavení na tovární hodnoty.
- Dojde však k vymazání všech přednastavení, jako ekvalizér, oblíbené položky a síťové profily.

9. Údržba a čištění

- Tento výrobek čistěte pouze mírně navlhčeným hadříkem nepouštějícím vlákna a nepoužívejte agresivní čisticí prostředky.
- Pokud byste výrobek delší dobu nepoužívali, přístroj vypněte a odpojte od napájení ze sítě. Uložte ho na čisté suché místo bez přímého slunečního záření.

10. Vyloučení záruky

Hama GmbH & Co KG nepřebírá žádnou odpovědnost nebo záruku za škody vzniklé neodbornou instalací, montáží nebo neodborným použitím výrobku nebo nedodržováním návodu k použití a/nebo bezpečnostních pokynů.

11. Servis a podpora

Máte otázku k produktu? Obratě se na poradenskou oddělení Hama.

Horká linka: +49 9091 502-115 (německy/anglicky)

Další podpůrné informace naleznete zde:
www.hama.com

Kompletní návod k použití je k dispozici na následujících webových stránkách:
www.hama.com -> 00054880 -> Downloads
www.hama.com -> 00054889 -> Downloads

12. Pokyny k likvidaci

Pokyny k ochraně životního prostředí:



Evropská směrnice 2012/19/EU a 2006/66/EG ustanovujete následující: Elektrická a elektronická zařízení stejně jako baterie nepatří do domovního odpadu. Spotřebitel se zavazuje odevzdat všechna zařízení a baterie po uplynutí jejich životnosti do příslušných sběrů. Podrobnosti stanoví zákon příslušné země. Symbol na produktu, návod k obsluze nebo balení na toto poukazuje. Recyklací, využíváním materiálů a jinými způsoby zužitkování starých přístrojů/baterií významně přispíváte k ochraně našeho životního prostředí.

13. Prohlášení o shodě



Společnost Hama GmbH & Co KG tímto prohlašuje, že typ rádiového zařízení [00054880, 00054889] je v souladu se směrnicí 2014/53/EU. Úplné znění EU prohlášení o shodě je k dispozici na této internetové adrese:
www.hama.com -> 00054880 -> Downloads.
www.hama.com -> 00054889 -> Downloads.

Kmitočtové pásmo (kmitočtová pásma)	Bluetooth: 2,402 GHz – 2,480 GHz WiFi: 2,402 GHz – 2,480 GHz WiFi: 2,412 GHz – 2,483 GHz
Maximální radiofrekvenční výkon vysílaný	Bluetooth: 4 dBm (EIRP) WiFi: 19,5 dBm (EIRP)

Ovládacie prvky a ukazovatele**A. Ovládací panel reproduktora**

1. TLAČIDLO [POWER]
2. TLAČIDLO [BLUETOOTH]
3. TLAČIDLO [MUTE]
4. TLAČIDLO [AKCIA]
5. TLAČIDLO [VOLUME -]
6. TLAČIDLO [VOLUME +]

B. Čelná strana

1. Status LED 1 – 5

C. Zadná strana

1. Tlačidlo [RESET]
2. Aktualizačný port
3. Tlačidlo [SETUP]
4. Prívod do siete

 Dôležité upozornenie - Stručný návod:

- Toto je stručný návod, ktorý vám poskytuje dôležité základné informácie ako bezpečnostné upozornenia a uvedenie vášho výrobku do prevádzky.
- Z dôvodu ochrany životného prostredia a úspory hodnotných surovín upúšťa spoločnosť Hama od vytlačeneho kompletného návodu a ponúka ho na stiahnutie výlučne vo formáte PDF.
- **Kompletný návod** je k dispozícii na nasledujúcej internetovej adrese:
www.hama.com -> 00054880 -> Downloads
www.hama.com -> 00054889 -> Downloads
- Tento kompletný návod si uložte pre prípad neskoršej potreby na vašom počítači a podľa možnosti si ho vytlačte.

1. Vysvetlenie výstražných symbolov a upozornení**Upozornenie** 

Tento symbol označuje bezpečnostné upozornenia, ktoré poukazujú na určité riziká a nebezpečenstvá.

Poznámka 

Tento symbol označuje dodatočné informácie, alebo dôležité poznámky.

Nebezpečenstvo zásahu elektrickým prúdom 

Tento symbol upozorňuje na nebezpečenstvo dotyku neizolovaných častí výrobku, ktoré sú eventuálne pod takým vysokým nebezpečným napätím, že hrozí nebezpečenstvo elektrického úderu.

2. Obsah balenia

- Hama Smart Speaker „SIRIUM1000ABT“
- Sieťový adaptér
- Stručný návod

3. Bezpečnostné upozornenia

- Výrobok je určený iba na používanie vo vnútorných priestoroch.
- Výrobok je určený na súkromné, nekomerčné využitie v domácnosti.
- Výrobok používajte iba na účel pre ktorý je určený.
- Výrobok nepoužívajte v bezprostrednej blízkosti ohrievača, iných tepelných zdrojov alebo na priamom slnečnom svetle.
- Výrobok nepoužívajte mimo výkonnostných limitov uvedených v technických údajoch.
- Akumulátor je zabudovaný pevne a nedá sa demontovať, výrobok sa musí zlikvidovať ako celok v súlade so zákonnými ustanoveniami.
- Výrobok neotvárajte násilu.
- Výrobok chráňte pred znečistením, vlhkosťou a prehriatím. Používajte ho iba v suchých priestoroch.
- Výrobok nepatrí do rúk deťom, rovnako ako všetky elektrické výrobky!
- Výrobok chráňte pred pádmi a nevystavujte ho silným otrasom.
- Obalový materiál odložte mimo dosahu detí, hrozí riziko zadusenía.
- Obalový materiál zlikvidujte ihneď podľa platných miestnych predpisov o likvidácii.
- Na zariadení nevykonávajte žiadne zmeny. Stratíte tým nároky na záruku.

Nebezpečenstvo zásahu elektrickým prúdom



- Výrobok neatvárajte a v prípade poškodenia ho ďalej nepoužívajte.
- Výrobok nepoužívajte, ak je poškodený AC adaptér, kábel adaptéra alebo sieťové vedenie.
- Nesnažte sa robiť na výrobku údržbu alebo opravy. Akékoľvek práce na údržbe prenechajte odbornému personálu.

4. Pred uvedením do prevádzky

Poznámka



- Výrobok môžete používať zapojený do siete alebo na batériu. Ak chcete výrobok používať zapojený do siete, musí byť pripojený iba na elektrický prúd. Ak chcete výrobok používať na batériu, táto sa musí vopred naplniť nabíť.

Poznámka



- Používajte výlučne originálne príslušenstvo (alebo príslušenstvo schválené Hamou), aby ste predišli poškodeniam výrobku.
- Výrobok prevádzkujte len pri teplote okolia od -10 °C do 50 °C.
- Výrobok skladujte len pri teplote okolia od -20 °C do 60 °C.

5. Uvedenie do prevádzky a prevádzka

Upozornenie



- Výrobok pripájajte iba do povolených zásuviek. Sieťová zásuvka musí byť v blízkosti zariadenia a musí byť ľahko prístupná.
- Výrobok odpojte od siete vypínačom zapnuté/vypnuté – ak takýto vypínač nie je, vytiahnite sieťové vedenie zo zásuvky.
- V prípade viacnásobných zásuviek dávajte pozor na to, aby pripojené spotrebiče neprekročili celkový dovolený príkon.
- Ak výrobok dlhšiu dobu nepoužívate, odpojte ho z elektrickej siete.

5.1 Prevádzka zapojením do siete

Zapojenie

- Pripojte sieťový kábel reproduktora do správne inštalovanej zásuvky.
- Reproduktor sa zapne automaticky.

Poznámka – pri prvom zapnutí



- Pri prvom zapnutí sa reproduktor nachádza v režime „Prvé nastavenie zariadenia“ a stavové LED diódy (1 – 5) pulzujú.
- Ak režim nastavenia nie je aktívny, krátko stlačte tlačidlo [SETUP]-(3) na zadnej strane zariadenia, aby sa aktivoval režim WPS (bliká rýchlo). Alternatívne stlačte a podržte tlačidlo [SETUP]-(3) asi 7 sekúnd, aby sa otvoril prístupový bod (AccessPoint) (bliká pomaly).
- Po opätovnom zapnutí blikajú všetky stavové LED diódy (1 – 5) oranžovo až dotedy, kým sa znovu neaktivujú predchádzajúce pripojenia. Môže to trvať aj 20 sekúnd, v závislosti od intenzity internetového signálu, ktorý máte k dispozícii.

5.2 Prevádzka na batériu

Upozornenie – batéria



- Na nabíjanie používajte iba vhodné nabíjačky.
- Nepoužívajte poškodené nabíjačky alebo USB porty, a tiež sa ich nepokúšajte opravovať.
- Vyvarujte sa ich skladovaniu, nabíjaniu a používaniu pri extrémnych teplotách.
- Pri dlhšom skladovaní pravidelne dobíjajte (minimálne štvrtročne).
- Výrobok má nabíjateľnú batériu.
- Pred prvým použitím výrobok nabite naplno.
- Pripojte sieťový kábel reproduktora do správne inštalovanej zásuvky. Sieťová zásuvka musí byť v blízkosti zariadenia a musí byť ľahko prístupná.
- Reproduktor sa zapne automaticky.
- Počas nabíjania je aktuálny stav nabitia indikovaný LED diódami.

Poznámka – proces nabíjania



- Úplný proces nabíjania trvá cca 3 – 5 hodín.
 - Batéria sa môže nabíjať v zapnutom, ako aj vo vypnutom stave výrobku.
 - Ak je kapacita batérie nižšia ako 30 %, zaznie jednorazovo akustický signál. Stavové LED diódy (1 – 5) reproduktora zablikajú jednorazovo na červeno. Tieto informácie dostanete iba pri zapnutom stave.
- Skutočná životnosť batérie sa líši v závislosti od používania zariadenia, nastavení a podmienok okolitého prostredia (batérie majú obmedzenú životnosť).

Ukazovateľ stavu batérie

- Na zistenie stavu batérie je potrebné, pri zapnutom zariadení, krátko stlačiť **[POWER]** (1).
- Stav sa dá odčítať z LED indikátora.
- LED diódy zhasnú po 3 sekundách.

5.3 Zapnutie/vypnutie/pohotovostný režim

Poznámka



- Nezapadnite, prosím, že Amazon Alexa reaguje len v zapnutom stave a počas pohotovostného režimu.

Napájanie zo siete

- Stlačením tlačidla **[POWER]** (1) zapnete reproduktor.
- Po 10 minútach bez prehrávania sa reproduktor automaticky prepne do pohotovostného režimu.
- Ak chcete reproduktor vypnúť, podržte asi 3 sekundy stlačené tlačidlo **[POWER]** (1).

Poznámka



- Na úplné vypnutie odpojte reproduktor od elektrickej siete.

Napájanie akumulátorom

- Stlačením tlačidla **[POWER]** (1) zapnete reproduktor.
- Po 10 minútach bez prehrávania sa reproduktor automaticky prepne do pohotovostného režimu.
- Po 10 minútach v pohotovostnom režime sa reproduktor vypne.
- Na vypnutie reproduktora alternatívne podržte asi 3 sekundy stlačené tlačidlo **[POWER]** (1).

5.4 Nastavenie hlasitosti

Stlačte **[VOLUME -/+]** (5/6), aby sa znížila/zvýšila hlasitosť.

6. Nastavenie reproduktora

Poznámka



- Aby ste mohli využívať funkcie výrobku naplno, musíte si navyše stiahnuť aplikáciu Amazon Alexa, a tiež vytvoriť si účet Amazon. Postupujte podľa pokynov v aplikácii Amazon Alexa. Ďalšie informácie nájdete na stránke www.amazon.com.

6.1 Sťahovanie aplikácie Hama Smart Audio

Poznámka



Podporované sú nasledujúce operačné systémy:

- iOS 8 alebo vyšší
 - Android 4.4.2 alebo vyšší
- Otvorte aplikáciu iTunes AppStore alebo Google Play Store na svojom smartfóne.
- Použite hľadaný výraz „Hama Smart Audio“.
- Stiahnite aplikáciu ako obvykle a nainštalujte ju na svojom smartfóne. Postupujte podľa pokynov na svojom smartfóne.

6.2 Počiatočné nastavenie zariadenia pomocou aplikácie Hama Smart Audio (funkcia ALEXA)

Poznámka – WLAN (bezdrôtová sieť)



- Presvedčte sa, či je router zapnutý, a či existuje pripojenie na internet/k sieť.
 - Ak ste tak ešte neurobili, aktivujte WLAN pripojenie vášho routera.
 - Ak máte otázky týkajúce sa konfigurácie routera, na vyhľadanie poruchy/riešenie problémov si pozrite návod na obsluhu routera.
- Uistite sa, či je reproduktor v režime WLANPairing. Stavové LED diódy (1 – 5) blikajú.
- Uistite sa, či je aplikácia Hama Smart Audio nainštalovaná vo vašom smartfóne, a či boli nainštalované aj všetky aktualizácie.
- Otvorte aplikáciu Hama Smart Audio a dotknite sa **[CONFIGURE]**.
- Následne sa dotknite **[Add More Speakers]**.
- Otvorte nastavenia WLAN vášho smartfónu dotknutím sa **[OPEN Settings]**.
- Vyhľadajte v nastaveniach WLAN vášho smartfónu reproduktor Hama SIRIUM1000ABT.

Poznámka



- Reproduktor vytvorí vlastnú sieť WLAN, ktorá má označenie SIRIUMSetup a prvých šesť miest adresy MAC (napr. SIRIUMSetup_E69EBB). Táto sieť WLAN nepotrebuje heslo.

- Spojte svoj smartfón s reproduktorom.
- Teraz sa vráťte do aplikácie Hama Smart Audio na vašom smartfóne.
- Vyberte požadovaný názov siete WLAN (SSID), s ktorou chcete spojiť reproduktor.
- Ak je to potrebné, zadajte teraz váš sieťový kľúč a potvrďte so [Save].
- Zvolené nastavenia potvrďte dotykom na [CONFIRM].
- Reproduktor sa teraz spojí so sieťou. Po úspešnom pripojení, sa na smartfóne ukáže „Reproduktor úspešne nakonfigurovaný“.
- LED diódy sa zhasnú po niekoľkých sekundách.

Poznámka



- Pri operačnom systéme iOS sa môže stať, že sa aplikácia medzitým zatvorí a musí sa znova spustiť. Potom vykonajte dva nasledovné kroky.
 - Nastavená zvuková lišta (soundbar) by sa teraz mala zobraziť v hlavnom menu. Stlačte ikonu reproduktora.
 - Dotknite sa [Zdroj] na spodnom okraji displeja, aby sa uskutočnilo pripojenie k vášmu účtu Amazon.
 - Následne sa dotknite odkazu [Amazon Alexa].
- Aby ste otvorili webový prehliadač na zadanie svojich prístupových údajov, dotknite sa [PRIHLÁSTE SA S AMAZONOM].

Poznámka



- Ak už bola aplikácia Amazon Shopping na vašom smartfóne nainštalovaná a nastavená, nasledujúce kroky preskočte.
 - Klávesnicou vášho smartfónu zadajte prístupové údaje k vášmu účtu Amazon a zadanie potvrďte pomocou prihlásenia.
 - Alternatívne môžete dotykom na [Vytvoriť nový účet Amazon] vytvoriť nový účet Amazon.
- Po úspešnom prihlásení sa dostanete znovu späť na aplikáciu Hama Smart Audio.
- Teraz si zvolte jazyk, na ktorý má Alexa v budúcnosti reagovať.

Poznámka



- Aby bolo možné vykonať prispôsobenie jazyka, môže byť potrebná aktualizácia pri zmene jazyka. To môže trvať až 4 minúty.
- Otvorte aplikáciu Amazon Alexa a príp. znovu zadajte svoje prístupové údaje. Pri pripojení na vaše aktívne zariadenia by ste mali nájsť reproduktor.

- Následne vykonajte v aplikácii Amazon Alexa svoje osobné nastavenia (časová zóna, názov zariadenia atď.). Ďalšie informácie k tomu nájdete na stránke www.amazon.com -> Pomoc a Zákaznícky servis.

Poznámka



- Ak už bola aplikácia Amazon Market na vašom smartfóne nainštalovaná a nastavená, niektoré smartfóny prevezmú používateľské údaje priamo z aplikácie.
- Ak chcete vytvoriť nový účet Amazon, odhláste sa a zopakujte kroky opísané v tejto kapitole.

Poznámka – Alexa Push to talk/Function Key



- Krátko stlačte tlačidlo [Akcia] (4) na reproduktore, aby sa počas audioprevádzky, resp. vysokej hlasitosti aktivovala Alexa. Alternatívne stlačte tlačidlo [Akcia] (3) na diaľkovom ovládači.
- Stlačte tlačidlo [Stlmenie mikrofónu] (3), aby sa vypol mikrofón. Ak sú mikrofóny deaktivované, trvalo svietia stavové LED diódy (1 – 5) na červeno. Alternatívne stlačte tlačidlo [Stlmenie mikrofónu] (4) na diaľkovom ovládači.
- Teraz už reproduktor nereaguje na aktivačné slovo, kým sa mikrofóny znova neaktivujú.
- Znovu stlačte tlačidlo [Stlmenie mikrofónu] (3), aby sa mikrofón opäť aktivoval. Alternatívne stlačte tlačidlo [Stlmenie mikrofónu] (4) na diaľkovom ovládači. Stavové LED diódy (1 – 5) zhasnú.

7. Prvé spojenie Bluetooth (párovanie)

Prostredníctvom Bluetooth môžete vaše koncové zariadenia spojiť s reproduktorom a použiť ho ako prehrávacie zariadenie pre audio signály. Prehrávanie môžete ovládať priamo cez koncové zariadenie. Hlasitosť sa dá ovládať aj na samotnom reproduktore.

Poznámka – Bluetooth®



- Skontrolujte, či má vaše koncové mobilné zariadenie (mobilný telefón atď.) funkciu Bluetooth.
- Berte do úvahy, že dosah Bluetooth® je max. 10 metrov bez prekážok ako sú steny, osoby, atď.
- Môže sa stať, že spojenie je rušené ďalšími zariadeniami/spojeniami Bluetooth® v okolí.
- Reproduktor môže byť spárovaný vždy iba s jedným koncovým zariadením.
- Berte do úvahy, že kompatibilita závisí od podporovaných profilov Bluetooth® a od používaných verzií Bluetooth®. (pozri: technické údaje, Návod na obsluhu použitého koncového zariadenia)

- Uistite sa, že vaše koncové zariadenie s funkciou Bluetooth je zapnuté, a že je funkcia Bluetooth aktivovaná.
- Stlačte a podržte **[Bluetooth]** (2) na asi. 2 sekundy, aby sa aktivoval režim párovania.
- Stavová LED dióda začne blikať na modro a zaznie signalizačný tón.
- Otvorte nastavenia Bluetooth na vašom koncovom zariadení a čakajte, kým sa v zozname nájdených zariadení Bluetooth nezobrazí Hama **SIRIUM1000ABT**.
- Prípadne spustíte vyhľadávanie zariadení Bluetooth na vašom koncovom zariadení.
- V zozname dostupných zariadení vyberte reproduktor Hama **SIRIUM1000ABT** a čakajte, kým sa v nastaveniach Bluetooth vášho koncového zariadenia reproduktor nezobrazí ako pripojený.
- Stavová LED dióda Bluetooth svieti teraz trvalo na modro.
- Spustíte a podľa požiadavky ovládate audio prehrávanie cez koncové zariadenie.

Poznámka – Bluetooth® heslo

Niektoré koncové zariadenia potrebujú na vytvorenie spojenia s iným Bluetooth® zariadením heslo.

- Na spojenie s reproduktorom zadajte heslo **0000**, ak vás k tomu vyzve vaše koncové zariadenie.

8. Výrobné nastavenie

Ak chcete na reproduktore obnoviť nastavenia výrobcu (stav pri dodávke), postupujte nasledovne:

- Stlačte a podržte tlačidlo **[RESET]** (1) na zadnej strane zariadenia pomocou špicatého predmetu (napr. kancelárska sponka) na cca 6 sekúnd, aby sa reproduktor vrátil na nastavenia z výrobného závodu.
- Po úspešnom vrátení na výrobné nastavenie sa reproduktor spustí znovu.

Poznámka

- Problémy a chybné funkcie sa môžu odstrániť obnovením výrobných nastavení.
- Avšak všetky prednastavenia ako ekvalizér, obľúbené položky a sieťové profily sa definitívne vymažú.

9. Údržba a starostlivosť

- Na čistenie tohto výrobku používajte len navlhčenú utierku, ktorá nepúšťa vlákna a nepoužívajte žiadne agresívne čistiace prostriedky.
- Ak by ste výrobok nemali dlhší čas používať, zariadenie vypnite a odpojte od elektriky. Uskladňujte ho na čistom suchom mieste bez priameho slnečného žiarenia.

10. Vylúčenie záruky

Firma Hama GmbH & Co KG neručí/nezodpovedá za škody vyplývajúce z neodbornej inštalácie, montáže alebo neodborného používania výrobku alebo z nerešpektovania návodu na používanie a/alebo bezpečnostných upozornení.

11. Servis a podpora

S otázkami týkajúcimi sa výrobku sa, prosím, obráťte na poradenské oddelenie firmy Hama.

Horúca linka: +49 9091 502-115 (nem./angl.)

Ďalšie podporné informácie nájdete tu:

www.hama.com

Kompletný návod je k dispozícii na nasledujúcej internetovej adrese:

www.hama.com -> 00054880 -> Downloads

www.hama.com -> 00054889 -> Downloads

12. Upozornenia k likvidácii odpadu Upozornenie k ochrane životného prostredia:



Európska smernica 2012/19/EU a 2006/66/EG stanovuje: Elektrické a elektronické zariadenia, rovnako ako batérie, sa nesmú vyhadzovať do komunálneho odpadu. Spotrebiteľ je zo zákona povinný zlikvidovať elektrické a elektronické zariadenia a batérie na konci ich životnosti, na miestach, ktoré boli na to zriadené, na verejných zberných miestach alebo ich vrátiť na predajné miesto. Podrobnosti k tomu upravuje zákon príslušnej krajiny. Symbolizuje to obrázok v návode na použitie alebo na balení výrobku. Opätovným využitím alebo inou formou recyklácie starých zariadení/batérií prispievate k ochrane životného prostredia.

13. Vyhlásenie o zhode

CE Spoločnosť Hama GmbH & Co KG, týmto vyhlasuje, že rádiové zariadenie typu [00054880, 00054889] zodpovedá smernici 2014/53/EU. Úplné EÚ vyhlásenie o zhode je k dispozícii na tejto internetovej adrese:
www.hama.com -> 00054880 -> Downloads.
www.hama.com -> 00054889 -> Downloads.

Frekvenčné pásmo/ frekvenčné pásmo	Bluetooth: 2,402 GHz – 2,480 GHz WiFi: 2,402 GHz – 2,480 GHz WiFi: 2,412 GHz – 2,483 GHz
Vyžarovaný maximálny prenosový výkon	Bluetooth: 4 dBm (EIRP) WiFi: 19,5 dBm (EIRP)

Elementos de comando e indicadores

A. Painel de comandos do altifalante

1. BOTÃO [LIGAR/DESLIGAR]
2. BOTÃO [BLUETOOTH]
3. BOTÃO [SILENCIAR]
4. BOTÃO [AÇÃO]
5. BOTÃO [VOLUME -]
6. BOTÃO [VOLUME+]

B. Parte da frente

1. LEDs de estado 1-5

C. Parte de trás

1. Botão [REPOR]
2. Update Port
3. Botão [CONFIGURAR]
4. Cabo de alimentação

Nota importante - Instruções resumidas:

- O presente documento contém instruções resumidas que lhe fornecem as informações básicas mais importantes, como indicações de segurança e informações sobre a colocação em funcionamento do seu produto.
- Por motivos de proteção ambiental e de poupança de recursos valiosos, a empresa Hama prescinde de um manual de instruções longo impresso e disponibiliza-o exclusivamente como ficheiro PDF para download.
- O **manual de instruções longo** completo está disponível no seguinte endereço da Internet:
www.hama.com -> 00054880 -> Downloads
www.hama.com -> 00054889 -> Downloads
- Guarde o manual de instruções longo para consulta no seu computador ou imprima-o conforme necessário.

1. Descrição dos símbolos de aviso e das notas

Aviso

É utilizado para identificar informações de segurança ou chamar a atenção para perigos e riscos especiais.

Nota

É utilizado para identificar informações adicionais ou notas importantes.

Perigo de choque elétrico

Este símbolo remete para um perigo de toque de partes não isoladas do produto eventualmente condutoras de tensão perigosa que poderão representar um perigo de choque elétrico.

2. Conteúdo da embalagem

- Smart Speaker Hama "SIRIUM1000ABT"
- Fonte de alimentação
- Guia rápido

3. Indicações de segurança

- O produto destina-se unicamente a uma utilização dentro de edifícios.
- O produto está previsto apenas para utilização privada e não comercial.
- Utilize o produto exclusivamente para o fim a que se destina.
- Nunca utilize o produto diretamente ao pé de aquecimentos ou de outras fontes de calor, nem o exponha à incidência direta dos raios de sol.
- Não utilize o produto fora dos limites de desempenho indicados nas especificações técnicas.
- O acumulador está montado de forma fixa e não pode ser removido; elimine o produto como um todo de acordo com as determinações legais em vigor.
- Nunca abra o produto à força.
- Proteja o produto da sujidade, da humidade e do sobreaquecimento, e utilize-o unicamente em ambientes secos.
- Tal como qualquer outro aparelho elétrico, este produto não pode ser manuseado por crianças!
- Não deixe cair o produto, nem o submeta a choques fortes.
- Mantenha a embalagem fora do alcance de crianças. Perigo de asfixia.
- Elimine imediatamente o material da embalagem em conformidade com as normas locais aplicáveis.
- Não introduza alterações no produto. Se o fizer, a garantia deixará de ser válida.

Perigo de choque elétrico



- Não abra o produto, nem o utilize caso esteja danificado.
- Não utilize o produto se o adaptador de CA, o cabo de ligação ou o cabo elétrico estiverem danificados.
- Não tente fazer a manutenção ou reparar o aparelho. Qualquer trabalho de manutenção deve ser executado por técnicos especializados.

4. Antes da colocação em funcionamento

Nota



- O produto pode ser utilizado tanto ligado à rede elétrica, quanto com a carga do acumulador. Para utilizar o produto ligado à rede elétrica basta ligá-lo a uma tomada de corrente. Para utilizar o produto com a carga do acumulador, tem, primeiro, de carregar completamente o acumulador.

Nota



- Utilize sempre só acessórios originais (ou acessórios autorizados pela Hama), a fim de evitar danos no produto.
- Utilize o produto apenas a uma temperatura ambiente de -10°C a 50°C.
- Armazene o produto apenas a uma temperatura ambiente de -20°C a 60°C.

5. Colocação em funcionamento e operação

Aviso



- Ligue o produto apenas a uma tomada elétrica adequada. A tomada elétrica deve estar localizada na proximidade do produto e deve ser facilmente acessível.
- Desligue o produto da rede elétrica com o botão de ligar/desligar – se o produto não possuir este botão, retire a ficha da tomada elétrica.
- No caso de tomadas múltiplas, certifique-se de que os aparelhos ligados não excedem o consumo total de energia permitido.
- Desligue o produto da rede elétrica quando não o utilizar durante um período prolongado.

5.1 Funcionamento ligado à rede elétrica

Ligação

- Ligue o cabo de rede do altifalante a uma tomada elétrica corretamente instalada.
- O altifalante liga-se automaticamente.

Nota – Primeira ligação



- Aquando da primeira ligação, o altifalante está no modo "Ersteinrichtung des Gerätes" (Configuração inicial do equipamento) e os LEDs de estado (1-5) pulsam.
- Se o modo de configuração não estiver ativo, prima brevemente o botão [CONFIGURAR] (3), na parte de trás do equipamento, para ativar o modo WPS (pulsa rapidamente). Em alternativa, mantenha premido o botão [CONFIGURAR] (3) durante cerca de 7 segundos, para abrir um AccessPoint (pulsa lentamente).
- Quando volta a ser ligado, todos os LEDs de estado (1-5) pulsam a cor de laranja até as ligações já ativadas voltarem a ser restabelecidas. Dependendo da intensidade do sinal da Internet, isto pode demorar até 20 segundos.

5.2 Utilização com acumulador

Aviso – Acumulador



- Utilize exclusivamente os carregadores adequados para carregar o acumulador.
 - Se um carregador ou uma porta USB estiver danificado(a), não o(a) utilize mais, e nunca o(a) tente reparar.
 - Evite um armazenamento, um carregamento e uma utilização em condições de temperaturas extremas.
 - Sempre que o produto for armazenado por um período prolongado, recarregue-o regularmente (pelo menos trimestralmente).
-
- O produto dispõe de um acumulador recarregável.
 - Antes de utilizar o produto pela primeira vez, carregue-o uma vez com a carga total.
 - Ligue o cabo de rede do altifalante a uma tomada elétrica corretamente instalada. A tomada elétrica deve estar localizada na proximidade do produto e deve ser facilmente acessível.
 - O altifalante liga-se automaticamente.
 - Durante a carga, o estado de carga em cada momento é indicado pelos LEDs de estado.

Nota – Carregamento



- Um carregamento completo demora cerca de 3 a 5 horas.
- O acumulador do produto pode ser carregado tanto ligado, quanto desligado.
- Se a carga do acumulador for inferior a 30 %, é emitido um único sinal sonoro. Os LEDs de estado (1-5) do altifalante piscam uma vez a vermelho. Estas informações só lhe são transmitidas se o produto estiver ligado.

- A duração efetiva da carga varia em função da utilização do produto, das definições e das condições ambientais (os acumuladores têm uma vida útil limitada).

Indicação da carga do acumulador

- Com o acumulador ligado, prima brevemente o botão [LIGAR/DESLIGAR] (1) para ver a indicação da carga do acumulador.
- A tabela dos LEDs explica as respetivas indicações.
- Passados cerca de 3 segundos os LEDs apagam-se.

5.3 Ligar/Desligar/Standby

Nota



- Tenha em atenção que a Amazon Alexa só reage se estiver ligada e durante o modo standby.

Funcionamento através da rede elétrica

- Prima [POWER] (1) para ligar a coluna.
- Após 10 minutos sem reprodução, a coluna comuta automaticamente para o modo standby.
- Prima e mantenha [POWER] (1) premido durante aprox. 3 segundos para desligar a coluna.

Nota



- Para desligar completamente a coluna, desligue-a da alimentação elétrica.

Funcionamento a bateria

- Prima [POWER] (1) para ligar a coluna.
- Após 10 minutos sem reprodução, a coluna comuta automaticamente para o modo standby.
- Após 10 minutos no modo standby, a coluna desliga-se.
- Em alternativa, prima e mantenha [POWER] (1) premido durante aprox. 3 segundos para desligar a coluna.

5.4 Regular o volume de som

Prima um dos botões [VOLUME +/-] (5/6) para baixar/aumentar o volume de som.

6. Configuração do altifalante

Nota



- Para poder usufruir de todas as funções do produto, tem de descarregar, adicionalmente, a app Amazon Alexa e de criar uma conta Amazon. Para o fazer, siga as indicações dadas pela app Amazon Alexa. Para mais informações, vá a www.amazon.de.

6.1 Descarregar a app Hama Smart Audio

Nota



- São suportados os seguintes sistemas operativos:
- iOS 8 ou superior
 - Android 4.4.2 ou superior

- Vá à iTunes AppStore ou à Google Play Store no seu Smartphone.
- Pesquise por "Hama Smart Audio".
- Descarregue a app da forma habitual e instale-a no seu Smartphone. Siga as instruções do seu Smartphone.

6.2 Configuração inicial do equipamento com a app Hama Smart Audio (função ALEXA)

Nota sobre redes WLAN (redes sem fios)



- Certifique-se de que o router está ligado e de que existe uma ligação à Internet/rede.
- Se ainda não estiver ligada, ative a ligação WLAN do seu router.
- Caso tenha dúvidas relativamente à configuração do router, utilize o manual de instruções do router para o diagnóstico de falhas/resolução de problemas.
- Certifique-se de que o altifalante está no modo WLAN Pairing. Os LEDs de estado (1-5) pulsam.
- Certifique-se de que a app Hama Smart Audio está instalada no seu Smartphone e de que foram instaladas todas as atualizações.
- Abra a app Hama Smart Audio e toque em [CONFIGURAR].
- Em seguida, toque em [Adicionar mais altifalantes].
- Abra as definições de WLAN do seu Smartphone tocando em [ABRIR Definições].
- Nas definições de WLAN do seu Smartphone procure o altifalante Hama SIRIUM1000ABT.

Nota



- O altifalante cria a sua própria rede WLAN, cujo nome é composto pela designação SIRIUMSetup e pelas seis primeiras posições do endereço MAC (por exemplo: SIRIUMSetup_E69EBB). Esta WLAN não precisa de palavra-passe.

- Emparelhe o seu Smartphone com o altifalante.
- Abra a app Hama Smart Audio no seu Smartphone.
- Selecione o nome da WLAN (SSID) a que quer ligar o altifalante.
- Se necessário, introduza a sua palavra-passe da rede e confirme com [Guardar].
- Confirme as definições feitas tocando em [CONFIRMAR].
- O altifalante liga-se à rede. Concluído o emparelhamento com êxito, é apresentada a mensagem "Lautsprecher erfolgreich konfiguriert" (Altifalante configurado com êxito) no Smartphone.
- Passados alguns segundos os LEDs apagam-se.

Nota

- Nos dispositivos iOS pode dar-se o caso de a app ser fechada, e ter de voltar a ser iniciada. Seguidamente, descreva as duas operações que se seguem.
 - A Soundbar criada deve agora ser visível no menu principal. Toque no ícone do altifalante.
 - Toque em **[Fontes]** na parte inferior do ecrã para estabelecer uma ligação à sua conta Amazon.
 - Em seguida, toque no botão **[Amazon Alexa]**.
- Toque em [INICIAR SESSÃO COM A AMAZON] para abrir o browser e introduzir os seus dados de acesso.

Nota

- Se a app Amazon Shopping já tiver sido instalada e configurada no seu Smartphone, pode ignorar as operações que se seguem.
 - Introduza os seus dados de acesso à sua conta Amazon com o teclado do seu Smartphone e confirme a introdução feita com Início de Sessão.
 - Em alternativa, pode tocar em **[Criar uma conta Amazon nova]** para criar uma conta Amazon nova.
- Após um início de sessão bem-sucedido, voltará a ver a app Hama Smart Audio.
- Selecione agora o idioma a que, futuramente, o Alexa deverá reagir.

Nota

- Se alterar o idioma, poderá ser necessário realizar uma atualização para adaptar o idioma. Esse procedimento pode demorar até 4 minutos.
- Abra a app Amazon Alexa e, se necessário, volte a introduzir os seus dados de acesso. Isto feito, deverá ver o altifalante nos seus dispositivos ativos.
- Proceda então às suas definições pessoais (fuso horário, nome do dispositivo, etc.) na app Amazon Alexa. Para mais informações, vá a www.amazon.de -> Hilfe und Kundenservice.

Nota

- Se a app Amazon Market já tiver sido instalada e configurada no seu Smartphone, alguns Smartphones obtêm os dados do utilizador diretamente desta app.
- Se quiser criar uma nova conta Amazon, termine a sua sessão e repita as operações descritas neste capítulo.

Nota sobre Alexa Push to talk / Function Key

- Prima brevemente o botão [Ação] (4) no altifalante para ativar o Alexa durante a operação áudio ou para ativar um volume de som mais alto. Em alternativa, prima o botão [Ação] (3) do comando à distância.
- Prima o botão [Silenciar Microfone] (3) para desligar os microfones. Uma vez desativados os microfones, os LEDs de estado (1-5) ficam continuamente acesos a vermelho. Em alternativa, prima o botão [Silenciar MICROFONE] (4) do comando à distância
- O altifalante deixa de reagir à palavra de ativação até os microfones voltarem a ser ativados.
- Para voltar a ativar os microfones, volte a premir o botão [Silenciar MICROFONE] (3). Em alternativa, prima o botão [Silenciar MICROFONE] (4) do comando à distância. Os LEDs de estado (1-5) apagam-se.

7. Primeira ligação Bluetooth (emparelhamento)

Via Bluetooth pode ligar os seus dispositivos ao altifalante, utilizando-o como dispositivo de reprodução. O controlo da reprodução efetua-se diretamente através do dispositivo. O volume pode ser regulado diretamente no altifalante.

Nota – Bluetooth®

- Certifique-se de que o seu dispositivo móvel (Smartphone, Tablet-PC, etc.) é compatível com Bluetooth.
- Tenha em atenção que o alcance máximo do Bluetooth® é de 10 metros, sem obstáculos como paredes, pessoas, etc.
- A ligação pode sofrer interferências devido a outros dispositivos/ligações Bluetooth® na zona.
- O altifalante pode ser emparelhado com apenas um dispositivo.
- Tenha em conta que a compatibilidade depende dos perfis Bluetooth® suportados, bem como das versões Bluetooth® usadas. (ver: Dados técnicos no manual de instruções do dispositivo utilizado)
- Certifique-se de que o seu dispositivo Bluetooth está ligado e de que o Bluetooth está ativado.
- Mantenha o botão **[Bluetooth]** (2) premido durante cerca de 2 segundos para ativar o modo Pairing (emparelhamento).
- O LED de estado fica a piscar a azul e é emitido um sinal sonoro.

- Abra o menu de definições Bluetooth no seu dispositivo e aguarde até Hama **SIRIUM1000ABT** ser apresentado na lista de dispositivos Bluetooth encontrados.
- Se necessário, inicie a procura de outros dispositivos Bluetooth no seu dispositivo.
- Na lista de dispositivos disponíveis apresentada, selecione o altifalante Hama **SIRIUM1000ABT** e espere até o altifalante ser indicado como ligado nas definições Bluetooth do seu dispositivo.
- O LED de estado Bluetooth fica aceso, permanente, a azul.
- Inicie e controle a reprodução de áudio em conformidade, através do dispositivo.

Nota – Palavra-passe do Bluetooth®



Alguns dispositivos requerem a introdução de uma palavra-passe para estabelecer a ligação a outro dispositivo Bluetooth.

- Introduza a palavra-passe **0000** para estabelecer a ligação ao altifalante se tal lhe for solicitado pelo seu dispositivo.

8. Definições de fábrica

Para repor as definições de fábrica do altifalante (estado de fornecimento), proceda conforme se segue:

- Com um objeto afiado (um clipe, por exemplo), mantenha premido o botão **[REPOR]** (1), na parte de trás do produto, durante cerca de 6 segundos, para repor as definições de fábrica do altifalante.
- Uma vez repostas as definições de fábrica com êxito, o altifalante volta a ser iniciado.

Nota



- Eventuais problemas e anomalias poderão ser resolvidos através da reposição das definições de fábrica.
- No entanto, todas as definições efetuadas, como equalizador, favoritos e os perfis de rede, são eliminadas de forma definitiva.

9. Manutenção e conservação

- Limpe o produto apenas com um pano sem pelos ligeiramente humedecido e não utilize produtos de limpeza agressivos.
- Caso não pretenda utilizar o produto durante um período prolongado, desligue-o e retire a ficha da tomada elétrica. Armazene-o num local limpo e seco, sem exposição solar direta.

10. Exclusão de garantia

A Hama GmbH & Co KG não assume qualquer responsabilidade ou garantia por danos provocados pela instalação, montagem ou manuseamento incorretos do produto e não observação do das instruções de utilização e/ou das informações de segurança.

11. Contactos e apoio técnico

Em caso de dúvidas sobre o produto, contacte o serviço de assistência ao produto da Hama.

Hotline: +49 9091 502-115 (alemão/inglês)

Para mais informações sobre os serviços de apoio ao cliente, visite:

www.hama.com

O manual de instruções longo completo está disponível no seguinte endereço da Internet:

www.hama.com -> 00054880 -> Downloads

www.hama.com -> 00054889 -> Downloads

12. Instruções de eliminação Nota de proteção ambiental:



Após a transposição da Diretiva Comunitária 2012/19/EU e 2006/66/EU para a legislação nacional, aplica-se o seguinte: Os aparelhos elétricos e eletrónicos, bem como baterias, não podem ser eliminados juntamente com o lixo doméstico. Os consumidores estão obrigados por lei a depositar os aparelhos elétricos e eletrónicos, bem como baterias, no fim das respetivas vidas úteis, em locais públicos específicos para este efeito ou a entregá-los no ponto de venda. Os detalhes deste processo estão estipulados nas leis dos respetivos países. Este símbolo no produto, no manual de instruções ou na embalagem indicam que o produto está sujeito a estes regulamentos. Reciclando, reutilizando os materiais dos seus velhos aparelhos/baterias, esta a fazer uma enorme contribuição para a proteção do ambiente.

13. Declaração de conformidade

CE A Hama GmbH & Co KG declara por esta via que o equipamento de rádio do tipo [00054880, 00054889] está em conformidade com a Diretiva 2014/53/UE. O texto integral da declaração de conformidade está disponível no seguinte endereço de Internet:
www.hama.com -> 00054880 -> Downloads.
www.hama.com -> 00054889 -> Downloads.

Banda(s) de frequências	Bluetooth: 2.402 GHz – 2.480 GHz WiFi: 2.402 GHz – 2.480 GHz WiFi: 2.412 GHz – 2.483 GHz
Potência máxima transmitida	Bluetooth: 4 dBm (EIRP) WiFi: 19.5 dBm (EIRP)

Kumanda elemanları ve göstergeler

A. Hoparlör kumanda alanı

- [GÜÇ] TUŞU
- [BLUETOOTH] TUŞU
- [SESSİZ AL] TUŞU
- [EYLEM] TUŞU
- [SES-] TUŞU
- [SES+] TUŞU

B. Ön taraf

- Durum LED'i 1-5

C. Arka taraf

- [SIFIRLA] tuşu
- Güncelleme yuvası
- [KURULUM] tuşu
- Şebeke beslemesi



Önemli uyarı - Kısa kullanım kılavuzu:

- Bu kısa kılavuz, güvenlik uyarıları ve ürününüzün devreye alınması gibi önemli temel bilgileri sağlar.
- Çevre koruması ve değerli ham maddelerin korunması amacıyla Hama firması, ürüne basılı bir uzun kılavuz eklemedi ve kılavuzu sadece PDF dosyası olarak sunmaktadır.
- Kapsamlı **uzun kılavuz** aşağıdaki internet adresinden alınabilir:
www.hama.com -> 00054880 -> Downloads
www.hama.com -> 00054889 -> Downloads
- Uzun kılavuzu başvuru kaynağı olarak bilgisayarınızda kaydedin ve imkanlarınıza göre yazdırın.

1. Uyarı sembollerinin ve talimatların açıklaması

Uyarı

Güvenlik talimatlarını işaretlemek veya özel tehlikelere ve risklere karşı dikkat çekmek için kullanılır.

Bilgi

Ek olarak bilgileri veya önemli talimatları işaretlemek için kullanılır.

Elektrik çarpması tehlikesi

Bu sembol, elektrik çarpması riski oluşturacak kadar yükseklikte tehlikeli bir gerilim taşıyabilecek, ürünün yalıtılmamış parçalarıyla temas riskini belirtir.

2. Paket içeriği

- Hama akıllı hoparlör "SIRIUM1000ABT"
- Güç kaynağı
- Hızlı başlangıç kılavuzu

3. Güvenlik talimatları

- Ürün, sadece iç mekan kullanımı için öngörülmüştür.
- Ürün, ticari olmayan özel ev kullanımı için öngörülmüştür.
- Ürünü sadece ön görülen amaç için kullanın.
- Ürünü ısıtıcının, diğer ısı kaynaklarının hemen yakınında veya doğrudan güneş ışığında çalıştırmayın.
- Ürünü, teknik verilerde belirtilen performans sınırlarının dışında çalıştırmayın.
- Pil sıkıca takılıdır ve çıkartılamaz, ürünü yasalara uygun olarak bir bütün halinde imha edin.
- Ürünü zorla açmayın.
- Ürünü kir, nem ve aşırı ısınmaya karşı koruyun ve sadece kuru ortamlarda kullanın.
- Bu ürün, tüm elektrikli ürünler gibi, çocuklar için uygun değildir!
- Ürünü düşürmeyin ve güçlü darbelerle maruz bırakmayın.
- Çocukları ambalaj malzemesinden uzak tutun, boğulma tehlikesi mevcuttur.
- Ambalaj malzemesini derhal yerel imha yönetmeliklerine göre imha edin.
- Cihazda herhangi bir değişiklik yapmayın. Aksi takdirde garanti hakkınızı kaybedersiniz.

Elektrik çarpması tehlikesi



- Ürünü açmayın ve hasar görmesi durumunda çalıştırmaya devam etmeyin.
- AC adaptörü, adaptör kablosu veya elektrik kablosu hasarlıysa ürünü kullanmayın.
- Ürünün bakımını veya onarımını kendiniz yapmaya çalışmayın. Her türlü bakım işlerini uygun uzman personele bırakın.

4. Devreye alımdan önce

Bilgi



- Ürünü elektrik ve pil işletiminde kullanma seçeneğiniz mevcuttur. Ürünü elektrik işletiminde kullanmak için, sadece bir güç kaynağına bağlanması gerekir. Ürünü pil işletiminde kullanmak için önce tam olarak şarj edilmesi gerekir.

Bilgi



- Ürünün hasar görmemesi için sadece orijinal aksesuarlar kullanın (veya: Hama tarafından onaylanan aksesuarlar).
- Ürünü sadece -10°C ila 50°C'lik bir çevre sıcaklığında çalıştırın.
- Ürünü sadece -20°C ila 60°C'lik bir çevre sıcaklığında depolayın.

5. Devreye alım ve çalıştırma

Uyarı



- Ürünü, sadece onun için onaylanmış bir prize takın. Elektrik prizi ürünün yakınında ve kolay erişilebilir olmalıdır.
- Ürünü, açma/kapama düğmesiyle elektrik şebekesinden ayırın. Bu mümkün değilse, elektrik kablosunu prizden çekin.
- Çoklu priz kullanırken, bağlı tüketicilerin izin verilen toplam güç tüketimini aşmadığından emin olun.
- Ürünü uzun süre kullanmadığınızda elektrik şebekesinden ayırın.

5.1 Elektrik işletimi

Çalıştırma

- Hoparlörün güç kablosunu, usulüne uygun olarak monte edilmiş bir elektrik prizine takın.
- Hoparlör otomatik olarak açılır.

Bilgi – İlk çalıştırma için



- Hoparlör ilk kez açıldığında, “**Cihazın ilk kurulumu**” modundadır ve durum LED'leri (1-5) yanıp söner.
- Kurulum modu aktif değilse, WPS modunu etkinleştirmek (hızlı yanıp söner) için cihazın arka kısmındaki **[KURULUM]** tuşuna (3) kısa süreli basın. Alternatif olarak bir Erişim Noktasını açmak (yavaş yanıp söner) için **[KURULUM]** tuşunu (3) yakl. 7 saniye boyunca basılı tutun.
- Tekrar açıldığında daha önce yapılan bağlantılar tekrar kurulana kadar tüm durum LED'leri (1-5) turuncu yanıp söner. Bu, internetin mevcut sinyal seviyesine göre 20 saniyeye kadar sürebilir.

5.2 Pil işletimi

Uyarı – Pil



- Şarj için sadece uygun şarj aletlerini kullanın.
- Genel olarak arızalı şarj cihazlarını veya USB portlarını artık kullanmayın ve bunları tamir etmeye çalışmayın.
- Depolamaktan, şarj etmekten ve aşırı sıcaklıklarda kullanmaktan kaçının.
- Daha uzun depolama sürelerinde düzenli olarak (en az üç ayda bir) şarj edin.
- Ürün, tekrar şarj edilebilir bir pile sahiptir.
- İlk kullanımdan önce ürünü bir kez tam olarak şarj edin.
- Hoparlörün güç kablosunu, usulüne uygun olarak monte edilmiş bir elektrik prizine takın. Elektrik prizi ürünün yakınında ve kolay erişilebilir olmalıdır.
- Hoparlör otomatik olarak açılır.
- Şarj işlemi sırasında güncel şarj durumu, durum LED'leri ile gösterilir.

Bilgi – Şarj işlemi



- Tam bir şarj işlemi yaklaşık 3-5 saat sürer.
- Pil, ürün hem açık hem de kapalı durumdayken şarj edilebilir.
- Batarya kapasitesi %30'dan düşükse tek seferlik bir uyarı sesi duyulur. Hoparlörün durum LED'leri (1-5) tek seferlik kırmızı yanıp söner. Bu bilgileri, sadece ürün açık durumdayken alabilirsiniz.

- Gerçek pil ömrü, cihazı nasıl kullandığınıza, ayarlara ve çevresel koşullara bağlı olarak değişir (pillerin ömrü sınırlıdır).

Pil seviyesi göstergesi

- Açık durumdayken mevcut pil seviyesini görüntülemek için kısa süreli **[GÜÇ]** (1) düğmesine basın.
- LED göstergenin açılması LED tablosundan edinebilirsiniz.
- LED'ler 3 saniye sonra söner.

5.3 Açma/Kapatma/Standby

Bilgi



- Amazon Alexa'nın yalnızca açık durumdayken ve Standby modu esnasında tepki verdiğini lütfen dikkate alın.

Şebekeli çalışma

- Hoparlörü açmak için **[POWER]** (1) üzerine basın.
- Hoparlör, yayın yapmadığında 10 dakika sonra otomatik olarak Standby moduna geçer.
- Hoparlörü kapatmak için **[POWER]** (1) üzerine yakl. 3 saniye basıp tutun.

Bilgi



- Hoparlörü tamamen kapatmak için güç kaynağından ayırın.

Akülü çalışma

- Hoparlörü açmak için **[POWER]** (1) üzerine basın.
- Hoparlör, yayın yapmadığında 10 dakika sonra otomatik olarak Standby moduna geçer.
- Standby modunda 10 dakikadan sonra hoparlör kapanır.
- Hoparlörü kapatmak için alternatif olarak **[POWER]** (1) üzerine yakl. 3 saniye basıp tutun.

5.4 Ses seviyesinin uyarlanması

Ses seviyesini düşürmek/artırmak için **[SES +/-]** (5/6) tuşuna basın.

6. Hoparlörün kurulumu

Bilgi



- Ürünün tüm fonksiyonlarını kullanmak için, ilave olarak Amazon Alexa uygulaması indirilmeli ve bir Amazon hesabı oluşturulmalıdır. Bunun için, Amazon Alexa uygulamasındaki talimatları izleyin. Daha fazla bilgiyi www.amazon.de adresinde bulabilirsiniz.

6.1 Hama Akıllı Ses uygulamasını indirin

Bilgi



Aşağıdaki işletim sistemleri desteklenir:

- iOS 8 veya üstü
- Android 4.4.2 veya daha üstü

- Akıllı telefonunuzdaki iTunes AppStore'u veya Google Play Store'u açın.
- "Hama Akıllı Ses" arama terimini kullanın.
- Uygulamayı her zamanki gibi indirin ve akıllı telefonunuza yükleyin. Bunun için, akıllı telefonunuzdaki talimatları izleyin.

6.2 Hama Akıllı Ses uygulaması (ALEXA fonksiyonu) ile cihazın ilk kurulumu

Bilgi WLAN (kablolu ağ)



- Yönlendiricinin açık ve internete/ağa bağlı olduğundan emin olun.
- Henüz yapmadıysanız, yönlendiricinizin kablosuz ağ bağlantısını etkinleştirin.
- Yönlendiricinin yapılandırması ile ilgili sorularınız olursa, sorun giderme/problem çözme için yönlendiricinin kullanım kılavuzuna bakın.

- Hoparlörün kablosuz ağ eşleştirme modunda olduğundan emin olun. Durum LED'leri (1-5) yanıp söner.
- Hama Akıllı Ses uygulamasının akıllı telefonunuzda yüklü olduğundan ve tüm güncellemelerin kurulduğundan emin olun.
- Hama akıllı ses uygulamasını açın ve [YAPILANDIR] seçeneğine dokunun.
- Ardından [Daha fazla hoparlör ekle] seçeneğine dokunun.
- Akıllı telefonunuzun kablosuz ağ ayarlarını [Ayarları Aç] seçeneğine dokunarak açın.
- Akıllı telefonunuzun kablosuz ağ ayarlarında, Hama SIRIUM1000ABT hoparlörünü bulun.

Bilgi



- Hoparlör, SIRIUMSetup tanımını ve MAC adresinin ilk altı hanesini taşıyan kendi kablosuz ağını oluşturur (örneğin, SIRIUMSetup_E69EBB). Bu ağ bir şifre gerektirmez.
- Akıllı telefonunuzu hoparlöre bağlayın.
- Şimdi akıllı telefonunuzda Hama Akıllı Ses uygulamasına geri dönün.
- Hoparlörü bağlamak istediğiniz istenilen kablosuz ağ adını (SSID) seçin.
- Gerekirse, ağ anahtarınızı girin ve [Kaydet] ile onaylayın.
- Seçilen ayarları [ONAYLA] seçeneğine dokunarak onaylayın.
- Hoparlör şimdi ağa bağlanır. Başarılı bir bağlantıdan sonra, akıllı telefonda "Hoparlör başarıyla yapılandırıldı" görüntülenir.
- Birkaç saniye sonra LED'ler söner.

Bilgi



- iOS işletim sisteminde, uygulamanın kapatılıp tekrar açılması gerekebilir. Ardından sonraki iki adımı izleyin.
- Kurulan ses çubuğu şimdi ana menüde gösterilmelidir. Hoparlörün ikonu üzerine tıklayın.
- Amazon hesabınıza bağlanmak için ekranın altındaki **[Kaynaklar]** seçeneğine dokununuz.
- Ardından **[Amazon Alexa]**. düğmesine dokununuz.
- Erişim bilgilerinizi gireceğiniz web tarayıcısını açmak için [AMAZON İLE GİRİŞ YAPIN] seçeneğine dokununuz.

Bilgi



- Amazon Alışveriş uygulaması, akıllı telefonunuza daha önceden kurulduysa, sonraki adımlar atlanır.
- Akıllı telefonunuzun klavyesi ile Amazon hesabınızın giriş bilgilerinizi girin ve 'Oturum Aç' ile girişinizi onaylayın.
- Alternatif olarak, **[Yeni Amazon Hesabı Oluştur]** seçeneğine dokunarak yeni bir Amazon hesabı oluşturabilirsiniz.

- Başarılı bir girişten sonra, Hama akıllı ses uygulamasına geri döneceksiniz.
- Şimdi Alexa'nın gelecekte tepki vereceği dili seçin.

Bilgi



- Dil değiştirilirse dil ayarını yapmak için bir güncelleme gerekebilir. Bu işlem 4 dakika sürebilir.
- Amazon Alexa uygulamasını açın ve gerekirse tekrar giriş bilgilerinizi girin. Ardından hoparlör aktif cihazlarınızda mevcut olmalıdır.
- Daha sonra Amazon Alexa uygulamasında kişisel ayarlarınızı (zaman dilimi, cihaz adı, vb.) gerçekleştirin. Bununla ilgili daha fazla bilgiyi www.amazon.de adresinde bulabilirsiniz -> Yardım ve Müşteri Hizmetleri.

Bilgi



- Amazon Mağaza uygulaması daha önceden kurulduysa, bazı akıllı telefonda doğrudan uygulamadaki kullanıcı bilgilerini kabul eder.
- Yeni bir Amazon hesabı oluşturmak için, çıkış yapın ve bu bölümde açıklanan adımları tekrarlayın.

Bilgi Alexa bas konuş/fonksiyon tuşu



- Ses veya yüksek ses seviyesi sırasında Alexa'yı etkinleştirmek için hoparlördeki [Eylem] tuşuna (4) kısaca basın. Alternatif olarak uzaktan kumandadaki [Eylem] tuşuna (3) basın.
- Mikrofonları kapatmak için [Mikrofon sessiz] tuşuna (3) basın. Mikrofonlar devre dışı bırakılırsa, durum LED'leri (1-5) sürekli kırmızı yanar. Alternatif olarak uzaktan kumandadaki [Mikrofon sessiz] tuşuna (4) basın.
- Hoparlör, mikrofonlar yeniden etkinleştirilene kadar aktivasyon kelimesine artık cevap vermez.
- Mikrofonları tekrar etkinleştirmek için yine [Mikrofon sessiz] tuşuna (3) basın. Alternatif olarak uzaktan kumandadaki [Mikrofon sessiz] tuşuna (4) basın. Durum LED'leri (1-5) söner.

7. Bluetooth ilk bağlantı (eşleştirme)

Bluetooth ile nihai cihazlarınızı hoparlöre bağlayabilir ve bunları ses sinyalleri için oynatma cihazı olarak kullanabilirsiniz. Bu sırada oynatma kumandası doğrudan nihai cihaz üzerinden gerçekleşir. Ses seviyesi doğrudan hoparlör üzerinden de kontrol edilebilir.

Bilgi – Bluetooth®



- Nihai mobil cihazınızın (akıllı telefon, tablet PC vb.) Bluetooth özelliğine sahip olup olmadığını kontrol edin.
- Bluetooth® menzilinin, duvarlar, insanlar vb. hiçbir engel olmadan azami 10 metre olduğunu unutmayın.
- Bağlantı, çevredeki diğer Bluetooth® cihazları/ bağlantıları tarafından bozulabilir.
- Hoparlör her zaman sadece bir terminalle eşleştirilebilir.
- Lütfen uyumluluğun, desteklenen Bluetooth® profillerinin yanı sıra, kullanılan Bluetooth® sürümlerine bağlı olduğunu unutmayın. (bakınız: Teknik veriler, kullanılan nihai cihazın kullanım kılavuzu).

- Bluetooth özellikli cihazın mobil terminal cihazınızın ve Bluetooth'un açık olduğundan emin olun.
- Eşleştirme modunu etkinleştirmek için yaklaşık 2 saniye boyunca **[Bluetooth]** (2) tuşunu basılı tutun.
- Durum LED'i mavi renkte yanıp sönmeye başlar ve sinyal sesi duyulur.
- Cihazınızdaki Bluetooth ayarlarını açın ve bulunan Bluetooth cihazları listesinde Hama **SIRIUM1000ABT** görüntülenene kadar bekleyin.

- Gerekirse, nihai cihazınızda Bluetooth cihazları aramasını başlatın.
- Mevcut cihazlar listesinden Hama **SIRIUM1000ABT** hoparlörünü seçin ve hoparlörün nihai cihazınızın Bluetooth ayarlarında bağlandı olarak görülene kadar bekleyin.
- Durum LED'i Bluetooth şimdi sürekli olarak mavi yanar.
- Ses oynatmasını nihai cihazdan uygun şekilde başlatın ve kontrol edin.

Bilgi – Bluetooth®şifresi

Bazı nihai cihazlar başka bir Bluetooth® cihazına bağlanmak için şifre gerektirebilir.

- Nihai cihazınız tarafından girilmez istendiğinde, hoparlöre bağlanmak için **0000** şifresini girin.

8. Fabrika ayarları

Hoparlörü fabrika ayarlarına (teslimat durumu) sıfırlamak için, lütfen aşağıdaki yolu izleyin:

- Hoparlörü fabrika ayarlarına sıfırlamak için cihazın arkasındaki **[RESET]** düğmesini (1) yaklaşık 6 saniye boyunca sürekli bir nesne yardımıyla (örneğin ataş gibi) basılı tutun.
- Başarı bir sıfırlama sonrasında hoparlör yeniden başlatılır.

Bilgi

- Sorunlar ve hatalı işlevler, fabrika ayarlarına sıfırlayarak giderilebilir.
- Ancak düzenleyici, favoriler ve ağ profilleri gibi ön ayarlar, kalıcı olarak silinir.

9. Bakım

- Bu ürünü sadece tıy bırakmayan, hafif nemli bir bezle temizleyin ve sert temizlik maddeleri kullanmayın.
- Ürünü uzun süre kullanmadığınızda, cihazı kapatın ve elektrik kaynağından ayırın. Doğrudan güneş ışığından uzak, kuru ve temiz bir yerde saklayın.

10. Sorumluluktan muafiyet

Hama GmbH & Co KG, ürünün yanlış kurulumu, montajı ve yanlış kullanımı ya da kullanım kılavuzunun ve/veya güvenlik talimatlarının dikkate alınmaması sonucu kaynaklanan hasarlar için hiçbir sorumluluk veya garanti sağlamayı kabul etmez.

11. Servis ve destek

Ürünle ilgili sorularınızda lütfen Hama ürün danışmanlığı ile iletişime geçmekten çekinmeyin.
Destek hattı: +49 9091 502-115 (Almanca / İngilizce)

Daha fazla destek bilgisini burada bulabilirsiniz:
www.hama.com

Kapsamlı uzun kılavuz aşağıdaki internet adresinden alınabilir:

www.hama.com -> 00054880 -> Downloads
www.hama.com -> 00054889 -> Downloads

12. İmha talimatları Çevre koruması talimatı:



Avrupa Birliği Yönetmeliği 2012/19/AB ve 2006/66/AB ulusal yasal uygulamalar için de geçerli olduğu tarihten itibaren: Elektrikli ve elektronik cihazlarla piller normal evsel çöpe atılmamalıdır. Tüketiciler için, artık çalışmayan elektrikli ve elektronik cihazları piller, kamuya ait toplama yerlerine götürme veya satın alındıkları yerlere geri verme yasal bir zorunluluktur. Bu konu ile ilgili ayrıntılar ulusal yasalarla düzenlenmektedir. Ürün üzerinde, kullanma kılavuzunda veya ambalajda bulunan bu sembol tüketiciyi bu konuda uyarır. Eski cihazların geri kazanımı, yapıldıkları malzemelerin değerlendirilmesi veya diğer değerlendirme şekilleri ile, çevre korumasına önemli bir katkıda bulunursunuz.

13. Uygunluk beyanı



İş bu belge ile Hama GmbH & Co KG, [00054880, 00054889] numaralı kablosuz sistem tipinin 2014/53/AB sayılı yönetmeliğe uygun olduğunu beyan eder. AB Uygunluk Beyanının tam metni aşağıdaki internet adresinde incelenebilir:
www.hama.com -> 00054880 -> İndirmeler.
www.hama.com -> 00054889 -> İndirmeler.

Frekans bandı/frekans bantları	Bluetooth: 2.402 GHz - 2.480 GHz WiFi: 2.402 GHz – 2.480 GHz WiFi: 2.412 GHz – 2.483 GHz
İletilen maksimum radyo frekans gücü	Bluetooth: 4 dBm (EIRP) WiFi: 19.5 dBm (EIRP)

Elemente de operare și afișaje

A. Interfața de operare a difuzorului

1. TASTA [POWER]
2. TASTA [BLUETOOTH]
3. TASTA [MUTE]
4. TASTA [ACTIUNE]
5. TASTA [VOLUME -]
6. TASTA [VOLUME +]

B. Partea frontală

1. LED Stare 1–5

C. Partea posterioară

1. Tasta [RESET]
2. Port actualizare
3. Tasta [SETUP]
4. Alimentare la rețea



Indicație importantă- Instrucțiuni scurte:

- Acestea sunt instrucțiuni scurte care vă asigură cele mai importante informații de bază legate de siguranța și punerea în funcțiune a produsului.
- Din motive de protecție a mediului și de economisire de materii prime de valoare, firma Hama renunță la tipărirea pe larg a instrucțiunilor și le oferă numai ca document PDF pentru descărcare.
- **Textul complet al instrucțiunilor** pe larg este accesibil la următoarea adresă de internet:
www.hama.com -> 00054880 -> Downloads
www.hama.com -> 00054889 -> Downloads
- Pentru o consultare ulterioară memorați instrucțiunile complete pe calculator și tipăriți-le dacă aveți posibilități.

1. Explicarea simbolurilor de avertizare și a indicațiilor

Avertizare



Este utilizat pentru a marca indicațiile de securitate sau pentru a atrage atenția asupra pericolelor și riscurilor speciale.

Indicație



Este utilizat pentru a marca suplimentar informații sau indicații importante.

Pericol de electrocutare



Acest simbol atrage atenția asupra pericolului de atingere a componentelor neizolate ale produsului, care se pot afla sub o tensiune periculoasă, care poate reprezenta un pericol de electrocutare.

2. Conținutul ambalajului

- Hama Smart Speaker „SIRIUM1000ABT”
- Alimentator
- Instrucțiuni rezumate

3. Indicații de securitate

- Produsul este conceput numai pentru utilizarea în interiorul clădirilor.
- Produsul este conceput pentru utilizarea casnică, necomercială.
- Utilizați produsul numai pentru scopul prevăzut pentru acesta.
- Nu operați produsul în imediata apropiere a sistemului de încălzire, de alte surse de căldură sau în razele directe ale soarelui.
- Operați produsul numai în limita capacităților sale indicate în cadrul datelor tehnice.
- Acumulatorul este încorporat ferm și nu poate fi îndepărtat, eliminați întregul produs, conform prevederilor legale aplicabile.
- Nu deschideți produsul cu forța.
- Protejați produsul de murdărie, umiditate și supraîncălzire și utilizați-l numai în spații uscate.
- Acest produs, ca toate produsele electrice, nu are ce căuta pe mâinile copiilor!
- Nu lăsați produsul să cadă și nici nu îl expuneți unor vibrații puternice.
- Țineți copiii neapărat departe de ambalaje, deoarece există pericol de sufocare.
- Eliminați ambalajele imediat, conform prescripțiilor locale valabile de eliminare a deșeurilor.
- Nu efectuați modificări ale aparatului. Aceasta ar duce la pierderea oricărui drepturi pe baza garanției.

Pericol de electrocutare



- Nu deschideți produsul și nu continuați să îl operați, dacă prezintă deteriorări.
- Nu utilizați produsul, dacă adaptorul CA, cablul adaptorului sau cablul de alimentare sunt deteriorate.
- Nu încercați să reparați sau să întrețineți produsul în regie proprie. Solicitați personalului de specialitate efectuarea oricăror lucrări de întreținere.

4. Înainte de punerea în funcțiune

Indicație



- Aveți posibilitatea de a utiliza produsul cu alimentare de la rețea sau de la acumulator. Pentru a utiliza produsul cu alimentare de la rețea, este necesar să fie conectat la o sursă de curent. Pentru a utiliza produsul cu alimentare de la acumulator, este necesar ca acesta să fie încărcat complet anterior utilizării.

Indicație



- Utilizați numai accesoriile originale (sau: accesoriile validate de Hama), pentru a evita deteriorarea produsului.
- Utilizați produsul numai la o temperatură ambiantă de -10 °C până la 50 °C.
- Depozitați produsul numai la o temperatură ambiantă de -20 °C până la 60 °C.

5. Punerea în funcțiune și operarea

Avertizare



- Operați produsul numai conectat la o priză validată pentru acesta. Priza trebuie să se afle în apropierea produsului și să fie ușor accesibilă.
- Deconectați produsul prin intermediul butonului de conectare/deconectare de la rețea – dacă acesta lipsește, deconectați cablul de alimentare de la priză.
- În cazul prizelor multiple, trebuie să aveți în vedere ca puterea totală a prizei să nu fie depășită de consumatorii conectați.
- Deconectați produsul de la rețea, dacă nu îl utilizați o perioadă mai lungă de timp.

5.1 Operarea cu alimentare de la rețea

Conectarea

- Conectați cablul de alimentare al difuzorului la o priză instalată în mod adecvat.
- Difuzorul pornește automat.

Indicație – La prima utilizare



- La prima conectare difuzorul se găsește în modul „Prima setare a aparatului” și LED-urile de stare (1–5) pulsează.
- În cazul în care modul de reglare nu este activ, apăsați scurt pe butonul [SETUP] (3) de pe partea posterioară a aparatului, pentru a activa modul WPS (se aprinde intermitent rapid). În mod alternativ apăsați și țineți tasta [SETUP] (3) apăsată timp de cca. 7 secunde, pentru a deschide un AccessPoint (se aprinde intermitent lent).
- La repornire, toate LED-urile de stare (1–5) se aprind intermitent portocaliu, până ce legăturile realizate sunt refăcute. Aceasta poate dura până la 20 de secunde, în funcție de intensitatea semnalului existent.

5.2 Operarea cu alimentare de la acumulator

Avertizare – Acumulator



- Utilizați numai încărcătoare adecvate pentru încărcare.
 - Nu mai utilizați încărcătoare defecte sau conexiuni USB defecte și nici nu încercați să le reparați.
 - Evitați depozitarea, încărcarea și utilizarea la temperaturi extreme.
 - În cazul unei depozitări îndelungate, reîncărcați la intervale regulate (cel puțin trimestrial).
-
- Produsul dispune de un acumulator reîncărcabil.
 - Înainte de prima utilizare a produsului, încărcați-l o dată complet.
 - Conectați cablul de alimentare al difuzorului la o priză instalată în mod adecvat. Priza trebuie să se afle în apropierea produsului și să fie ușor accesibilă.
 - Difuzorul pornește automat.
 - Pe parcursul procesului de încărcare este afișată starea actuală de încărcare prin intermediul LED-urilor de stare.

Indicație – Procesul de încărcare



- Un proces complet de încărcare durează cca. 3–5 ore.
- Acumulatorul produsului poate să fie încărcat atât în stare conectată, cât și deconectat.
- În cazul în care capacitatea acumulatorului este mai mică de 30 %, se aude un ton indicator o dată. LED-urile de stare (1–5) ale difuzorului se aprind intermitent o dată în culoarea roșie. Aceste informații le primiți acum când produsul este conectat.

- Durata efectivă de exploatare a acumulatorului depinde de utilizarea produsului, de setările și de condițiile de mediu (acumulatorul are o durată de exploatare limitată).

Afișarea stării de încărcare

- Apăsați scurt pe **[POWER]** (1) atunci când produsul este conectat, pentru a afișa starea de încărcare actuală a acumulatorului.
- Explicitarea afișajului LED o găsiți în tabelul LED.
- LED-urile se sting după 3 secunde.

5.3 Pornire/Oprire/Standby

Indicație



- Amazon Alexa reacționează numai pornit și în regim standby.

Alimentare de la rețea

- Pentru pornirea difuzorului apăsați **[POWER]** (1).
- După 10 minute fără redare difuzorul trece automat în regim standby.
- Pentru oprirea difuzorului apăsați cca 3 secunde **[POWER]** (1).

Indicație



- Pentru deconectarea completă întrerupeți alimentarea difuzorului de la rețea.

Alimentare de la acumulator

- Pentru pornirea difuzorului apăsați **[POWER]** (1).
- După 10 minute fără redare difuzorul trece automat în regim standby.
- După 10 minute în regim standby difuzorul se oprește.
- Alternativ pentru oprirea difuzorului, apăsați cca 3 secunde **[POWER]** (1).

5.4 Adaptarea volumului

Apăsați **[VOLUME -/+]** (5/6), pentru a reduce/creește volumul.

6. Setarea inițială a difuzorului

Indicație



- Pentru a putea utiliza întreg registrul de funcții al produsului este necesar să fie descărcată suplimentar aplicația Amazon Alexa, și trebuie creat un cont Amazon. Urmați în acest scop instrucțiunile din cadrul aplicației Amazon Alexa. Informații suplimentare în acest sens puteți găsi la www.amazon.com.

6.1 Descărcarea aplicației Hama Smart Audio

Indicație



Sunt susținute următoarele sisteme de operare:

- iOS 8 sau versiuni superioare
- Android 4.4.2 sau versiuni superioare
- Deschideți iTunes AppStore sau Google Play Store de pe smartphone-ul dvs.
- Utilizați concept de căutare „Hama Smart Audio”.
- Descărcați aplicația ca de obicei și instalați-o pe smartphone-ul dvs. Urmați în acest sens instrucțiunile de pe smartphone-ul dvs.

6.2 Prima setare a aparatului prin intermediul aplicației Hama Smart Audio (funcția ALEXA)

Indicație WLAN (rețea fără fir)



- Asigurați-vă că router-ul este conectat și că există o conexiune la internet / rețea.
- Dacă încă nu ați făcut-o, activați conexiunea WLAN a router-ului dvs.
- În cazul în care mai interveniți întrebări referitoare la configurarea router-ului, vă rugăm să utilizați instrucțiunile de utilizare ale router-ului pentru determinarea erorilor / rezolvarea problemelor.

- Asigurați-vă că difuzorul se află în modul WLANPairing. LED-urile de stare (1–5) se aprind intermitent.
- Asigurați-vă că ați instalat aplicația Hama Smart Audio pe smartphone-ul dvs. și toate actualizările au fost instalate.
- Deschideți aplicația Hama Smart Audio și atingeți **[CONFIGURE]**.
- Atingeți în încheiere **[Add More Speakers]**.
- Deschideți setările WLAN ale smartphone-ului dvs. prin atingerea **[OPEN Settings]**.
- Căutați în setările WLAN ale smartphone-ului dvs. difuzorul Hama SIRIUM1000ABT.

Indicație



- Difuzorul generează o rețea WLAN proprie, care are denumirea SIRIUMSetup și care poartă primele șase poziții ale adresei MAC (de ex. SIRIUMSetup_E69EBB). Acest WLAN nu necesită o parolă.

- Conectați-vă smartphone-ul la difuzor.
- Reveniți acum la aplicația Hama Smart Audio pe smartphone-ul dvs.
- Selectați denumirea WLAN (SSID) dorită, cu care doriți să conectați difuzorul.
- Introduceți acum, dacă este cazul, parola dvs. de rețea și confirmați-o cu [Save].
- Confirmați setările selectate prin atingerea [CONFIRM].
- Difuzorul se conectează acum la rețea. După conectarea cu succes, pe smartphone va apărea „Difuzor configurat cu succes”.
- LED-urile se sting după câteva secunde.

Indicație

- În cazul iOS poate să intervină situația în care aplicația este acum închisă și să trebuiască să fie repornită. Respectați în continuare următorii doi pași.
 - Soundbar-ul setat trebuie să fie afișat acum în meniul principal. Apăsați pe pictograma difuzorului.
 - Atingeți [**Sursă**] pe marginea inferioară a ecranului, pentru a realiza conexiunea la contul dvs. Amazon.
 - Atingeți în încheiere butonul soft [**Amazon Alexa**].
- Atingeți [AUTENTIFICARE CU AMAZON], pentru a deschide browser-ul web, pentru introducerea datelor dvs. de accesare.

Indicație

- În cazul în care ați instalat aplicația Amazon Shopping pe smartphone-ul dvs. și este setat, următorii pași sunt săriți.
- Introduceți cu ajutorul tasturii smartphone-ului dvs. datele de accesare ale contului dvs. Amazon și confirmați introducerea cu Autentificare.
- Alternativ, aveți posibilitatea ca prin atingerea [**Creare cont Amazon nou**] să creați un nou cont Amazon.

- După autentificarea cu succes, ajungeți înapoi în aplicația Hama Smart Audio.
- Selectați acum limba în care va reacționa Alexa în viitor.

Indicație

- Pentru adaptare, la modificarea limbii poate fi necesar un update. Acesta poate dura până la 4 minute.
- Deschideți aplicația Amazon Alexa și introduceți din nou datele de accesare, dacă este cazul. În încheiere ar trebui să găsiți difuzorul în lista aparatelor dvs. active.
- În încheiere, realizați setările dvs. personale (fus orar, denumirea aparatului etc.) în aplicația Amazon Alexa. Informații suplimentare în acest sens puteți să găsiți la www.amazon.com -> Asistență și serviciul pentru clienți.

Indicație

- În cazul în care aplicația Amazon Market este deja instalată și setată pe smartphone-ul dvs., unele smartphone-uri preiau datele de utilizare direct din aplicație.
- Pentru a seta un nou cont Amazon, deconectați-vă și repetați pașii descriși în cadrul acestui capitol.

Indicație Alexa Push to talk/ tasta funcțională

- Apăsați scurt pe tasta [Acțiune] (4) de pe difuzor, pentru a activa Alexa în timpul operării, respectiv un volum înalt. În mod alternativ apăsați [Acțiune] (3) pe telecomandă.
- Apăsați tasta [Microfon Mut] (3), pentru a opri microfoanele. În cazul în care microfoanele sunt dezactivate, LED-urile de stare (1–5) luminează permanent roșu. În mod alternativ apăsați tasta [Microfon Mut] (4) pe telecomandă.
- Difuzorul nu mai reacționează acum la cuvântul de activare, până ce microfoanele nu sunt activate din nou.
- Apăsați din nou tasta [Microfon Mut] (3), pentru a activa din nou microfonul. În mod alternativ apăsați tasta [Microfon Mut] (4) pe telecomandă. LED-urile de stare (1–5) se sting.

7. Prima conectare Bluetooth (Pairing)

Prin intermediul Bluetooth aveți posibilitatea de a vă conecta aparatele cu difuzorul și de a-l utiliza ca dispozitiv de redare pentru semnalele dvs. audio. Comanda redării se realizează în acest context direct prin intermediul terminalului. Volumul poate fi reglat direct de la difuzor.

Indicație – Bluetooth®

- Verificați dacă terminalul dvs. mobil (smartphone-ul, tableta etc.) dispun de funcția Bluetooth.
 - Vă rugăm să aveți în vedere că raza de acțiune Bluetooth® este de max. 10 metri, fără obstacole, precum pereți, persoane etc.
 - Este posibil ca legătura să fie perturbată de alte aparate / conexiuni Bluetooth® aflate în proximitate.
 - Difuzorul poate să fie conectat întotdeauna numai la un singur terminal.
 - Compatibilitatea este dependentă de profilele Bluetooth® utilizate, precum și de versiunile de Bluetooth® utilizate. (consultați: datele tehnice, instrucțiunile de utilizare ale terminalului utilizat)
- Asigurați-vă că terminalul dvs. Bluetooth este conectat și funcția Bluetooth este activată.
 - Apăsați și mențineți [**Bluetooth**] (2) timp de cca. 2 secunde, pentru a activa modul de conectare.

- LED-ul de stare începe să se aprindă intermitent albastru și se aude un semnal sonor.
- Deschideți setările Bluetooth ale terminalului dvs. și așteptați până ce în lista aparatelor Bluetooth găsite se regăsește Hama **SIRIUM1000ABT**.
- Dacă este cazul, porniți căutarea după aparatele Bluetooth de pe terminalul dvs.

- Selectați difuzorul Hama **SIRIUM1000ABT** din lista aparatelor disponibile și așteptați până ce difuzorul apare ca fiind conectat în setările Bluetooth ale terminalului dvs.
- LED-ul de stare Bluetooth luminează acum permanent albastru.
- Porniți și comandați redarea audio în mod conform prin intermediul terminalului.

Indicație – Parola Bluetooth®

Unele terminale necesită pentru realizarea conexiunii cu un alt aparat Bluetooth® de o parolă.

- Pentru conectarea cu difuzorul, introduceți parola **0000**, dacă terminalul dvs. solicită introducerea acesteia.

8. Setările din fabrică

Pentru a reseta difuzorul la setările din fabrică (starea la livrare), vă rugăm să procedați după cum urmează:

- Apăsăți și mențineți tasta **[RESET]** (1) de pe spatele aparatului apăsată, cu ajutorul unui obiect ascuțit (de ex. o clemă de birou) timp de cca. 6 secunde, pentru a reseta difuzorul la setările sale din fabrică.
- După resetarea cu succes, difuzorul este repornit.

Indicație

- Problemele și disfuncționalitățile pot să fie remediate prin resetarea la setările din fabrică.
- În schimb, toate presetările, precum egalizatorul, favoritele și profilele de rețea sunt șterse fără posibilitatea de recuperare.

9. Întreținerea și îngrijirea

- Curățați produsul numai cu o lavetă ce nu lasă scame, ușor umezită și nu utilizați detergenți agresivi.
- În cazul în care nu utilizați produsul pe o perioadă mai îndelungată, opriți-l și deconectați-l de la alimentarea electrică. Depozitați-l într-un loc curat, uscat, fără raze directe ale soarelui.

10. Excluderea răspunderii

Hama GmbH & Co KG nu își asumă nicio răspundere sau garanție pentru daunele, ce rezultă din instalarea, montajul, utilizarea inadecvată a produsului sau nerespectarea instrucțiunilor de utilizare și/sau a indicațiilor de securitate.

11. Service și suport

În cazul în care aveți întrebări referitoare la produs vă puteți adresa serviciului de consultanță pentru produse Hama. Linia de asistență: +49 9091 502-115 (Ger/Eng)

Informații suplimentare de suport puteți găsi aici:
www.hama.com

Textul complet al instrucțiunilor pe larg este accesibil la următoarea adresă de internet:

www.hama.com -> 00054880 -> Downloads
www.hama.com -> 00054889 -> Downloads

12. Indicații de eliminare ca deșeu Indicație referitoare la protecția mediului:



Din momentul aplicării directivelor europene 2012/19/UE și 2006/66/EG în dreptul național sunt valabile următoarele: Aparatele electrice și electronice nu pot fi salubrizate cu gunoierul menajer. Consumatorul este obligat conform legii să predea aparatele electrice și electronice la sfârșitul duratei de utilizare la locurile de colectare publice sau înapoi de unde au fost cumpărate. Detaliile sunt reglementate de către legislația țării respective. Simbolul de pe produs, în instrucțiunile de utilizare sau pe ambalaj indică aceste reglementări. Prin reciclarea, revalorificarea materialelor sau alte forme de valorificare a aparatelor scoase din uz aduceți o contribuție importantă la protecția mediului nostru înconjurător.

13. Declarație de conformitate

CE Prin prezenta declară Hama GmbH & Co KG, că tipul de instalație cu emisii radio [00054880, 00054889] corespunde Directivei 2014/53/UE.

Textul integral al declarației UE de conformitate este disponibil la următoarea adresă internet:

www.hama.com -> 00054880 -> Downloads.
www.hama.com -> 00054889 -> Downloads.

Banda (benzile) de frecvențe	Bluetooth: 2,402 GHz – 2,480 GHz WiFi: 2,402 GHz – 2,480 GHz WiFi: 2,412 GHz – 2,483 GHz
Puterea maximă	Bluetooth: 4 dBm (EIRP) WiFi: 19,5 dBm (EIRP)

Manöverelement och indikeringar

A. Knappsats på högtalaren

1. [POWER]
2. [BLUETOOTH]
3. [MUTE]
4. [AKTION]
5. [VOLUME -]
6. [VOLUME +]

B. Framsida

1. Statuslysdiod 1–5

C. Baksida

1. [RESET]
2. Uppdateringsport
3. [SETUP]
4. Nätkabel



Viktig information - Snabbguide:

- Detta är en snabbguide som innehåller den viktigaste grundläggande informationen som säkerhetsanvisningar för och idrifttagning av produkten.
- Av miljöhänsyn och för att spara på värdefullt råmaterial har Hama valt att inte publicera bruksanvisningen i tryckt form, utan erbjuder den enbart för nedladdning i pdf-format.
- En fullständig version av **bruksanvisningen** kan laddas ner på följande adress:
www.hama.com -> 00054880 -> Downloads
www.hama.com -> 00054889 -> Downloads
- Förvara denna fullständiga bruksanvisning för framtida bruk och skriv vid behov ut den.

1. Förklaring av varningssymboler och hänvisningar

Varning



Används för att markera säkerhetsanvisningar eller för att rikta uppmärksamheten mot speciella faror och risker.

Information



Används för att markera ytterligare information eller viktiga hänvisningar.

Fara för elektrisk stöt



Denna symbol hänvisar till fara vid beröring av isolerade produkttdelar som kan ha en så pass hög spänning att det finns risk för elektrisk stöt.

2. Förpackningens innehåll

- Hama Smart Speaker SIRIUM1000ABT
- Nätagapter
- Snabbstartsinstruktion

3. Säkerhetsanvisningar

- Produkten är endast avsedd att användas inomhus.
- Produkten är avsedd för privat hemanvändning, inte yrkesmässig användning.
- Använd endast produkten för det avsedda ändamålet.
- Använd inte produkten i omedelbar närhet av värmeelement, andra värmekällor eller i direkt solsken.
- Använd inte produkten utöver de effektgränser som anges i tekniska data.
- Batteriet är fast monterat och kan inte tas bort. Produkten ska omhändertas i sin helhet enligt gällande bestämmelser.
- Öppna inte produkten med våld.
- Skydda produkten mot smuts, fukt och överhettning och använd den bara i inomhusmiljöer.
- Precis som alla elektriska apparater ska även denna förvaras utom räckhåll för barn!
- Tappa inte produkten och utsätt den inte för kraftiga vibrationer.
- Det är viktigt att barn hålls borta från förpackningsmaterialet. Det finns risk för kvävning.
- Återvinn förpackningsmaterialet direkt enligt de lokala återvinningsbestämmelserna.
- Förändra ingenting på produkten. Då förlorar du alla garantianspråk.

Fara för elektrisk stöt



- Öppna inte produkten och fortsätt inte att använda den om den är skadad.
- Använd inte produkten när AC-adaptorn, anslutningskabeln eller nätkabeln är skadade.
- Försök inte serva eller reparera produkten själv. Överlåt allt servicearbete till ansvarig fackpersonal.

4. Före första start

Information



- Produkten kan köras från nätet eller batteriet. För att köra den från nätet behöver du bara ansluta den till en elkontakt. För att köra den från batteriet måste batteriet först laddas fullt.

Information



- Använd endast originaltillbehör (eller tillbehör som är godkända av Hama) för att undvika skador på produkten.
- Använd bara produkten vid en omgivningstemperatur mellan -10 °C och 50 °C.
- Förvara produkten i en omgivningstemperatur mellan -20 °C och 60 °C.

5. Första start och användning

Varning



- Anslut bara produkten till ett godkänt eluttag. Eluttaget måste sitta i närheten av produkten och vara lätt att nå.
- Skilj produkten från elnätet med hjälp av strömbrytaren – om den saknas drar du ut elsladden ur uttaget.
- Om grenuttag används får de anslutna förbrukarna inte överskrida tillåten total effektförbrukning.
- Koppla bort produkten från elnätet om den inte ska användas under en längre tid.

5.1 Nätdrift

Inkoppling

- Sätt i högtalarens nätkabel i ett korrekt installerat eluttag. Högtalaren kopplas in automatiskt.

Information – vid första inkoppling



- Vid den första inkopplingen är högtalaren i läget "Första inställning av enheten" och statuslysdioderna (1–5) pulserar.
- Om inställningsläget inte är aktivt trycker du en gång på knappen [SETUP] (3) på enhetens baksida för att aktivera WPS-läget (blinker snabbt). Du kan också hålla knappen [SETUP] (3) intryckt i ca sju sekunder för att öppna en AccessPoint (blinker långsamt).
- När du slår på igen blinkar alla statuslysdioder (1–5) orange tills hittills aktiva anslutningar är upprättade igen. Det kan ta upp till 20 sekunder beroende på Internets signalstyrka.

5.2 Batteridrift

Varning – batteri



- Använd endast en passande laddare för uppladdning.
- Trasiga laddare eller USB-anslutningar ska generellt inte användas, och försök inte reparera dem.
- Undvik lagring, laddning och användning vid onormala temperaturer.
- Ladda batteriet regelbundet (minst varje kvartal) vid längre lagring.
- Produkten innehåller ett laddningsbart batteri.
- Ladda upp produkten fullständigt innan den tas i bruk första gången.
- Sätt i högtalarens nätkabel i ett korrekt installerat eluttag. Eluttaget måste sitta i närheten av produkten och vara lätt att nå.
- Högtalaren kopplas in automatiskt.
- Under laddningen visas den aktuella laddningsnivån av statuslysdioderna.

Information om laddning



- En fullständig uppladdning tar ca 3–5 timmar.
- Batteriet kan laddas både i till- och frånslaget tillstånd.
- Om batterikapaciteten är mindre än 30 % hörs en varningston en gång. Högtalarens statuslysdioder (1–5) blinkar rött en gång. Produkten måste vara inkopplad för att denna information ska visas.

- Batteriets faktiska laddningstid varierar beroende på apparatens användning, inställningarna och miljöförhållandena (batterier har en begränsad livslängd).

Indikator för batteristatus

- Tryck en gång på **[POWER]** (1) när apparaten är inkopplad för att se batteriets aktuella status.
- Vad lysdiодerna betyder förklaras i lysdiodtabellen.
- Lysdiодerna slocknar efter tre sekunder.

5.3 På/Av/Standby

Information



- Observera att Amazon Alexa endast reagerar i påslaget tillstånd och i standby-läge.

Nätdrift

- Tryck på **[POWER]** (1) för att starta högtalaren.
- Efter 10 minuter utan uppspelning växlar högtalaren automatiskt till standby-läge.
- Tryck på och håll **[POWER]** (1) nedtryckt i ca 3 sekunder för att stänga av högtalaren.

Information



- Koppla bort högtalaren från strömförsörjningen för att stänga av den helt.

Batteridrift

- Tryck på **[POWER]** (1) för att starta högtalaren.
- Efter 10 minuter utan uppspelning växlar högtalaren automatiskt till standby-läge.
- Efter 10 minuter i standby-läge stänger högtalaren av sig.
- Man kan också trycka på och hålla **[POWER]** (1) nedtryckt i ca 3 sekunder för att stänga av högtalaren.

5.4 Justera volymen

Tryck på **[VOLUME -/+]** (5/6) för att minska eller öka volymen.

6. Inställning av högtalaren

Information



- För att du ska kunna utnyttja produktens alla funktioner måste du ladda ned Amazon Alexa App och öppna ett Amazon-konto. Följ instruktionerna i Amazon Alexa App. Ytterligare information hittar du på www.amazon.de.

6.1 Nedladdning av Hama Smart Audio App

Information



- Följande operativsystem stöds:
- iOS 8 eller senare
 - Android 4.4.2 eller senare
- Öppna iTunes AppStore eller Google Play Store i din smartphone.
 - Använd sökordet Hama Smart Audio.
 - Ladda ned appen på vanligt sätt och installera den i din smartphone. Följ instruktionerna i din smartphone.

6.2 Första inställning av enheten med Hama Smart Audio App (ALEXA-funktion)

Information om WLAN (trådlöst nätverk)



- Kontrollera att routern är på och är ansluten till internet/nätverket.
- Aktivera routerns WLAN-anslutning om det inte redan är gjort.
- Vid frågor om konfigurationen av routern, se routerns bruksanvisning för felsökning/problemlösning.
- Kontrollera att högtalaren är i WLANPairing-läget. Statuslysdioderna (1–5) blinkar.
- Kontrollera att Hama Smart Audio App är installerad i din telefon och att alla uppdateringar har installerats.
- Öppna Hama Smart Audio App och klicka på **[CONFIGURE]**.
- Klicka sedan på **[Add More Speakers]**.
- Öppna WLAN-inställningarna i din smartphone genom att klicka på **[OPEN Settings]**.
- Sök efter högtalaren Hama SIRIUM1000ABT i telefonens WLAN-inställningar.

Information



- Högtalaren skapar ett eget WLAN-nät som har beteckningen SIRIUMSetup och de första sex positionerna i MAC-adressen (t.ex. SIRIUMSetup_E69EBB). Detta WLAN behöver inget lösenord.
- Anslut din smartphone till högtalaren.
- Gå sedan tillbaka till Hama Smart Audio App i din telefon.
- Välj namnet på det WLAN (SSID) som du vill ansluta till din högtalare.

- Ange om så behövs din nätverksnyckel och bekräfta med [Save].
- Bekräfta de valda inställningarna genom att klicka på [CONFIRM].
- Högtalaren ansluts nu till nätverket. Efter en lyckad uppkoppling visas "Högtalaren konfigurerad" i telefonen.
- Lysdioderna slocknar efter några sekunder.

Information

- Med operativsystemet iOS kan det förekomma att appen avslutas och måste startas om. Utför sedan följande två steg.
 - Den inställda soundbaren ska nu synas i huvudmenyn. Tryck på högtalarsymbolen.
 - Klicka på [Källor] längst ned på skärmen för att skapa en anslutning till ditt Amazonkonto.
 - Klicka sedan på **[Amazon Alexa]**.
- Klicka på [LOGGA IN MED AMAZON] för att öppna webbläsaren så att du kan ange dina inloggningsuppgifter.

Information

- Om Amazon Shopping App redan är installerad och konfigurerad i din telefon hoppar du över följande steg.
 - Ange inloggningsuppgifterna till ditt Amazonkonto med telefonens knappar och bekräfta med Bekräfta.
 - Alternativt kan du skapa ett nytt Amazonkonto genom att klicka på **[Skapa ett nytt Amazonkonto]**.
- Efter lyckad inloggning kommer du tillbaka till Hama Smart Audio App.
- Välj vilket språk som Alexa ska reagera på framöver.

Information

- Vid ändring av språk kan en uppdatering krävas för att verkställa språkändringen. Detta kan ta upp till 4 minuter.
- Öppna Amazon Alexa App och ange dina inloggningsuppgifter igen om det behövs. Nu ska du hitta den anslutna högtalaren vid din aktiva enhet.
- Ange samtidigt dina personliga inställningar (tidszon, enhetsnamn etc.) i Amazon Alexa App. Ytterligare information hittar du på www.amazon.de -> Hjälp och kundtjänst.

Information

- Om Amazon Market App redan är installerad och konfigurerad i din telefon hämtar vissa telefoner användardata direkt från appen.
- Avregistrera dig och upprepa de steg som beskrivs i detta avsnitt för att skapa ett nytt Amazonkonto.

Information om Alexa Push to talk/ funktionstangent

- Tryck kort på knappen [AKTION] (4) på högtalaren för att aktivera Alexa om ljudvolymen är hög vid uppspelningen. Tryck alternativt på [AKTION] (3) på fjärrkontrollen.
- Tryck på [Mikrophone Mute] (3) för att stänga av mikrofonerna. När mikrofonerna är avstängda lyser statuslysdioderna (1–5) rött med fast sken. Tryck alternativt på [Mikrophone Mute] (4) på fjärrkontrollen.
- Högtalaren reagerar inte på aktiveringsordet förrän mikrofonerna aktiveras igen.
- Tryck en gång till på [Mikrophone Mute] (3) för att aktivera mikrofonerna igen. Tryck alternativt på [Mikrophone Mute] (4) på fjärrkontrollen. Statuslysdioderna (1–5) slocknar.

7. Bluetooth första anslutning (parkoppling)

Via Bluetooth kan du ansluta dina enheter till högtalaren och använda den som uppspelningsenhet för ljudsignalerna. Uppspelningen styrs då direkt från din enhet. Volymen kan även regleras direkt på högtalaren.

Information – Bluetooth®

- Kontrollera att den mobila enheten (smartphone, läsplatta etc.) är Bluetooth-kompatibel.
- Observera att räckvidden för Bluetooth® är max. 10 meter utan hinder som väggar, människor etc.
- Anslutningen kan störas av andra Bluetooth®-enheter eller Bluetooth®-anslutningar i närheten.
- Högtalaren kan bara anslutas till en enhet i taget.
- Tänk på att kompatibiliteten beror på vilken Bluetooth®-profil och vilken Bluetooth®-version som används (se Tekniska data och bruksanvisningen för den använda enheten).
- Kontrollera att den Bluetooth-kompatibla enheten är påslagen och att Bluetooth är aktiverat.
- Håll knappen **[Bluetooth]** (2) intryckt i ca 2 sekunder för att aktivera pairing-läget.
- Statuslysdioden börjar blinka blått och en summerton hörs.
- Öppna Bluetooth-inställningarna på enheten och vänta tills den hittade Bluetooth-enheten Hama **SIRIUM1000ABT** visas i listan.
- Starta eventuellt sökningen efter Bluetooth-enheter på din enhet.
- Välj högtalaren Hama **SIRIUM1000ABT** i listan över tillgängliga enheter och vänta tills högtalaren i Bluetooth-inställningarna visas som ansluten i din enhet.
- Statuslysdioden lyser nu blått med fast sken.
- Starta och styr ljuduppspelningen via din enhet.

Information – Bluetooth®-lösenord



Vissa enheter kräver ett lösenord för att upprätta anslutningen till en annan Bluetooth®-apparat.

- Ange lösenordet **0000** för anslutning till högtalaren om din enhet begär ett lösenord.

8. Fabriksinställningar

För att återställa högtalaren till fabriksinställningen (inställningen vid leverans) gör du så här:

- Håll knappen **[RESET]** (1) på enhetens baksida intryckt med hjälp av ett spetsigt föremål (t.ex. ett gem) i ca 6 sekunder för att återställa högtalaren till fabriksinställningarna.
- När högtalaren är återställd startar den om.

Information



- Problem och funktionsfel kan i vissa fall åtgärdas genom en återställning till fabriksinställningarna.
- Alla förinställningar som equalizer, favoriter och nätverksprofiler raderas dock permanent.

9. Service och skötsel

- Använd bara en luddfri, lätt fuktad trasa för att rengöra produkten och använd inga aggressiva rengöringsmedel.
- Stäng av enheten och dra ur sladden om den inte ska användas på ett tag. Förvara den på en ren och torr plats utan direkt solljus.

10. Garantifriskrivning

Hama GmbH & Co KG övertar ingen form av ansvar eller garanti för skador som beror på olämplig installation, montering och olämplig produktanvändning eller på att bruksanvisningen och/eller säkerhetsinformationen inte följs.

11. Service och support

Kontakta Hama produkt rådgivning om du har frågor om produkten.

Hotline +49 9091 502-115 (tyska/engelska)

Du hittar mer supportinformation här:

www.hama.com

En fullständig version av bruksanvisningen kan laddas ner på följande adress:

www.hama.com -> 00054880-> Downloads

www.hama.com -> 00054889-> Downloads

12. Avfallshantering Information om miljöskydd



Efter implementeringen av EU direktiv 2012/19/EU och 2006/66/EU i den nationella lagstiftningen gäller följande: Elektriska och elektroniska apparater samt batterier får inte kastas i

hushållssoporna. Konsumenter är skyldiga att återlämna elektriska och elektroniska apparater samt batterier vid slutet av dess livslängd till, för detta ändamål, offentliga uppsamlingsplatser. Detaljer för detta regleras i den nationella lagstiftningen i respektive land. Denna symbol på produkten, bruksanvisningen eller på förpackningen visar att produkten omfattas av denna bestämmelse. Genom återvinning och återanvändning av gamla apparater och batterier ger du ett viktigt bidrag till att skydda vår miljö.

13. Försäkran om överensstämmelse



Härmed försäkras Hama GmbH & Co KG att denna typ av radioutrustning [00054880, 00054889] överensstämmer med direktiv 2014/53/EU. Den

fullständiga texten till EU-försäkran om överensstämmelse finns på följande webbadress:

www.hama.com -> 00054880-> Downloads.

www.hama.com -> 00054889-> Downloads.

Frekvensband	Bluetooth: 2,402–2,480 GHz WiFi: 2,402–2,480 GHz WiFi: 2,412–2,483 GHz
Max. sändareffekt	Bluetooth: 4 dBm (EIRP) WiFi: 19,5 dBm (EIRP)

Käyttöelementit ja näytöt

A. Kaiuttimen ohjauspaneeli

1. [VIRTA]-PAINIKE
2. [BLUETOOTH]-PAINIKE
3. [MYKISTYS]-PAINIKE
4. [TOIMINTO]-PAINIKE
5. [ÄÄNENVOIMAKKUUS -] -PAINIKE
6. [ÄÄNENVOIMAKKUUS +] -PAINIKE

B. Etuosa

1. Tila-LED 1–5.

C. Takaosa

1. [NOLLAUS]-painike
2. Päivitysportti
3. [ASENNUS]-painike
4. Verkkojohto



Tärkeä ohje - Lyhyt ohje:

- Tämä on pikaohje, jossa annetaan tärkeimmät perustiedot, kuten turvallisuusohjeet ja tuotteen käyttöönoton opastus.
- Ympäristön suojelemiseksi ja arvokkaiden raaka-aineiden säästämiseksi Hama ei toimita painettuja käyttöohjeita vaan tarjoaa ne ainoastaan ladattavina PDF-tiedostoina.
- Laaja käyttöohje on saatavilla seuraavasta internetosoitteesta:
www.hama.com -> 00054880 -> Downloads
www.hama.com -> 00054889 -> Downloads
- Tallenna käyttöohje tietokoneellesi ja tulosta se tarpeen vaatiessa.

1. Varoitusmerkkien ja ohjeiden selitykset

Varoitus



Käytetään turvallisuusohjeiden merkitsemiseen ja huomion kiinnittämiseen erityisiin vaaroihin ja riskeihin.

Ohje



Käytetään lisätietojen tai tärkeiden ohjeiden merkitsemiseen.

Sähköiskun vaara



Tämä merkki viittaa tuotteen eristämättömien osien kosketuksesta aiheutuvaan vaaraan, joka saattaa aiheuttaa niin suuren jännitteen, että on olemassa sähköiskun vaara.

2. Pakkauksen sisältö

- "SIRIUM1000ABT"- Hama Smart Speaker
- Verkkolaitte
- Pikaohje

3. Turvallisuusohjeet

- Tuote soveltuu käytettäväksi vain sisätiloissa.
- Tuote on tarkoitettu yksityiseen, ei-kaupalliseen kotikäyttöön.
- Käytä tuotetta vain sen käyttötarkoitukseen.
- Älä käytä tuotetta lämmityslaitteiden ja muiden lämmönlähteiden välittömässä läheisyydessä tai suorassa auringonsäteilyssä.
- Älä käytä tuotetta sen teknisissä tiedoissa ilmoitettujen suorituskykyrajojen ulkopuolella.
- Tuotteessa on kiinteä akku, joten sitä ei voi poistaa. Hävitä tuote kokonaisuudessaan määräysten mukaisesti.
- Älä avaa tuotetta väkisin.
- Suojaa tuotetta lialta, kosteudelta ja ylikuumenemiselta ja käytä sitä vain kuivissa tiloissa.
- Tämä tuote, kuten kaikki muut sähkölaitteet, ei kuulu lasten käsiin!
- Älä päästä laitetta putoamaan, äläkä altista sitä voimakkaalle värinälle.
- Pidä pakkausmateriaalit poissa lasten ulottuvilta, niistä aiheutuu tukehtumisvaara.
- Hävitä pakkausmateriaalit heti paikallisten jätehuoltomääräysten mukaisesti.
- Älä tee mitään muutoksia laitteeseen. Muutosten tekeminen johtaa takuun raukeamiseen.

Sähköiskun vaara



- Älä avaa tuotetta, äläkä jatka sen käyttöä, jos se on vaurioitunut.
- Älä käytä tuotetta, jos AC-sovitin, sovitin johto tai virtajohto on vaurioitunut.
- Älä yritä huoltaa tai korjata tuotetta itse. Jätä kaikki huoltotyöt valtuutetulle ammattihenkilölle.

4. Ennen käyttöönottoa

Ohje



- Tuote on sekä verkko- että akkukäyttöinen. Verkkokäytössä tuote täytyy vain liittää virtalähteeseen. Akkukäytössä tuote täytyy ladata ensin täyteen.

Ohje



- Käytä ainoastaan alkuperäisiä varusteita (tai Haman hyväksymiä varusteita), jotta tuote ei vaurioidu.
- Käytä tuotetta vain ympäristössä, jonka lämpötila on $-10 - 50$ °C:n välillä.
- Säilytä tuotetta vain ympäristössä, jonka lämpötila on $-20 - 60$ °C:n välillä.

5. Käyttöönotto ja käyttö

Varoitus



- Kytke tuote vain hyväksytyyn pistorasiaan. Pistorasian täytyy sijaita tuotteen lähellä ja olla helposti saavutettavissa.
- Irrota tuote sähköverkosta virtakatkaisimen avulla. Jos katkaisinta ei ole, irrota verkkojohto pistorasiasta.
- Huomioi monipistorasioiden yhteydessä, että liitetyt laitteet eivät ylitä sallittua kokonaisottotehoa.
- Irrota tuote sähköverkosta, jos et käytä sitä pidempään aikaan.

5.1 Verkkokäyttö

Päällekytkeminen

- Yhdistä kaiuttimen verkkojohto asianmukaisesti asennettuun pistorasiaan.

Kaiutin kytkeytyy päälle automaattisesti.

Ohje ensimmäisestä päällekytkennästä



- Ensimmäistä kertaa päällekytkettäessä kaiutin on "**Laitteen alkuasetukset**" -tilassa ja tila-LEDit (1–5) sykkivät.
- Jos asetustila ei ole aktiivinen, paina lyhyesti laitteen takaosassa olevaa **[ASENNUS]**-painiketta (3), jotta WPS-tila aktivoituu (vilkkuu nopeasti). Vaihtoehtoisesti voit pitää **[ASENNUS]**-painiketta (3) n. 7 sekuntia alapainettuna avataksesi AccessPointin (vilkkuu hitaasti).
- Kytettäessä uudelleen päälle kaikki LEDit (1–5) vilkkuvat oransseina, kunnes aiemmat yhteydet toimivat jälleen. Tämä voi kestää 20 sekuntia internetin signaalin voimakkuudesta riippuen.

5.2 Akkukäyttö

Varoitus akusta



- Käytä vain lataukseen soveltuvia latureita.
- Älä jatka viallisten latureiden tai USB-liittimien käyttöä äläkä yritä korjata niitä.
- Vältä säilytystä, latausta ja käyttöä äärimmäisissä lämpötiloissa.
- Lataa säännöllisesti (väh. neljännesvuosittain), jos tuotetta ei käytetä pitkään aikaan.

- Tuote on varustettu ladattavalla akulla.
- Lataa tuote täyteen ennen ensimmäistä käyttöä.
- Yhdistä kaiuttimen verkkojohto asianmukaisesti asennettuun pistorasiaan. Pistorasian täytyy sijaita tuotteen lähellä ja olla helposti saavutettavissa.
- Kaiutin kytkeytyy päälle automaattisesti.
- Latauksen aikana lataustilan voi tarkistaa tila-LEDEillä.

Ohje latauksesta



- Täyteenlataaminen kestää n. 3–5 tuntia.
- Akku voidaan ladata sekä päälle- että poiskytketyssä tilassa.
- Jos akun varaus on alle 30 %, äänimerkki kuuluu kerran. Kaiuttimen tila-LEDit (1–5) vilkkuvat kerran punaisena. Näin tapahtuu vain päällekytketyssä tilassa.

- Akun todellinen kesto vaihtelee laitteen käytön, asetusten ja ympäristöolosuhteiden mukaan (akuilla on rajoitettu käyttöikä).

Akun varaustason näyttö

- Akun varaustaso on nähtävissä, kun [VIRTA]-painiketta (1) painetaan lyhyesti päällekytketyssä tilassa.
- Tarkista LED-näytön selitys LED-taulukosta.
- LEDit sammuvat 3 sekunnin kuluttua.

5.3 Päälle-/poiskytkeminen/standby

Ohje



- Huomaa, että Amazon Alexa reagoi vain päällekytketyssä tilassa ja standby-tilassa.

Verkkokäyttö

- Paina [POWER]-painiketta (1) kaiuttimen kytkemiseksi päälle.
- Kaiutin siirtyy automaattisesti standby-tilaan, kun toistoa ei ole tapahtunut 10 minuuttiin.
- Paina ja pidä [POWER]-painiketta (1) painettuna kolmen sekunnin ajan kaiuttimen kytkemiseksi päälle.

Ohje



- Erotta radio sähköverkosta kytkeäksesi sen kokonaan pois päältä.

Akkukäyttö

- Paina [POWER]-painiketta (1) kaiuttimen kytkemiseksi päälle.
- Kaiutin siirtyy automaattisesti standby-tilaan, kun toistoa ei ole tapahtunut 10 minuuttiin.
- Kaiutin kytkeytyy pois päältä, kun se on ollut 10 minuuttia standby-tilassa.
- Vaihtoehtoisesti paina ja pidä [POWER]-painiketta (1) painettuna n. kolmen sekunnin ajan kaiuttimen kytkemiseksi pois päältä.

5.4 Äänenvoimakkuuden sopeuttaminen

Pienennä/suurena äänenvoimakkuutta painamalla [ÄÄNENVOIMAKKUUS -/+]-painiketta (5/6).

6. Kaiuttimen asennus

Ohje



- Jotta tuotteen kaikkia toimintoja voidaan käyttää, tuotteeseen on ladattava Amazon Alexa -sovellus ja avattava Amazon-tili. Noudata Amazon Alexa -sovelluksen ohjeita. Lisätietoja löytyy osoitteesta www.amazon.de.

6.1 Hama Smart Audio -sovelluksen lataaminen

Ohje



Tuetut käyttöjärjestelmät:

- iOS 8 tai uudempi
- Android 4.4.2 tai uudempi

- Avaa iTunes AppStore tai Google Play Store älypuhelimestasi.
- Käytä hakusanaa "Hama Smart Audio".
- Lataa sovellus normaalisti ja asenna se älypuheliimeen. Noudata älypuhelimien käyttöohjetta.

6.2 Laitteen alkuasetukset Hama Smart Audio -sovelluksella (ALEXA-toiminto)

Ohje wifistä (langaton verkko)



- Varmista, että reititin on päällekytketty ja yhteys internetiin/verkkoon on muodostettu.
- Aktivoi reitittimen wifi-yhteys, jos sitä ei ole vielä aktivoitu.
- Jos sinulle ilmaantuu kysymyksiä reitittimen määrittämisestä, käytä vian etsintään / ongelman ratkaisuun reitittimen käyttöohjetta.

- Varmista, että kaiutin on wifin parinmuodostustilassa. Tila-LEDit (1–5) vilkkuvat.
- Varmista, että Hama Smart Audio -sovellus ja kaikki päivitykset on asennettu älypuheliimeen.
- Avaa Hama Smart Audio -sovellus ja kosketa kohtaa [MÄÄRITÄ].
- Kosketa sen jälkeen kohtaa [Lisää kaiuttimia].
- Avaa älypuhelimien wifi-asetukset koskettamalla kohtaa [AVAA asetukset].
- Hae älypuhelimien wifi-asetuksista Hama SIRIUM1000ABT -kaiutin.

Ohje



- Kaiutin muodostaa oman wifi-verkkonsa, jonka nimi on SIRIUMAsennus ja jossa on MAC-osoitteen kuusi ensimmäistä lukua (esim. SIRIUMAsennus_E69EBB). Wifi ei vaadi salasanaa.
- Yhdistä älypuhelin kaiuttimeen.
- Palaa sitten älypuhelimien Hama Smart Audio -sovellukseen.
- Valitse wifin nimi (SSID), johon haluat yhdistää kaiuttimen.
- Anna verkkoavain ja vahvista se painamalla [Tallenna].
- Vahvista tehdyt asetukset koskettamalla kohtaa [VAHVISTA].
- Kaiutin yhdistetään nyt verkkoon. Yhteyden onnistuessa älypuhelimessa näkyy "Kaiuttimen määrittäminen onnistui".
- LEDit sammuvat muutaman sekunnin kuluttua.

Ohje



- iOS-laitteissa käytettäessä sovellus saattaa sulkeutua, jonka jälkeen se täytyy käynnistää uudelleen. Noudata sitten kahta seuraavaa ohjetta.
- Valmiiksi asetetun äänipalkin tulisi näkyä nyt päävalikossa. Paina kaiuttimen kuvaketta.
- Muodosta yhteys Amazon-tiliisi koskettamalla kohtaa [Lähteet] näytön alareunassa.
- Kosketa sitten painiketta [Amazon Alexa].
- Avaa verkkoselain antaaksesi käyttötiedot koskettamalla kohtaa [KIRJAUDU SISÄÄN AMAZONILLA].

Ohje



- Jos Amazon Shopping -sovellus on jo asennettu ja määritetty älypuheliimeen, seuraavat vaiheet ohitetaan.
- Anna älypuhelimien näppäimillä Amazon-tilin käyttötiedot ja vahvista syöttö sisäänkirjautumalla.
- Vaihtoehtoisesti voit luoda uuden Amazon-tilin koskettamalla kohtaa [Luo uusi Amazon-tili].
- Kirjautumisen onnistuessa pääset takaisin Hama Smart Audio -sovellukseen.
- Valitse sitten kieli, jolla Alexan tulee reagoida.

Ohje



- Kun kieltä muutetaan, päivitys voi olla tarpeen kielen sovitusten tekemiseksi. Vaihe voi kestää jopa 4 minuuttia.
- Avaa Amazon Alexa -sovellus ja anna tarvittaessa uudelleen käyttötietosi. Lopuksi kaiutin tulisi näkyä aktiivisissa laitteissa.
- Tee sitten omat asetukset (aikavyöhyke, laitenumero jne.) Amazon Alexa -sovellukseen. Lisätietoja löydät osoitteesta www.amazon.de -> Tuki ja asiakaspalvelu.

Ohje



- Jos Amazon Market -sovellus on jo asennettu ja määritetty älypuheliimeen, jotkin älypuhelimet hakevat käyttötiedot suoraan sovelluksesta.
- Määritä uusi Amazon-tili kirjautumalla ulos ja toistamalla tässä luvussa kuvatut vaiheet.

Alexa Push to talk - / Function Key -näppäimen ohje



- Aktivoi Alexa äänentoiston aikana tai äänenvoimakkuuden ollessa kovalla painamalla lyhyesti kaiuttimen [Toiminto]-painiketta (4). Vaihtoehtoisesti voit painaa kaukosäätimen [Toiminto]-painiketta (3).
- Kytk mikrofonit pois päältä painamalla [Mikrofonin mykistys] -painiketta (3). Kun mikrofonit on deaktivoitu, tila-LEDit (1–5) palavat punaisina. Vaihtoehtoisesti voit painaa kaukosäätimen [Mikrofonin mykistys] -painiketta (4).
- Kaiutin reagoi aktivointisanaan vasta sitten, kun mikrofonit aktivoidaan uudelleen.
- Aktivoi mikrofonit uudelleen painamalla uudelleen [Mikrofonin mykistys] -painiketta (3). Vaihtoehtoisesti voit painaa kaukosäätimen [Mikrofonin mykistys] -painiketta (4). Tila-LEDit (1–5) sammuvat.

7. Ensimmäinen Bluetooth-yhteys (parinmuodostus)

Bluetoothin kautta päätelaitteet voidaan yhdistää kaiuttimeen, jota voidaan käyttää äänisignaalin toistolaitteena. Toiston ohjaus tapahtuu suoraan päätelaitteesta. Äänenvoimakkuutta voidaan säätää myös suoraan kaiuttimesta.

Ohje – Bluetooth®



- Tarkista, onko mobiililaitteessasi (älypuhelin, tabletti jne.) Bluetooth-valmius.
- Huomioi, että Bluetooth®-yhteyden toimintasäde on enintään 10 metriä ilman esteitä, kuten seinät, henkilöt, jne.
- Yhteys voi häiriytyä muiden lähistöllä olevien Bluetooth®-yhteensopivien laitteiden/yhteyksien vuoksi.
- Kaiutin voidaan yhdistää aina vain yhteen päätelaitteeseen.
- Huomioi, että yhteensopivuus riippuu tuetuista Bluetooth®-profileista ja käytetyistä Bluetooth®-versioista. (Katso tekniset tiedot, käytetyn päätelaitteen käyttöohje)
- Varmista, että Bluetooth-kykyinen päätelaite on päällekytketty ja että Bluetooth on aktivoitu.
- Aktivoi parinmuodostustila painamalla ja pitämällä [Bluetooth] -painiketta (2) alaspainettuna n. 2 sekuntia.
- Tila-LED alkaa vilkkumaan sinisenä ja äänimerkki kuuluu.
- Avaa Bluetooth-asetukset päätelaitteesta ja odota, kunnes haettujen Bluetooth-laitteiden luettelossa näkyy Hama SIRIUM1000ABT.
- Käynnistä tarvittaessa Bluetooth-laitteiden haku päätelaitteesta.
- Valitse laiteluettelosta Hama SIRIUM1000ABT ja odota, kunnes kaiutin näkyy liitettynä päätelaitteen Bluetooth-asetuksissa.

- Bluetoothin tila-LED palaa nyt sinisenä.
- Käynnistä ja ohjaa äänentoistoa päätelaitteella.

Ohje – Bluetooth®-salasana



Jotkut päätelaitteet tarvitsevat salasanan yhteyden muodostamiseksi toisen Bluetooth®-laitteen kanssa.

- Kaiuttimeen yhdistämiseksi syötä salasananaksi **0000**, jos päätelaite pyytää salasanan syöttämistä.

8. Tehdasasetus

Palauta kaiutin tehdasasetukseen (toimitustila) seuraavalla tavalla:

- Palauta kaiutin tehdasasetukseen pitämällä laitteen takaosassa olevaa **[NOLLAUS]**-painiketta (1) alapainettuna terävän esineen (esim. paperiliitin) avulla n. 6 sekuntia.
- Onnistuneen palautuksen jälkeen kaiutin käynnistetään uudelleen.

Ohje



- Ongelmat ja virhetoiminnot voidaan mahdollisesti korjata palauttamalla kaiutin tehdasasetuksiin.
- Kuitenkin kaikki esiasetukset kuten taajuuskorjain, suosikit ja verkkoprofiilit poistetaan peruuttamattomasti.

9. Hoito ja huolto

- Puhdista tuote ainoastaan nukattomalla, kevyesti kostutetulla liinalla, älä käytä syövyttäviä puhdistusaineita.
- Mikäli et käytä tuotetta pidempään aikaan, kytke se pois päältä ja irrota virtalähteestä. Säilytä sitä puhtaassa, kuivassa tilassa ilman suoraa auringonsäteilyä.

10. Vastuun rajoitus

Hama GmbH & Co KG ei vastaa millään tavalla vahingoista, jotka johtuvat epäasianmukaisesta asennuksesta ja tuotteen käytöstä tai käyttöohjeen ja/tai turvallisuusohjeiden vastaisesta toiminnasta.

11. Huolto ja ki

Tuotetta koskevista kysymyksistä pyydämme kääntymään Haman tuoteneuvonnan puoleen.
Asiakaspalvelunumero: +49 9091 502 115 (saksa/englanti)

Lisätietoja tuesta löytyy osoitteesta
www.hama.com

Laaja käyttöohje on saatavilla seuraavasta internetosoitteesta:
www.hama.com -> 00054880 -> Downloads
www.hama.com -> 00054889 -> Downloads

12. Hävittämisohjeet Tietoa ympäristönsuojelusta:



Siitä lähtien, kun Euroopan unionin direktiivi 2012/19/EU ja 2006/66/EU otetaan käyttöön kansallisessa lainsäädännössä, pätevät seuraavat määräykset: Sähkö- ja elektroniikkalaitteita sekä paristoja ei saa hävittää talousjätteen mukana. Kuluttajalla on lain mukaan velvollisuus toimittaa sähkö- ja elektroniikkalaitteet niiden käyttöiän päätyttyä niille varattuihin julkisiin keräyspisteisiin tai palauttaa ne myyntipaikkaan. Tähän liittyvistä yksityiskohdista säädetään kussakin kansallisessa lainsäädännössä. Näistä määräyksistä mainitaan myös tuotteen merkissä, käyttöohjeessa tai pakkauksessa. Uudelleenkäytöllä, materiaalien/paristojen uudelleenkäytöllä tai muilla vanhojen laitteiden uudelleenkäyttötavoilla voit vaikuttaa yhteisen ympäristömme suojeluun.

13. Vaatimustenmukaisuusvakuutus



Hama GmbH & Co KG vakuuttaa, että radiolaitetyyppi [00054880, 00054889] on direktiivin 2014/53/EU mukainen.

EU-vaatimustenmukaisuusvakuutuksen täysimittainen teksti on saatavilla seuraavassa internetosoitteessa:
www.hama.com -> 00054880 -> Downloads.
www.hama.com -> 00054889 -> Downloads.

Taajuusalue/ taajuusalueet	Bluetooth: 2,402 GHz – 2,480 GHz WiFi: 2,402 GHz – 2,480 GHz WiFi: 2,412 GHz – 2,483 GHz
Suurin mahdollinen lähetysteho	Bluetooth: 4 dBm (EIRP) WiFi: 19,5 dBm (EIRP)

Betjeningslementer og visninger

A. Betjeningspanel højttaler

1. [POWER]-TAST
2. [BLUETOOTH]-TAST
3. [MUTE]-TAST
4. [AKTION]-TAST
5. [VOLUME -]-TAST
6. [VOLUME +]-TAST

B. Forside

1. Status-LED 1-5

C. Bagside

1. [RESET]-tast
2. Opdateringsport
3. [SETUP]-tast
4. Netforsyningsledning

Vigtig henvisning - Kort vejledning:

- Dette er en kort vejledning, som giver dig de vigtigste basis-informationer om ibrugtagning af dit produkt og sikkerhedshenvisninger.
- Af miljømæssige årsager undlader firmaet Hama at printe den lange betjeningsvejledning for at undgå spild af værdifulde råstoffer og tilbyder den derfor udelukkende som PDF-download.
- Den fuldstændige **lange vejledning** kan findes på følgende internetadresse:
www.hama.com -> 00054880 -> Downloads
www.hama.com -> 00054889 -> Downloads
- Gem den lange betjeningsvejledning for at kunne søge efter informationer i denne på din computer, og print den om nødvendigt ud.

1. Forklaring af advarselssymboler og henvisninger

Advarsel

Anvendes til at markere sikkerhedshenvisninger eller til at gøre opmærksom på særlige farer og risici.

Henvisning

Anvendes til at markere yderligere informationer eller vigtige henvisninger.

Fare for elektrisk stød

Dette symbol henviser til fare for berøring med produktets uisolerede dele, som muligvis leder en farlig spænding, der er så kraftig, at der er fare for elektrisk stød.

2. Pakningsindhold

- Hama Smart Speaker "SIRIUM1000ABT"
- Strømforsyning
- Lynvejledning

3. Sikkerhedshenvisninger

- Produktet er kun beregnet til indendørs brug.
- Produktet er beregnet til privat, ikke-erhvervs mæssig brug i hjemmet.
- Anvend udelukkende produktet til det tiltænkte formål.
- Benyt ikke produktet i umiddelbar nærhed af varmeapparater, andre varmekilder eller i direkte sollys.
- Anvend ikke produktet uden for dets ydelsesgrænser, der er angivet i de tekniske data.
- Batteriet er fast monteret og kan ikke fjernes. Produktet skal bortskaffes i sin helhed i overensstemmelse med de lovmæssige bestemmelser.
- Åbn ikke produktet med magt.
- Beskyt produktet mod smuds, fugtighed og overophedning, og anvend det kun i tørre rum.
- Dette produkt skal, som alle elektriske produkter, opbevares utilgængeligt for børn!
- Tab ikke produktet, og udsæt det ikke for kraftige rystelser.
- Hold ubetinget børn borte fra emballeringsmaterialet, der er fare for kvælning.
- Bortskaf straks emballeringsmaterialet i henhold til de lokalt gældende forskrifter for bortskaffelse.
- Undlad at foretage ændringer på apparatet. Derved bortfalder alle garantikrav.

Fare for elektrisk stød

- Åbn ikke produktet, og anvend det ikke længere ved beskadigelser.
- Anvend ikke produktet, hvis AC-adapteren, tilslutningskablet eller netledningen er beskadiget.
- Forsøg aldrig selv at vedligeholde eller reparere produktet. Overlad alle vedligeholdelsesarbejder til det ansvarlige fagpersonale.

4. Før ibrugtagning

Henvisning

- Det er muligt at benytte produktet i netdrift og i batteridrift. For at benytte produktet i netdrift skal det blot sluttes til en strømkilde. For at benytte produktet i batteridrift skal det først lades helt op.

Henvisning

- Anvend udelukkende originalt tilbehør (eller tilbehør godkendt af Hama) for at undgå skader på produktet.
- Anvend kun produktet ved omgivelsestemperaturer fra -10 °C til 50 °C.
- Opbevar kun produktet ved omgivelsestemperaturer fra -20 °C til 60 °C.

5. Ibrugtagning og drift

Advarsel

- Tilslut kun produktet til en stikdåse, der er tilladt til det. Stikdåsen skal være placeret i nærheden af produktet, og der skal være nem adgang til den.
- Afbryd produktet fra nettet ved hjælp af tænd / sluk-kontakten. Træk netledningen ud af stikdåsen, hvis kontakten ikke findes.
- Vær ved multistikdåser opmærksom på, at de tilsluttede forbrugere ikke overskrider det tilladte samlede effektforbrug.
- Afbryd produktet fra nettet, hvis du ikke bruger det i længere tid.

5.1 Netdrift

Tænde

- Forbind højttalerens netkabel med en korrekt installeret stikdåse.
- Højttaleren tændes automatisk.

Henvisning – når højttaleren tændes første gang

- Første gang højttaleren tændes, er den i modus "**første konfiguration af enheden**", og status-LED'erne (1-5) pulserer.
- Hvis konfigurationsmodus ikke er aktiv, skal du trykke kort på [SETUP]-tasten (3) på apparatets bagside for at aktivere WPS-modus (blinker hurtigt). Alternativt kan du trykke på [SETUP]-tasten (3) og holde den inde i ca. 7 sekunder for at åbne et AccessPoint (blinker langsomt).
- Næste gang der tændes, blinker alle status-LED'er (1-5) orange, indtil tidligere aktiverede forbindelser er oprettet igen. Dette kan tage op til 20 sekunder afhængigt af internettets signalstyrke.

5.2 Batteridrift

Advarsel – batteri

- Anvend kun egnede opladere til opladning.
 - Anvend generelt ikke defekte opladere eller USB-tilslutninger længere, og forsøg ikke at reparere dem.
 - Undgå opbevaring, opladning og brug ved ekstreme temperaturer.
 - Genoplad regelmæssigt (min. hver 3. måned).
-
- Produktet har et genopladeligt batteri.
 - Lad produktet helt op én gang før den første brug.
 - Forbind højttalerens netkabel med en korrekt installeret stikdåse. Stikdåsen skal være placeret i nærheden af produktet, og der skal være nem adgang til den.
 - Højttaleren tændes automatisk.
 - Under opladningen viser status-LED'erne den aktuelle ladetilstand.

Henvisning – ladeproces



- En komplet ladeproces varer ca. 3-5 timer.
 - Produktets batteri kan oplades i både tændt og slukket tilstand.
 - Når batterikapaciteten er under 30 %, lyder en advarselstone én gang. Højttalerens status-LED'er (1-5) blinker rødt én gang. Denne information modtager du kun, når produktet er tændt.
- Den faktiske batteriopladingstid varierer alt efter brugen af apparatet, indstillingerne og omgivelsesbetingelserne (batterier har en begrænset levetid).

Visning af batteriladetilstand

- Tryk kort på **[POWER]** (1) i tændt tilstand for at få vist den aktuelle batteriladetilstand.
- Forklaring på LED-visningen findes i LED-tabellen.
- LED'erne slukkes efter 3 sekunder.

5.3 Tilkobling/frakobling/standby

Henvisning



- Vær opmærksom på, at Amazon Alexa kun reagerer i tilkoblet tilstand og under standby-modus.

Netdrift

- Tryk på **[POWER]** (1) for at tænde højttaleren.
- Højttaleren skifter efter 10 minutter uden afspilning automatisk til standby-modus.
- Tryk på **[POWER]** (1), og hold den inde i ca. 3 sekunder for slukke højttaleren.

Henvisning



- Afbryd højttaleren fra strømforsyningen for at slukke den fuldstændigt.

Batteridrift

- Tryk på **[POWER]** (1) for at tænde højttaleren.
- Højttaleren skifter efter 10 minutter uden afspilning automatisk til standby-modus.
- Efter 10 minutter i standby-modus slukkes højttaleren.
- Tryk som alternativ på **[POWER]** (1), og hold den inde i ca. 3 sekunder for slukke højttaleren.

5.4 Tilpasning af lydstyrke

Tryk på **[VOLUME -/+]** (5/6) for at reducere/øge lydstyrken.

6. Konfigurering af højttaleren

Henvisning



- For at kunne udnytte produktets fulde funktionsomfang skal Amazon Alexa-appen også downloades, og der skal oprettes en Amazon-konto. Følg anvisningerne om dette i Amazon Alexa-appen. Du kan finde flere oplysninger herom på www.amazon.de.

6.1 Download af Hama Smart Audio-appen

Henvisning



- Følgende operativsystemer understøttes:
- iOS 8 eller højere
 - Android 4.4.2 eller højere

- Åbn iTunes AppStore eller Google Play Store på din smartphone.
- Benyt søgebegrebet "Hama Smart Audio".
- Download appen på sædvanlig måde, og installer den på din smartphone. Følg anvisningerne om dette på din smartphone.

6.2 Første konfigurering af enheden med Hama Smart Audio-appen (ALEXA-funktion)

Henvisning om WLAN (trådløst netværk)



- Kontrollér, at routeren er tændt, og at der er forbindelse til internettet/netværket.
- Aktivér din routers WLAN-forbindelse, hvis det endnu ikke er sket.
- Hvis du har spørgsmål vedrørende konfigurationen af routeren, skal du anvende betjeningsvejledningen til routeren til fejlsøgning/problemløsning.

- Kontrollér, at højttaleren er i WLAN pairing-modus. Status-LED'erne (1-5) blinker.
- Sørg for, at Hama Smart Audio-appen er installeret på din smartphone, og at alle opdateringer er installeret.
- Åbn Hama Smart Audio-appen, og berør **[CONFIGURE]**.
- Berør derefter **[Add More Speakers]**.
- Åbn WLAN-indstillingerne for din smartphone ved at berøre **[OPEN Settings]**.
- Søg i din smartphones WLAN-indstillinger efter højttaleren Hama SIRIUM1000ABT.

Henvisning



- Højttaleren opretter sit eget WLAN-net, som bærer betegnelsen SIRIUMSetup og de første seks tegn i MAC-adressen (f.eks. SIRIUMSetup_E69EBB). Dette WLAN kræver ikke adgangskode.

- Forbind din smartphone med højttaleren.
- Vend nu tilbage til Hama Smart Audio-appen på din smartphone.
- Vælg det ønskede WLAN-navn (SSID), som du vil forbinde højttaleren med.
- Indtast nu din netværkskode (hvis påkrævet), og bekræft med [Save].
- Bekræft de valgte indstillinger ved at berøre [CONFIRM].
- Højttaleren opretter nu forbindelse til netværket. Når forbindelsen er oprettet, vises "Højttaler konfigureret korrekt" på smartphonen.
- LED'erne slukkes efter nogle sekunder.

Henvisning

- Ved iOS kan det forekomme, at appen nu lukkes og skal genstartes. Gennemfør dernæst de følgende trin.
- Den konfigurerede soundbar bør nu vises i hovedmenuen. Tryk på højttalerikonet.
- Berør **[Kilder]** ved den nederste skærmkant for at oprette forbindelse til din Amazon-konto.
- Berør derefter knappen **[Amazon Alexa]**.
- Berør [LOGIN MED AMAZON] for at åbne webbrowseren for indtastning af dine adgangsdata.

Henvisning

- Hvis Amazon Shopping-appen allerede er installeret og konfigureret på din smartphone, springes de følgende trin over.
- Indtast adgangsdataene til din Amazon-konto med din smartphones tastatur, og bekræft indtastningen med login.
- Alternativt kan du oprette en ny Amazon-konto ved at berøre **[Opret ny Amazon-konto]**.
- Når du er logget ind, kommer du igen tilbage til Hama Smart Audio-appen.
- Vælg nu det sprog, som Alexa skal reagere på i fremtiden.

Henvisning

- Hvis sproget ændres kan en update være nødvendig for at foretage sprogtilpasningen. Det kan vare op til 4 minutter.
- Åbn Amazon Alexa-appen, og indtast evt. dine adgangsdata igen. Efterfølgende burde du finde højttaleren ved dine aktive enheder.
- Foretag derefter dine personlige indstillinger (tidszone, enhedsnavn etc.) i Amazon Alexa-appen. Du kan finde flere oplysninger herom på www.amazon.de -> Hjælp og kundeservice.

Henvisning

- Hvis Amazon Market-appen allerede er installeret og konfigureret på din smartphone, overtager nogle smartphones brugerdataene direkte fra appen.
- For at oprette en ny Amazon-konto skal du logge af og gentage trinene beskrevet i dette kapitel.

Henvisning om Alexa Push to talk / Function Key

- Tryk kort på [Aktion]-tasten (4) på højttaleren for at aktivere Alexa under audiodrift hhv. ved høj lydstyrke. Tryk alternativt på [Aktion]-tasten (3) på fjernbetjeningen.
- Tryk på [Mikrofoner mute]-tasten (3) for at frakoble mikrofonerne. Når mikrofonerne er deaktiveret, lyser status-LED'erne (1-5) konstant rødt. Tryk alternativt på [Mikrofoner mute]-tasten (4) på fjernbetjeningen
- Højttaleren reagerer nu ikke længere på aktiveringsordet, før mikrofonerne aktiveres igen.
- Tryk igen på [Mikrofoner mute]-tasten (3) for at aktivere mikrofonerne igen. Tryk alternativt på [Mikrofoner mute]-tasten (4) på fjernbetjeningen. Status-LED'erne (1-5) slukkes.

7. Første Bluetooth-forbindelse (pairing)

Via Bluetooth kan du forbinde dine slutenheder med højttaleren og anvende den som afspilningsenhed for audiosignaler. Afspilningen styres da direkte med slutenheden. Lydstyrken kan reguleres direkte på slutenheden.

Henvisning – Bluetooth®

- Kontrollér, om din mobile slutenhed (smartphone, tablet-pc, etc.) er Bluetooth-kompatibel.
- Vær opmærksom på, at rækkevidden for Bluetooth® er maks. 10 meter uden forhindringer som f.eks. vægge, personer etc.
- Det kan forekomme, at forbindelsen forstyrres af andre Bluetooth®-enheder/forbindelser i omgivelserne.
- Højttaleren kan altid kun styres med én slutenhed.
- Bemærk, at kompatibiliteten er afhængig af de understøttede Bluetooth®-profiler og de anvendte Bluetooth®-versioner. (se: Tekniske data, betjeningsvejledning til den anvendte slutenhed)
- Kontrollér, at din Bluetooth-kompatible slutenhed er tændt, og at Bluetooth er aktiveret.
- Tryk på **[Bluetooth]** (2), og hold tasten inde i ca. 2 sekunder for at aktivere pairing-modus.
- Status-LED'en begynder at blinke blå, og der lyder en signaltone.

- Åbn Bluetooth-indstillingerne på din slutenhed, og vent, indtil Hama **SIRIUM1000ABT** vises i listen over fundne Bluetooth-enheder.
- Start evt. søgningen efter Bluetooth-enheder på din slutenhed.
- Vælg højttaleren Hama **SIRIUM1000ABT** på listen over tilgængelige enheder, og vent, indtil højttaleren vises som forbundet i din slutenheds Bluetooth-indstillinger.
- Status-LED'en Bluetooth lyser nu konstant blå.
- Start og styr audioafspilningen i overensstemmelse hermed via slutenheden.

Henvisning – Bluetooth®-adgangskode

Nogle slutenheder kræver en adgangskode for at konfigurere forbindelsen med en anden Bluetooth®-enhed.

- Indtast adgangskoden **0000** for forbindelsen med højttaleren, hvis din slutenhed opfordrer til indtastning.

8. Fabriksindstilling

Gå frem på følgende måde for at resette højttaleren til fabriksindstillingen (leveringstilstand):

- Tryk på [**RESET**]-tasten (1) på bagsiden af apparatet med en spids genstand (f.eks. papirclips), og hold den inde i ca. 6 sekunder for at resette højttaleren til fabriksindstillingerne.
- Når reset er gennemført, genstartes højttaleren.

Henvisning

- Problemer og fejlfunktioner kan muligvis udbedres ved at resette til fabriksindstillingerne.
- Alle forindstillinger som f.eks. equalizer, favoritter og netværksprofilerne slettes dog uigenkaldeligt.

9. Vedligeholdelse og pleje

- Rengør kun dette produkt med en fnugfri, let fugtet klud, og anvend ikke aggressive rengøringsmidler.
- Hvis du ikke anvender produktet i længere tid, skal du slukke apparatet og afbryde det fra strømforsyningen. Opbevar det på et rent, tørt sted uden direkte sollys.

10. Udelukkelse af garantikrav

Hama GmbH & Co. KG påtager sig ikke ansvar eller garanti for skader, der skyldes ukorrekt installation, montering og ukorrekt brug af produktet eller manglende overholdelse af betjeningsvejledningen og/eller sikkerhedshenvisningerne.

11. Service og support

Kontakt venligst Hama-produktrådgivningen, hvis du har spørgsmål vedrørende produktet.

Hotline: +49 9091 502-115 (tysk/engelsk)

Du finder flere supportinformationer på:
www.hama.com

Den fuldstændige lange vejledning kan findes på følgende internetadresse:

www.hama.com -> 00054880 -> Downloads

www.hama.com -> 00054889 -> Downloads

12. Instruktions om bortskaffelse

Anvisninger til beskyttelse af miljøet:



Fra og med indførelsen af EU-direktiverne 2012/19/EU og 2006/66/EF i national ret gælder følgende: Elektrisk og elektronisk udstyr samt batterier må ikke bortskaffes sammen med almindeligt husholdningsaffald. Forbrugeren er lovmæssigt forpligtet til at aflevere udtjent elektrisk og elektronisk udstyr samt batterier til dertil indrettede, offentlige indsamlingssteder eller til forhandleren. De nærmere bestemmelser vedr. dette fastlægges af lovgivningen i det pågældende land. Symbolet på produktet, brugsvejledningen eller emballagen henviser til disse bestemmelser. Ved genbrug, genvinding eller andre former for nyttiggørelse af udtjent udstyr/batterier giver du et vigtigt bidrag til beskyttelse af miljøet.

13. Overensstemmelseserklæring



Hermed erklærer Hama GmbH & Co KG, at radioudstyrstypen [00054880, 00054889] opfylder direktivet 2014/53/EU. EU-overensstemmelseserklæringens komplette tekst findes på følgende internetadresse:

www.hama.com -> 00054880 -> Downloads

www.hama.com -> 00054889 -> Downloads

Frekvensbånd	Bluetooth: 2.402 GHz - 2.480 GHz WiFi: 2.402 GHz – 2.480 GHz WiFi: 2.412 GHz – 2.483 GHz
Maksimal sendeeffekt	Bluetooth: 4 dBm (EIRP) WiFi: 19.5 dBm (EIRP)

Betjeningselementer og indikatorer

A. Kontrollpanel for høyttaler

1. [POWER]-TAST
2. [BLUETOOTH]-TAST
3. [MUTE]-TAST
4. [ACTION]-TAST
5. [VOLUM -]-TAST
6. [VOLUM +]-TAST

B. Forside

1. Status-LED 1-5.

C. Bakside

1. [RESET]-tast
2. Oppdateringsport
3. [SETUP]-tast
4. Strømforsyning

Viktig henvisning - Kortveiledning:

- Dette er en kortveiledning som gir deg de viktigste, grunnleggende informasjonen som sikkerhetshenvisninger og idriftsettelse av produktet ditt.
- På grunn av miljøvern og sparing av verdifulle råstoffer har ikke firmaet Hama en utskrevet, lang veiledning og tilbyr denne veiledningen kun som PDF-nedlastning.
- Den komplette **lange veiledningen** finnes på følgende Internettadresse:
www.hama.com -> **00054880** -> Downloads
www.hama.com -> **00054889** -> Downloads
- Vi ber deg om å lagre den lange veiledningen på din datamaskin, skriv den eventuelt ut.

Fare for elektrisk støt

Advarsel

Benyttes for å merke sikkerhetsinformasjon eller for å rette oppmerksomheten mot spesielle farer og risikoer.



Merknad

Benyttes for å merke informasjon eller viktige merknader ytterligere.



Merknad

Dette symbolet viser til fare for berøring av produktdele som ikke er isolert og som potensielt leder farlig spenning med en styrke som kan forårsake elektriske støt.



1. Pakkeinnhold

- Hama Smart Speaker „SIRIUM1000ABT“
- Nettdel
- Hurtigstartveiledning

2. Sikkerhetsanvisninger

- Produktet er kun beregnet til innendørs bruk.
- Produktet er beregnet for privat, ikke-yrkesmessig bruk i hjemmet.
- Bruk kun produktet til det formål som er beregnet.
- Ikke bruk produktet i nærheten av varmeovner, andre varmekilder eller i direkte sollys.
- Produktet skal ikke benyttes utenfor de ytelsesgrensene som er angitt under tekniske spesifikasjoner.
- Batteriet er innebygd og kan ikke fjernes, produktet skal avhendes som en helhet i samsvar med lokale bestemmelser.
- Produktet må ikke åpnes med makt.
- Ikke utsett apparatet for smuss, fuktighet og overoppheting, og bruk det kun i tørre rom.
- Dette produktet skal, som alle elektriske apparater, oppbevares utilgjengelig for barn!
- Produktet må ikke falle ned fra høyder, og må ikke utsettes for kraftig risting.
- På grunn av fare for kvelning må emballasjen holdes unna små barn.
- Fjern emballasjen umiddelbart i henhold til lokale forskrifter for avfallshåndtering.
- Foreta aldri endringer på apparatet. Da vil garantikrav kunne bortfalle.

Fare for elektriske støt



- Produktet skal ikke åpnes og ikke benyttes dersom det er skadet.
- Ikke bruk produktet hvis vekselstrømsadapter, adapterkabel eller strømledningen er skadet.
- Prøv aldri å vedlikeholde eller reparere produktet på egenhånd. Vedlikeholdsarbeid skal kun utføres av ansvarlig fagpersonell.

3. Før oppstart

Merknad



- Produktet kan brukes både med strøm- og batteridrift. For å bruke produktet med strøm må produktet kun kobles til en strømkilde. For å bruke produktet med batteridrift må produktet være fulladet.

Merknad



- Bruk kun originalt tilbehør (eller: tilbehør godkjent av Hama) for å unngå skader på produktet.
- Bruk kun produktet i en omgivelsestemperatur fra -10°C til 50 °C.
- Lagre kun produktet i en omgivelsestemperatur fra -20 °C til 60 °C.

4. Oppstart og drift

Advarsel



- Apparatet skal kun brukes med en stikkontakt som er godkjent for formålet. Stikkontakten må være i nærheten av produktet og lett tilgjengelig.
- Koble produktet fra nettet ved hjelp av AV-/PÅ-bryteren – hvis den ikke er tilgjengelig, trekker du strømkabelen ut av stikkontakten.
- Ved flere stikkontakter må du se til at tilkople forbruk ikke overskrider tillatt total strømforbruk.
- Produktet må kobles fra strømmettet når det skal være i bruk over lengre tid.

4.1 Nettdrift

Slå på

- Koble høyttalerens strømkabel til en forskriftsmessig installert stikkontakt.
- Høyttaleren slår seg på automatisk.

Merknad - første gang produktet slås på



- Når høyttaleren slås på første gang, er det i modus "Oppsett av enheten" og status-LED-ene (1-5) pulserer.
- Hvis oppsettmodus ikke er aktivert, trykk kort på [SETUP]-tasten (3) på baksiden av enheten for å aktivere WPS-modus (blinker raskt). Hvis det ikke fungerer kan du trykke og holde [SETUP]-tasten (3) i ca. 7 sekunder for å åpne AccessPoint (blinker sakte).
- Når du slår på igjen, blinker alle Status-LEDene (1-5) oransje til de utførte tilkoblingene er gjenopprettet. Dette kan ta opptil 20 sekunder, avhengig av signalstyrken på Internett.

4.2 Batteridrift

Advarsel – batteridrift



- Bruk kun egnede ladere til lading.
 - Ikke bruk defekte ladere eller USB-porter, og ikke prøv å reparere disse.
 - Unngå lagring, lading og bruk i ekstreme temperaturer.
 - Produktet skal lades regelmessig (minst hver tredje måned) ved langtidslagring.
-
- Produktet har et oppladbart batteri.
 - Pass på at produktet er fulladet før første gangs bruk.
 - Koble høyttalerens strømkabel til en forskriftsmessig installert stikkontakt. Stikkontakten må være i nærheten av produktet og lett tilgjengelig.
 - Høyttaleren slår seg på automatisk.
 - Under oppladingen viser status-LED-ene det aktuelle ladenivået.

Merknad – lading



- Ladetid for fullading er 3-5 timer.
- Produktets batteri kan lades både når det er slått på og av.
- Hvis batterikapasiteten faller under 30 %, høres et lydsignal. Høytalerens status-LED-er (1-5) blinker rødt én gang. Denne informasjonen får du kun når produktet er slått på.

- Batteriets levetid vil variere avhengig av hvordan enheten brukes, innstillinger og miljøforhold (batteriene har begrenset levetid).

Visning av batterinivå

- Når produktet er slått på, trykk kort **[POWER]** (1), for å vise aktuelt batterinivå.
- Se forklaring på LED-måler på LED-tabellen.
- LEDene slår seg av etter 3 sekunder.

4.3 Slå på/slå av/Standby

Merknad



- Vær oppmerksom på at Amazon Alexa kun reagerer når den er slått på og i Standby modus.

Nettdrift

- Trykk på **[POWER]** (1), for å slå på høyttaler.
- Høyttaleren skifter automatisk til Standby modus, dersom den ikke avspilles etter 10 minutter.
- Trykk og hold nede **[POWER]** (1) i ca. 3 sekunder for å slå av høyttaleren.

Merknad



- Koble høyttaleren fra strømforsyningen for å slå den helt av.

Akkumulatordrift

- Trykk på **[POWER]** (1), for å slå på høyttaler.
- Høyttaleren skifter automatisk til Standby modus, dersom den ikke avspilles etter 10 minutter.
- Etter 10 minutter i Standby modus slår høyttaleren seg av.
- Trykk og hold nede **[POWER]** (1) i ca. 3 sekunder for å slå av høyttaleren som alternativt.

4.4 Tilpasse lydstyrke

Trykk **[VOLUME -/+]** (5/6) for å redusere/øke volumet.

5. Innrette høyttaleren

Merknad



- For å kunne bruke hele produktets funksjonsomfang må du laste ned Amazon Alexa-appen og opprette en Amazon-konto. Følg anvisningene i Amazon Alexa-appen. Mer informasjon finnes på www.amazon.de.

5.1 Last ned Hama Smart Audio-appen

Merknad



Det støtter følgende operasjonssystemer:

- iOS 8 eller høyere
- Android 4.4.2 eller høyere

- Åpne iTunes AppStore eller Google Play Store på smarttelefonen.
- Bruk søkebegrepet "Hama Smart Audio".
- Last ned appen som vanlig og installer den på smarttelefonen. Følg anvisningene på smarttelefonen.

5.2 Første oppsett av enheten med Hama Smart Audio App (ALEXA-funksjonen)

Merknad WLAN (trådløst nettverk)



- Kontroller at ruterens er slått på og fungerer som den skal, og at forbindelsen til Internett/nettverket er etablert.
- Aktiver WLAN-forbindelsen til ruterens din, dersom dette ikke er gjort.
- Dersom det oppstår spørsmål angående konfigurering av ruter, se instruksjonsveiledningen til ruterens for feilsøk/problemløsning.

- Forsikre deg om at høyttaleren er i WLAN paring-modus. Status-LED-ene (1-5) blinker.
- Forsikre deg om at du har installert appen Hama Smart Audio og alle ny oppdateringer på smarttelefonen.
- Åpne appen Hama Smart Audio og trykk på **[CONFIGURE]**.
- Trykk deretter på **[Add More Speakers]**.
- Åpne WLAN-innstillingene på smarttelefonen ved å trykke på **[OPEN Settings]**.
- Finn fram til høyttaleren Hama SIRIUM1000ABT i WLAN-innstillingene på smarttelefonen.

Merknad



- Høyttaleren oppretter et eget WLAN-nett som kalles SIRIUMSetup og har de første seks tegnene til MAC-adressen (f.eks. SIRIUMSetup_E69EBB). Dette WLAN-nettet trenger ikke passord.

- Koble smarttelefonen sammen med høyttaleren.
- Gå nå tilbake til Hama Smart Audio App på smarttelefonen din.
- Velg ønsket WLAN-navn (SSID) som du ønsker å forbinde høyttaleren med.
- Oppgi deretter nettnavn og nøkkel om nødvendig, og bekreft med **[Save]**.
- Bekreft de valgte innstillingene ved å trykke på **[CONFIRM]**.
- Nå kobler høyttaleren seg til nettverket. Når tilkoblingen er utført, blir "Høyttaler konfigurert" vist på smarttelefonen.
- LEDene slår seg av etter noen sekunder.

Merknad



- På iOS kan det hende at appen nå er lukket og må startes på nytt. Følg deretter de to neste trinnene.
 - Konfigurert Soundbar skal nå vises i hovedmenyen. Trykk på ikonet på høyttaleren.
 - Trykk på [Source] nederst på skjermbildet for å opprette en forbindelse til Amazon-kontoen.
 - Trykk deretter på knappen **[Amazon Alexa]**.
- Trykk på [SIGN IN WITH AMAZON] for å åpne nettleseren så du kan legge inn tilgangsdata.

Merknad



- Hvis Amazon Shopping-appen allerede er installert og installert på smarttelefonen, kan man hoppe over følgende trinn.
 - Bruk tastaturet på smarttelefonen for å legge inn tilgangsdata for Amazon-kontoen og bekreft informasjonen ved å logge inn.
 - Du kan også trykke på **[Create a new Amazon account]** for å opprette en ny Amazon-konto.
- Når du har logget deg inn, går du tilbake til appen Hama Smart Audio.
- Nå velger du det språket som Alexa skal reagere på framover.

Merknad



- Ved endring av språk kan en oppdatering være nødvendig for å foreta tilpassing av språk. Dette kan ta inntil 4 minutter.
- Åpne Amazon Alexa-appen og skriv inn innloggingsinfo igjen hvis nødvendig. Du bør da finne høyttaleren sammen med aktive enheter.
- Gjennomfør deretter personlige innstillinger (tidssone, enhetsnavn osv.) i appen Amazon Alexa. Mer informasjon om dette finner du på www.amazon.de -> Hjelp og kundeservice.

Merknad



- Hvis Amazon Market App allerede er installert og installert på smarttelefonen, vil enkelte smarttelefoner overta brukerdataene direkte fra appen.
- For å konfigurere en ny Amazon-konto, logg ut og gjenta trinnene i dette kapitlet.

Merknad Alexa Push to talk/Function Key



- Trykk kort på [Action]-tasten (4) på høyttaleren for å aktivere henholdsvis Alexa under audiodrift eller høyere lydstyrke. Alternativt kan du trykke [Action]-tasten (3) på fjernkontrollen.
- Trykk på [Mikrofon mute]-tasten (3) for å koble ut mikrofonen. Hvis mikrofonene er deaktivert, lyser status-LED-ene (1-5) permanent rødt. Alternativt kan du trykke [Mikrofon mute]-tasten (4) på fjernkontrollen.
- Nå reagerer ikke høyttaleren lenger på aktiveringsordet før mikrofonene blir aktivert igjen.
- Trykk på [Mikrofon Mute]-knappen (3) igjen for å aktivere mikrofonene på nytt. Alternativt kan du trykke [Mikrofon Mute]-knappen (4) på fjernkontrollen. Status-LED-ene (1-5) slukker.

6. Bluetooth førstegangs tilkobling (paring)

Du kan koble slutenheter til høyttaleren via Bluetooth og bruke den som en avspillingsenhet for lydsignaler. Styringen av avspillingen gjøres direkte på sluttenheten. Lydstyrken kan reguleres på høyttaleren.

Merknad – Bluetooth®



- Kontroller at ditt mobile sluttutstyr (smarttelefon, nettbrett osv.) er Bluetooth-kompatibelt.
 - Vær oppmerksom på at Bluetooth® har en maksimal rekkevidde på 10 meter, uten hindringer som vegger, personer osv.
 - Forbindelsen kan forstyrres som grunnet andre Bluetooth-enheter/forbindelser i omgivelsene.
 - Høyttaleren kan alltid kobles til kun én sluttenhet.
 - Vær oppmerksom på at kompatibiliteten avhenger av de støttede Bluetooth®-profilene, samt Bluetooth®-versjonene som anvendes. (se: Tekniske data, anvendte sluttenheters instruksjonsveiledning)
- Kontroller at den Bluetooth-kompatible sluttenheten er slått på, og at Bluetooth er aktivert.
- Hold inne **[Bluetooth]** (2) i ca. 2 sekunder for å aktivere paring-modus.
- Status-LED-en begynner å blinke blått, og et lydsignal høres.
- Åpne Bluetooth-innstillingene på sluttenheten, og vent til **SIRIUM1000ABT** vises i en liste over lokaliserte Hama Bluetooth-enheter.
- Start eventuelt søk etter Bluetooth-enheter på sluttenheten din.
- Velg Hama **SIRIUM1000ABT**-høyttaleren i listen over tilgjengelige enheter, og vent på at høyttaleren vises som koblet til i Bluetooth-innstillingene på enheten din.
- Status-LED Bluetooth lyser permanent blått.
- Start og styr lydavspillingen tilsvarende over enheten.

Merknad – Bluetooth®-passord



Noen enheter krever et passord for å etablere forbindelse med en annen Bluetooth®-enhet.

- For å få forbindelse med radioen taster du inn passordet **0000**, dersom din sluttetthet krever dette.

7. Standardinnstilling

Slik går du frem for å stille høyttaleren tilbake til standardinnstillinger (leveringstilstand):

- Trykk og hold **[RESET]**-knappen (1) på baksiden av enheten i ca. 6 sekunder med en spiss gjenstand (for eksempel binders) for å tilbakestille høyttaleren til fabrikkinnstillingene.
- Etter vellykket tilbakestilling vil høyttaleren starte på nytt.

Merknad



- Problemer og feilfunksjoner kan muligens rettes ved å stille tilbake til standardinnstilling.
- Men da blir alle innstillinger som equalizer, favoritter og nettverkprofiler slettet for godt.

8. Vedlikehold og pleie

- Dette produktet skal kun rengjøres med en lofri, lett fuktet klut, uten aggressive rengjøringsmidler.
- Hvis produktet ikke skal benyttes på en stund, må det kobles ut og kobles fra strømforsyningen. Produktet må lagres på et rent, tørt sted, og må ikke stå i direkte sol.

9. Fraskrivelse av ansvar

Hama GmbH & Co KG overtar ingen form for ansvar eller garanti for skader som kan tilbakeføres til ukyndig installering eller montering eller ukyndig bruk av produktet eller som følge av at produktet har blitt benyttet uten at instruksjonsveiledningen og/eller sikkerhetsanvisningene er tatt hensyn til.

10. Service og support

Hama-produktservice hjelper deg gjerne videre dersom du har spørsmål om produktet.

Hotline: +49 9091 502-115 (tysk/engelsk)

Her finner du ytterligere supportinformasjon:
www.hama.com

Den komplette lange veiledningen finnes på følgende Internettadresse:

www.hama.com -> 00054880 -> Downloads

www.hama.com -> 00054889 -> Downloads

11. Avhendingsanvisninger

Informasjon om miljøvern:



Fra tidspunktet for omsetning av europeisk direktiv 2012/19/EU og 2006/66/EF i nasjonal lov, gjelder følgende: Elektriske og elektroniske apparater og batterier skal ikke deponeres sammen med husholdningsavfall. Forbrukeren er lovmessig forpliktet til å levere inn elektriske og elektroniske apparater og batterier på offentlige innsamlingssteder eller produktets salgsstedet når de ikke virker lenger. Detaljer angående dette reguleres i brukerlandet. Symbolet på produktet, brukerveiledningen eller emballasjen henviser til denne bestemmelsen. Med gjenvinningen, resirkuleringen av stoff eller andre former for resirkulering av gamle apparater/batterier bidrar du betydelig for å beskytte miljøet vårt.

12. Samsvarserklæring



Hama GmbH & Co KG erklærer med dette at radioanleggstypen [00054836] tilsvarende direktiv 2014/53/EU. Den komplette teksten til EU-samsvarserklæringen finnes på følgende Internettadresse:
www.hama.com -> 00054880 -> Downloads.
www.hama.com -> 00054889 -> Downloads.

Frekvensbånd/ frekvensbånd	Bluetooth: 2.402 GHz - 2.480 GHz WiFi: 2.402 GHz – 2.480 GHz WiFi: 2.412 GHz – 2.483 GHz
Avstrålt maksimal sendeeffekt	Bluetooth: 4 dBm (EIRP) WiFi: 19.5 dBm (EIRP)



Hama GmbH & Co KG
86652 Monheim/Germany
www.hama.com

GB Listen out loud with Spotify Connect

1. Connect your **SIRIUM1000ABT** to your wifi network.
2. Open up the Spotify app on your phone, tablet or laptop using the same wifi network.
3. Play a song and select **Devices Available**.
4. Select your **SIRIUM1000ABT** and start listening.

D So nutzt du Connect

Du brauchst Spotify Premium, um Connect nutzen zu können.

1. Verbinde Deine **SIRIUM1000ABT** mit Deinem WLAN-Netzwerk (Siehe Produktanleitung für Details).
2. Öffne die Spotify-App auf Deinem Smartphone, Tablet oder PC und verbinde Dich mit demselben WLAN-Netzwerk.
3. Spiele einen Song auf Spotify ab und tippe auf „**VERFÜGBARE GERÄTE**“.
4. Wähle Deine **SIRIUM1000ABT** aus und höre die Musik im ganzen Raum.

F Fonctionnement de Spotify Connect

Spotify Connect ne fonctionne qu'avec Spotify Premium.

1. Connectez votre **SIRIUM1000ABT** à votre réseau wi-fi (pour plus d'informations, consultez les instructions d'utilisation du produit).
2. Démarrez l'appli Spotify sur votre téléphone, votre tablette ou votre PC en utilisant le même réseau wi-fi que ci-dessus.
3. Écoutez un titre sur Spotify et appuyez sur « **APPAREILS DISPONIBLES** ».
4. Sélectionnez votre **SIRIUM1000ABT** pour diffuser la musique.

E Cómo se usa Connect.

Para usar Connect necesitas Spotify Premium.

1. Añade tus **SIRIUM1000ABT** a tu red Wi-Fi (consulta las instrucciones del producto).
2. Abre la app de Spotify en el teléfono, tablet u ordenador, conectados a la misma red Wi-Fi que los altavoces.
3. Reproduce una canción en Spotify y dale a “**DISPOSITIVOS DISPONIBLES**”.
4. Selecciona tus **SIRIUM1000ABT** y tu música comenzará a sonar en alto.

**The Spotify software is subject to third party licenses found here:
www.spotify.com/connect/third-party-licenses**

The Bluetooth® word mark and logos are registered trademarks owned by Bluetooth SIG, Inc. and any use of such marks by Hama GmbH & Co KG is under license. Other trademarks and trade names are those of their respective owners.

All listed brands are trademarks of the corresponding companies. Errors and omissions excepted, and subject to technical changes. Our general terms of delivery and payment are applied.