

### LCD/plasma väggfäste

- LCD-/plasma-TV:n seinäteline
- LCD/plasma veggholder
- Vægbeslag til LCD/plasma
- LCD/Plasma Wall Bracket
- Support mural pour LCD/Plasma
- Soporte de pared para pantallas LCD/plasma
- LCD/plasma-wandhouder
- Supporto da parete per LCD/plasma
- Στήριγμα τοίχου LCD/Plasma
- Uchwył ścienny LCD/telewizorów plazmowych
- LCD/plazma-képernyő fali tartó
- LCD/Plazmu-nástenný držák
- LCD/Plazmu nástenný držiak
- Suporte de parede para LCD/Plasma
- Настенный держатель для плазменных телемониторов и ЖКД
- LCD/Plazma Duvar Bağlantısı

### for 37" - 63" Screen size



<b>(A)</b>		X 1	<b>(C)</b>		X 1	<b>(E)</b>		X 6	<b>(I)</b>		X 4
<b>(B)</b>		X 1	<b>(D)</b>		M4/M5/M6	<b>(F)</b>		X 6	<b>(K)</b>		M5/M6/M8
<b>(L)</b>		X 4	<b>(N)</b>		M8x40mm	<b>(P)</b>		M6/30mm			
<b>(M)</b>		X 4	<b>(O)</b>		M5/30mm						

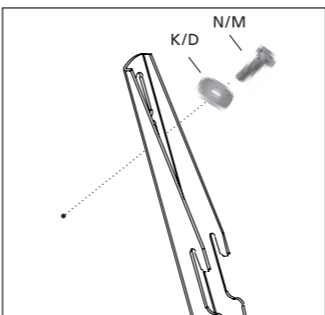
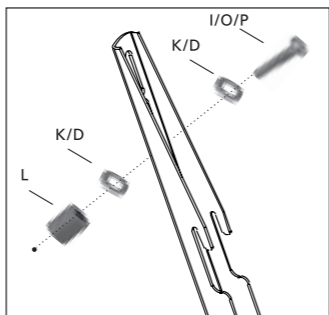

**(S)** Fästet är dimensionerat för en maximal vikt på 75 kg – den möjliggör flat montering på väggen. Montera först Vägglattan med hjälp av pluggar, brickor och fästskruvar. Montera nu den vänstra och den högra bärarmen på Er TV- Använd de bifogade fästskruvarna, brickor och distansdon. Vid behov skaffas för Er TV-apparat passande fästningsmaterial hos fackhandeln. Häng nu TV-apparaten med bärarmen på vägglattan och säkra apparaten genom att skjuta hållvinkeln under vägglattan och dra åt skruvarna.

**Säkerhetsvarning:**  
V.g. vänd Er till utbildad fackpersonal för montering av detta fäste. V.g. kontrollera före installationen av fästet att montagesetet är komplett och förvissa Er om att felaktiga eller skadade delar ej ingår. Använd fästet endast för ändamålet det är avsett för. Kontrollera ovillkorligen före installationen att den avsedda väggen lämpar sig för vikten som avses anbringas och förvissa Er om att det på montagstället inte finns några elektriska ledningar, vatten- eller andra rörledningar. Beakta särskilt att de medlevererade pluggarna endast är tillåtna för betong- och tegelväggar. Skaffa Er speciellt installationsmaterial hos fackhandeln vid andra materialtyper hos den för installationen avsedda väggen. Beakta även ett säkerhetsavstånd kring TV-apparaten (avhängigt av modellen). Fästet får inte installeras vid eller över platser där personer kan uppehålla sig. Efter montage av fästet och flatbildskärmen skall dessa kontrolleras med avseende på tillräcklig hållfasthet och driftssäkerhet. Denna kontroll skall upprepas med regelbundna intervall (minst kvartalsvis). Hama GmbH & Co.KG övertar inget garantiansvar för icke sakkunnigt installerade fästen eller därav resulterande skador.

**(FIN)** Teline on suunniteltu 75 kg:n maksimipainolle - se sen avulla seinälle voidaan asentaa litteä laite. Asenna seuraavaksi seinälevy vaarnojen, aluslaattojen ja kiinnitysruuvien avulla. Asenna nyt vasen ja oikea kannatinvarsi televisioon. Käytä toimitukseen kuuluvia kiinnitysruuveja, aluslaattoja ja välitukia. Hanki tarvittaessa omaan televisioosi sopivat kiinnitysmateriaalit erikoisliikkeestä. Kiinnitä nyt televisio kannatinvarsilla seinälevyyn, ja varmista sen kiinnitys siirtämällä kulmakiskot seinälevyn alle ja kiristämällä ruuvit.

**Varoitus:**  
Anna tämän telineen asennus siihen koulutuksen saaneen ammattilaisen tehtäväksi! Tarkista ennen asennusta, ettei telineen asennuspaketista puutu mitään eikä mukana ole viallisia tai vaurioituneita osia. Käytä telineettä ainoastaan ohjeiden mukaiseen tarkoitukseen. Tarkista ennen asennusta ehdottomasti, että seinä kestää telineeseen tulevan painon, ja varmista, ettei seinässä ole asennuskohdassa sähköjohtoja tai vesi-, kaas- tai muita putkia. Huomaa erityisesti, että toimitukseen kuuluvat vaarnat on hyväksytyt ainoastaan betoni- ja tiiliseiniin tehtäviin asennuksiin. Hanki sopivat asennustarvikkeet erikoisliikkeestä, jos seinän materiaalina on jokin muu. Muista myös jättää TV:n ympärille turvaetäisyys (riippuu mallista). Telineettä ei saa asettaa sellaisiin kohtiin tai sellaisiin kohtiin yläpuolelle, joissa voi oleskella ihmisiä. Telineen ja näytön asennuksen jälkeen on varmistettava, että ne ovat riittävän tukevia ja että niiden käyttö on turvallista. Tämä tarkistus on toistettava säännöllisin väliajoin (vähintään neljännesvuosittain). Hama GmbH & Co. KG ei vastaa epäasianmukaisesti asennetuista telineistä tai niiden aiheuttamista vahingoista.

**(N)** Holderen er til for en maksimal vekt på 75 kg – den gjør det mulig med en flat montering på veggen. Monter først veggplaten med hjelp av pluggene, tilleggs-skivene og festeskruene. Monter venstre og høyre arm kun på TV-apparatet ditt. Bruk de vedlagte festeskruene, tilleggs-skivene og distanseholderne. Ved behov kjøper du passende festematerial for TV-apparatet ditt hos fagforhandleren. Heng nå opp TV-apparatet med armene på veggplaten, og sikre apparatet ved å skyve holde-vinklene under veggplaten, og å trekke til skruene.

**Sikkerhetsadvarsel:**  
Kun utdannet fagfolk får montere denne holderen! Se til at monteringssettet er komplett før holderen installeres, og se til at leveringen ikke inneholder feilaktige eller skadde deler. Bruk holderen kun til tiltenkt formål. Før installering må du absolutt kontrollere at veggen er egnet for vekten som skal monteres, og se til at det ikke finnes elektriske ledninger, vann, gass eller andre rørledninger inne i veggens monteringssted. Vær spesielt oppmerksom på at de medleverte pluggene kun er tillatte for betong og murvegger. Kjøp spesielt installasjonsmateriale hos fagforhandler ved andre veggtyper hvor installeringen skal utføres. En sikkerhetsavstand rundt TV-apparatet må også overholdes (avhengig av modell). Holderen må ikke installeres på eller over steder hvor personer oppholder seg. Etter montering av holderen og flatskjermen må man kontrollere at disse er tilstrekkelig faste og driftssikre. Denne kontrollen skal gjentas jevnlig (minst hver tredje måned). Firmaet Hama GmbH & Co.KG overtar ingen garanti for holdere som er installert uriktige eller skader som oppstår pga. dette.

**(DK)** Holderen er konstrueret til en vægt på maks. 75 kg og muliggør flat montering på væggen. Monter først vægpladen ved hjælp af rawlplugs, spændeskiver og monteringskiver. Monter nu venstre og højre bærearml på dit tv-apparat. Brug de vedlagte monteringskruer, spændeskiver og afstandsholdere. Køb ved behov monteringsmateriale, der passer til dit tv-apparat, i et byggemarked. Hæng nu tv-apparatet med bærearmlene op på vægpladen, idet du sikrer apparatet ved at skubbe holde-vinklerne ind under vægpladen og spænde skrueerne.

**Sikkerhedsadvarsel:**  
Kontakt en uddannet fagmand vedrørende montering af denne holder! Kontrollér, at monteringssettet er komplet, og at der ikke er defekte eller beskadigede dele, før holderen monteres. Holderen må udelukkende bruges til sit rette formål. Det er meget vigtigt, at du før monteringen kontrollerer, at den udsete væg er egnet til den vægt, den skal bære. Kontrollér også, at der ikke er elektriske ledninger, vand-, gas- eller andre rørledninger i væggen, der hvor holderen skal monteres. Vær særligt opmærksom på, at rawlpluggene i leveringen kun er godkendt til beton og murstensvægge. Køb specielt monteringsmateriale i et byggemarked, hvis væggen er af en anden materialetype. Overhold også en sikkerhedsafstand omkring tv-apparatet (afhængigt af model). Holderen må ikke monteres på eller over steder, hvor personer kan opholde sig. Når holder og fladskærm er monteret, skal det kontrolleres, at deres styrke og driftssikkerhed er i orden. Denne kontrol skal gentages med jævne mellemrum (som minimum hver 3. måned). Hama GmbH & Co.KG's garanti bortfalder ved skader, der opstår som følge af forkert monterede holdere.

**(D)** Die Halterung ist auf ein maximales Gewicht von 75kg ausgelegt - sie ermöglicht die flache Montage an der Wand. Montieren Sie zunächst die Wandplatte mit Hilfe der Dübel, Beilagscheiben und Befestigungsschrauben. Montieren Sie den linken und den rechten Tragearm nun an Ihr TV-Gerät. Verwenden Sie die beigefügten Befestigungsschrauben, Beilagscheiben und Abstandshalter. Im Bedarfsfall besorgen Sie sich für Ihr TV-Gerät passendes Befestigungsmaterial im Fachhandel. Hängen Sie nun das TV-Gerät mit den Tragearmen an die Wandplatte und sichern Sie das Gerät ab, indem Sie die Haltewinkel unter die Wandplatte schieben und die Schrauben anziehen.

**Sicherheitswarnung:**  
Bitte wenden Sie sich für die Montage dieser Halterung an dazu ausgebildete Fachkräfte! Bitte prüfen Sie vor der Installation der Halterung das Montage-Set auf Vollständigkeit und stellen Sie sicher, dass keine fehlerhaften oder beschädigten Teile enthalten sind. Verwenden Sie die Halterung ausschließlich für den dazu vorgesehenen Zweck. Prüfen Sie unbedingt vor der Installation die Eignung der vorgesehenen Wand für das anzubringende Gewicht und vergewissern Sie sich, dass sich an der Montagestelle in der Wand keine elektrischen Leitungen, Wasser-, Gas- oder sonstige Rohrleitungen befinden. Beachten Sie im Besonderen, dass die mitgelieferten Dübel nur für Beton und Ziegelwände zugelassen sind. Besorgen Sie sich spezielles Installationsmaterial im Fachhandel bei anderen Materialarten für die Installation vorgesehenen Wand. Beachten Sie ebenfalls einen Sicherheitsabstand um das TV-Gerät (abhängig vom Modell). Die Halterung darf nicht an oder über Orten installiert werden, an denen sich Personen aufhalten könnten. Nach der Montage der Halterung und des Flachbildschirms sind diese auf ausreichende Festigkeit und Betriebssicherheit zu überprüfen. Diese Prüfung ist in regelmäßigen Abständen zu wiederholen (mindestens vierteljährlich). Die Firma Hama GmbH & Co.KG wird keine Gewährleistung für unsachgemäß installierte Halterungen übernehmen oder daraus resultierenden Schäden.

**(GB)** The bracket is designed for a maximum weight of 75kg – it allows you to mount it flat on a wall. First mount the wall plate using the wall anchor, washers and mounting screws. Now, mount the left and right carrying arm on your TV. Use the provided mounting screws, washers and spacer. If necessary, purchase the fastening material appropriate for your TV from specialised dealers. Now, hang your TV using the carrying arms and secure the device by sliding the holding bracket under the wall plate and tightening the screws.

**Safety warning:**  
For proper mounting, please have this bracket fitted by a qualified technician! Please check that the set is complete before installation and ensure that none of the parts are faulty or damaged. Use the bracket for the intended purpose only. Before installing the bracket, ensure that the wall on which the television is to be mounted is suitable for the weight and please make sure that no electrical wires, water, gas or other pipelines are located around the installation location. Please note in particular that the provided wall anchors are only approved for concrete and brick walls. If the wall on which the television is to be mounted is made of other materials you should buy appropriate installation material from a specialised dealer. Also observe the necessary safety clearance around the TV set (depends on the model). The bracket may not be mounted at or above locations where persons could stand. Once you have mounted the bracket and the flat screen, check that they are sufficiently secure and safe to use. You should repeat this check at regular intervals (at least every three months). Hama GmbH & Co.KG provides no warranty coverage and is not liable for damage resulting from improper mounting or any damage resulting thereof.

**(F)** Le support de fixation est conçu pour porter un poids maximal de 75 kg. Il permet le montage à plat contre le mur. Veuillez commencer par monter la plaque murale à l'aide des chevilles, des rondelles de calage et des vis de fixation. Montez ensuite les bras porteurs droit et gauche sur votre téléviseur. Utilisez les vis de fixation ci-jointes, les rondelles de calage et les entretoises. Procurez-vous si nécessaire le matériel de fixation adéquat pour votre téléviseur dans un commerce spécialisé. Accrochez ensuite le téléviseur avec les bras porteurs à la plaque murale et bloquez l'appareil en poussant l'équerre support sous la plaque murale et en serrant les vis.

**Consignes de sécurité:**  
Veuillez vous adresser à un spécialiste qualifié lors de l'installation de ce support mural ! Avant d'entreprendre l'installation du support, veuillez vérifier que la livraison est complète et qu'elle ne contient pas de pièces endommagées. Utilisez le support exclusivement en conformité à l'usage prévu. Avant l'installation, vérifiez impérativement que le mur prévu pour recevoir la fixation dispose d'une force portante suffisante pour supporter le poids de l'appareil et qu'aucune conduite d'électricité, d'eau, de gaz ni aucune autre tuyauterie ne passe dans cette partie de la cloison. Tenez particulièrement compte du fait que les chevilles livrées conviennent uniquement aux murs en béton ou en briques. Procurez-vous le matériel d'installation adéquat dans un commerce spécialisé, dans le cas où le matériau de votre mur serait autre que celui prévu pour l'installation. Respectez également la distance de sécurité autour du téléviseur (selon le modèle). Le support ne doit pas être installé dans un endroit ou au-dessus d'un endroit où des personnes sont susceptibles de se tenir. A la fin de l'installation du support et de l'écran plat, vérifiez la solidité et la sécurité de l'ensemble. Refaites ce contrôle à intervalles réguliers (au moins trimestriels). L'entreprise Hama GmbH & Co.KG n'accorde aucune garantie pour les supports de fixation installés de façon non conforme et pour les dommages qui en résulteraient.

**(E)** El soporte está diseñado para un peso máximo de 75kg - posibilita el montaje plano en la pared. Monte primero la placa de pared con ayuda de los tacos, las arandelas distanciadoras y los tornillos de fijación. Monte ahora los brazos portadores izquierdo y derecho a su televisor. Utilice los tornillos de fijación, las arandelas distanciadoras y los espaciadores adjuntos. En caso necesario, consiga el material de fijación adecuado para su televisor en el comercio especial. Cuelgue ahora el televisor con los brazos portadores a la placa de pared y asegure el aparato, pasando los ángulos de sujeción detrás de la placa de pared y apretando los tornillos.

**Advertencia de seguridad:**  
¡Recurra a personal especializado con la formación adecuada para el montaje de este soporte! Compruebe antes de proceder a la instalación del soporte que el juego de montaje está completo y que ninguna de las piezas está dañada o presenta defectos. Emplee el soporte exclusivamente para la función para la que fue diseñado. Antes de empezar con la instalación, es imprescindible comprobar que la pared puede soportar el peso que se va a montar y asegurarse de que por el punto de montaje de la pared no pasan cables eléctricos ni tuberías de agua, gas o de otro tipo. Tenga especialmente en cuenta que los tacos suministrados sólo se pueden aplicar en paredes de cemento y de ladrillo. En el caso de que la pared en la que se va a instalar el soporte sea de otros materiales, adquiera material especial de instalación en un comercio especializado. Observe también la distancia de seguridad alrededor del televisor (en función del modelo). El soporte no se debe instalar en lugares por debajo de los cuales se puedan encontrar personas. Una vez finalizado el montaje del soporte, se debe comprobar la firmeza y la seguridad de funcionamiento de éste. Esta comprobación se debe repetir a intervalos regulares de tiempo (trimestralmente, como mínimo). La empresa Hama GmbH & Co.KG no se responsabiliza de soportes que se hayan instalado incorrectamente ni de los daños que ello pudiera ocasionar.

**Garantía**  
HAMA TECHNICS S.L. garantiza este artículo por un período de 6 meses, desde la fecha de adquisición, contra todo defecto de fabricación que impida el normal funcionamiento del mismo. A partir de ese plazo y hasta cumplirse los 2 años desde la fecha de la compra, el aparato sigue cubierto por esta Garantía en los términos de la Ley 23/2003 de Garantías en la Venta de Bienes de Consumo. La manipulación interna del aparato por personal no autorizado por HAMA TECHNICS S.L. anula asimismo esta garantía. Antes de enviar el producto a HAMA TECHNICS S.L. póngase en contacto con su establecimiento habitual.

