

hama



BEDIENUNGSANLEITUNG

TESTSTATION „SMART HOME“



00297476 Hama Testmodul „Smart Home“, 125 cm Länge



00297475 Hama Testmodul "Smart Home", 100 cm Länge

SMART HOME
MADE SIMPLE

Ersteinrichtung der Teststation „Smart Home“

Sicherheitshinweise

Bitte beachten Sie die Sicherheitshinweise auf dem zusätzlichen Beiblatt!

Ansprechpartner bzgl. Aufbau/Einrichtung

| | |
|-------------------------|-------------------------|
| Technischer Service | Technischer Service |
| Timo Biehringer | Benedikt Schenk |
| +49 9091 502 311 | +49 9091 502 6453 |
| +49 151 18814 412 | |
| timo.biehringer@hama.de | benedikt.schenk@hama.de |

Verpackungsinhalt

- Teststation „Smart Home“
- Lenovo Tab M10
- Bedienungsanleitung
- Sicherheitshinweis

Inhaltsverzeichnis

Seite 2 | **Aufbau**

Seite 2 | **Modultausch**

Seite 3 | **Inbetriebnahme**

Seite 6 | **Ersteinrichtung**

Seite 9 | **Geräteeinrichtung**

Seite 15 | **Troubleshooting**

Seite 16 | **Geräteeinrichtung mit AP-Modus**

Aufbau

Einhängen in Ladenbausysteme:

- a. Die Teststation kann in Säulen aller bekannten Ladenbausysteme eingehängt werden. (Tego, Ruppel, Ambiente, etc.)
- b. Um die Teststation einzuhängen, muss ein Teil der bestehenden Lochrückwand ausgehängt werden. (Ein Modul mit 40 cm Höhe genügt)
 - Sind höhere Module verbaut (50 oder 60cm Höhe) sollten die Module darunter entsprechend angepasst werden, so dass an der zukünftigen Position der Teststation eine Lücke von mindestens 40 cm, maximal 45 cm bleibt.
- c. Führen Sie das Stromanschlusskabel innerhalb des Ladenbausystems durch und verbinden Sie es mit einer Steckdose.
- d. Hängen Sie die Teststation in das Ladenbausystem ein.

Aufstellen der Teststation:

- a. Die Teststation verfügt über GummifüÙe und kann auch auf Highlight-Möbeln oder Regalen aufgestellt werden.
- b. Deaktivieren Sie die Regalbeleuchtung an der Unterseite des Demoboards:
 - Entnehmen Sie dazu das Modul „WiFi-Lampe GU10“.
 - Trennen Sie den Netzstecker des LED Bandes von der Steckdosenleiste.
 - Setzen Sie das Modul „WiFi-Lampe GU10“ wieder ein.
 - Siehe auch Modultausch.
- c. Stellen Sie die Teststation an der vorgesehenen Stelle auf und verbinden Sie das Stromanschlusskabel mit einer Steckdose.

Info zur Befestigung

Falls die Teststation nicht in die Ladenbausysteme eingehängt werden kann bzw. die Lochrückwand nicht aushängbar ist, dann bitte folgendes Montage-Set bestellen:

297245 | Montage-Set „Alternative Shopwand-Befestigung“, 2 lange Haken



Modultausch

Die Teststation „Smart Home“ ist komplett modular aufgebaut. Jedes einzelne Modul (weiÙe Plexiglas-Platte mit installiertem Produkt) lässt sich entnehmen. Somit ist es möglich, Neuheiten einfach nachzubestücken, aber auch die Bestückung evtl. an Kundenwünsche anzupassen.

Um ein Modul zu entnehmen gehen Sie bitte wie folgt vor:

- 1 Heben Sie das Modul an der etwas überstehenden Plexiglas-Platte einfach an. Die Module sind über starke Magnete an der Teststation fixiert. Es ist keine Entriegelung notwendig!
 - a. Module am Boden der Teststation heben Sie an der zu Ihnen gerichteten Seite an.



- b. Module an der Rückseite der Teststation heben Sie an der Oberseite an.



- ② Aktiv gezeigte Produkte sind im Korpus oder an der Rückseite verkabelt und in eine reguläre Steckdose eingesteckt.
- ③ Stecken Sie das zu tauschende Modul ab.
- ④ Schließen Sie das neue Modul an der Mehrfachsteckdose im Korpus oder an der Rückseite an.
- ⑤ Setzen Sie das neue Modul ein:
 - a. Die Module sind mechanisch kodiert, so dass sie nur korrekt ausgerichtet eingesetzt werden können. Achten Sie also darauf, dass die Schrift lesbar ist, und die Stifte entsprechend in der Platte des Moduls verschwinden.
 - b. Es ist ratsam nochmals kurz zu prüfen, ob die Magnete vollen Kontakt haben.
 - c. Das neue Modul sollte ohne Höhenunterschied identisch zu den restlichen Modulen eingerastet sein.

Inbetriebnahme

Bevor Sie mit der Inbetriebnahme starten, ist es nötig Installationsdaten anzufordern. Bitte kontaktieren Sie hierzu einen der zuvor genannten Ansprechpartner (Seite 2)

Die Einrichtung muss **direkt und ohne Unterbrechung nach Erhalt der Installationsdaten** durchgeführt werden!

- ① Lösen Sie die beiden Schrauben an der Tablet-Halterung und nehmen Sie die Abdeckung ab.
- ② Schalten Sie das Tablet durch längeres Drücken der Power-Taste ein.
- ③ Nachdem das Tablet hochgefahren ist, werden Sie von einem Willkommensbildschirm begrüßt.

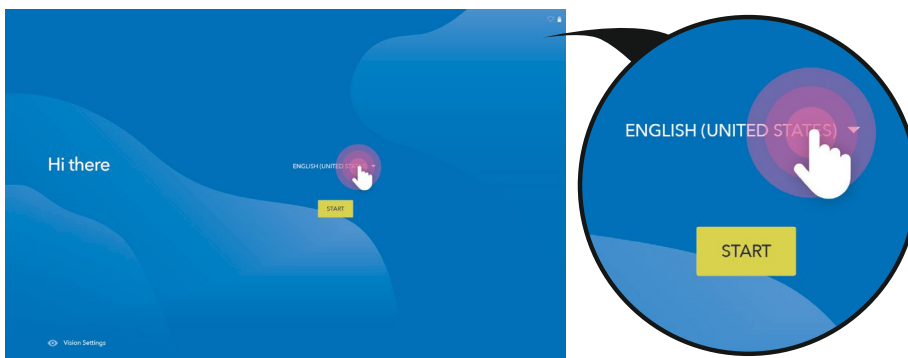

- ④ Wechseln Sie die Spracheinstellung auf „Deutsch (Deutschland)“.

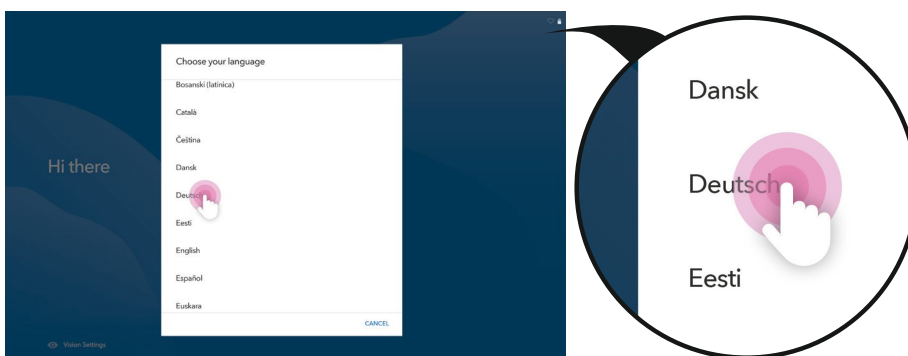

5 Betätigen Sie **NICHT** die Schaltfläche „Starten“.

6 Stattdessen tippen Sie 7 mal **schnell hintereinander** auf die freie Fläche unterhalb von „Hallo“.



7 Die Kamera wird automatisch gestartet.

8 Scannen Sie den QR-Code, den Sie mit den Installationsdaten erhalten haben, vom Display Ihres Smartphones.



9 Verbinden Sie das Tablet mit dem Vorführ-WLAN-Netzwerk des Marktes.

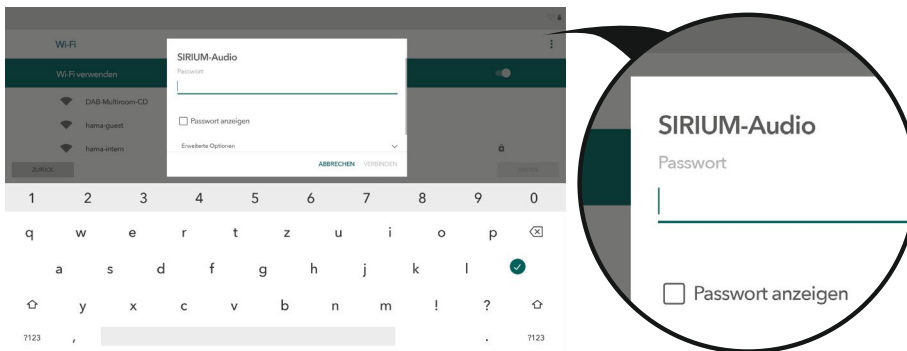

10 Ist die Verbindung erfolgreich hergestellt, bestätigen Sie die Verbindung mit „Weiter“.

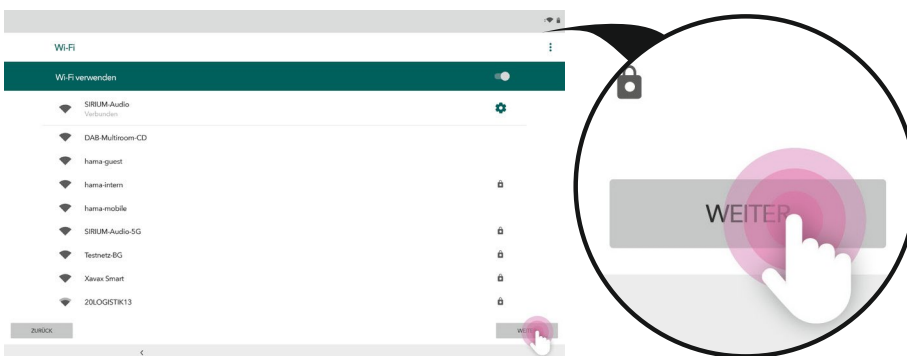

- 11 Es erfolgt ein Hinweis, dass das Tablet nun automatisch eingerichtet wird, und von Hama verwaltet und überwacht wird. Mit „Akzeptieren & Weiter“ bestätigen.

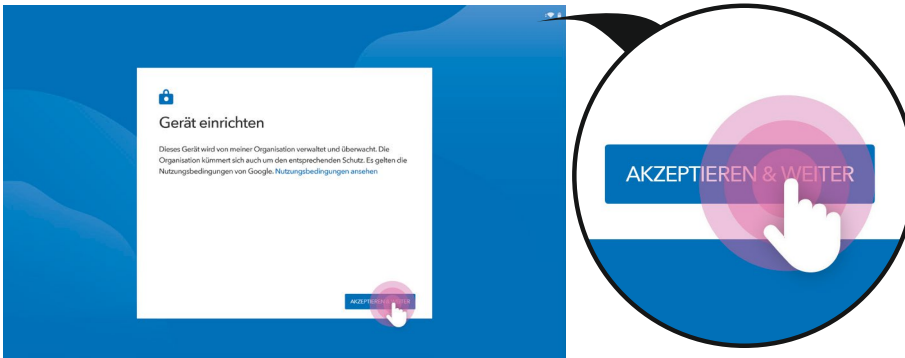

- 12 Das Tablet wird nun automatisch eingerichtet.

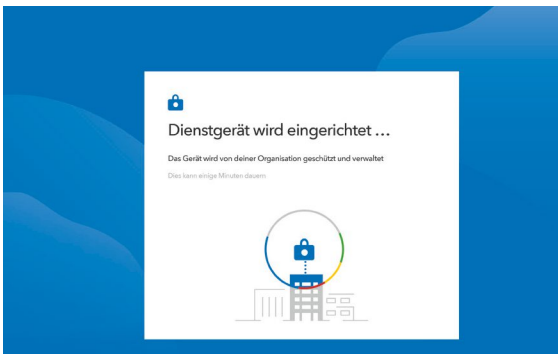

- 13 Das Gerät aktualisiert sich nun automatisch.



- 14 Die POS-App wird automatisch installiert.

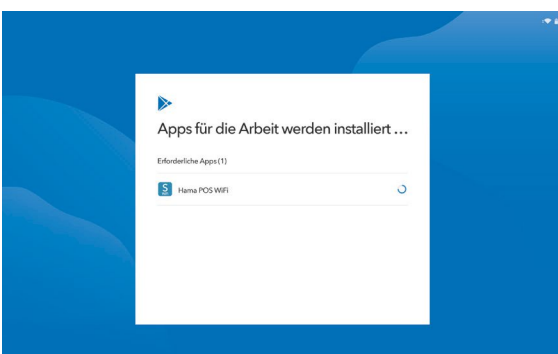

- 15 Nach dem ersten Start der POS-App werden darin verwendete Videos automatisch heruntergeladen.

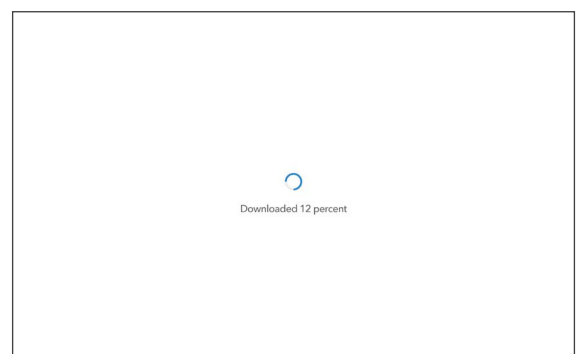

Ersteinrichtung

Nachdem der Video-Download abgeschlossen ist, müssen noch ein paar grundsätzliche Einstellungen vorgenommen werden:

- 1 Wählen Sie den Tab "Smart Sound" aus.



- 2 Tippen Sie 8 mal **schnell hintereinander** auf das Hama Logo in der linken unteren Ecke.

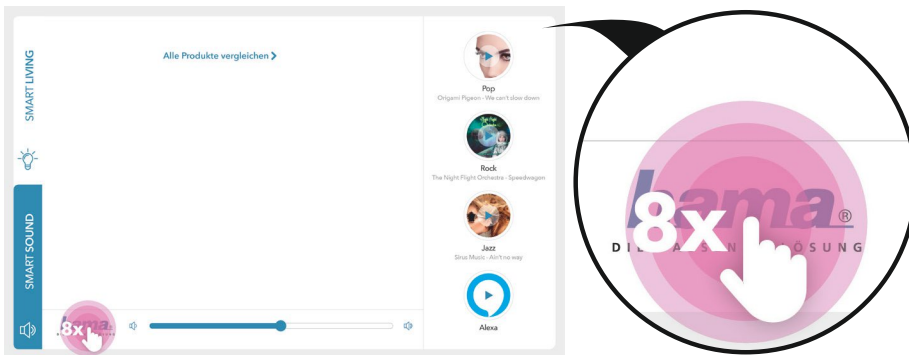

- 3 Es muss nun ein Sicherheitscode festgelegt werden:
 - a. Displaysperre auswählen.

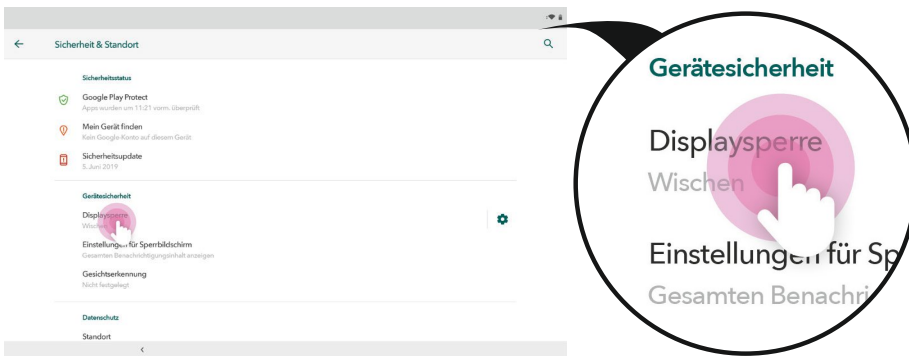

- b. PIN auswählen.



c. PIN Code festlegen: 4262

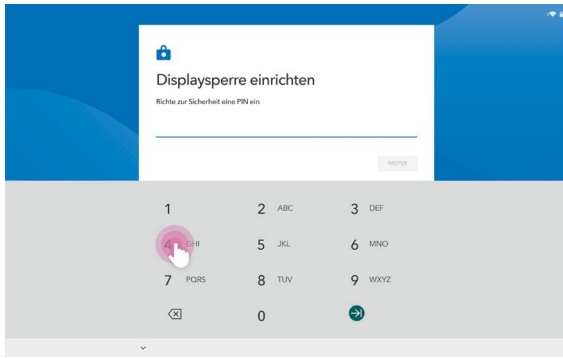

d. PIN wiederholen und Bestätigen.

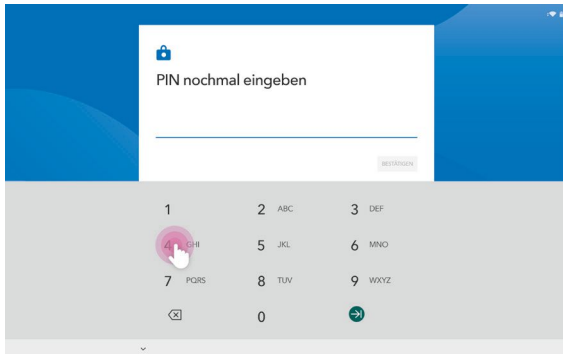

e. Benachrichtigungen deaktivieren > „Keine Benachrichtigungen anzeigen“ > Fertig.

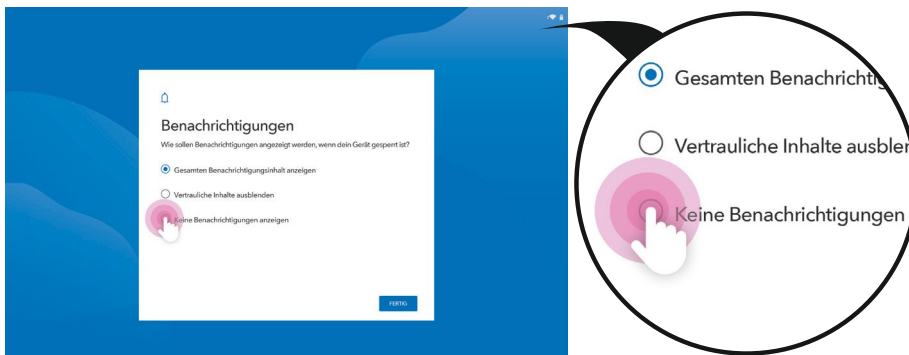

4 Die Zurück-Taste am unteren Bildschirmrand betätigen.

5 Der PIN Code 4262 wird nun abgefragt.

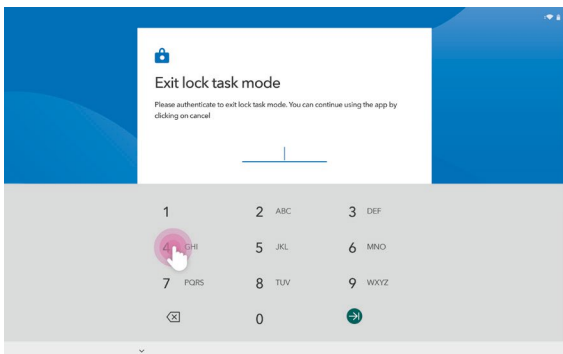

- 6 Eine Meldung bezüglich Nutzungsstatistik erscheint > Nein Danke.

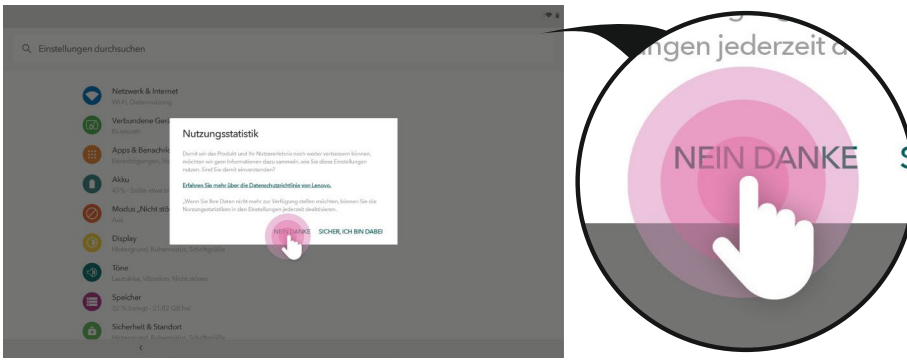

- 7 Schließlich befindet man sich in den Standard-Tablet-Einstellungen.

- 8 Wählen Sie hier die Display-Einstellungen.

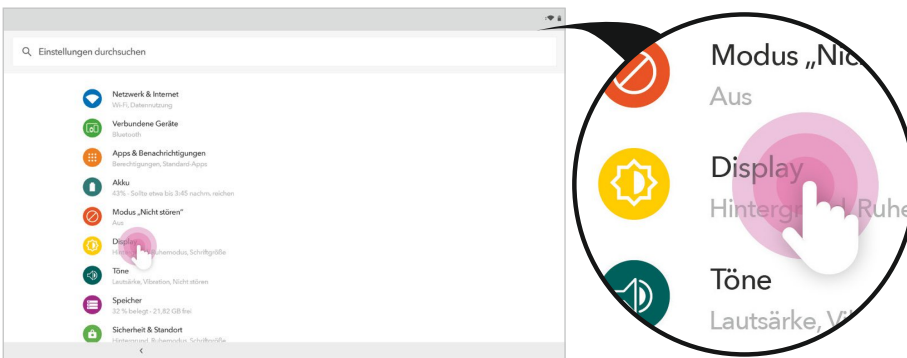

- 9 Stellen Sie den Punkt Ruhezustand auf „Nach 15 Sekunden ohne Aktivität“.



- 10 Wählen Sie den Punkt Anzeigeleuchte und deaktivieren Sie beide Optionen.

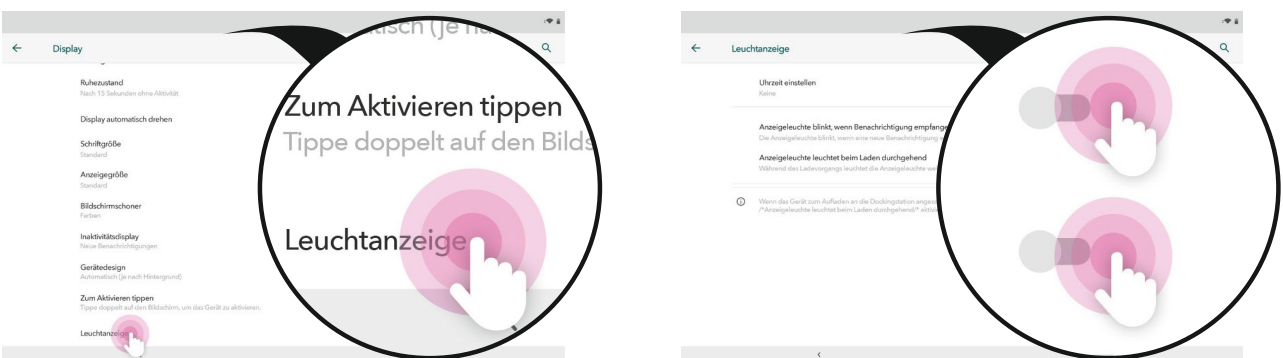

- 11 Die Zurück-Taste am unteren Bildschirmrand evtl. mehrfach betätigen, bis die POS App angezeigt wird.

Geräteeinrichtung

Nun müssen die einzelnen Geräte der Teststation in das Vorfür-WLAN-Netzwerk des Marktes eingebunden werden. Die Einrichtung ist identisch zur Einrichtung der Geräte Zuhause.

1 Verbinden Sie Ihr Firmenhandy mit dem Vorfür-WLAN-Netzwerk des Marktes.

2 Öffnen Sie die Hama Smart Home App.
Falls diese noch nicht installiert ist, können Sie sie über folgenden QR-Code installieren:



3 Sollten Sie bereits in einem Konto eingeloggt sein, loggen Sie sich bitte zunächst über Profil > Einstellungen aus.

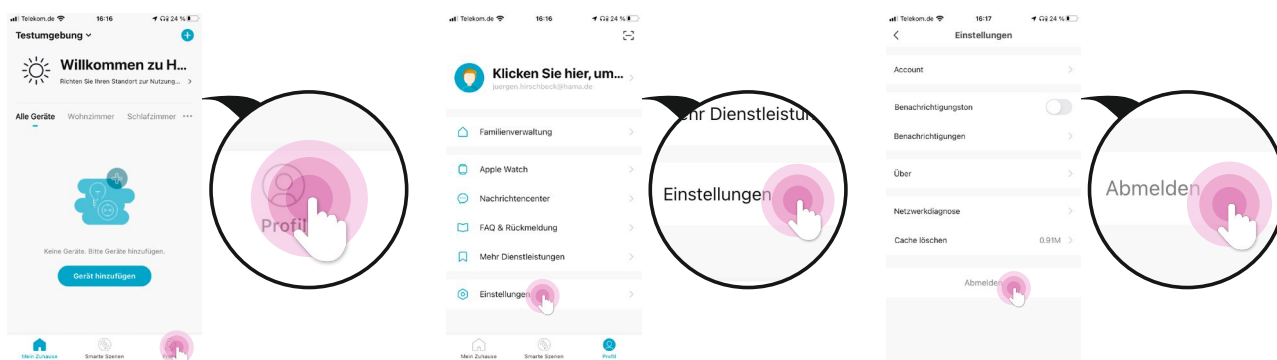

4 Loggen Sie sich nun über die Kontodaten, die Sie mit den Installationsdaten erhalten haben, in das Vorfür-konto ein. Die Kontodaten können auch nochmals bei den genannten Ansprechpartnern erfragt werden.

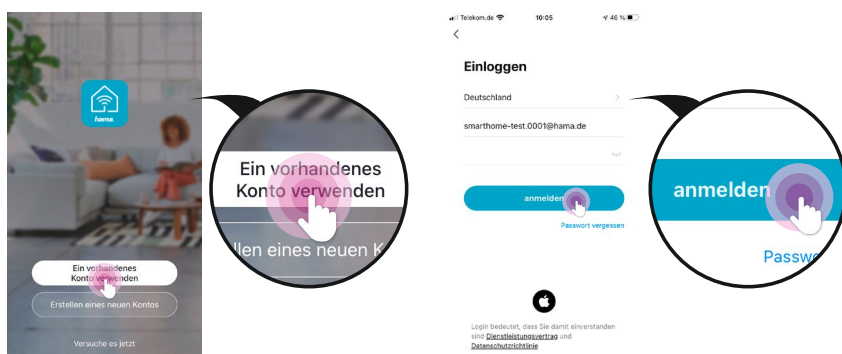

5 Nun werden die Geräte einzeln eingerichtet.

Sonderfall Heizungssteuerung (Seite 11 bis 13):

Die Zentrale der Heizungssteuerung ist unsichtbar im Korpus der Teststation verbaut und befindet sich bereits im Einrichtungsmodus. Starten Sie also mit der Einrichtung der Zentrale der Heizungssteuerung:

- 1 Betätigen Sie das „+“ oben rechts in der Hama Smart Home App.

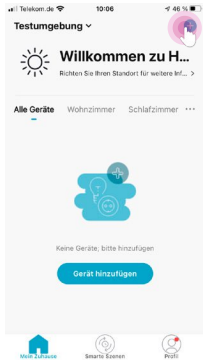

- 2 Wählen Sie die Heizungssteuerung aus.

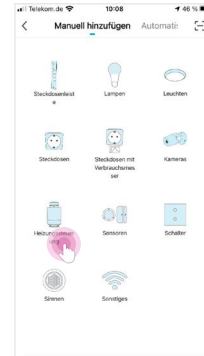

- 3 Das WLAN Passwort muss eingegeben werden.

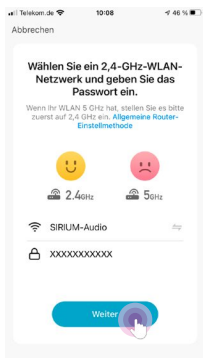

- 4 Bestätigen Sie, dass sich das Gerät im Einrichtungsmodus befindet, in dem Sie den Haken vor dem Punkt „Nächster Schritt“ setzen und auf Weiter drücken.

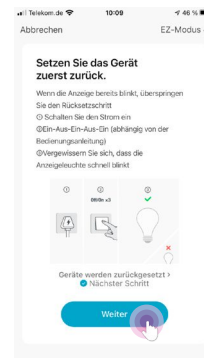

- 5 Die Zentrale wird nun angelernt und sollte nach kurzer Zeit eingerichtet sein.



- 6 Benennen Sie die Zentrale als „Zentrale“ und achten Sie darauf keine Artikelnummer im Namen zu behalten!



Anschließend muss das gezeigte Thermostat noch mit der Zentrale verbunden werden:

- 7 Legen Sie bitte zuerst die zwei beigelegten Batterien AA Mignon in das Thermostat ein:

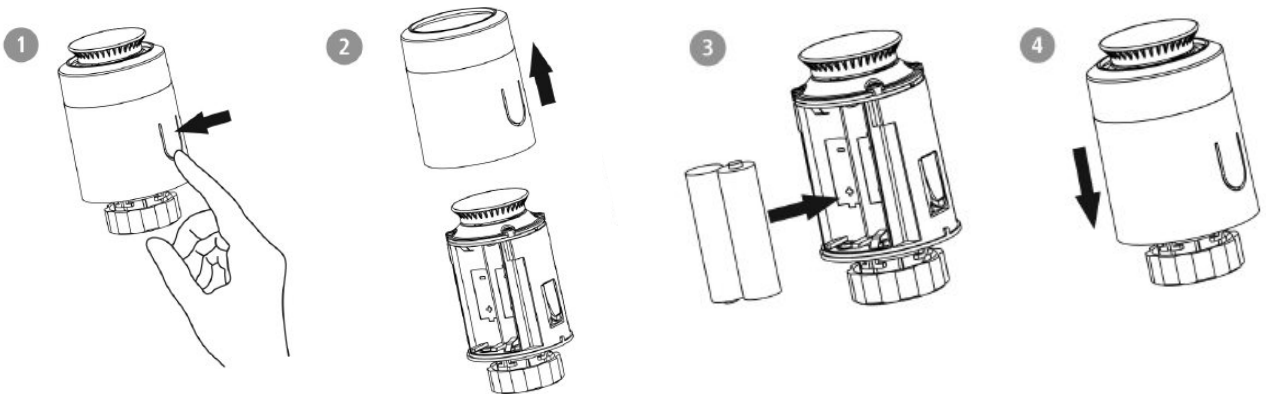

- 8 Im Display des Thermostat's blinkt die Anzeige LA für kurze Zeit, und wird dann konstant angezeigt. Drücken Sie nun einmal kurz auf das Stellrad des Thermostats. Die Anzeige LA beginnt erneut zu blinken.

- 9 Nach kurzer Zeit (eine knappe Minute) hört die Anzeige auf zu blinken, zeigt kurz den aktuellen Status an und erlischt dann.

- 10 Wählen Sie dann die Zentrale in der App aus.

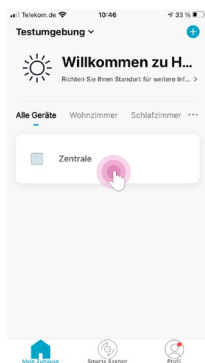

- 11 Wählen Sie „Untergerät hinzufügen“ aus.

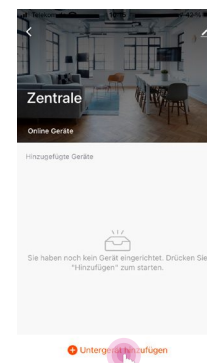

- 12 Stellen Sie das Thermostat auf den niedrigsten Wert, so dass im Display der Thermostats „OF“ angezeigt wird.

- 13 Drücken und halten sie das Stellrad des Thermostats für ca. 5 Sekunden gedrückt, bis im Display 2 Bindestriche angezeigt werden „--“.

- 14 Bestätigen Sie jetzt in der App, dass die LED blinkt.

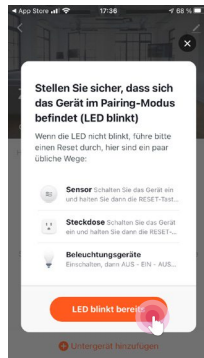

- 15 Die Zentrale und das Thermostat stellen nun die Verbindung her. Bestätigen Sie das gefundene Thermostat mit Fertigstellen.

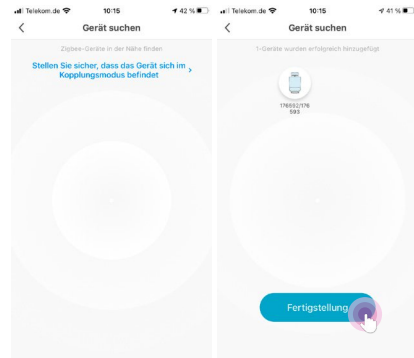

- 16 Benennen Sie das Thermostat nun mit der Artikelnummer „176592“.



5 Geräteeinrichtung:

a. Bringen Sie ein Gerät in den Einrichtungsmodus:

- Lampen müssen dazu 3-mal aus und wieder eingeschaltet werden (Entnehmen Sie dazu das Modul und simulieren Sie das Aus- und Einschalten durch Ab- und wieder Anstecken des Moduls).
> Die Lampe blinkt schnell.
Siehe Modultausch
- Bei Steckdosen genügt ein Drücken und Halten der Taste an der Steckdose für ca. 10 Sekunden, bzw. bis die LED schnell zu blinken beginnt.
- Die Kamera ist im Lieferzustand bereits im Einrichtungsmodus (die LED blinkt orange). Sollte das nicht der Fall sein, halten Sie die Taste auf der Rückseite der Kamera für ca. 30 Sekunden gedrückt, bzw. solange bis Sie einen zweiten Ton hören, und die LED erneut orange blinkt.

b. Betätigen Sie das „+“ oben rechts in der Hama Smart Home App und folgen Sie den Einrichtungsschritten:

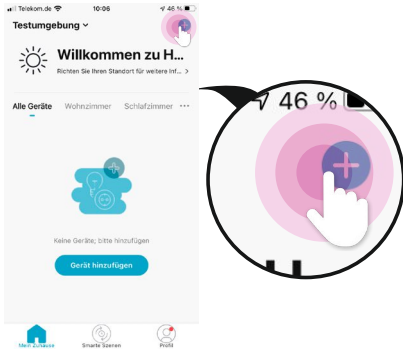

1 Wählen Sie das Gerät in der Übersicht aus.

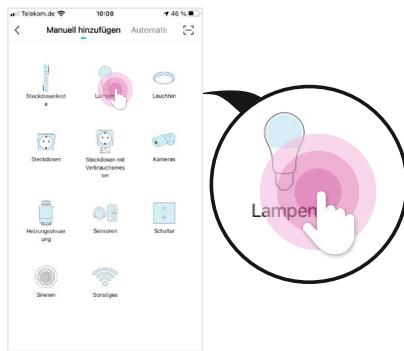

2 Das WLAN Passwort muss eingegeben werden.

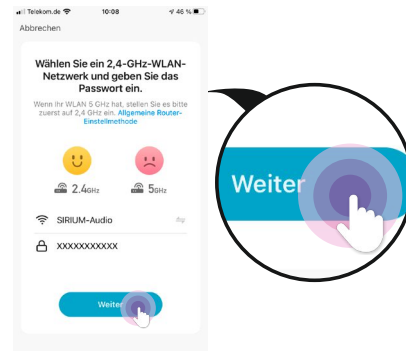

3 Bestätigen Sie, dass das Gerät im Einrichtungsmodus ist (Lampe/LED blinkt schnell). Setzen Sie dann den Haken bei „Nächster Schritt“ und tippen Sie auf „Weiter“.

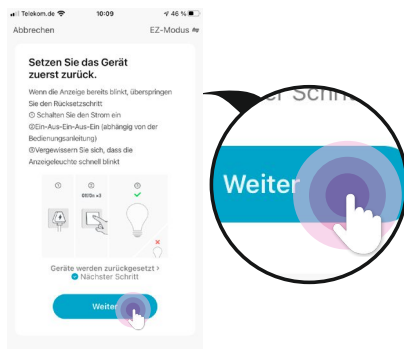

c. Nach kurzer Zeit sollte das jeweilige Produkt aufhören zu blinken und die Einrichtung ist abgeschlossen.



- d. Nun kann das Gerät noch benannt werden. **Jedes Produkt muss in seinem Namen die Artikelnummer enthalten (z. B. 176581)!** Vor oder nach der Artikelnummer können zusätzlich Bezeichnungen vergeben werden (Wohnzimmer, Schlafzimmer etc.), falls vom Kunden gewünscht.

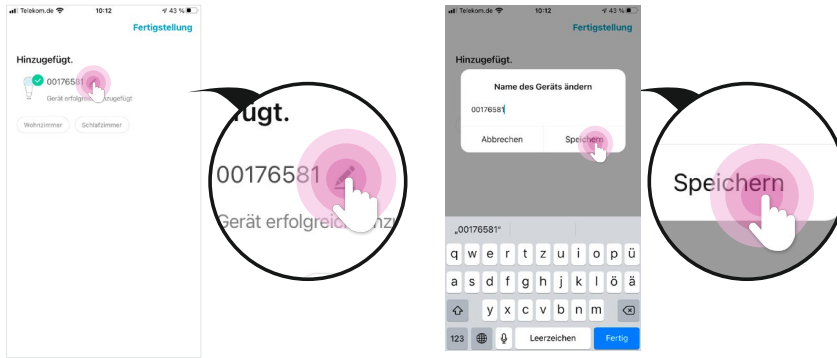

- e. Wiederholen Sie die einzelnen Schritte für jedes Produkt.

- 6 Wenn alle Geräte in der Hama Smart Solution App eingerichtet sind, muss das Tablet neugestartet werden. Wenden Sie sich dazu bitte erneut an einen der Ansprechpartner. Das Tablet wird per Fernwartung neugestartet. **Hinweis:** Starten Sie das Tablet nicht selbst neu! Im Rahmen des Neustarts per Fernwartung wird das Tablet korrekt eingerichtet, das kann nicht über einen lokalen Neustart geschehen!

- 7 Das Tablet startet im Sperrbildschirm:
a. Streichen Sie über den Bildschirm.

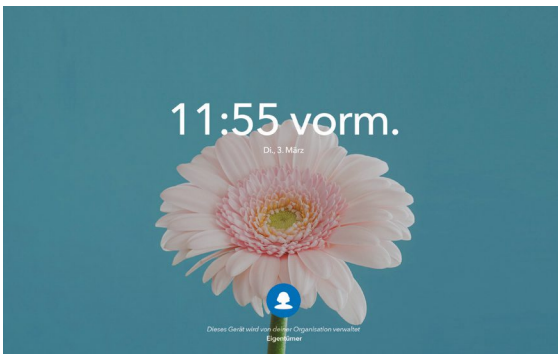

- b. Entsperren Sie das Tablet mit dem festgelegten PIN Code 4262.

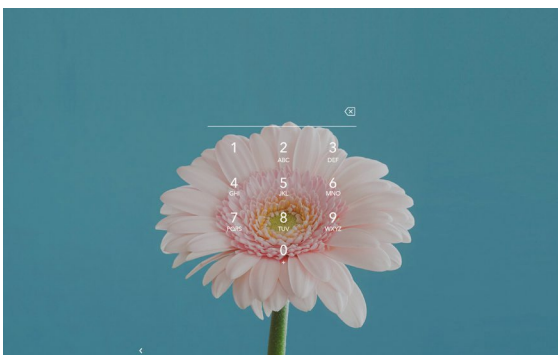

- 8 Das Tablet ist vollständig eingerichtet und alle Geräte können nun gesteuert werden.

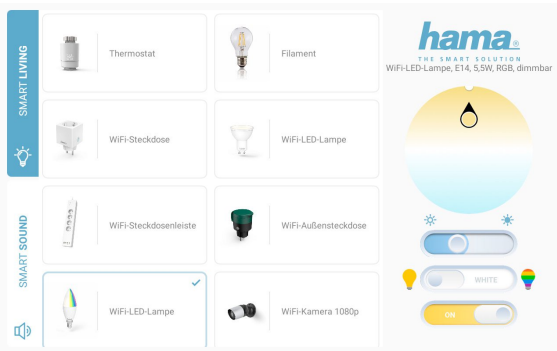

- 9 Setzen sie die Abdeckung über das Tablet und fixieren Sie die Abdeckung mit den beiden Schrauben.
Nun haben Sie die Einrichtung erfolgreich abgeschlossen. Falls nicht, lesen Sie bitte weiter!

Troubleshooting

- 1 Während der Einrichtung erscheinen mehrere Abfragen von Lenovo und Google:
- Google Dienste: Hier scrollen Sie bis zum Ende und Akzeptieren die Punkte zuvor.
 - Bei den weiteren Abfragen (Gesichtserkennung, Lenovo-ID) wählen Sie "Überspringen" und beim Lenovo Benutzererfahrungsprogramm "Nein"
 - Beim Navigationsstil wählen Sie bitte die Option der 3-Schaltflächen-Steuerung aus.
 - Die Meldungen können sich wiederholen, gehen Sie hier einfach wie zuvor genannt vor.
- 2 Die Einstellungen lassen sich nach dem Festlegen der PIN nicht öffnen:
- Fahren Sie mit der restlichen Einrichtung der Geräte fort und schließen Sie diese zusammen mit dem Ansprechpartner ab. Nachdem alle Geräte auf dem Display sichtbar sind, können die Einstellungen wieder geöffnet werden. Tippen Sie dazu 7-mal schnell hintereinander in die rechte obere Ecke des Displays, tippen Sie dann den PIN ein und nehmen die noch ausstehenden Einstellungen vor.
 - Sollten sich die Einstellungen nach wie vor nicht öffnen lassen, kontaktieren Sie bitte einen der Ansprechpartner.
- 3 Smart Living Geräte können nicht eingerichtet werden:
- Kontrollieren Sie, dass der WLAN-Empfang am Aufstellort ausreichend ist.
 - Alle Smart Living Geräte unterstützen lediglich das 2,4 GHz Netzwerk.
 - Zur Einrichtung falls möglich 5 GHz deaktivieren, kann anschließend wieder aktiviert werden.
 - Verwenden Sie den AP-Modus zur Einrichtung der Geräte. Der AP-Modus umgeht die wesentlichen Probleme, die in einer Umgebung wie eines Elektronik-Marktes auftreten können.
> Siehe Geräteeinrichtung über AP-Modus.
 - Sollte weiterhin keine Einrichtung möglich sein, könnte auch ein eigener Router für die Demo das Problem beheben. Hierzu bitte Rücksprache mit den Ansprechpartnern.
- 4 Smart Living Gerät wurde eingerichtet, taucht aber nicht in der POS App auf.
- Kontrollieren Sie den korrekten Namen des Geräts, es muss die korrekte Artikelnummer im Namen vorkommen (z. B. 176575).
 - Evtl. Tablet neu starten (kann über die Ansprechpartner per Fernwartung durchgeführt werden).

- 5 Das mehrfache Tippen der Ecke führt zu keinem Ergebnis:
- Es muss wirklich schnell hintereinander getippt werden, das heißt wirklich 4 oder mehr innerhalb einer Sekunde
 - Allgemein kann so oft hintereinander getippt werden, bis das Tablet reagiert. Es muss dabei nicht gezählt werden. Gerade rechts oben in der Ecke kann es passieren, dass das Display ein Tippen nicht erfasst. Hier einfach solange schnell hintereinander Tippen bis die PIN-Abfrage erscheint.

Ansprechpartner bzgl. Aufbau/Einrichtung

Technischer Service
Timo Biehringer
+49 9091 502 311
+49 151 18814 412
timo.biehringer@hama.de

Technischer Service
Benedikt Schenk
+49 9091 502 6453
benedikt.schenk@hama.de

Geräteeinrichtung mit AP-Modus

- Folgen Sie den Anweisungen 1-4 aus dem Punkt Geräteeinrichtung.
- Geräteeinrichtung mit AP-Modus:
 - Bringen Sie ein Gerät in den Einrichtungsmodus.
 - Lampen müssen dazu 3-mal aus und wieder eingeschaltet werden (Entnehmen Sie dazu das Modul und simulieren Sie das Aus- und Einschalten durch Ab- und wieder Anstecken des Moduls). > Die Lampe blinkt schnell.
Siehe Modultausch
 - Bei Steckdosen genügt ein Drücken und Halten der Taste an der Steckdose für ca. 10 Sekunden, bzw. bis die LED schnell zu blinken beginnt.
 - Die Kamera unterstützt den AP-Modus leider nicht!
 - Aktivieren Sie nun den AP-Modus:
 - Schalten Sie die Lampen dazu nochmals 3-mal aus und wieder ein (Achten sie bei jedem Einschalten darauf, dass die Lampe kurz blinkt, bevor Sie sie wieder ausschalten; erneut über Aus und Anstecken des Moduls) > Die Lampe blinkt langsamer.
Siehe Modultausch
 - Drücken und Halten Sie erneut die Taste an der Steckdose für ca. 10 Sekunden, bzw. bis die LED langsamer blinkt.
 - Betätigen Sie das „+“ oben rechts in der Hama Smart Home App und folgen Sie den Einrichtungsschritten:

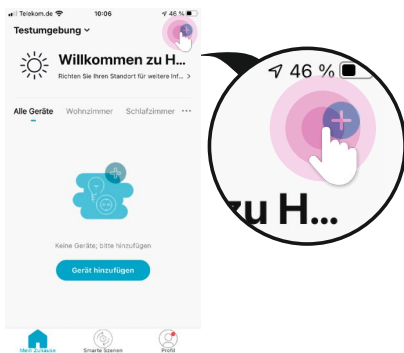

1 Wählen Sie das Gerät in der Übersicht aus.

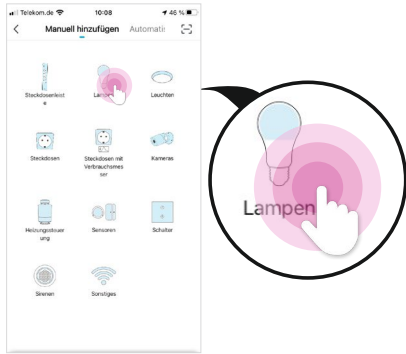

2 Das WLAN Passwort muss eingegeben werden.

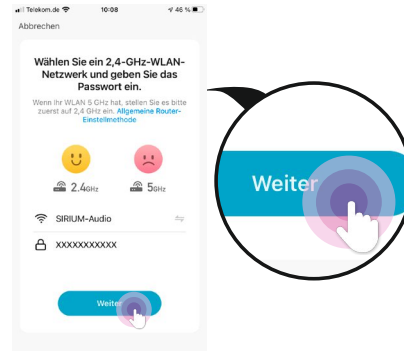

3 Wählen Sie im folgenden Bildschirm rechts oben „EZ-Modus <>“.

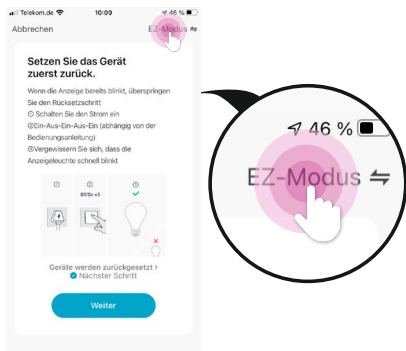

4 Wählen Sie nun den AP-Modus aus.



5 Bestätigen Sie, dass sich das Gerät im AP-Modus befindet (Lampe/LED blinkt langsam). Setzen Sie den Haken bei „Nächster Schritt“ und tippen Sie auf „Weiter“.

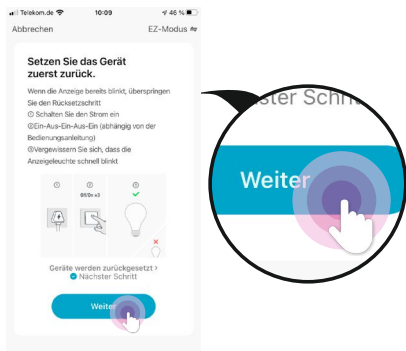

6 Wählen Sie „Jetzt verbinden“ aus.

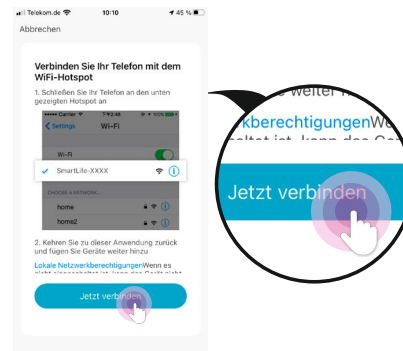

7 Öffnen Sie Ihre WLAN-Einstellungen.



8 Verbinden Sie sich mit dem WLAN namens „SmartLife-XXXX“.

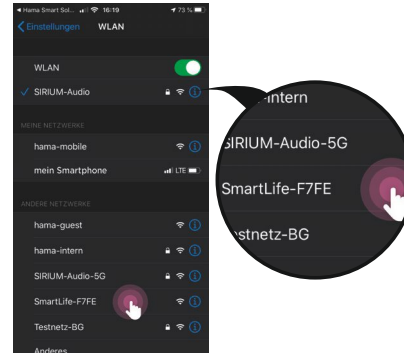

9 Kehren Sie in die Hama Smart Home App zurück.

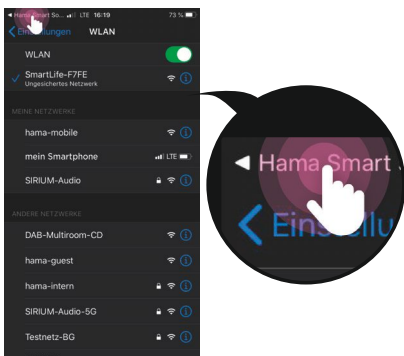

d. Nach kurzer Zeit sollte das jeweilige Produkt aufhören zu blinken und die Einrichtung ist abgeschlossen.

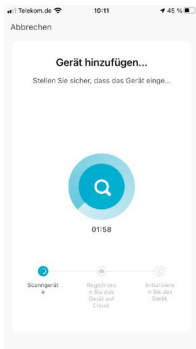

e. Nun kann das Gerät noch benannt werden. **Jedes Produkt muss in seinem Namen die Artikelnummer enthalten (z. B. 176581)!** Vor oder nach der Artikelnummer können zusätzlich Bezeichnungen vergeben werden (Wohnzimmer, Schlafzimmer etc.), falls vom Kunden gewünscht.

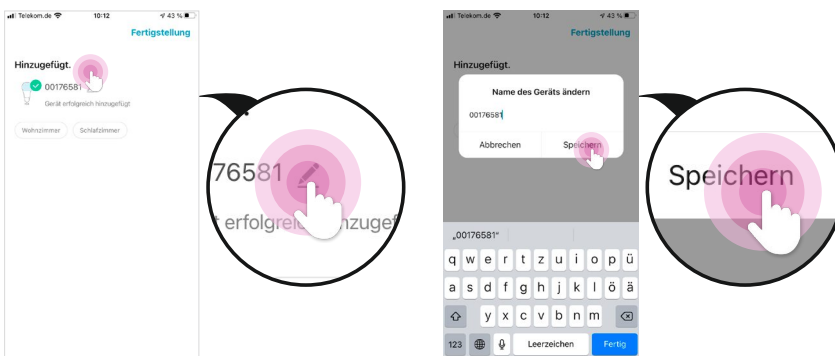

f. Wiederholen Sie die einzelnen Schritte für jedes Produkt.