

SOPORTE DE MONITOR

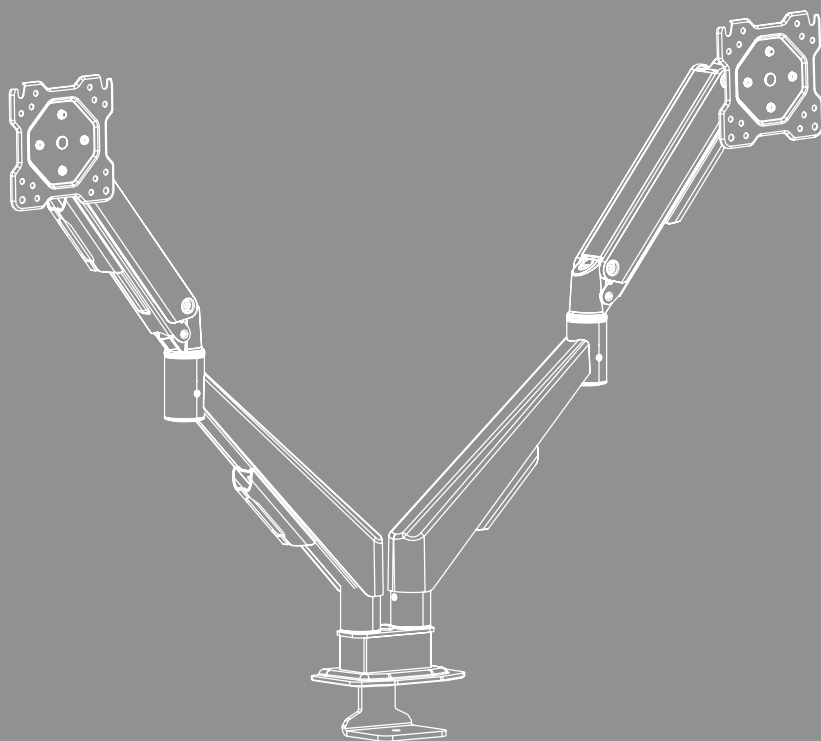



Contenido

1. Explicación de los símbolos de aviso y de las indicaciones	3
2. Contenido del paquete	4
3. Herramientas adicionales necesarias	4
4. Indicaciones de seguridad	5
5. Ámbito de aplicación y especificaciones	5
6. Preparación del montaje e instalación	6
6.1 Preparación para el montaje	7
6.2 Montaje del accesorio en la mesa	8
6.2.1 Opción A: Montaje con abrazadera	8
6.2.2 Opción B: Montaje con taladro	9
6.3 Montaje de los brazos del monitor	10
6.4 Montaje de las placas VESA en los brazos del monitor	11
6.5 Montaje de los monitores en el soporte	12
6.6 Organización de cables	13
7. Ajuste y mantenimiento	14
8. Opciones de configuración	15
8.1 Ajuste de la inclinación	15
8.2 Regulación de la altura de los brazos (ajuste del resorte de gas)	16
8.3 Ajuste giratorio	16
8.4 Ajuste de rotación	17
9. Datos técnicos	18
10. Exclusión de responsabilidad	19
11. Servicio y asistencia	19
12. Condiciones de garantía	19



E Instrucciones de uso

¡Gracias por adquirir un producto de Hama!

Lea primero las siguientes instrucciones e indicaciones. Después, guarde estas instrucciones de manejo en un lugar seguro para poder consultarlas cuando sea necesario. Si traspasa el producto, entregue al nuevo propietario la guía de inicio rápido ilustrada y las instrucciones de seguridad impresas.

1. Explicación de los símbolos de aviso y de las indicaciones

Advertencia



Sirve para identificar indicaciones de seguridad o para llamar la atención sobre peligros y riesgos especiales.

Nota









Sirve para indicar información adicional o indicaciones importantes.



2. Contenido del paquete

- Brazos de monitor
- Set de montaje
- Organizador de cables
- Instrucciones de seguridad, guía rápida ilustrada

Set de montaje

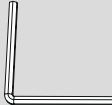
A1		M4x12 (x8)	B2		M8 (x2)
A2		M8x45 (x1)	C1		(x1)
A3		M8x90 (x1)	D1		3x3 (x1)
B1		M8x35 (x2)	E1		5x5 (x1)

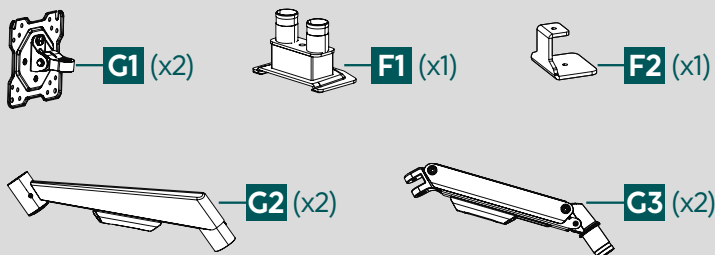

Nota

Antes de instalar el soporte, por favor, compruebe que el contenido del kit de montaje esté completo y asegúrese de que no hay piezas defectuosas o dañadas.

3. Herramientas adicionales necesarias



Nota

No monte el soporte a solas. Procúrese apoyo y ayuda.



4. Indicaciones de seguridad

Advertencia



- Debido a la gran variedad de terminales existentes en el mercado, el kit de montaje suministrado puede no cubrir todas las posibilidades.
- En raras ocasiones, los tornillos utilizados para fijar el terminal al producto pueden ser demasiado largos.
- Antes de proceder al montaje, leer las instrucciones de manejo de su terminal. Éstas suelen dar información sobre el tipo y las medidas de los materiales de fijación adecuados.
- Adquiera material de fijación adecuado para el montaje del terminal en un comercio especializado si dicho material no se incluye en el juego de montaje suministrado.
- No ejerza nunca fuerza durante el montaje. Ello podría provocar daños al terminal o al producto.
- En caso de duda, recurra a personal especializado con la formación adecuada para el montaje de este producto y no lo intente por cuenta propia.

Nota: Uso comercial



- En caso de uso comercial existe una obligación de diligencia debida.
- Por lo tanto, observe las prescripciones para la prevención de accidentes establecidas por las asociaciones profesionales y otros reglamentos legales cualesquiera que traten sobre instalaciones eléctricas y equipos y/o el lugar de instalación y sean aplicables, además de las prescripciones para la prevención de accidentes establecidas por las mutuas profesionales y las aseguradoras proveedoras de seguros de accidentes.
- El montaje del soporte debe encargarse a personal capacitado o a un técnico especializado, especialmente si el mismo se va a realizar en colegios o escuelas, centros de formación, talleres de tiempo libre o autoformación y centros de acceso público.
- Realice con regularidad las comprobaciones oportunas para verificar el correcto montaje y funcionamiento, así como el estado correcto del producto, encomendando dichas comprobaciones a personal apto y capacitado (recomendándose una frecuencia mínima trimestral o incluso una frecuencia mayor, en caso de que así se disponga para el lugar del montaje) y documentando las comprobaciones efectuadas.
- Una vez finalizado el montaje del producto y de la carga fijada a él, se debe comprobar su firmeza y la seguridad de funcionamiento de ambos.
- Esta comprobación se debe repetir a intervalos regulares de tiempo (trimestralmente, como mínimo).
- Asegúrese de no cargar el producto de forma asimétrica.
- Asegúrese de no sobrepasar la capacidad de carga máxima admisible del producto y de que no se colocarán en él cargas cuyas dimensiones sean mayores que las medidas máximas admisibles.
- Si detecta deterioros en el producto, eliminar de inmediato la carga colocada y no siga utilizando el producto.
- Fije el producto únicamente a tableros con la capacidad de carga y estabilidad suficiente para sostener el producto y el dispositivo fijado a él.
- Asegúrese de que el grosor del tablero de la mesa se corresponde con las especificaciones indicadas en las instrucciones ilustradas adjuntas o en este manual.
- No fije ningún otro objeto al producto.
- Mantenga el material de embalaje fuera del alcance de los niños, ya que existe peligro de asfixia.
- Deseche el material de embalaje de conformidad con las normativas locales vigentes en materia de eliminación de residuos.
- Tenga en cuenta que el producto puede dejar marcas en la superficie de la mesa debido a la presión. Esto depende de la carga y de la estabilidad de la superficie en el lugar de instalación.

5. Ámbito de aplicación y especificaciones

- Este producto solo está previsto para usarse en el interior de edificios.
- Utilice el producto exclusivamente para el fin previsto.



6. Preparación del montaje e instalación

Nota



- No monte el soporte a solas. Procúrese apoyo y ayuda.
- Los distintos terminales cuentan con diferentes posibilidades de conexión para el cableado y otros dispositivos. Antes de colocar el dispositivo, compruebe si las conexiones necesarias siguen permaneciendo accesibles.
- Según sea el producto y el tipo de montaje, no es necesario el kit de montaje al completo. Por lo tanto, es posible que, aunque el montaje sea correcto, queden tornillos y otras piezas pequeñas que no se necesitan. Guárdelas junto con este manual de instrucciones en un lugar seguro para su uso posterior (venta del producto, traslado).

- Observe las demás instrucciones de aviso y de seguridad.
- Proceda paso a paso según las instrucciones visuales de montaje.

Nota



- Debido a la gran variedad de terminales existentes en el mercado, no se pueden describir todas las variantes de montaje.
- Asegúrese de que el soporte esté recto y nivelado en la parte posterior del monitor antes de apretar los tornillos.
- Asegúrese de que todos los tornillos tengan la longitud correcta y estén firmemente apretados.

Nota





- Este soporte para monitor puede fijarse a la mesa de dos maneras:
- **Opción A:** Montaje con abrazadera (grosor del tablero 15 - 45 mm)
- **Opción B:** Montaje con taladro (grosor del tablero 15 - 45 mm)

Advertencia



- Asegúrese de que la mesa tiene la resistencia y estabilidad adecuadas para el tipo de instalación.



6.1 Preparación para el montaje

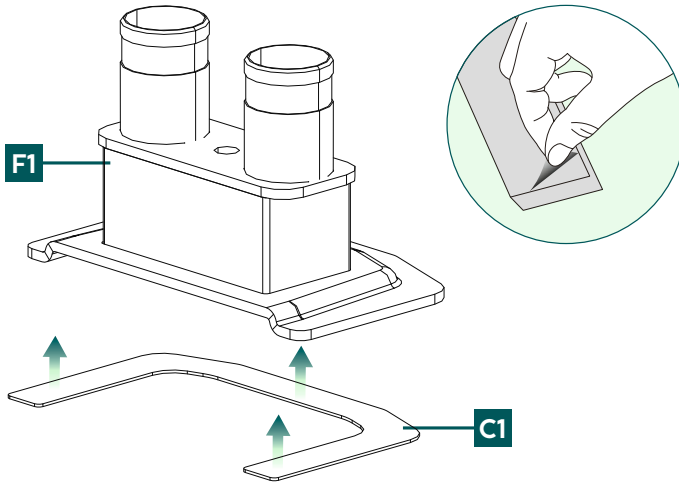

Coloque la tira de espuma suministrada [C1] retirando la película protectora del soporte autoadhesivo, alineando la tira con la parte inferior de la placa de montaje [F1] y presionándola firmemente.

6.2 Montaje del accesorio en la mesa

6.2.1 Opción A: Montaje con abrazadera

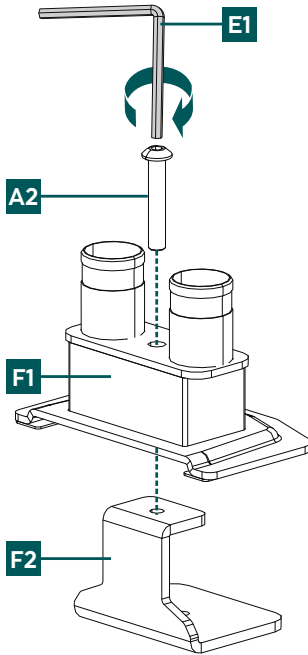

- En primer lugar, alinee la unidad superior [F1] y la unidad inferior [F2] de la abrazadera de modo que las aberturas para los tornillos queden exactamente una encima de la otra.
- Introduzca el tornillo [A2] desde arriba a través de la abertura prevista y conecte las dos unidades [F1/F2]. Utilice la llave Allen más grande [E1] para apretar el tornillo.

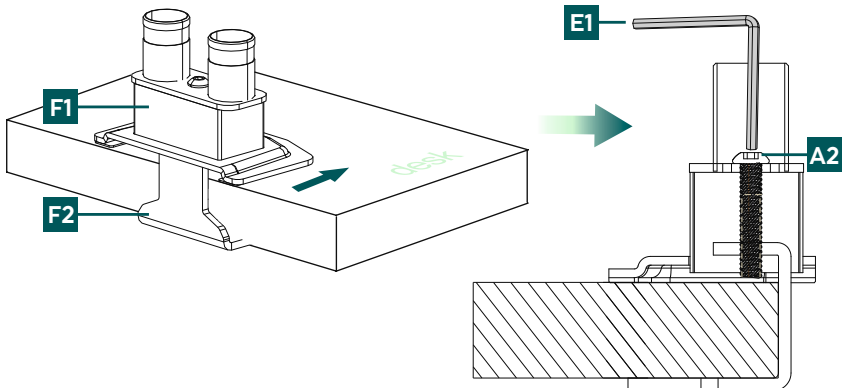

- En el siguiente paso, coloque la abrazadera preparada en el borde de la mesa. Asegúrese de que el soporte quede a ras del borde de la mesa.
- Utilice la llave Allen más grande [E1] para apretar el tornillo [A2] de forma que el soporte quede fijo.

6.2.2 Opción B: Montaje con taladro

Nota

Necesitará un taladro con una broca de 10 mm para fijar el soporte del monitor. Asegúrese de que la broca es adecuada para el material de su tablero y taladre sólo tableros con un grosor de entre 15 y 45 mm.

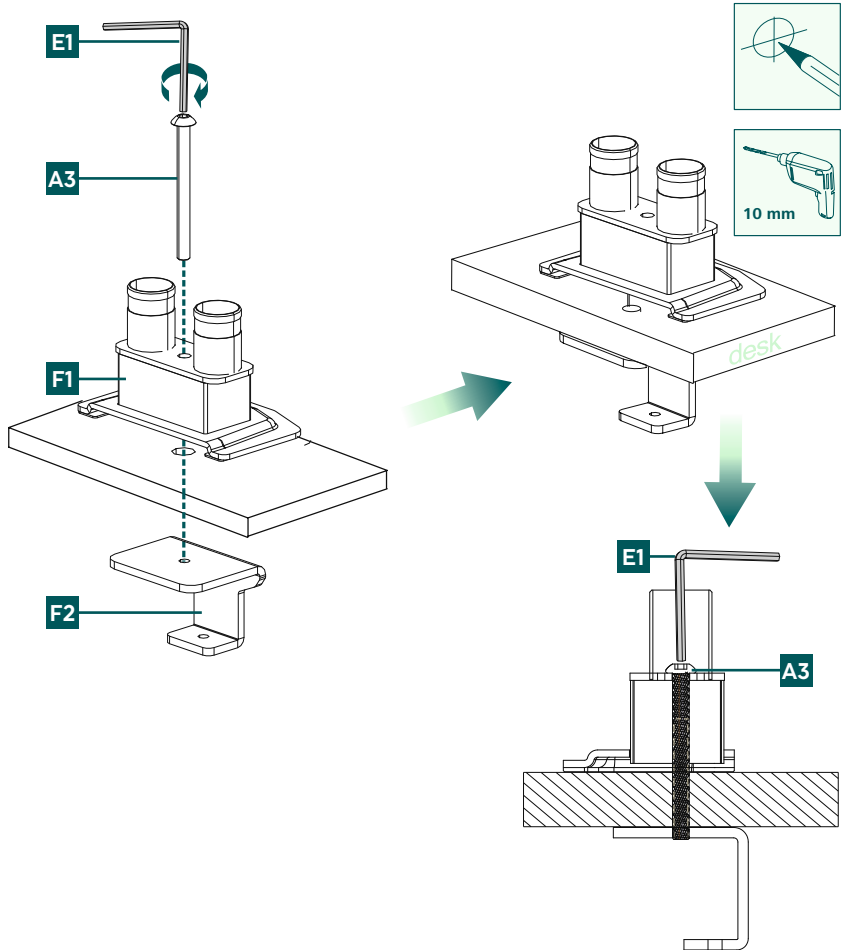

- Use el conector de la abrazadera superior [F1] como plantilla y compruebe las dimensiones si es necesario para asegurar la posición exacta del orificio de perforación. A continuación, marque el punto de taladrado en el lugar deseado del tablero de la mesa antes de taladrar el orificio.
- Introduzca el tornillo de fijación [A3] desde arriba a través del soporte de la mesa [F1] y, a continuación, a través del orificio del tablero de la mesa.
- Coloque el conector de sujeción inferior [F2] por debajo del tornillo situado debajo del tablero.
- Utilice la llave Allen más grande [E1] para apretar el tornillo [A3] de modo que el soporte quede fijo.

6.3 Montaje de los brazos del monitor

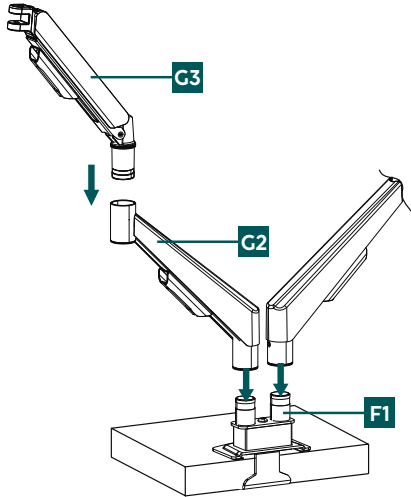

- Coloque primero las dos partes inferiores de los brazos del monitor [G2] sobre la base [F1] montada en la mesa.
- A continuación, coloque con cuidado las dos partes superiores [G3] en las partes inferiores de los brazos del monitor [G2] uniendo las partes articuladas.
- Compruebe que los brazos descansen completamente sobre los puntos de conexión.

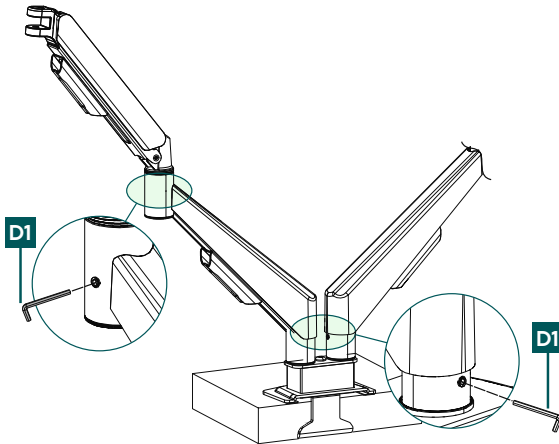

- A continuación, fije las conexiones de unión a la base apretando los tornillos prisioneros. Use para ello la llave Allen más pequeña [D1] y procure no apretar demasiado el tornillo.

Nota

Después de apretar los tornillos prisioneros, compruebe que los brazos del monitor pueden alinearse suave y uniformemente en las articulaciones. El ajuste debería ser fluido y sin resistencia.



6.4 Montaje de las placas VESA en los brazos del monitor

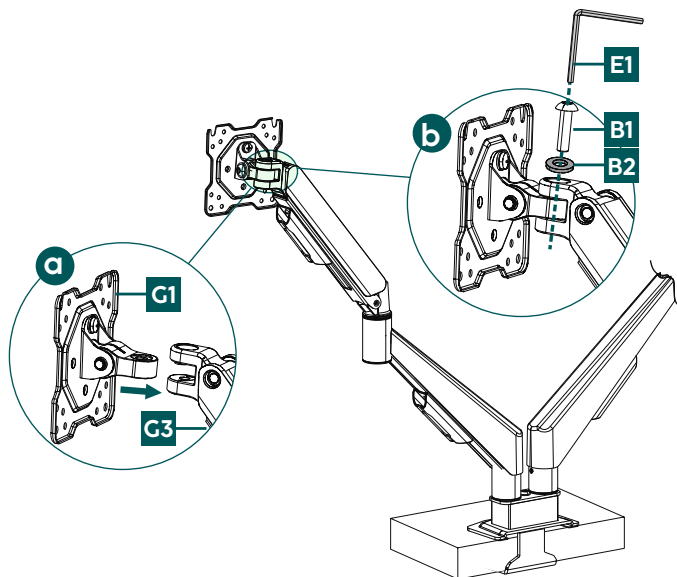

- a** Fije las dos placas VESA [G1] a los extremos de los brazos del monitor [G3] introduciéndolas en el soporte del brazo.
- b** Fije la conexión introduciendo el tornillo [B1] con la arandela [B2] a través de la abertura superior de la placa VESA y apriételo con la llave Allen más grande [E1].

6.5 Montaje de los monitores en el soporte

Procúrese la ayuda de otras personas para el siguiente paso de montaje.

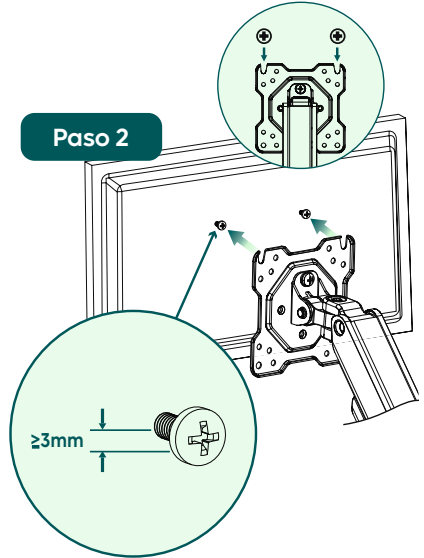
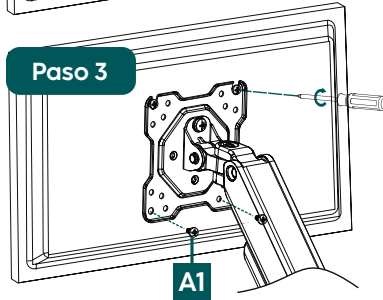
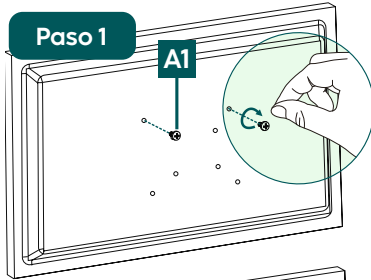

Paso 1

- Fije los tornillos [A1] a la parte posterior del monitor con un destornillador de estrella. Asegúrese de que los tornillos no se atornillan hasta el tope, sino que queda un espacio de unos 3 mm entre la cabeza del tornillo y la parte posterior del monitor. Esta distancia es absolutamente necesaria para el siguiente paso.

Paso 2

- Después, cuelgue el monitor en el soporte y engánchelo con el vástago de los tornillos que acaba de colocar en la parte superior de la placa VESA.

Paso 3

- Apriete estos tornillos con un destornillador de estrella.
 - Fije el monitor también con dos tornillos adicionales [A1] en la parte inferior izquierda y en la parte inferior derecha de la placa VESA.
- Repita este proceso para el segundo monitor.

6.6 Organización de cables

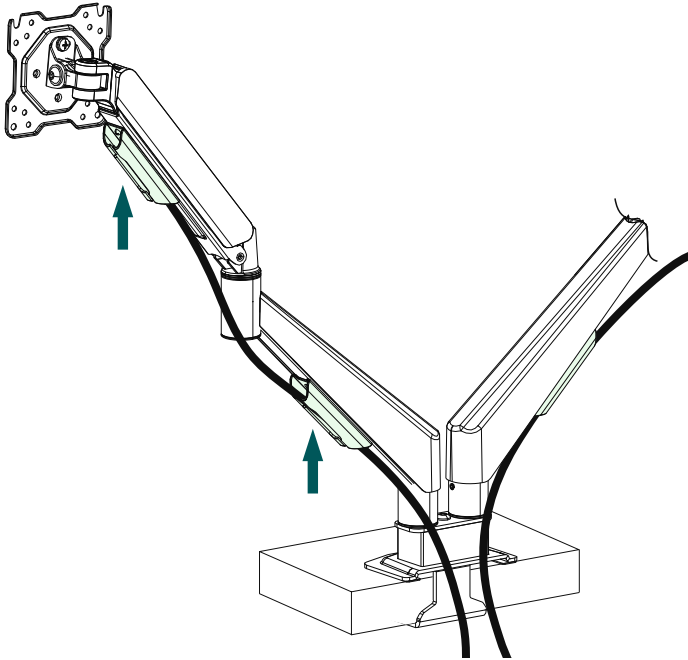

Retire primero las guías de los cables empujándolas hacia arriba y tirando de ellas hacia fuera. Pase los cables por las guías de cable y fíjelos de nuevo a los brazos del monitor; encájelos en los orificios previstos.



7. Ajuste y mantenimiento

Nota



- No ajuste el soporte a solas. Procúrese apoyo y ayuda.
- Al ajustar, asegúrese de que el producto no se carga de forma asimétrica. No debe superarse la capacidad de carga máxima admisible.

Nota - Soportes inclinables/totalmente móviles





- Para ajustar la inclinación de forma permanente, abra los tornillos de fijación laterales, ajuste la inclinación deseada y vuelva a apretar los tornillos.
- Para poder ajustar la inclinación de forma flexible, apriete los tornillos manualmente. Así, la pantalla podrá ajustarse en cualquier momento.

Nota – Ajuste con muelle de gas



- Si la pantalla es demasiado ligera para el ajuste actual, el brazo de soporte se moverá hacia arriba por sí mismo, por lo que se debe reducir la rigidez del resorte girando el tornillo de ajuste en la dirección de (-).
 - Si el brazo de soporte se mueve hacia abajo por sí mismo, se debe aumentar la rigidez del resorte (+).
 - Ajuste siempre el resorte de presión de gas cuando el brazo de soporte esté completamente bajado.
-
- No es necesario aflojar ningún tornillo para moverlo lateralmente.
 - Gire, incline y rote los monitores montados únicamente dentro del área designada.
 - Una vez finalizado el montaje del producto y de la carga fijada a él, se debe comprobar su firmeza y la seguridad de funcionamiento de ambos.
 - Esta comprobación se debe repetir a intervalos regulares de tiempo (trimestralmente, como mínimo).
 - Limpie este producto solo con un paño ligeramente humedecido que no deje pelusas y no utilice detergentes agresivos.



8. Opciones de configuración

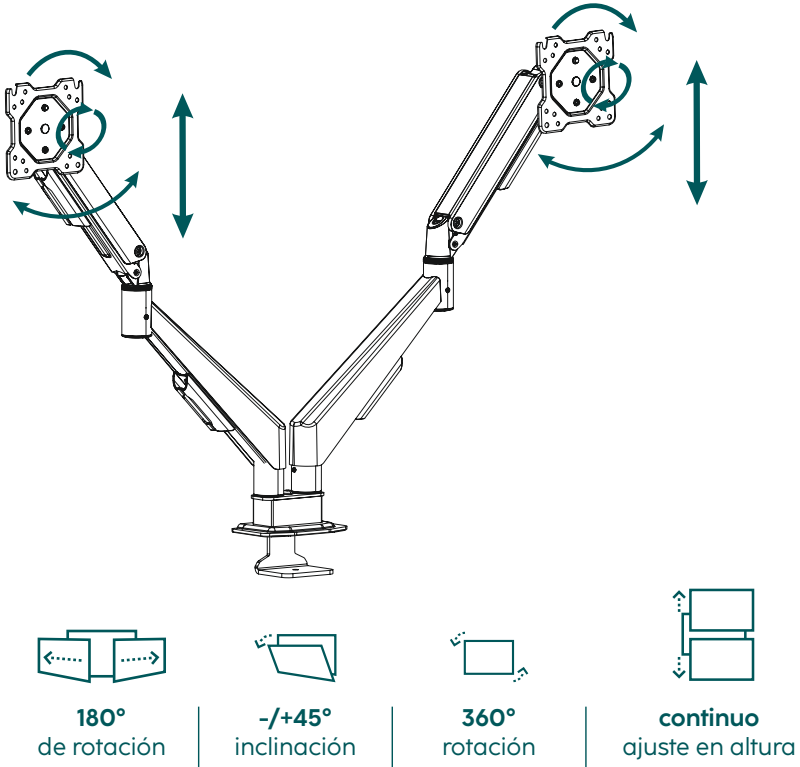

8.1 Ajuste de la inclinación

- Utilice la llave Allen más grande [E1] para aflojar el tornillo de fijación en el lado de la junta y ajustar la inclinación deseada.
- A continuación, vuelva a apretar el tornillo. Si desea ajustar la inclinación de forma flexible, apriete el tornillo solo con la mano. En este caso, la pantalla puede reajustarse sin herramienta. Si el tornillo está totalmente apretado, primero debe aflojarse de nuevo para ajustar la inclinación.

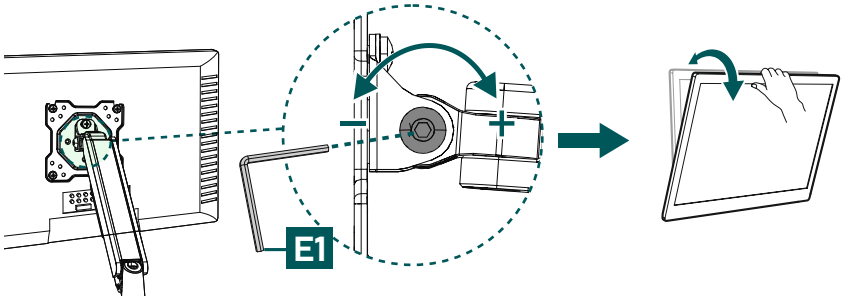

8.2 Regulación de la altura de los brazos (ajuste del resorte de gas)

Nota

No ajuste el soporte a solas. Procúrese apoyo y ayuda.



- Para ajustar la dureza del muelle, gire el tornillo de ajuste con el brazo soporte completamente bajado utilizando la llave Allen [E1] en la dirección marcada (+) o (-).
- Después de ajustar la rigidez del muelle, compruebe que el brazo de soporte junto con el peso acoplado permanezcan en distintas posiciones y no se muevan ni hacia arriba ni hacia abajo por sí solos. Si es necesario, repita el ajuste con el brazo de soporte totalmente bajado.
- Dependiendo del peso de la pantalla, pueden ser necesarias varias vueltas completas del tornillo de ajuste. No apriete demasiado el tornillo (no siga girando si se pone rígido de repente).

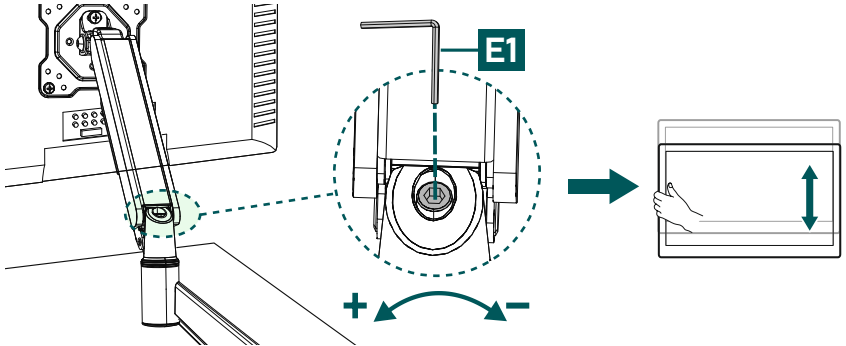

8.3 Ajuste giratorio

- No es necesario aflojar ningún tornillo para moverlo lateralmente.
- Asegúrese de que los cables no queden aprisionados y de que haya espacio suficiente para la alineación posterior.

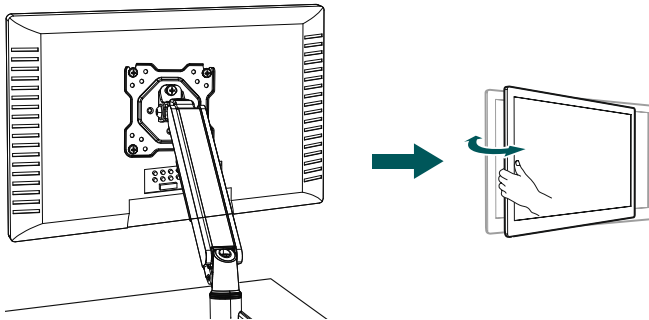

8.4 Ajuste de rotación

- 1 Para ajustar la rotación, debe aflojarse el tornillo correspondiente de la placa VESA. Utilice para ello un destornillador de estrella.
- 2 Después, basta con alinear los monitores en formato vertical u horizontal, según se prefiera.
- 3 Fije la posición volviendo a apretar el tornillo retirado anteriormente.

Asegúrese de que los cables no queden aprisionados y de que haya espacio suficiente para seguir alineándolos.

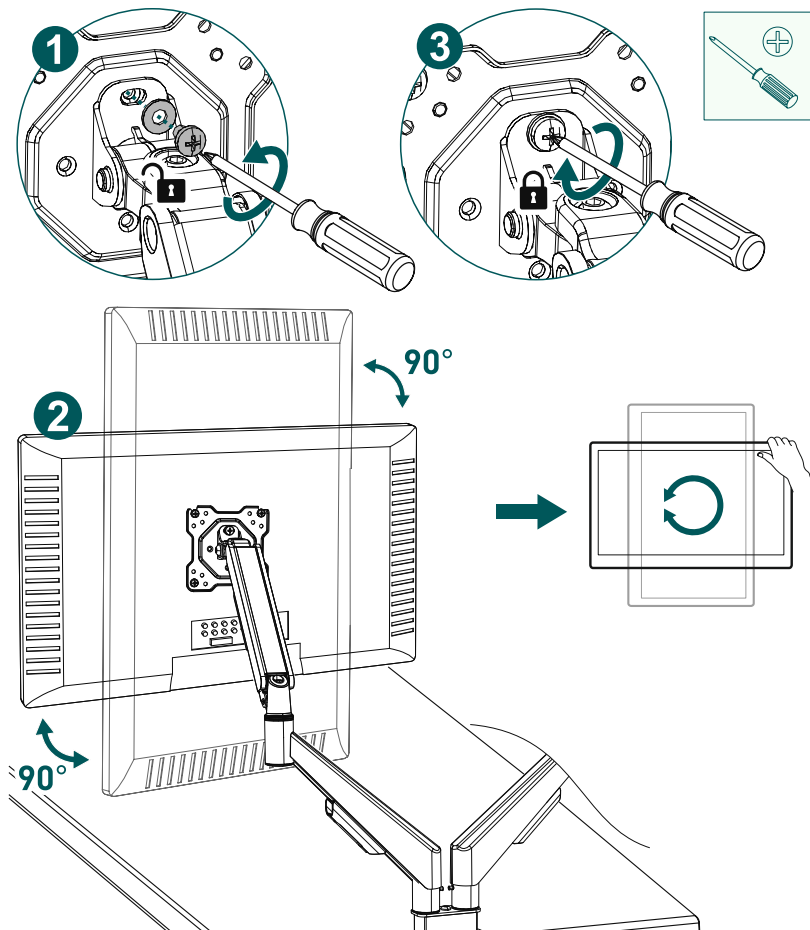

Nota

El soporte permite girar el monitor 360° y fijarlo en cuatro posiciones de 90°.





9. Datos técnicos

Capacidad de carga máxima:	15 kg por brazo
Diagonal de la pantalla:	43,0 - 89,0 cm (US: 17" - 35")
Giro:	360°
Inclinación:	-/+ 45° (según dispositivo)
Rango de giro:	180°
Alojamiento:	según las normas VESA: 75 x 75 100 x 100



10. Exclusión de responsabilidad

La empresa Hama GmbH & Co KG no se responsabiliza ni concede garantía alguna por los daños que se deriven de una instalación, montaje o manejo incorrectos del producto o por la inobservancia de las instrucciones de uso o de las indicaciones de seguridad.

11. Servicio y asistencia

Si tiene alguna pregunta sobre el producto, puede ponerte en contacto con el departamento de asesoramiento de productos de la empresa Hama.

Línea directa: +49 9091 502-0 (Alemán/Inglés)

Encontrará más información sobre el servicio de asistencia aquí: www.hama.com

12. Condiciones de garantía

Para este producto, HAMA GmbH & Co KG concede una garantía ampliada que cubre la ausencia de defectos, funcionamiento, calidad de fabricación y durabilidad de los materiales utilizados durante un periodo de 10 años. Queda excluida de la garantía la compatibilidad del producto con futuros estándares de hardware desarrollados posteriormente.

Dentro del plazo especificado, Hama GmbH & Co KG subsanará las reclamaciones de garantía debidamente justificada a su propia discreción, de forma gratuita, ya sea mediante reparación o sustitución.

El periodo de garantía comienza en la fecha de compra de este producto y es válido en toda la UE.

La garantía concedida es adicional a sus derechos legales y no afecta a los mismos. Quedan excluidos de la garantía los daños causados por uso indebido, desgaste normal, exposición a productos químicos o fuerza mayor, así como las manipulaciones o reparaciones efectuadas por usted o por terceros.

Además, quedan excluidos de la garantía los accesorios que no formen parte del equipamiento básico del producto (piezas promocionales).

En caso de reclamación de garantía, póngase en contacto con nosotros en Hama GmbH & Co KG, Dresdner Str. 9, 86653 Monheim, Alemania, adjuntando el comprobante de compra. También puede ponerse en contacto con nosotros en www.hama.de o por teléfono en el 09091/502-0.