

ТЕЛЕЖКА ДЛЯ ТЕЛЕВИЗОРА

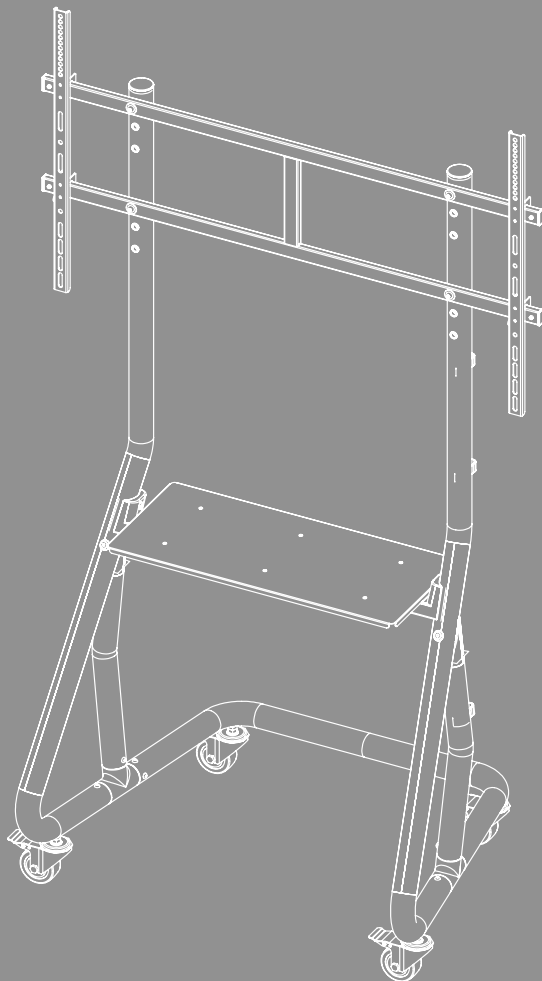



Содержание

1. Пояснения к предупреждающим знакам и указаниям	3
2. Комплект поставки	4
3. Требуемые дополнительные инструменты	5
4. Указания по технике безопасности	5
5. Применение и спецификации	6
6. Подготовка к монтажу и монтаж	6
6.1 Подготовка к монтажу	7
6.1.1 Крепление держателей полки	7
6.1.2 Сборка опорных стоек	8
6.1.3 Установка направляющих роликов	8
6.1.4 Монтаж крепежной пластины	9
6.1.5 Монтаж полки	10
6.2 Монтаж на телевизор	11
6.2.1 Монтаж кронштейнов VESA на обратной стороне телевизора	12
6.3 Монтаж телевизора на тележке	13
6.4 Кабельная разводка	15
7. Настройка и техническое обслуживание	16
8. Возможности регулировки	17
9. Технические характеристики	18
10. Исключение ответственности	19
11. Сервисное обслуживание и поддержка	19
12. Гарантийные обязательства	19



RUS Руководство по эксплуатации

Благодарим вас за то, что вы выбрали продукт Nana!

Перед использованием внимательно прочтите следующие инструкции и указания. Храните данное руководство по эксплуатации в надежном месте, чтобы в случае необходимости у вас всегда был доступ к нему. В случае продажи устройства передайте новому владельцу краткое иллюстрированное руководство и инструкции по безопасности в печатной форме.

1. Пояснения к предупреждающим знакам и указаниям

Предупреждение



Используется для маркировки указаний по технике безопасности или для акцентирования внимания на особых опасностях и рисках.

Указание



















Используется для дополнительного обозначения информации или важных указаний.



2. Комплект поставки

- Тележка для телевизора (1 шт.)
- Кабельные зажимы (3 шт.)
- Полка (1 шт.)
- Монтажный комплект
- Инструкции по безопасности, краткое иллюстрированное руководство

Монтажный комплект

A1		M8x35 (6 шт.)	C2		M6x20 (4 шт.)
A2		M8x15 (1 шт.)	D1		M8x12 (4 шт.)
A3		M6x10 (6 шт.)	D2		M8x20 (4 шт.)
A4		M6x16 (2 шт.)	D3		M8x30 (4 шт.)
A5		M8 (4 шт.)	D4		M8x50 (4 шт.)
B1		M6/M8 (4 шт.)	E1		4 мм (1 шт.)
B2		M8x10 (4 шт.)	E2		5 мм (1 шт.)
B3		M8x20 (4 шт.)	E3		17 mm (1 шт.)
C1		M6x12 (4 шт.)			

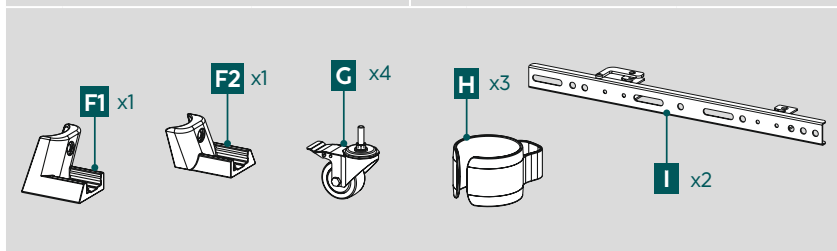

* M8x50 + Ø8x5 = M8x45

Указание

Перед установкой держателя проверьте монтажный комплект и убедитесь, что все детали на месте, соответствуют назначению и исправны.





3. Требуемые дополнительные инструменты



Указание



Никогда не выполняйте монтаж держателя в одиночку. Попросите вам помочь!

4. Указания по технике безопасности

Предупреждение



- В связи с большим количеством оконечных устройств на рынке прилагаемые монтажные принадлежности могут не подойти к конкретным условиям монтажа.
- В редких случаях шурупы для монтажа оконечного устройства на держателе могут оказаться слишком длинными.
- Перед началом монтажа требуется внимательно ознакомиться с инструкцией оконечного устройства. В инструкции обычно приводятся сведения о типе и размерах крепежных материалов.
- Если прилагаемые монтажные принадлежности не подходят к конкретным условиям монтажа, их необходимо приобрести в специальном магазине.
- При монтаже не применять чрезмерных усилий. Это может повредить оконечное устройство и держатель.
- При необходимости поручите монтаж квалифицированным специалистам.
- По окончании монтажа изделия и установки груза проверьте безопасность и прочность всей конструкции.
- Такую проверку необходимо проводить регулярно, но не реже одного раза в квартал.
- Следите за тем, чтобы не были превышены допустимая нагрузка на изделие и допустимые размеры нагрузки.
- Нагрузка должна распределяться равномерно.
- Соблюдайте безопасное расстояние вокруг установленного груза (в зависимости от модели).
- В случае повреждения изделия немедленно снимите нагрузку и прекратите эксплуатацию.
- Не устанавливайте и не крепите никакие дополнительные предметы на изделие.

Промышленная эксплуатация



При эксплуатации в промышленности предъявляются повышенные требования к безопасности. Соблюдайте предписания Объединения отраслевых страховых союзов по предотвращению несчастных случаев при работе с электрическим оборудованием и техническими средствами и все прочие относящиеся к соответствующей отрасли и/или месту эксплуатации нормативные акты, а также все предписания по предотвращению несчастных случаев соответствующих профессиональных обществ и обществ страхователей!

Монтаж держателя должен выполняться обученным персоналом или специалистом.

С помощью соответствующих средств (ограничительный трос и т.п.) примите меры против падения изделия и груза согласно местным инструкциям.

Регулярно проводите проверку надежности монтажа и безопасности функционирования, а также надлежащего состояния изделия и фиксируйте результаты в соответствующем документе. Проверки должны выполняться специально обученным персоналом.



5. Применение и спецификации

- Держатель предназначен только для использования в помещении.
- Используйте держатель исключительно в предусмотренных целях.

6. Подготовка к монтажу и монтаж

Указание



- Никогда не выполняйте монтаж держателя в одиночку. Попросите вам помочь!
- Оконечные устройства имеют разные разъемы для подключения к кабелю и другим устройствам. Перед установкой убедитесь, останутся ли необходимые разъемы после монтажа в зоне доступа.
- Количество используемых монтажных деталей зависит от устройства и типа монтажа. Поэтому даже при правильно выполненном монтаже могут остаться лишние шурупы и другие мелкие детали. Сохраните их вместе с руководством по эксплуатации для дальнейшего использования (на случай продажи изделия, переезда, переустановки держателя, установки нового телевизора и т. д.).

Предупреждение



- Поставьте изделие на ровную нескользящую поверхность, достаточно устойчивую для данного изделия и закрепленного на нем устройства.
- Следите за тем, чтобы дети не взбирались на изделие.
- Обратите внимание на то, что направляющие ролики изделия могут оставлять вмятины на поверхности установки. Это зависит от веса и прочности поверхности в месте установки.
- Обратите внимание на то, что для последующего изменения высоты установки потребуются демонтаж держателя.

6.1 Подготовка к монтажу

6.1.1 Крепление держателей полки

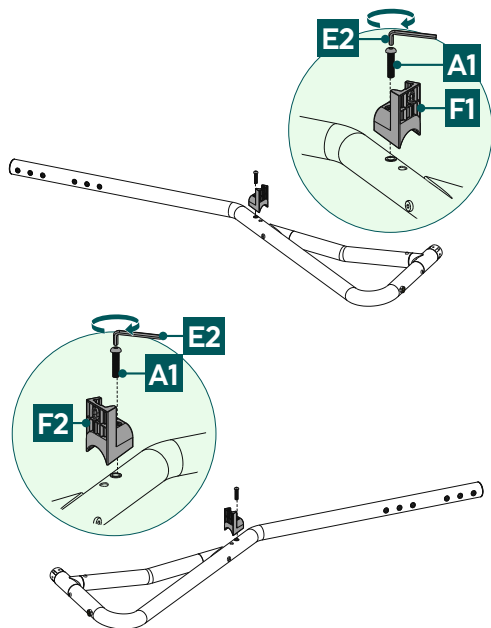

- Прикрепите держатели полки [F1] и [F2] к обеим опорным стойкам с помощью винтов [A1]. Используйте для этого шестигранный ключ [E2].



6.1.2 Сборка опорных стоек

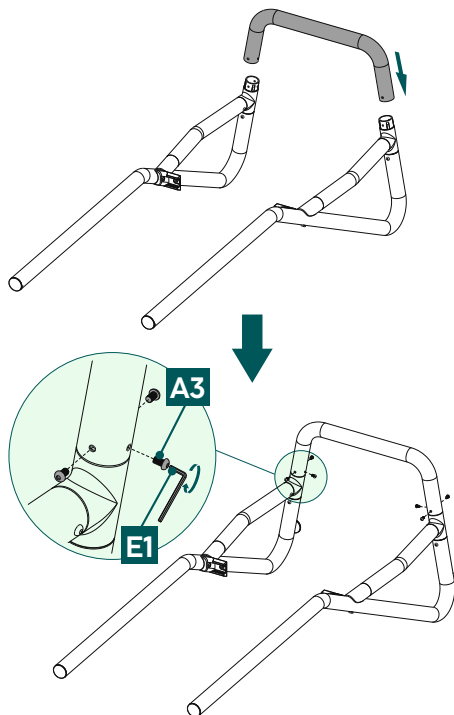

- Установите нижний соединительный элемент, вставив его в обе опорные стойки. Следите за тем, чтобы держатели полки были обращены внутрь. Для закрепления используйте винты [A3] и прилагаемый шестигранный ключ [E1].

6.1.3 Установка направляющих роликов

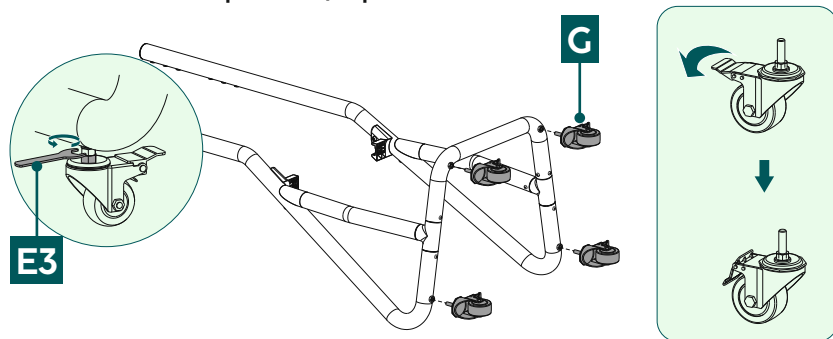

Установите направляющие ролики [G] с нижней стороны тележки для телевизора и зафиксируйте их с помощью прилагаемого гаечного ключа [E3].

Все четыре направляющих ролика оснащены стопором.

Когда тележка для телевизора находится в желаемом положении, всегда блокируйте направляющие ролики с помощью стопоров.



6.1.4 Монтаж крепежной пластины

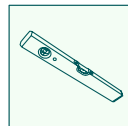
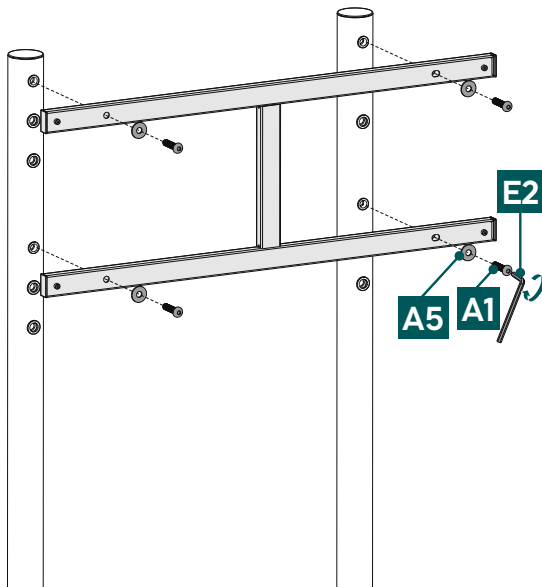

- Позиционируйте крепежную пластину на желаемой высоте *. Выровняйте ее с помощью водяного уровня по горизонтали.
- Закрепите пластину, как показано выше, с помощью винтов [A1] и подкладных шайб [A5]. На данном этапе монтажа используйте шестигранный ключ [E2].

* Обратите внимание на то, что для последующего изменения высоты установки потребуется демонтаж держателя.

6.1.5 Монтаж полки

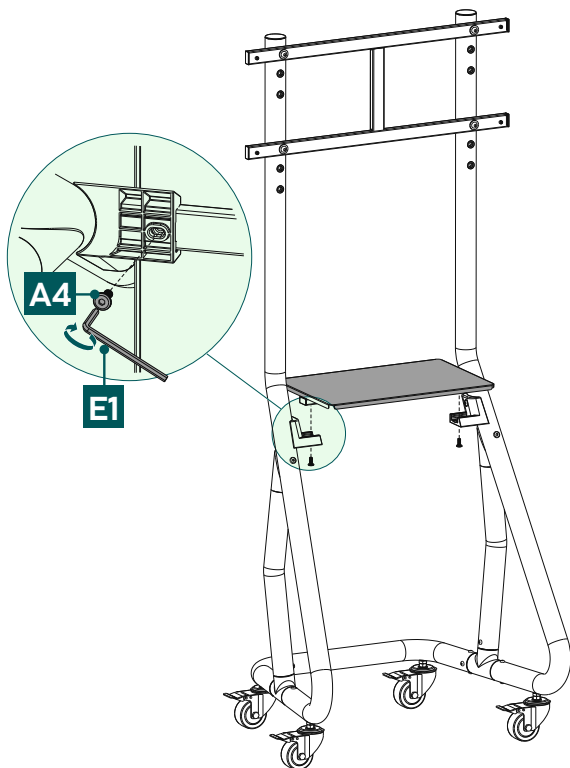

1. Разместите полку на предусмотренных для этого держателях.
2. Зафиксируйте установленную полку, как показано выше, с помощью винтов [A4] и прилагаемого шестигранного ключа [E1].



6.2 Монтаж на телевизор

Указание

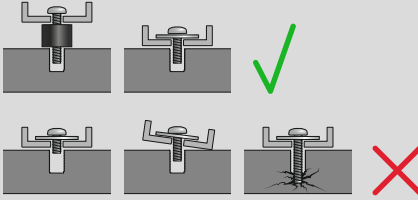

- В связи с большим количеством конечных устройств на рынке все варианты монтажа описать невозможно.
- Держатель должен плотно и ровно прилегать к задней стенке телевизора.
- Чтобы компенсировать неровности задней панели телевизора, воспользуйтесь распорками из комплекта поставки.
- Проследите за тем, чтобы все крепежные шурупы имели правильную длину и были затянуты усилием руки.

6.2.1 Монтаж кронштейнов VESA на обратной стороне телевизора

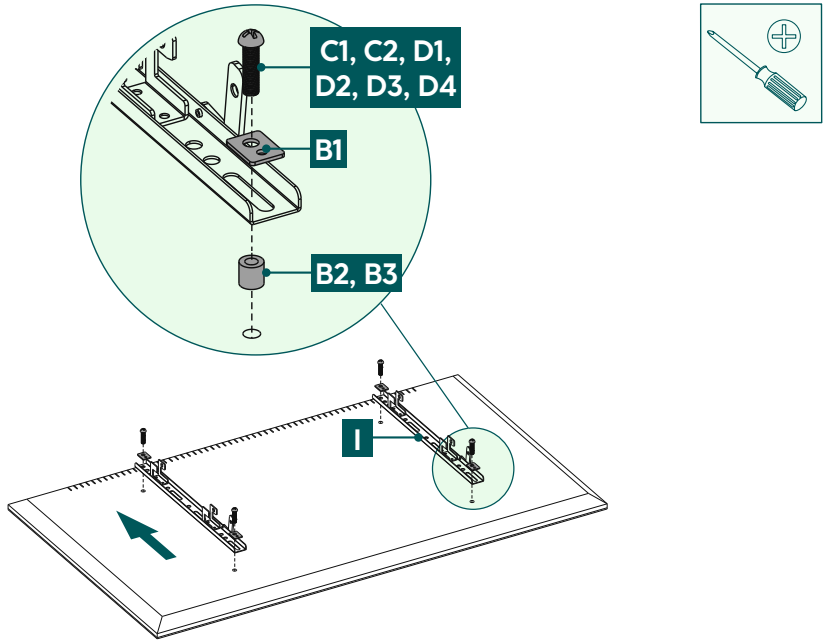

Плоская обратная сторона телевизора

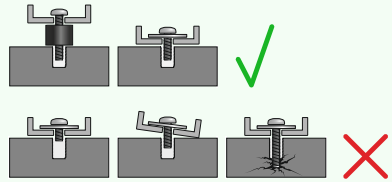
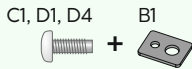

Выпуклая обратная сторона телевизора

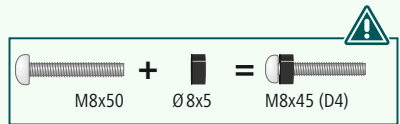
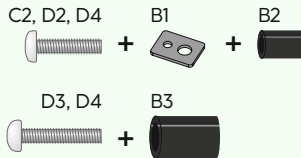

- Прикрепите кронштейны VESA [I] к обратной стороне телевизора.
- Проследите за тем, чтобы оба кронштейна VESA были правильно выровнены. Четыре крючка на направляющей должны быть обращены вниз.
- Обратите внимание на указанную выше комбинацию шурупа, подкладной шайбы и распорки для вашего плоского или изогнутого телевизора.



6.3 Монтаж телевизора на тележке

Попросите помощи других лиц для следующего этапа монтажа.

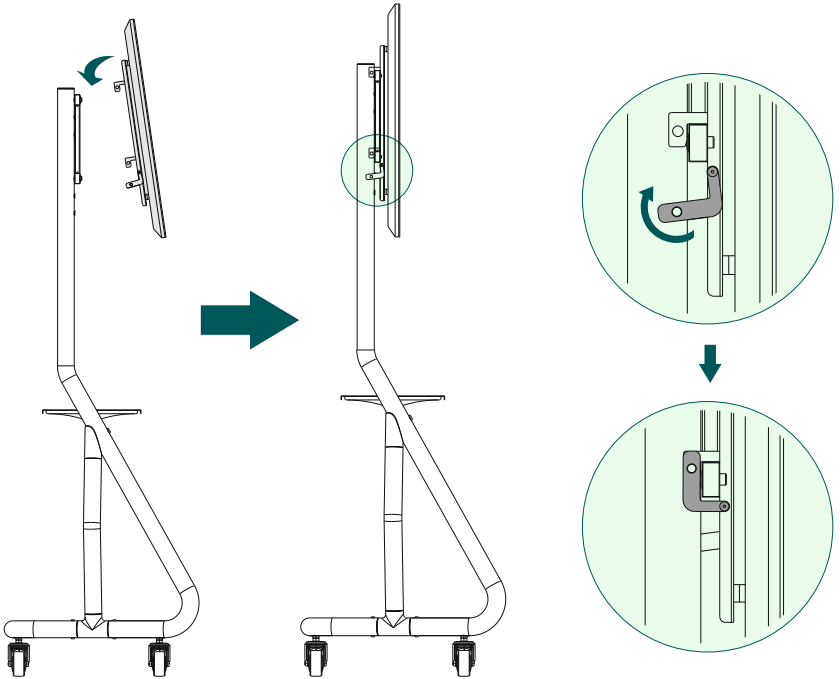

- Навесьте телевизор с установленными кронштейнами VESA на держатель, как показано на рисунке выше.
- Поверните блокировочную ручку вверх, чтобы зафиксировать телевизор на кронштейне.

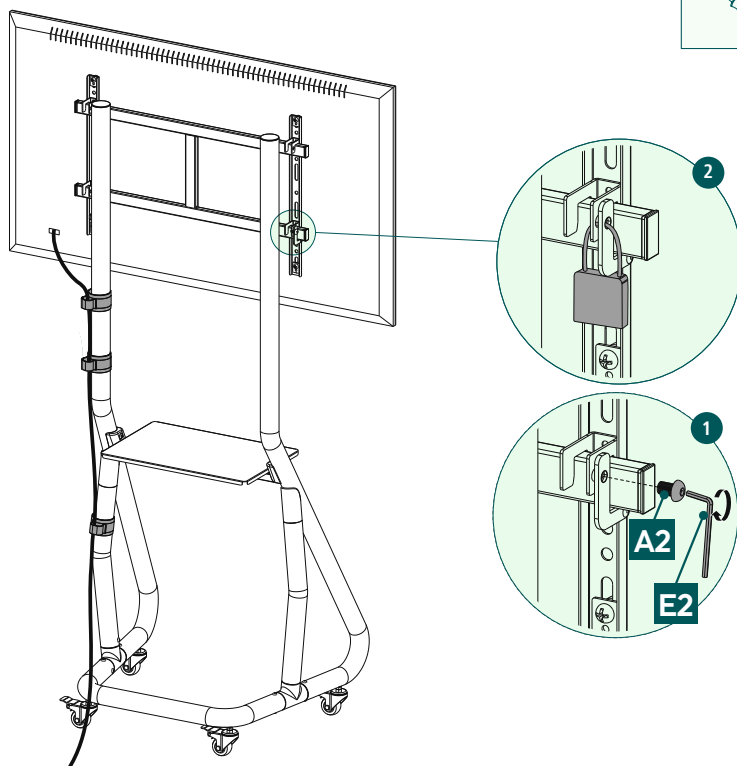

Зафиксировать телевизор на кронштейне можно двумя способами:

1. Зафиксируйте телевизор, закрепив блокировочную рукоятку с помощью винта [A2]. Используйте для этого шестигранный ключ [E2].
2. Зафиксируйте телевизор с помощью навесного замка (опция).

* Диаметр дужки навесного замка должен составлять от 4 до 6 мм.

Навесной замок не входит в комплект поставки.

Убедитесь, что тележка для телевизора перемещается только с зафиксированными держателями.

6.4 Кабельная разводка

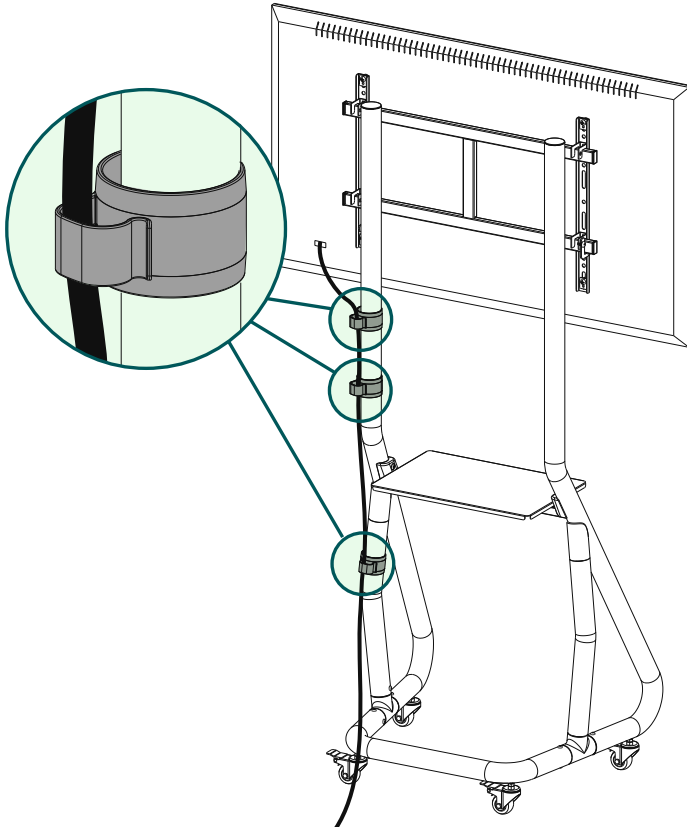

Закрепите прилагаемые кабельные зажимы [Н] на опорной ножке кронштейна. Протяните кабель через зажимы, как показано на рисунке выше.



7. Настройка и техническое обслуживание

Указание



Никогда не регулируйте положение держателя в одиночку. Попросите вам помочь!

Указание. Наклонные/подвижные кронштейны



- При монтаже и настройке не допускайте защемления и повреждения электропроводки.
- При регулировке убедитесь в отсутствии асимметричного распределения нагрузки, которое приводит к превышению допустимых значений веса.

Указание. Регулировка по высоте



- Чтобы отрегулировать высоту установки телевизора, его необходимо снять с тележки вместе с держателями.
- Убедитесь, что тележка для телевизора перемещается только с зафиксированными держателями.
- Когда тележка для телевизора находится в желаемом положении, всегда блокируйте ролики с помощью стопоров.
- Регулярно (не реже одного раза в квартал) проверяйте прочность и эксплуатационную безопасность держателя и прикрепленного к нему устройства.
- Для очистки используйте только воду и стандартные чистящие средства.



8. Возможности регулировки

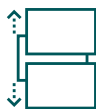
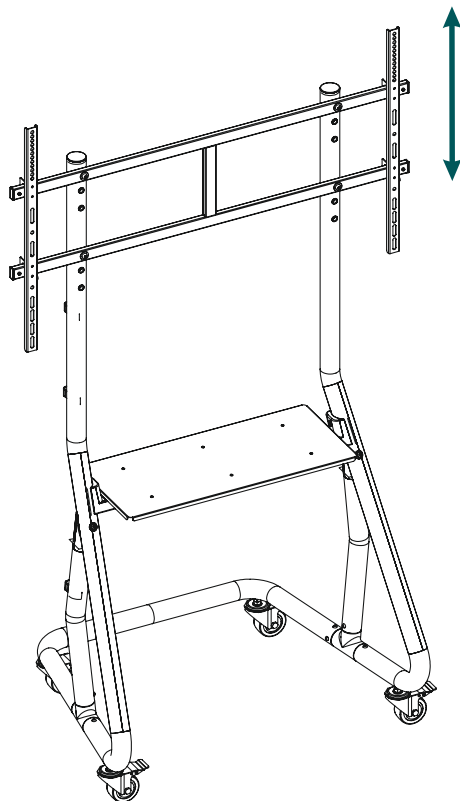

ТВ, 3 шт.

Регулировка по вы-
соте.

- Чтобы отрегулировать высоту установки телевизора, его необходимо снять с тележки вместе с держателями. Для этого сначала извлеките сетевой штекер телевизора из розетки. Затем ослабьте предохранительные шурупы или откройте навесной замок и снимите телевизор с тележки. Ослабьте винты [A1] и снимите крепежную пластину, расположенную горизонтально. Выполните этапы монтажа согласно п. **6.1.4 Монтаж крепежной пластины** еще раз.



9. Технические характеристики

Диагональ экрана:	124,0–254,0 см (США: 49"–100")
Допустимая нагрузка настенного кронштейна:	80 кг
Допустимая нагрузка полки:	25 кг
Размеры полки:	63,4 x 28,0 см
Высота:	183,8 см
Размер отверстий:	по стандарту VESA: 200 x 200 400 x 400 600 x 400 800 x 400 800 x 600 1000 x 600



10. Исключение ответственности

Hama GmbH & Co. KG не несет ответственности за повреждения, возникшие в результате ненадлежащей установки, монтажа и ненадлежащего использования изделия или несоблюдения требований руководства по эксплуатации и/или указаний по технике безопасности.

11. Сервисное обслуживание и поддержка

При возникновении вопросов по изделию обращайтесь в службу поддержки Hama.

Горячая линия: +49 9091 502-0 (нем./англ.)

Дополнительную информацию по технической поддержке см. на сайте www.hama.com

12. Гарантийные обязательства

HAMA GmbH & Co KG предоставляет для этого изделия расширенную гарантию изготовителя на отсутствие дефектов, удобство использования, обработку и долговечность используемых материалов в течение 10 лет. Гарантия не распространяется на совместимость изделия с будущими стандартами усовершенствованного оборудования.

В течение указанного периода компания Hama GmbH & Co KG бесплатно устраним обоснованную претензию по гарантии путем ремонта или замены изделия (на свое усмотрение).

Гарантийный срок начинается с даты покупки данного изделия и действует на всей территории ЕС.

Право на гарантию предоставляется в дополнение к законным правам и не влияет на них. Гарантия не распространяется на повреждения вследствие неправильного использования, естественного износа, воздействия химикатов или форс-мажорных обстоятельств, а также вмешательства или ремонта, выполненного вами или третьей стороной.

Также из гарантии исключены принадлежности, не входящие в базовую комплектацию изделия (акционные детали).

В случае претензии по гарантии, пожалуйста, свяжитесь с нами по адресу Hama GmbH & Co KG, Dresdner Str. 9, 86653 Monheim, приложив документ, подтверждающий покупку. Вы также можете связаться с нами через сайт www.hama.de или по телефону 09091/502-0.