

SUPPORT TV À ROULETTES

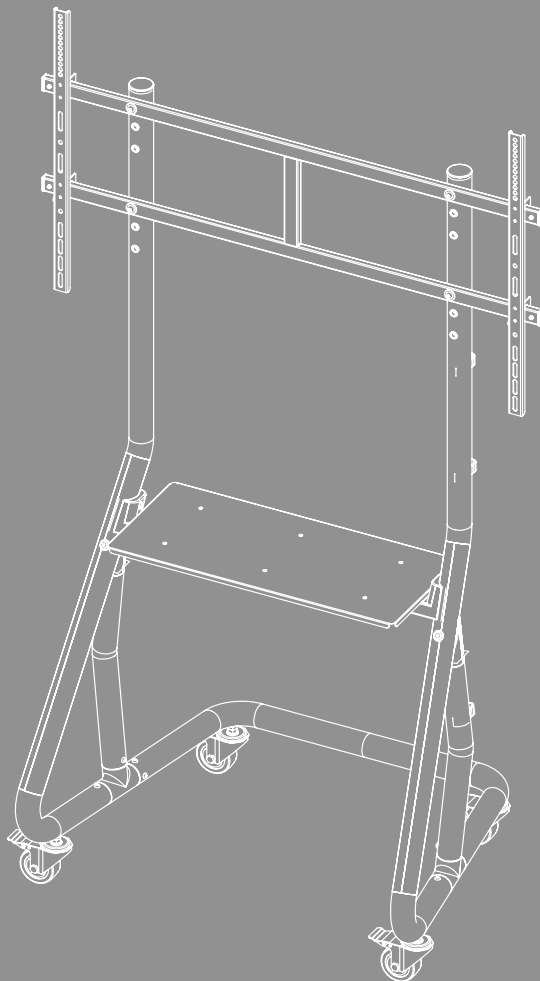



Sommaire

1. Explication des symboles d'avertissement et des remarques	3
2. Contenu de l'emballage	4
3. Outils supplémentaires nécessaires	5
4. Consignes de sécurité	5
5. Domaine d'application et spécifications	6
6. Préparation du montage et montage	6
6.1 Préparation du montage	7
6.1.1 Fixation des supports d'étagère	7
6.1.2 Assemblage des pieds	8
6.1.3 Mise en place des roulettes pivotantes	8
6.1.4 Montage de la plaque de fixation	9
6.1.5 Montage du fond de l'étagère	10
6.2 Montage sur le téléviseur	11
6.2.1 Montage des bras VESA au dos du téléviseur	12
6.3 Montage du téléviseur sur le support TV à roulettes	13
6.4 Gestion des câbles	15
7. Réglage et maintenance	16
8. Possibilités de réglage	17
9. Caractéristiques techniques	18
10. Exclusion de responsabilité	19
11. Service clientèle et assistance	19
12. Conditions de garantie	19



F Mode d'emploi

Nous vous remercions d'avoir choisi un produit Hama !

Veillez prendre le temps de lire l'ensemble des remarques et consignes suivantes. Veuillez conserver ce mode d'emploi à portée de main afin de pouvoir le consulter en cas de besoin. Si vous vendez l'appareil, remettez la notice d'utilisation illustrée ainsi que les consignes de sécurité sous forme imprimée au nouveau propriétaire.

1. Explication des symboles d'avertissement et des remarques

Avertissement



Ce symbole est utilisé pour indiquer des consignes de sécurité ou pour attirer votre attention sur des dangers et risques particuliers.

Remarque



















Ce symbole est utilisé pour indiquer des informations supplémentaires ou des remarques importantes.

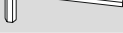

2. Contenu de l'emballage

- Support TV à roulettes (1 x)
- Clips de câble (3 x)
- Tablette (1 x)
- Kit de montage
- Consignes de sécurité, notice d'utilisation illustrée

Kit de montage

A1		M8 x 35 (x 6)	C2		M6 x 20 (x 4)
A2		M8 x 15 (x 1)	D1		M8 x 12 (x 4)
A3		M6 x 10 (x 6)	D2		M8 x 20 (x 4)
A4		M6 x 16 (x 2)	D3		M8 x 30 (x 4)
A5		M8 (x 4)	D4		M8 x 50 (x 4)
B1		M6/M8 (x 4)	E1		4 mm (x1)
B2		M8 x 10 (x 4)	E2		5 mm (x1)
B3		M8 x 20 (x 4)	E3		M10 (x 1)
C1		M6 x 12 (x 4)			

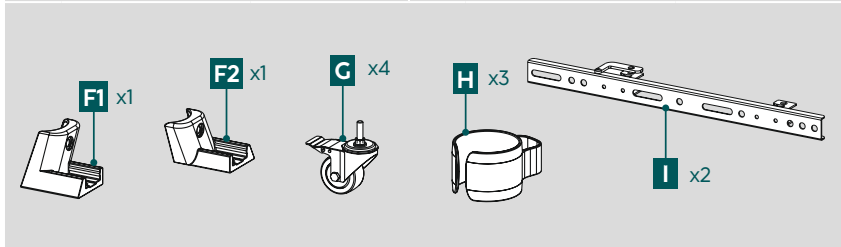

* M8 x 50 + Ø8 x 5 = M8 x 45

Remarque

Veillez vérifier avant l'installation du support que le contenu du kit de montage est bien complet et vous assurer qu'aucune pièce n'est défectueuse ou endommagée.





3. Outils supplémentaires nécessaires



Remarque

Ne montez jamais le support seul(e). Demandez du soutien et de l'aide !



4. Consignes de sécurité

Avertissement



- En raison de la quantité d'appareils disponibles sur le marché, le kit de montage fourni ne peut convenir à toutes les possibilités.
 - Dans certains cas rares, il est possible que les vis soient trop longues pour fixer l'appareil au support.
 - Veuillez lire le mode d'emploi de votre appareil avant le montage. Ce mode d'emploi vous fournit généralement des renseignements concernant le type et les dimensions des matériels de fixation.
 - Procurez-vous le matériel de fixation adapté à votre appareil dans un commerce spécialisé si celui-ci n'est pas inclus dans le kit de montage fourni.
 - Ne jamais utiliser la violence ou la force lors du montage. Cela pourrait endommager l'appareil final ou le support.
 - En cas de doute, veuillez vous adresser à un spécialiste qualifié afin de réaliser le montage de ce produit et ne tentez pas de l'installer par vos propres moyens !
- Une fois le montage du produit réalisé et la charge installée, vérifiez la résistance et la sécurité de l'ensemble.
 - Refaites ce contrôle à intervalles réguliers (au moins chaque trimestre).
 - Veillez à ne pas dépasser la charge maximale autorisée du produit et à n'y fixer aucune charge dépassant les dimensions maximales autorisées.
 - Veillez à ne pas charger le produit asymétriquement.
 - Respectez une distance de sécurité autour de la charge fixée (en fonction du modèle).
 - En cas de détérioration du produit, retirez immédiatement la charge installée et cessez d'utiliser le produit.
 - Ne fixez aucun autre objet au produit.

Remarque concernant une utilisation commerciale



Une vigilance renforcée doit être observée lors d'une utilisation commerciale.

Respectez les règlements de prévention des accidents des associations professionnelles en matière d'installations et d'équipements électriques, tous les règlements applicables à l'activité commerciale et/ou au lieu d'implantation concernés ainsi que tous les règlements de prévention des accidents des associations professionnelles concernées et de l'assurance accidents !

Le montage du support doit être effectué par un personnel formé ou par un technicien spécialisé.

Sécurisez le produit et la charge installée contre la chute - conformément aux règlements applicables au lieu d'implantation - à l'aide de dispositifs appropriés (câble de sécurité, etc.).

Faites contrôler régulièrement la sécurité de l'installation et du fonctionnement ainsi que le parfait état du produit par un personnel formé et documentez ces contrôles.



5. Domaine d'application et spécifications

- Ce support est exclusivement prévu pour une utilisation à l'intérieur d'un bâtiment.
- N'utilisez ce support que pour l'usage auquel il est destiné.

6. Préparation du montage et montage

Remarque





- Ne montez jamais le support seul(e). Demandez du soutien et de l'aide !
- Les différents appareils finaux disposent de différentes possibilités de connexion pour le câblage et d'autres dispositifs. Avant l'installation, vérifiez si les connexions requises peuvent encore être atteintes après le montage.
- Selon le produit et le type de montage, vous n'avez pas besoin du kit de montage complet. Il est donc possible que, même si l'assemblage est correct, il reste des vis et d'autres petites pièces qui ne sont pas nécessaires. Conservez-les avec ce mode d'emploi dans un endroit sûr pour une utilisation ultérieure (vente du produit, déménagement, modification du support, nouveau téléviseur).

Avertissement



- Placez le produit uniquement sur des surfaces planes et non glissantes offrant une capacité portante suffisante pour le produit et l'appareil qui y sera fixé.
- Veillez à ce que les enfants ne grimpent pas sur le produit.
- Notez que les roulettes du produit peuvent provoquer des marques de pression sur la surface d'installation. Cela dépend du poids de la charge et de la solidité de la surface à l'emplacement de montage.
- Notez qu'un réglage ultérieur de la hauteur n'est possible qu'en démontant la suspension.



6.1 Préparation du montage

6.1.1 Fixation des supports d'étagère

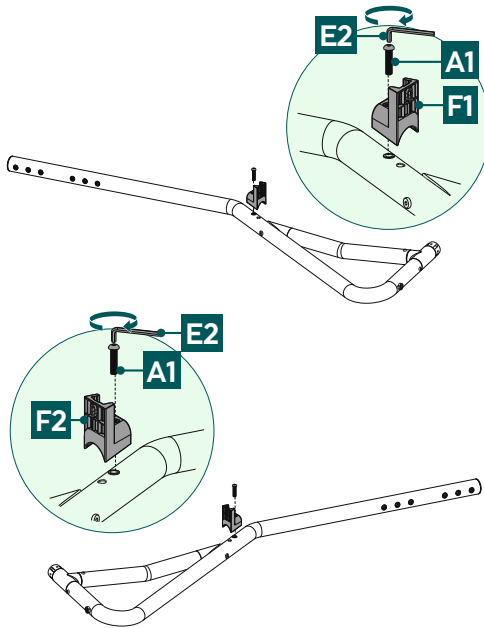

- Fixez les supports d'étagère [F1] et [F2] aux deux pieds à l'aide des vis [A1]. Utilisez pour ce faire la clé Allen [E2].



6.1.2 Assemblage des pieds

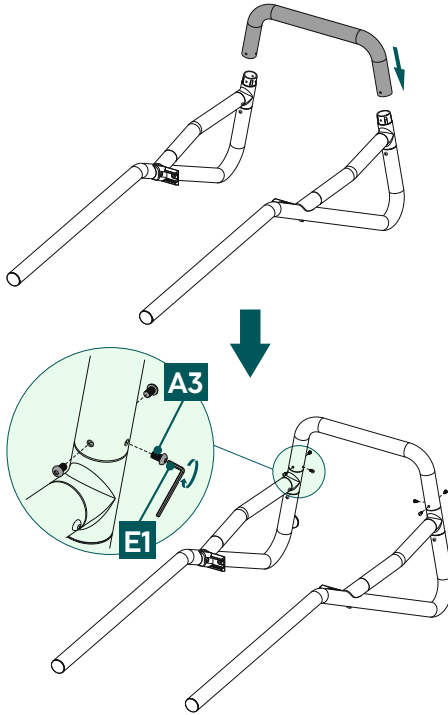

- Fixez la pièce de jonction inférieure en l'emboîtant sur les deux pieds. Veillez à ce que les supports d'étagère soient orientés vers l'intérieur. Pour la fixation, utilisez les vis [A3] ainsi que la clé Allen fournie [E1].

6.1.3 Mise en place des roulettes pivotantes

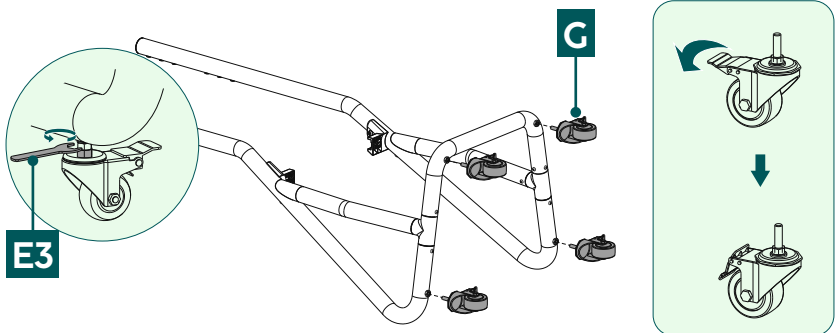

Montez les roulettes pivotantes [G] sur la partie inférieure du support TV à roulettes et fixez-les à l'aide de la clé [E3] fournie.

Les quatre roulettes pivotantes sont équipées d'un frein de stationnement.

Bloquez toujours les roulettes pivotantes à l'aide des freins de blocage dès que le support TV à roulettes se trouve dans la position souhaitée.



6.1.4 Montage de la plaque de fixation

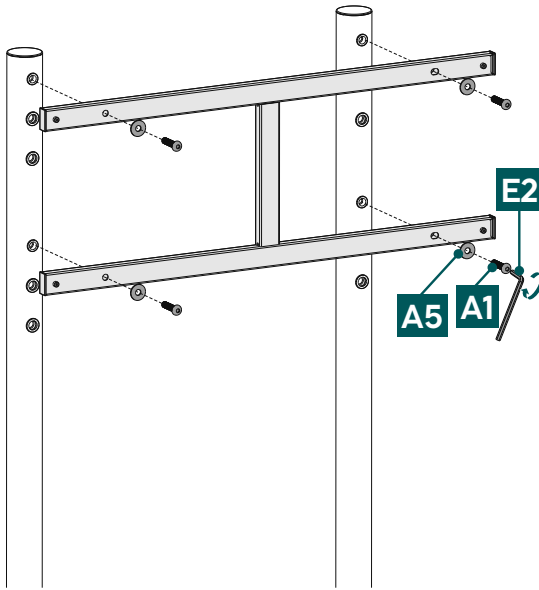



- Positionnez la plaque de fixation à la hauteur souhaitée*. Vérifiez la position horizontale à l'aide d'un niveau à bulle d'air.
- Fixez la plaque, comme indiqué ci-dessus, avec les vis [A1] et les rondelles [A5]. Pour cette étape de montage, utilisez la clé Allen [E2].

* Notez qu'un réglage ultérieur de la hauteur n'est possible qu'en démontant la suspension.

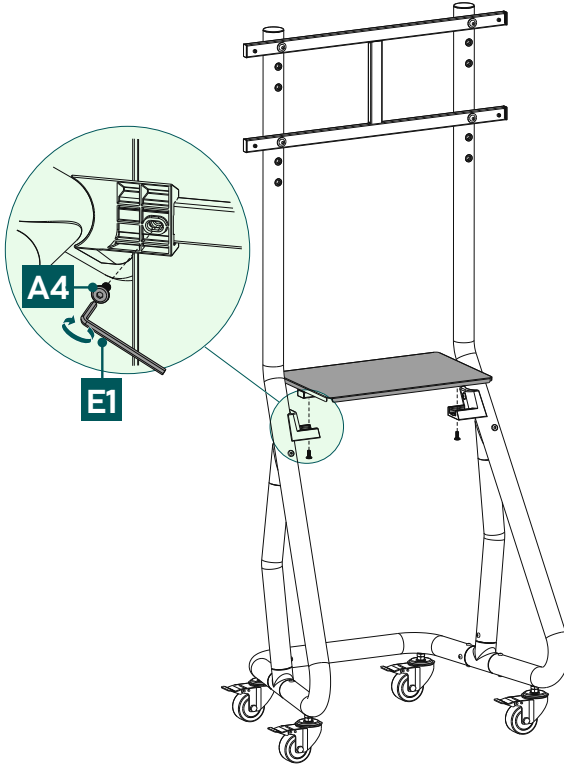
6.1.5 Montage du fond de l'étagère



1. Placez l'étagère sur les supports prévus à cet effet.
2. Fixez l'étagère installée comme indiqué ci-dessus à l'aide des vis [A4] et de la clé Allen fournie [E1].



6.2 Montage sur le téléviseur

Remarque

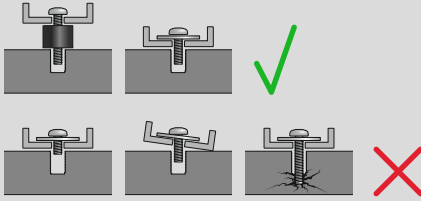

- En raison de la quantité d'appareils disponibles sur le marché, toutes les variantes de montage ne peuvent être décrites ici.
- Veillez à ce que le support soit bien droit et posé à plat sur la face arrière du téléviseur.
- Utilisez les écarteurs fournis pour compenser les inégalités de la face arrière du téléviseur.
- Veillez à ce que toutes les vis présentent la bonne longueur et soient fermement serrées.

6.2.1 Montage des bras VESA au dos du téléviseur

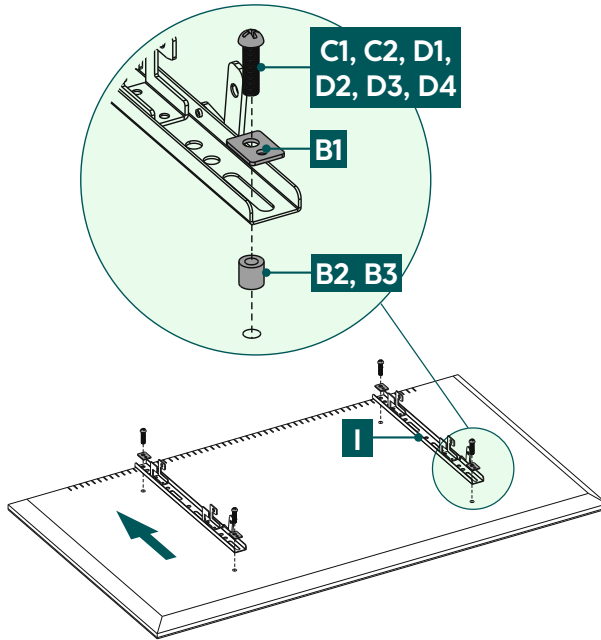

Dos du téléviseur **plat**

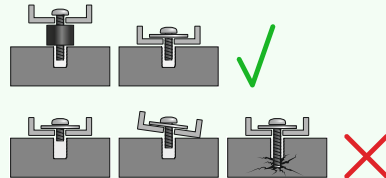
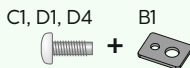

Dos du téléviseur **incurvé**

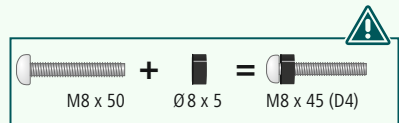
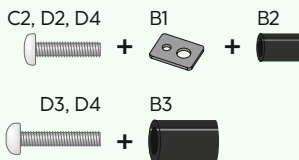

- Montez les bras VESA [I] au dos de votre téléviseur.
- Faites attention à ce que les deux bras VESA soient correctement alignés. Les quatre crochets qui se trouvent à l'intérieur du rail doivent être orientés vers le bas.
- Observez la combinaison de vis, de rondelle et d'écarter indiquée ci-dessus pour votre téléviseur plat ou incurvé.



6.3 Montage du téléviseur sur le support TV à roulettes

Demandez le soutien et l'aide d'autres personnes pour l'étape de montage suivante.

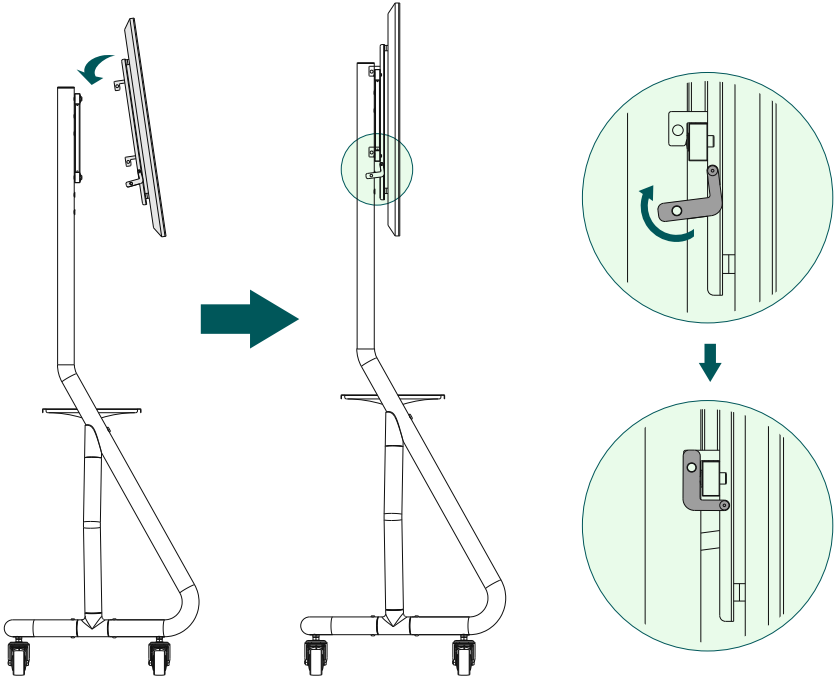

- Accrochez le téléviseur au support avec les bras VESA montés, comme indiqué ci-dessus.
- Tournez le levier de sécurité vers le haut pour fixer ensuite le téléviseur sur le support.

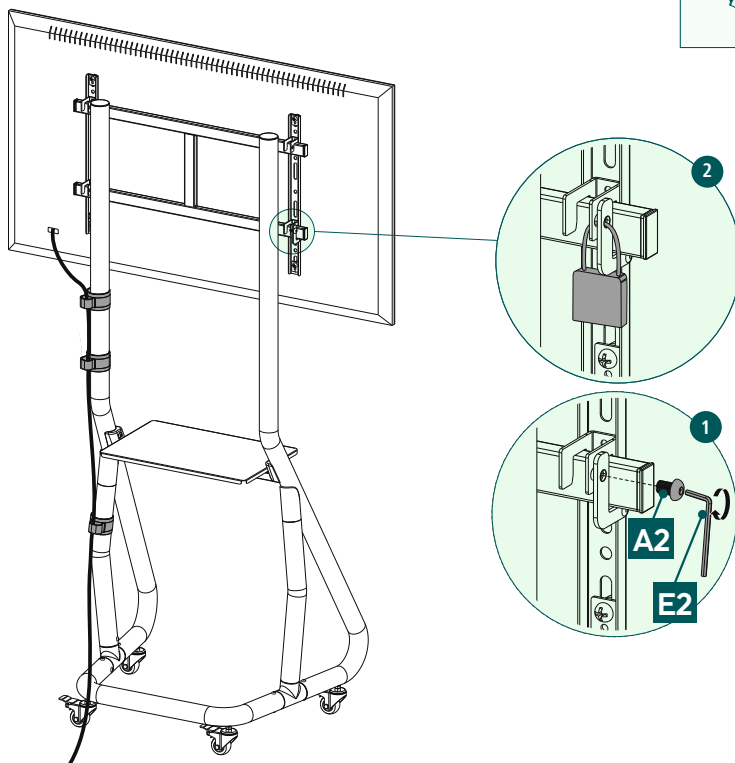
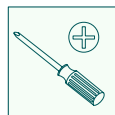

Vous avez maintenant deux possibilités pour fixer le téléviseur au support :

1. Sécurisez le téléviseur en bloquant le levier de sécurité avec la vis [A2]. Utilisez pour ce faire la clé Allen [E2].
2. Sécurisez le téléviseur avec un cadenas (en option).
* Le diamètre de l'anse du cadenas doit être compris entre 4 et 6 mm.
Le cadenas n'est pas fourni.

Veillez à ce que le support TV à roulettes ne soit déplacé qu'avec des bras porteurs sécurisés.

6.4 Gestion des câbles

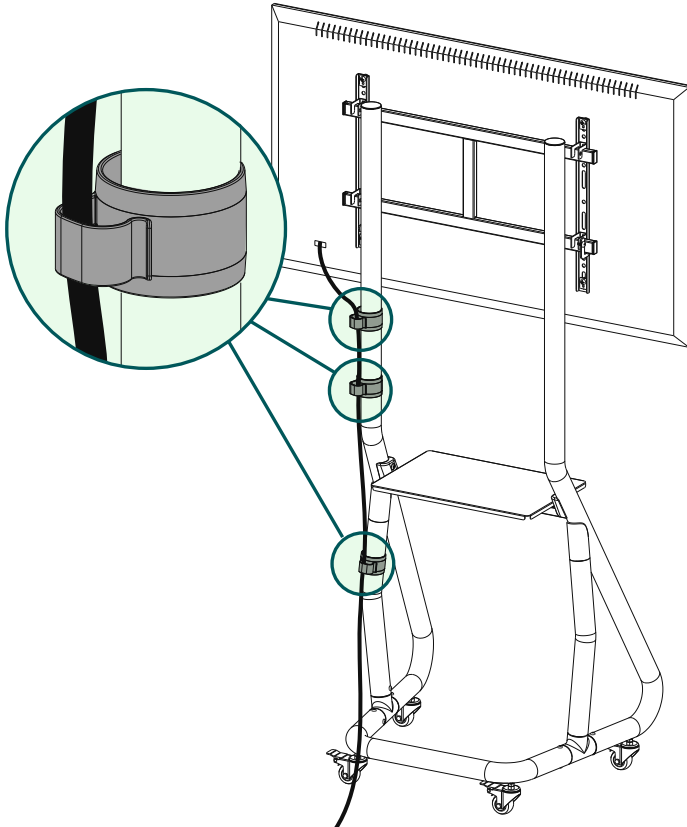

Fixez les clips de câble fournis [H] sur le pied du support. Faites passer les câbles à travers les clips comme indiqué ci-dessus.



7. Réglage et maintenance

Remarque



Ne réglez jamais le support seul(e). Demandez du soutien et de l'aide !

Remarque - Supports inclinables/entièrement mobiles



- Lors de l'installation et de l'ajustement, veillez à n'endommager ni coincer aucun câble électrique.
- Lors du réglage, veillez à ne pas charger le produit asymétriquement et à ne pas dépasser la charge maximale autorisée.

Remarque – Réglage en hauteur



- Pour modifier la hauteur du téléviseur, il faut retirer le téléviseur, y compris les bras porteurs, du support TV à roulettes.
- Veillez à ce que le support TV à roulettes ne soit déplacé qu'avec des bras porteurs sécurisés.
- Fixez toujours les roulettes à l'aide des freins de blocage dès que le support TV à roulettes se trouve dans la position souhaitée.
- Contrôlez, à intervalles réguliers (au moins une fois par trimestre), la solidité et la sécurité de fonctionnement du support et de la charge qui y est fixée.
- Nettoyage uniquement à l'eau ou avec des produits ménagers courants.



8. Possibilités de réglage

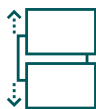
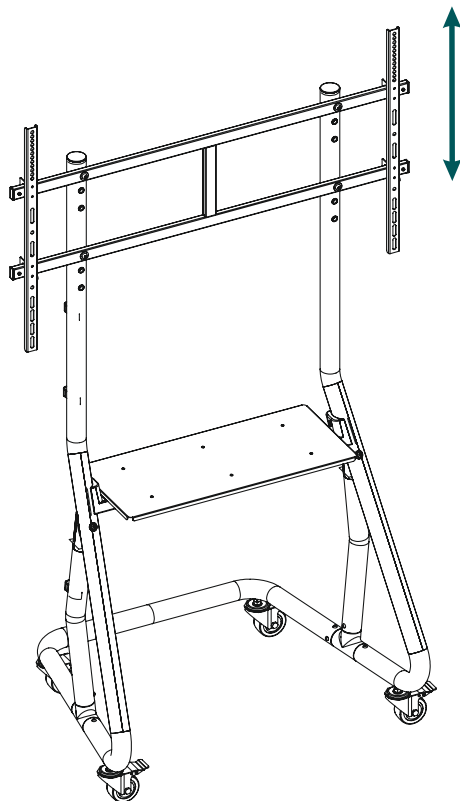

TV : 3 réglages en hauteur

- Pour modifier la hauteur du téléviseur, il faut retirer le téléviseur, y compris les bras porteurs, du support TV à roulettes. Pour ce faire, commencez par débrancher le téléviseur de la prise de courant. Ensuite, desserrez les vis de sécurité ou le cadenas et retirez le téléviseur du support TV à roulettes. Desserrez maintenant les vis [A1] pour retirer la plaque de fixation horizontale. Exécutez de nouveau les étapes de montage de **6.1.4 Montage de la plaque de fixation** .



9. Caractéristiques techniques

Diagonale d'écran :	124,0 - 254,0 cm (États-Unis : 49" - 100")
Capacité de charge du support mural :	80 kg
Charge limite de la tablette :	25 kg
Dimensions de la tablette :	63,4 x 28,0 cm
Hauteur :	183,8 cm
Fixation :	conforme à la norme VESA : 200 x 200 400 x 400 600 x 400 800 x 400 800 x 600 1000 x 600



10. Exclusion de responsabilité

La société Hama GmbH & Co KG décline toute responsabilité en cas de dommages provoqués par une installation, un montage ou une utilisation non conformes du produit ou encore provoqués par le non-respect des consignes du mode d'emploi et/ou des consignes de sécurité.

11. Service clientèle et assistance

En cas de question concernant le produit, veuillez vous adresser au service de conseil produits de Hama.

Ligne téléphonique directe : +49 9091 502-0 (allemand/anglais)

Vous trouverez de plus amples informations concernant l'assistance sur notre site internet : www.hama.com

12. Conditions de garantie

Pour ce produit, HAMA GmbH & Co KG vous accorde une garantie étendue du fabricant concernant l'absence de défauts, la possibilité d'utilisation, la finition et la durabilité des matériaux utilisés pendant une période de 10 ans. La garantie ne s'applique pas à la compatibilité du produit avec les normes futures de matériel plus évolué.

Pendant la période indiquée, Hama GmbH & Co KG répondra à toute demande de garantie justifiée, à sa discrétion, gratuitement, soit par une réparation, soit par un remplacement.

La période de garantie commence à la date d'achat de ce produit et est valable dans toute l'UE.

La garantie accordée vous est acquise en plus des droits légaux et n'affecte pas ces derniers. Sont exclus de la garantie les dommages causés par une utilisation non conforme, l'usure normale, l'action de produits chimiques ou un cas de force majeure, ainsi qu'en cas d'intervention ou de réparation par vous-même ou par un tiers.

Sont également exclus de la garantie les accessoires qui ne font pas partie de l'équipement de base du produit (pièces promotionnelles).

En cas de recours en garantie, veuillez nous contacter à l'adresse suivante : Hama GmbH & Co KG, Dresdner Str. 9, 86653 Monheim, en joignant votre preuve d'achat. Vous pouvez également nous contacter à l'adresse www.hama.de ou par téléphone au 09091/502-0.