

МОБИЛНА СТОЙКА ЗА ТЕЛЕВИЗОР

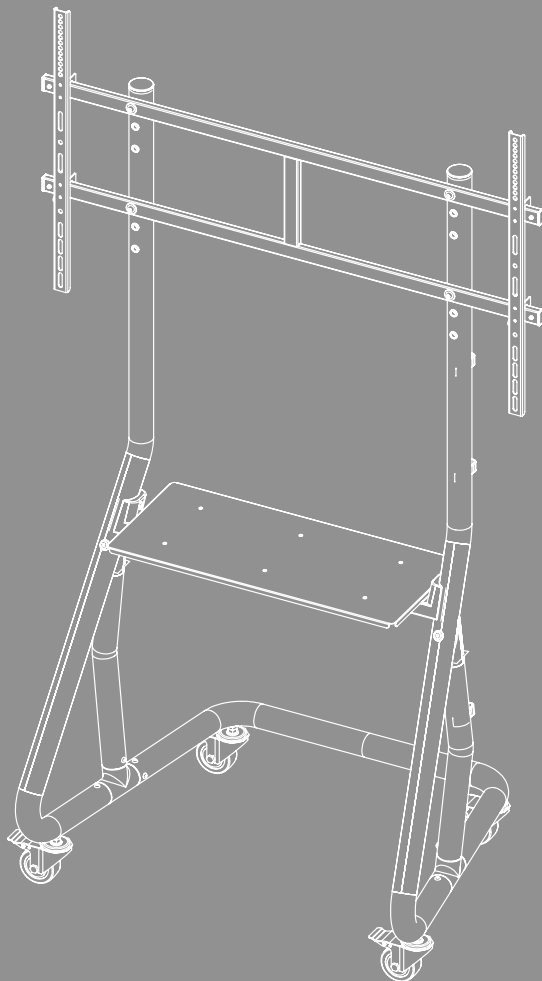



Съдържание

1. Обяснение на предупредителни символи и указания	3
2. Съдържание на опаковката	4
3. Допълнително необходими инструменти	5
4. Указания за безопасност	5
5. Област на приложение и спецификации	6
6. Подготовка за монтаж и монтаж	6
6.1 Подготовка за монтаж	7
6.1.1 Закрепване на държачите на рафта	7
6.1.2 Сглобяване на опорните крака	8
6.1.3 Закрепване на направляващите колелца	8
6.1.4 Монтаж на планката за закрепване	9
6.1.5 Монтаж на рафта	10
6.2 Монтаж на телевизора	11
6.2.1 Монтаж на VESA рамената към гърба на телевизора	12
6.3 Монтаж на телевизора към мобилната стойка за телевизор	13
6.4 Управление на кабелите	15
7. Настройване и поддръжка	16
8. Опции за настройка	17
9. Технически данни	18
10. Изключване на отговорност	19
11. Сервиз и поддръжка	19
12. Гаранционни условия	19



BG Ръководство за експлоатация

Благодарим Ви, че сте избрали продукт на Hama!

Отделете време и прочете изцяло следващите инструкции и указания. След това запазете настоящото ръководство за експлоатация на сигурно място, за да можете да правите справки с него при нужда. Ако продадете продукта, предайте на новия собственик краткото ръководство с илюстрации и указанията за безопасност в печатен вид.

1. Обяснение на предупредителни символи и указания

Предупреждение



Използва се, за да обозначава указание за безопасност или за да насочи вниманието към конкретни опасности и рискове.

Указание



















Използва се, за да обозначи допълнителна информация или важни указания.



2. Съдържание на опаковката

- Мобилна стойка за телевизор (1 бр.)
- Кабелни щипки (3 бр.)
- Рафт (1 бр.)
- Монтажен комплект
- Указания за безопасност, кратко ръководство с илюстрации

Монтажен комплект

A1		M8 x 35 (6 бр.)	C2		M6 x 20 (4 бр.)
A2		M8 x 15 (1 бр.)	D1		M8 x 12 (4 бр.)
A3		M6 x 10 (6 бр.)	D2		M8 x 20 (4 бр.)
A4		M6 x 16 (2 бр.)	D3		M8 x 30 (4 бр.)
A5		M8 (4 бр.)	D4		M8 x 50 (4 бр.)
B1		M6/M8 (4 бр.)	E1		4 mm (1 бр.)
B2		M8 x 10 (4 бр.)	E2		5 mm (1 бр.)
B3		M8 x 20 (4 бр.)	E3		M10 (1 бр.)
C1		M6 x 12 (4 бр.)			

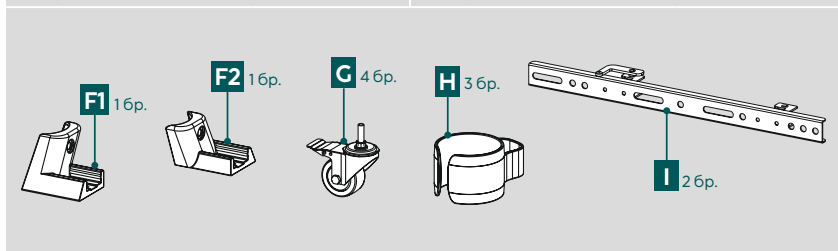

* M8 x 50 + Ø8 x 5 = M8 x 45

Указание

Моля, преди монтажа на стойката проверете дали монтажният комплект съдържа всички части и се уверете, че всички те са без дефекти и повреди.





3. Допълнително необходими инструменти



Указание



Никога не монтирайте стойката без чужда помощ. Осигурете си съдействие и помощ!

4. Указания за безопасност

Предупреждение



- При разнообразието на наличните на пазара устройства е възможно приложеният монтажен комплект да не е подходящ за всички варианти.
- В редки случаи болтовете за монтаж на крайния уред към стойката може да се окажат прекалено дълги.
- Преди монтажа прочетете ръководството за експлоатация на продукта си. В него по правило е посочена информация относно вида и размера на подходящите крепежни материали.
- Осигурете подходящи крепежни материали за монтаж на продукта от специализиран магазин, ако не са включени в монтажния комплект.
- При монтажа никога не прилагайте усилие и голяма сила. Това може да повреди Вашето крайно устройство или стойката.
- В случай на колебания относно монтажа на този продукт се обърнете към обучени за това специалисти и не се опитвайте да се справите сами!
- След монтажа на продукта и на закрепения на него товар те трябва да се проверят за достатъчна здравина и безопасна експлоатация.
- Тази проверка трябва да се повтаря редовно (най-малко на всеки три месеца).
- Внимавайте да не се надвиши максимално разрешената товарносимост на продукта и да не бъде монтиран товар, който надвишава максимално разрешените размери.
- Внимавайте продуктът да не се натоварва асиметрично.
- Съблюдавайте безопасно разстояние около монтирания товар (зависи от модела).
- При повреди на продукта веднага премахнете монтирания товар и не продължавайте да използвате продукта.
- Не закрепвайте други предмети към продукта.

Указание – стопанска употреба



При стопанска употреба се изисква повишено внимание.

Спазвайте разпоредбите за техника на безопасност на Съюза на професионалните съюзи за електрически съоръжения и производствени мощности и всички други законови разпоредби, отнасящи се за съответната стопанска област и/или място на употреба, както и всички разпоредби за техника на безопасност на съответните професионални съюзи и застрахователи срещу злополуки!

Монтажът на държача следва да се извърши от обучен персонал или специалист.

Осигурете допълнително продукта и монтирания товар - съгласно разпоредбите, валидни на мястото на употреба - с подходящи устройства (например въжета за хващане) срещу падане.

Правете редовно проверки на сигурния монтаж и функцията, както и на надлежното състояние на продукта от подходящ, обучен персонал и документируйте проверките.



5. Област на приложение и спецификации

- Стойката е предвиден само за употреба в сгради.
- Използвайте стойката само по предназначение.

6. Подготовка за монтаж и монтаж

Указание



- Никога не монтирайте стойката без чужда помощ. Осигурете си съдействие и помощ!
- Различните крайни устройства имат различни възможности за включване на кабели и други уреди. Преди монтажа проверете дали необходимите изводи ще са достъпни и след монтажа.
- Според продукта и начина на монтаж може да не използвате целия монтажен комплект. Поради това е възможно и след правилен монтаж да останат неизползвани болтове и други дребни елементи. Съхранявайте ги заедно с това ръководство за експлоатация на безопасно място за по-нататъшна употреба (продажба на продукта, преместване, модификация на стойката, нов телевизор и др.).

Предупреждение



- Поставете продукта само върху равни, устойчиви на плъзгане повърхности с достатъчна товароносимост и тогава закрепете уреда.
- Внимавайте продуктът да не използва за катерене от деца.
- Обърнете внимание, че колелцата на продукта може да причинят следи от натиск върху опорната повърхност. Това зависи от теглото натоварване и стабилността на повърхността при мястото на монтаж.
- Имайте предвид, че по-късно регулиране на височината е възможно само чрез демонтиране на качването.

6.1 Подготовка за монтаж

6.1.1 Закрепване на държачите на рафта

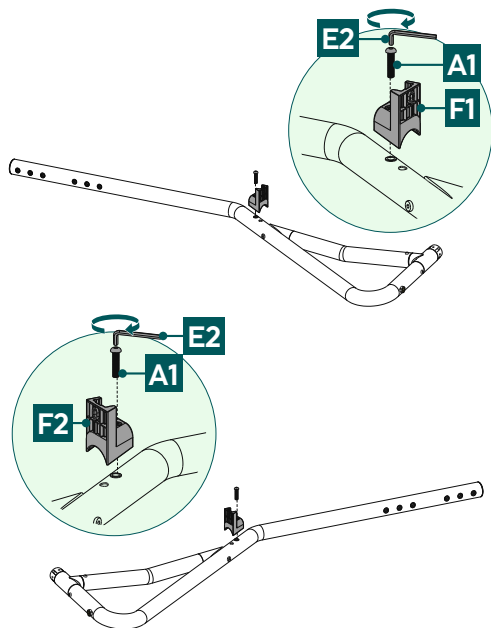

- Закрепете държачите на рафта [F1] и [F2] към двата опорни крака с помощта на винтовете [A1]. За целта използвайте инбусния ключ [E2].



6.1.2 Сглобяване на опорните крака

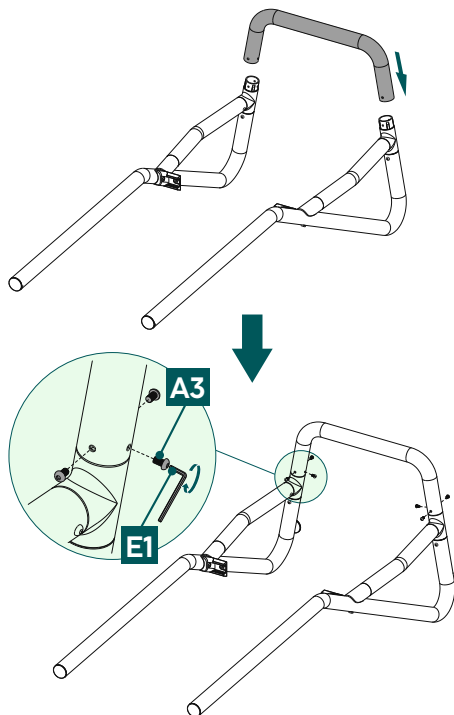

- Прикрепете долния свързващ елемент, като го поставите върху двата опорни крака. Уверете се, че държачите на рафтовете са насочени навътре. За закрепване използвайте винтовете [A3] и приложния инбусен ключ [E1].

6.1.3 Закрепване на направляващите колелца

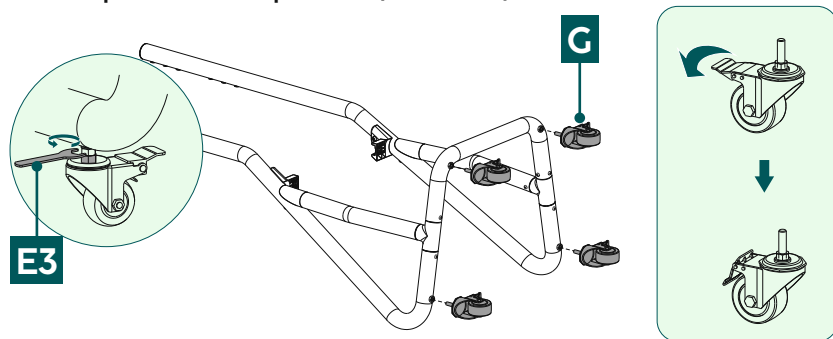

Прикрепете направляващите колелца [G] към долната страна на мобилната стойка за телевизор и ги фиксирайте с помощта на приложния гаечен ключ [E3].

Всичките четири направляващите колелца са със спирачка.

Винаги фиксирайте направляващите колелца с помощта на спирачките, щом мобилната стойка за телевизор заеме желаната позиция.

6.1.4 Монтаж на планката за закрепване

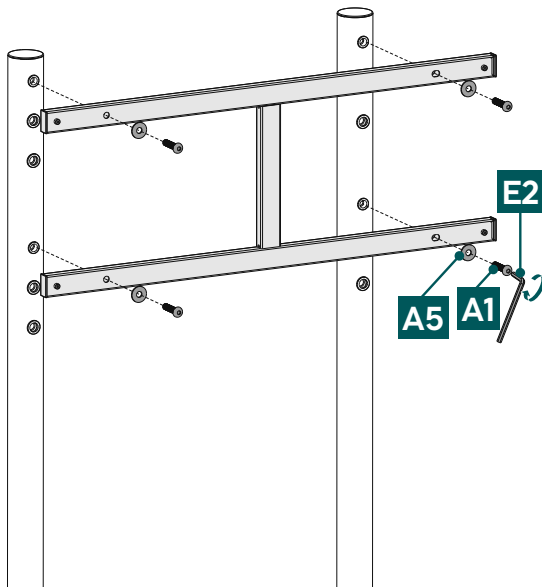

- Позиционирайте планката за закрепване на желаната височина*. С помощта на нивелир проверете хоризонталното подравняване.
- Фиксирайте плочата, както е показано по-горе, с винтовете [A1] и подложните шайби [A5]. За тази монтажна стъпка използвайте инбусен ключ [E2].

* *Имайте предвид, че по-късно регулиране на височината е възможно само чрез демонтаж на окачването.*

6.1.5 Монтаж на рафта

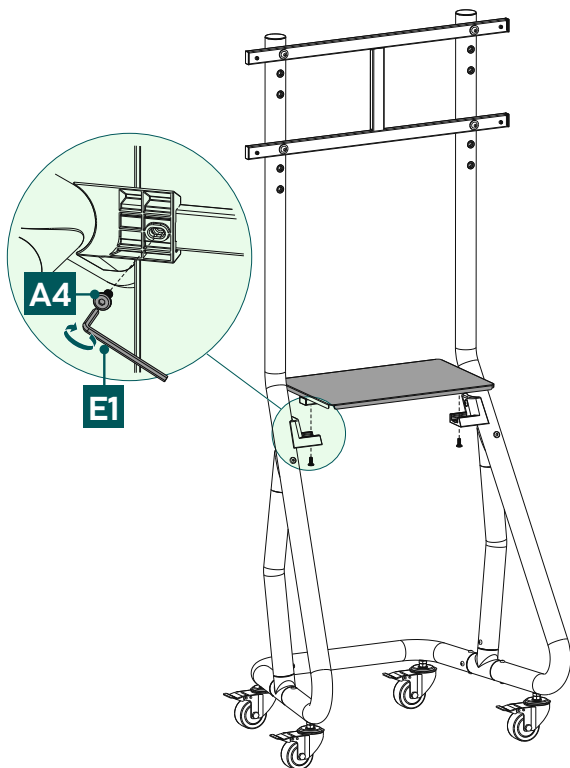

1. Поставете рафта на предвидените за целта държачи.
2. Фиксирайте прикрепения рафт, както е показано по-горе, с помощта на винтове [A4] и приложенияя инбусен ключ [E1].

6.2 Монтаж на телевизора

Указание

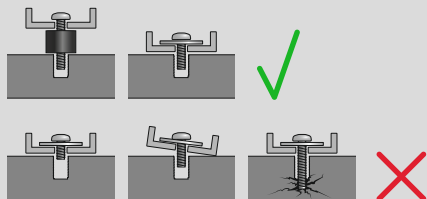

- Поради разнообразието от наличните на пазара крайни устройства не е възможно да бъдат описани всички варианти на монтаж.
- Уверете се, че стойката приляга под права линия плътно към гърба на телевизора.
- Използвайте приложените уплътнителни вложки, за да компенсирате неравности по гърба на телевизора.
- Уверете се, че всички болтове са с подходяща дължина и са добре затегнати при монтажа.

6.2.1 Монтаж на VESA рамената към гърба на телевизора

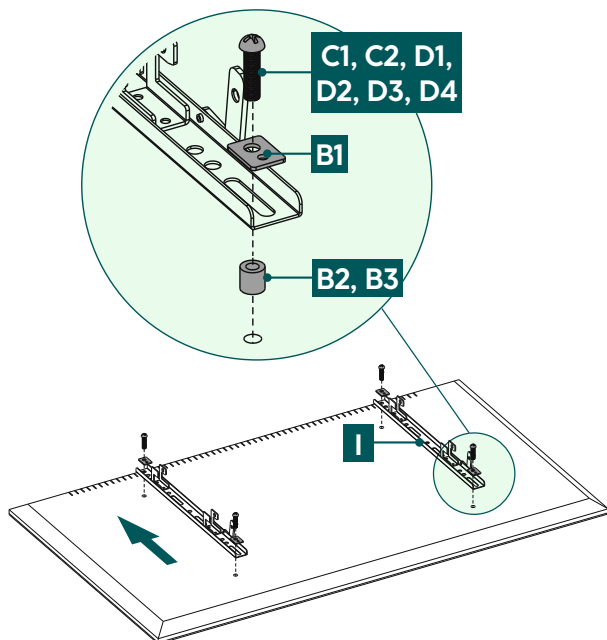

Плосък гърб на телевизора

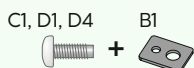

Извит гърб на телевизора

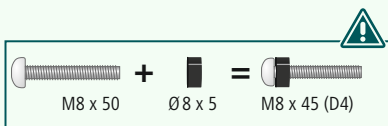
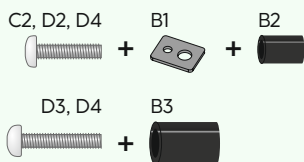

- Монтирайте VESA рамената [I] към гърба на Вашия телевизор.
- Уверете се, че двете VESA рамена са подравнени правилно. Четирите кукички, които се намират в релсата, трябва да сочат надолу.
- Спазвайте горепосочената комбинация от болт, подложна шайба и дистанционен елемент за Вашия плосък или извит телевизор.

6.3 Монтаж на телевизора към мобилната стойка за телевизор

Потърсете съдействие и помощ от други хора за следващата стъпка от монтажа.

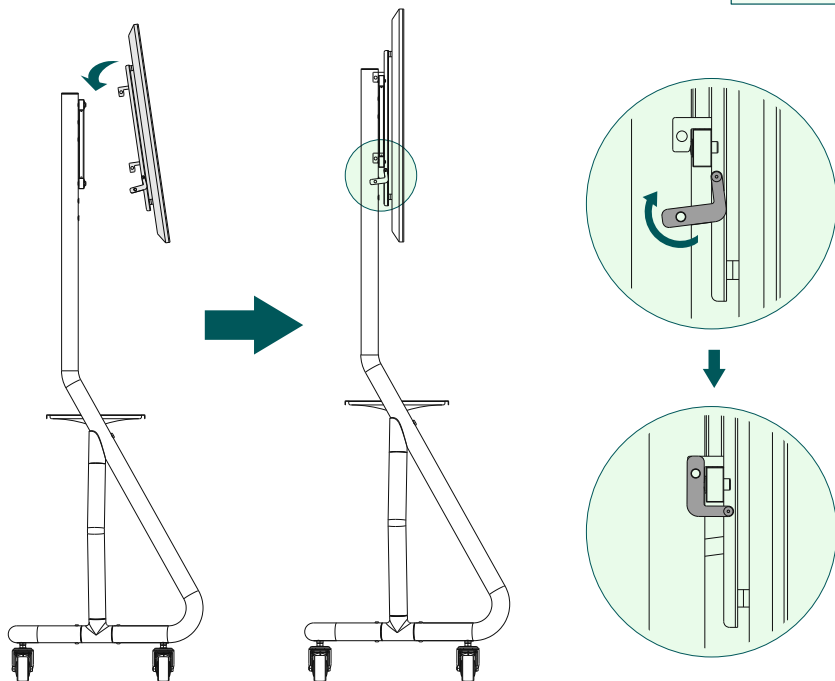

- Закачете телевизора с монтираните VESA рамена към стойката, както е показано по-горе.
- Завъртете обезопасяващия лост нагоре, за да фиксирате телевизора към стойката.

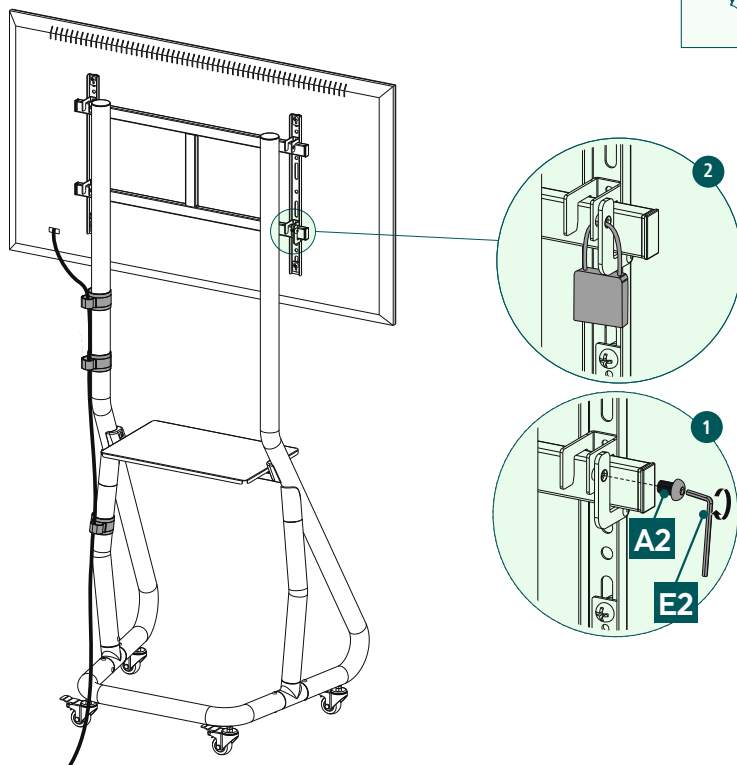

Имате две възможности за закрепване на телевизора към стойката:

1. Закрепете телевизора, като фиксирате обезопасяващия лост с винта [A2]. За целта използвайте инбусния ключ [E2].
2. Осигурете телевизора с катинар (опция).

* Диаметърът на скобата на катинара трябва да е между 4 и 6 mm.

Катинарът не е включен в обхвата на доставката.

Уверете се, че мобилната стойка за телевизор се премества само с обезопасени опорни рамена.

6.4 Управление на кабелите

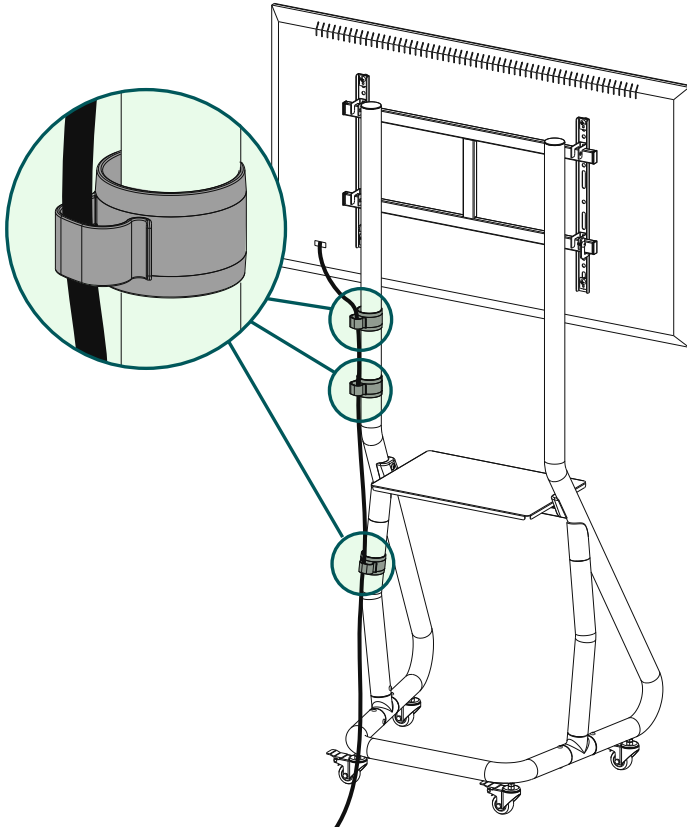

Закрепете приложените кабелни щипки [H] към опорния крак на стойката. Прекарайте кабелите през щипките, както е показано на фигурата по-горе.



7. Настройване и поддръжка

Указание



Никога не регулирайте стойката без чужда помощ. Осигурете си съдействие и помощ!

Указание – Накляящи се/изцяло подвижни стойки



- При монтажа и регулирането внимавайте да не се прищипят или повредят електрически кабели.
- При регулиране внимавайте продуктът да не се натовазва асиметрично и при това да се надвиши максимално разрешената товарносимост.

Указание – регулиране на височината



- За да промените височината на телевизора, той, включително опорните рамена, трябва да се извади от мобилната стойка.

- Уверете се, че мобилната стойка за телевизор се премества само с обезопасени опорни рамена.
- Винаги фиксирайте колелата с помощта на задържащите спирачки, щом мобилната стойка за телевизор заеме желаната позиция.
- Проверявайте редовно (поне веднъж на тримесечие) здравината и експлоатационната безопасност на стойката и на прикрепения към нея товар.
- Почистяване само с вода или стандартни домакински почистващи препарати.

8. Опции за настройка

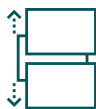
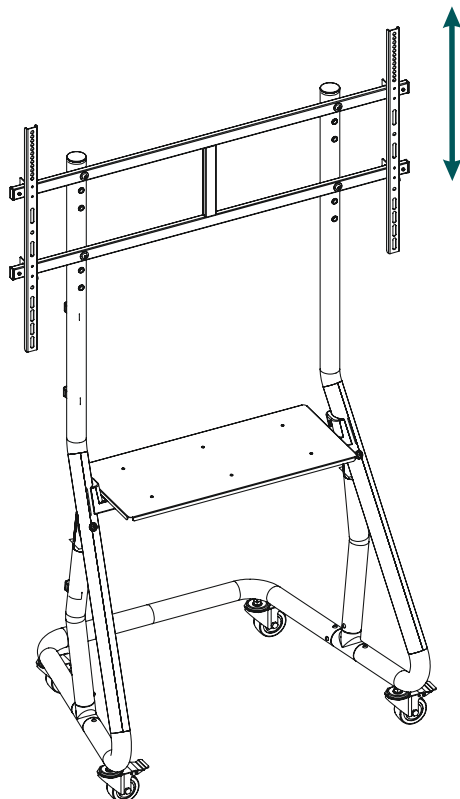

TV 3 бр.
с регулируема височина

- За да промените височината на телевизора, той, включително опорните рамена, трябва да се извади от мобилната стойка. За да направите това, първо изключете щепсела на телевизора от електрическата мрежа. След това разхлабете осигурителните винтове или катинара и свалете телевизора от мобилната стойка. Сега разхлабете винтовете [A1], за да демонтирате хоризонталната планка за закрепване. Изпълнете монтажните стъпки от **6.1.4 Монтаж на планката за закрепване** отново.



9. Технически данни

Диagonal на екрана:	124,0 – 254,0 cm (САЩ: 49" – 100")
Натоварване, стенна стойка:	80 kg
Натоварване, рафт:	25 kg
Размер на рафта:	63,4 x 28,0 cm
Височина:	183,8 cm
Закрепване:	в съответствие със стандарта VESA: 200 x 200 400 x 400 600 x 400 800 x 400 800 x 600 1000 x 600



10. Изключване на отговорност

Ната GmbH & Co KG не поема отговорност или гаранция за повреди, които са резултат от неправилна инсталация, монтаж и употреба на продукта или от неспазване на ръководството за експлоатация и/или на указанията за безопасност.

11. Сервиз и поддръжка

При въпроси относно продукта, моля, обърнете се към продуктите консултанти на Ната.

Гореща линия: +49 9091 502-0 (немски/английски)

Допълнителна информация за поддръжката можете да намерите тук: www.hama.com

12. Гаранционни условия

За този продукт НАМА GmbH & Co KG Ви предоставя разширена гаранция от производителя за липса на дефекти, използваемост, обработка и издръжливост на използваните материали за период от 10 години. Изключена от гаранцията е съвместимостта на продукта с бъдещи стандарти на усъвършенстван хардуер.

В рамките на посочения период Ната GmbH & Co KG ще отстрани оправдана гаранционна претенция по своя преценка, безплатно, чрез ремонт или замяна на артикула.

Гаранционният период започва от датата на закупуване на този продукт и е валиден в целия ЕС.

Предоставената гаранция Ви се полага успоредно със законовите права и не ги засяга. Гаранцията не покрива повреди, причинени от неправилна употреба, нормално износване, въздействието на химикали или непреодолима сила, или интервенция или поправка от Вас или трета страна.

От гаранцията също така са изключени аксесоари, които не са част от основното оборудване на продукта (промоционални части).

В случай на гаранционен иск, моля, обърнете се към нас на адрес Ната GmbH & Co KG, Dresden Str. 9, 86653 Monheim, като приложите удостоверяващ покупката документ. Можете да се свържете с нас и чрез www.hama.de или по телефона на номер 09091/502-0.