

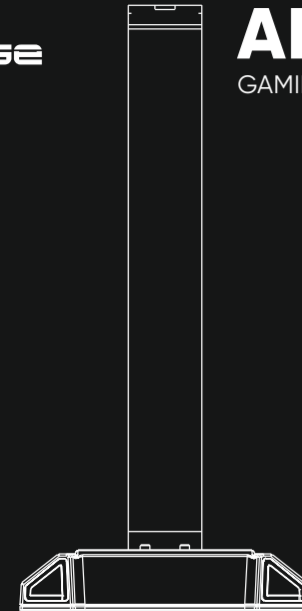

AFK 300

GAMING HEADSET STAND



00217897

1

Connect your device.

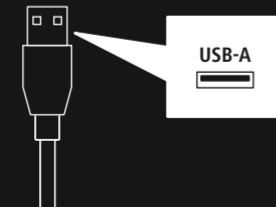
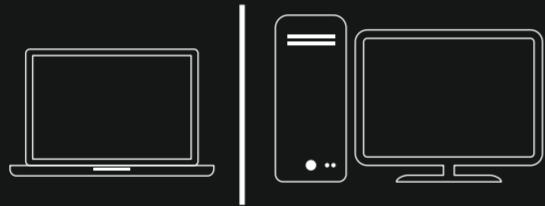

2

You will take care of your headset with these features.

- | | |
|---|---|
| 1 | Sturdy metal arm |
| 2 | Light touch button |
| 3 | Rubber coated bottom side |
| 4 | USB-C connection for detachable USB-C to USB-A mesh cable |

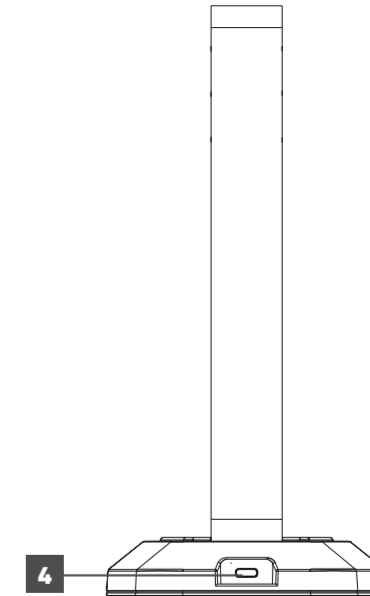
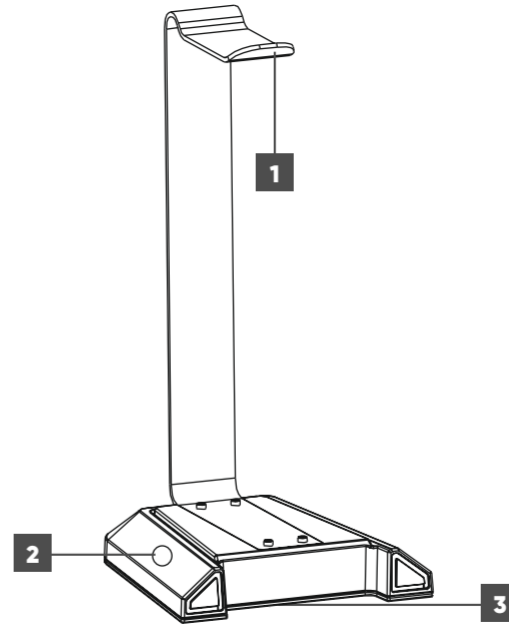

GB Quick guide

- Read the warning and safety information on the information leaflet included before using the product.

D Kurzanleitung

- Lesen Sie vor der Nutzung des Produktes die Warn- und Sicherheitshinweise auf dem beiliegenden Hinweiszettel.

Bedienungselemente und Anzeigen

- Robuster Metallarm
- Light-Touch-Button
- Gummierte Unterseite
- USB-C Anschluss für abnehmbares USB-C - USB-A Mesh-Kabel

F Notice d'utilisation

- Avant d'utiliser ce produit, lisez les avertissements et les consignes de sécurité figurant sur la notice jointe.

Éléments de commande et d'affichage

- Bras métallique robuste
- Touche tactile
- Dessous revêtu de caoutchouc
- Connexion USB-C pour câble maillé détachable USB-C vers USB-A

E Instrucciones breves

- Antes de utilizar el producto, lea las advertencias e indicaciones de seguridad de la hoja de instrucciones adjunta.

Elementos de control e indicadores

- Brazo metálico robusto
- Botón táctil de luz
- Parte inferior recubierta de goma
- Conexión USB-C para cable de malla USB-C a USB-A desmontable

NL Beknopte handleiding

- Lees voor gebruik van het product de waarschuwings- en veiligheidsinstructies op het bijgevoegde instructiekaartje.

Bedieningselementen en weergaven/indicaties

- Stabiele metalen arm
- Lichtknop
- Rubber gecoate onderkant
- USB-C aansluiting voor afneembare USB-C naar USB-A mesh-kabel

I Istruzioni brevi

- Prima di iniziare a utilizzare il prodotto, leggere le istruzioni di avviso e sicurezza descritte nel foglietto allegato.

Elementi di comando e indicatori

- Robusto braccio in metallo
- Pulsante tattile luminoso
- Lato inferiore rivestito in gomma
- Connessione USB-C per cavo mesh staccabile da USB-C a USB-A

PL Skrócona instrukcja obsługi

- Przed użyciem produktu należy zapoznać się z ostrzeżeniami i wskazówkami bezpieczeństwa na załączonej karcie informacyjnej.

Elementy sterujące i wyświetlacze

- Solidne metalowe ramię
- Dotykowy przełącznik oświetlenia
- Gumowany spód
- Złącze USB-C i odłączany kabel USB-C/USB-A

H Rövid útmutató

- A termék használatá előtt olvassa el a mellékelt ismertetőn található figyelmeztetéseket és biztonsági tudnivalókat.

Kezelőelemek és kijelzők

- Stabil fémkar
- Könnyű érintőgomb
- Gumibevonatú alsó rész
- USB-C csatlakozó a levehető USB-C és USB-A közötti hálós kábelhez

RO Instrucțiuni rezumate

- Înainte de utilizarea produsului, citiți indicațiile de avertizare și siguranță din fișa cu indicații inclusă.

Elemente de operare și afișaje

- Braț metalic robust
- Buton tactil ușor
- Parte inferioară acoperită cu cauciuc
- Conexiune USB-C pentru cablul detașabil cu plasă de la USB-C la USB-A

CZ Stručný návod

- Před použitím produktu si přečtěte výstražné a bezpečnostní pokyny na přiloženém informačním letáku.

Ovládací prvky a zobrazení

- Robustní kovové rameno
- Světelné dotykové tlačítko
- Pogumovaná spodní strana
- USB-C připojení pro odnímatelný opletený kabel s konektory USB-C a USB-A

SK Stručný návod na používanie

- Pred použitím výrobku si prečítajte výstražné a bezpečnostné upozornenia na priloženom informačnom letáku.

Ovládacie prvky a ukazovatele

- Pevné kovové rameno
- Osvetlené tlačidlo
- Pogumovaná spodná strana
- USB-C pripojenie pre odpájateľný sieťový kábel typu USB-C na USB-A

P Guia rápido

- Leia os avisos e as indicações de segurança que constam no folheto informativo antes de utilizar o produto.

Elementos de comando e indicações

- Braço em metal resistente
- Botão tátil luminoso
- Base revestida a borracha
- Ligação USB-C para cabo de malha destacável USB-C para USB-A

S Snabbguide

- Innan du använder produkten ska du läsa varnings- och säkerhetsanvisningarna på den bifogade informationsfoldern.

Manöverelement och visningar

- Robust metallarm
- Light touch knapp
- Gummibelagd undersida
- USB-C-anslutning för avtagbar USB-C till USB-A flätad kabel

RUS Краткое руководство

- Перед использованием изделия прочитайте предупреждения и указания по безопасности в прилагающейся памятке.

Элементы управления и индикации

- Прочная металлическая ручка
- Сенсорная кнопка подсветки
- Покрытая резиной нижняя сторона
- Разъем USB-C для съемного кабеля USB-C — USB-A в ячеистой оплетке

BG Кратка инструкция

- Преди употреба на продукта прочетете приложената листовка с инструкции за предупреждение и осигуряване на безопасността.

Elementi за управление и индикатори

- Здраво метално рамо
- Светещ сензорен бутон
- Основа с гумено покритие
- USB-C връзка за разглобяем USB-C към USB-A кабел с оплетка

GR Συνοπτικό εγχειρίδιο

- Πριν χρησιμοποιήσετε το προϊόν, διαβάστε τις πληροφορίες προειδοποίησης και ασφάλειας στο εσωκλειστο φύλλο πληροφοριών.

Στοιχεία χειρισμού και ενδείξεις

- Ανθεκτικός μεταλλικός βραχίονας
- Κουμπί ελαφρούς επαφής
- Κάτω πλευρά με επικάλυψη καουτσούκ
- Σύνδεση USB-C για αποσπώμενο καλώδιο πλέγματος USB-C σε USB-A

TR Kısa kılavuz

- Ürünü kullanmadan önce ekteki bilgi belgesinde yer aşan uyarı ve güvenlik bilgilerinizi okuyun.

Kumanda elemanları ve göstergeler

- Sağlam metal kol
- Hafif dokunmatik düğme
- Kauçuk kaplı alt taraf
- Çıkarılabilir USB-C - USB-A ağ kablosu için USB-C bağlantısı

FIN Pikaohje

- Lue varoitukset ja turvallisuusohjeet liitteenä olevasta ohjelehtisestä ennen tuotteen käyttöä.

Käyttöelementit ja näytöt

- Tukeva metallivarsi
- Kevyt kosketuspainike
- Kumipinnoitettu alapuoli
- USB-C-liitäntä irrotettavalle USB-C–USB-A-verkkojohdolle

DK Kort vejledning

- Læs advarsels- og sikkerhedshenvisningerne på den vedlagte oplysningsseddel før brug af produktet.

Betjeningselementer og visninger

- Robust metalarm
- Lys-touch-knap
- Gummibelagt underside
- USB-tilslutning til aftageligt USB-C til USB-A mesh-kabel



download.urage.com

00217897

→ Downloads



download.urage.com/00217897

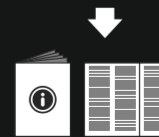

Hama GmbH & Co KG
86652 Monheim / Germany

Service & Support

www.urage.com

+49 9091 502-0

D GB



All listed brands are trademarks of the corresponding companies. Errors and omissions excepted, and subject to technical changes. Our general terms of delivery and payment are applied.

00217897/04.24