

## Tesla display mount

## "Magnet"

## Tesla Display-Halterung

Operating Instructions	<b>GB</b>
Bedienungsanleitung	<b>D</b>
Mode d'emploi	<b>F</b>
Instrucciones de uso	<b>E</b>
Gebruiksaanwijzing	<b>NL</b>
Istruzioni per l'uso	<b>I</b>
Instrukcja obsługi	<b>PL</b>
Használati útmutató	<b>H</b>
Manual de utilizare	<b>RO</b>
Návod k použití	<b>CZ</b>
Návod na použitie	<b>SK</b>
Manual de instruções	<b>P</b>
Bruksanvisning	<b>S</b>
Руководство по эксплуатации	<b>RUS</b>
Работна инструкция	<b>BG</b>
Οδηγίες χρήσης	<b>GR</b>
Kullanma kılavuzu	<b>TR</b>
Käyttöohje	<b>FIN</b>

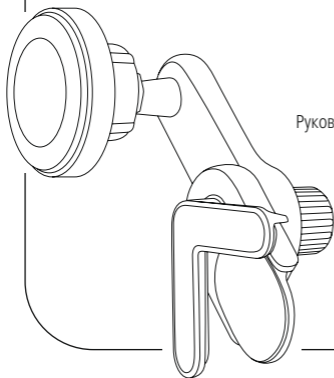

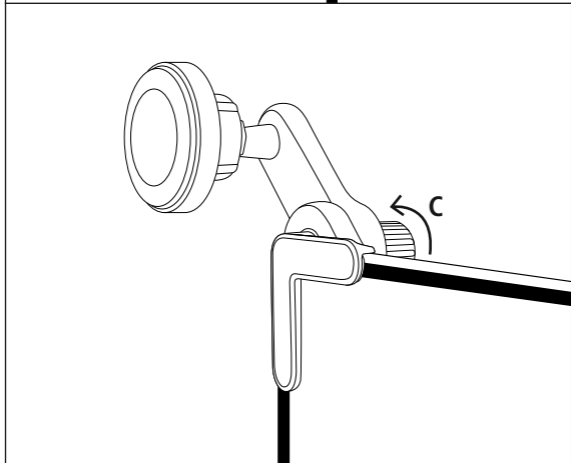
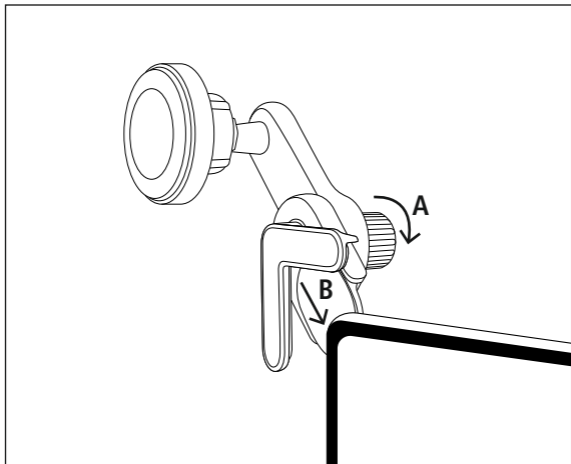

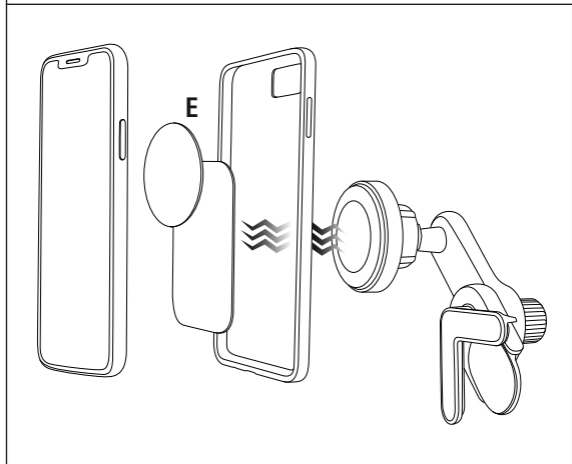
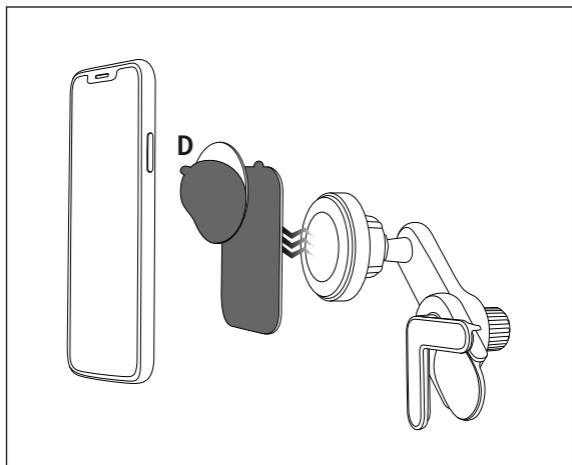

Thank you for choosing a Hama product. Take your time and read the following instructions and information completely. Please keep these instructions in a safe place for future reference. If you sell the device, please pass these operating instructions on to the new owner.

## 1. Explanation of warning symbols and notes

### Warning

This symbol is used to indicate safety instructions or to draw your attention to specific hazards and risks.

### Note

This symbol is used to indicate additional information or important notes.

## 2. Package contents

- 1x "Magnet" Tesla display holder
- 2x metal plates (round, rectangular)
- These operating instructions

## 3. Safety instructions

- Use the product for its intended purpose only.
- Protect the product from dirt, moisture and overheating and use it in dry environments only.
- When using this product, observe the applicable local traffic laws and regulations.
- Do not drop the product and do not expose it to any major shocks.
- Dispose of packaging material immediately in accordance with the locally applicable regulations.
- Do not modify the product in any way. Doing so voids the warranty.

### Warning - magnets

- Keep bank cards or similar cards with magnetic strips away from the magnets. The data on the cards' magnetic strip could be damaged or completely deleted.
- People with pacemakers should keep away from the magnets. The magnets can negatively affect the function of the pacemaker.

### Warning

- Take care that components such as airbags, safety areas, controls, instruments, etc. and visibility are not blocked or restricted.
- While driving a car or using sports equipment, do not allow yourself to be distracted by your product and keep an eye on the traffic situation and your surroundings.

## 4. Installation

### Note

- The installation location is the top left or right corner of the TESLA monitor.
- Make sure that the holder is securely fastened. This installation version is only recommended for devices up to 200g.
- Never apply force when using the product or during installation.
- To charge the smartphone, remove it from the mobile phone holder.
- The magnetic mobile phone holder is optimised for attachment to the display for Tesla Model 3 and Tesla Model Y vehicles (construction years 2023/2024). The smartphone holder is not compatible with Series S or X models.
- Fully open the clamp on the holder (**A**).
- Place the holder flush on the top left or right corner of the Tesla monitor (**B**).
- Tighten the holder hand-tight using the mechanical rotary clamping screw (**C**). Check that the holder is firmly attached to the frame of the monitor.
- Remove the protective film (**D**) from the adhesive side of the metal plate (round or rectangular) and press it onto the desired adhesive surface (e.g. rear of mobile phone) for a few seconds.
- The metal plate (**E**) can simply be inserted/stuck between the protective cover and the rear of the mobile phone.

## 5. Warranty disclaimer

Hama GmbH & Co KG assumes no liability and provides no warranty for damage resulting from improper installation/mounting, improper use of the product or from failure to observe the operating instructions and/or safety notes.

Vielen Dank, dass Sie sich für ein Hama Produkt entschieden haben!

Nehmen Sie sich Zeit und lesen Sie die folgenden Anweisungen und Hinweise zunächst ganz durch. Bewahren Sie diese Bedienungsanleitung anschließend an einem sicheren Ort auf, um bei Bedarf darin nachschlagen zu können. Sollten Sie das Gerät veräußern, geben Sie diese Bedienungsanleitung an den neuen Eigentümer weiter.

## 1. Erklärung von Warnsymbolen und Hinweisen

### Warnung



Wird verwendet, um Sicherheitshinweise zu kennzeichnen oder um Aufmerksamkeit auf besondere Gefahren und Risiken zu lenken.

### Hinweis



Wird verwendet, um zusätzlich Informationen oder wichtige Hinweise zu kennzeichnen.

## 2. Packungsinhalt

- 1x Tesla Display-Halterung „Magnet“
- 2x Metallplatten (rund, rechteckig)
- diese Bedienungsanleitung

## 3. Sicherheitshinweise

- Verwenden Sie das Produkt ausschließlich für den dazu vorgesehenen Zweck.
- Schützen Sie das Produkt vor Schmutz, Feuchtigkeit und Überhitzung und verwenden Sie es nur in trockenen Umgebungen.
- Beim Einsatz des Produktes im Straßenverkehr gelten die Vorschriften der StVZO.
- Lassen Sie das Produkt nicht fallen und setzen Sie es keinen heftigen Erschütterungen aus.
- Entsorgen Sie das Verpackungsmaterial sofort gemäß den örtlich gültigen Entsorgungsvorschriften.
- Nehmen Sie keine Veränderungen am Produkt vor. Dadurch verlieren Sie jegliche Gewährleistungsansprüche.

### Warnung – Magnete



- Bringen Sie keine EC - oder ähnliche Karten mit Magnetstreifen in die Nähe der Magneten. Die Daten auf den Magnetstreifen der Karten können beschädigt oder komplett gelöscht werden.
- Halten Sie Personen mit Herzschrittmachern von den Magneten fern. Die Magnete können die Funktion des Schrittmachers beeinträchtigen.

### Warnung



- Beachten Sie, dass keine Komponenten, wie der Airbag, Sicherheitsbereiche, Bedienelemente, Instrumente, etc. oder die Sicht, verdeckt oder eingeschränkt sind.
- Lassen Sie sich auf der Fahrt mit einem Kraftfahrzeug oder Sportgerät nicht durch Ihr Produkt ablenken und achten Sie auf die Verkehrslage und Ihre Umgebung.

## 4. Montage

### Hinweis



- Der Einbauort ist die linke oder rechte obere Ecke des TESLA-Monitors.
- Überzeugen Sie sich, dass die Halterung sicher befestigt ist. Diese Einbauvariante wird nur für Endgeräte bis 200g empfohlen.
- Wenden Sie im Umgang mit dem Produkt und bei der Montage niemals Gewalt oder hohe Kräfte an.
- Zum Laden das Smartphone von der Handyhalterung nehmen.
- Die magnetische Handyhalterung ist zur Befestigung am Display für Tesla Model 3 und Tesla Model Y (Baujahre 2023/2024) optimiert. Der Smartphone-Halter ist nicht kompatibel mit den Modellen der Serien S oder X.
- Öffnen Sie die Klemme der Halterung vollständig (A).
- Setzen Sie die Halterung auf die obere linke oder rechte Ecke des Tesla Monitors bündig auf (B).
- Ziehen Sie die Halterung mit der mechanischen Dreh-Klemm-Schraube handfest an (C). Prüfen Sie, ob die Halterung fest mit dem Rahmen des Monitors verbunden ist.
- Entfernen Sie die Schutzfolie (D) der Klebeseite der Metallplatte (rund oder rechteckig) und drücken Sie es einige Sekunden an der gewünschten Klebefläche (z.B. Rückseite Mobiltelefon) an.
- Die Metallplatte (E) kann einfach zwischen der Schutzhülle und der Rückseite des Mobiltelefons einglegt/eingeklebt werden.

## 5. Haftungsausschluss

Die Hama GmbH & Co KG übernimmt keinerlei Haftung oder Gewährleistung für Schäden, die aus unsachgemäßer Installation, Montage und unsachgemäßem Gebrauch des Produktes oder einer Nichtbeachtung der Bedienungsanleitung und/oder der Sicherheitshinweise resultieren.

Nous vous remercions d'avoir choisi un produit Hama !

Veuillez prendre le temps de lire l'ensemble des remarques et consignes suivantes. Veuillez conserver ce mode d'emploi à portée de main afin de pouvoir le consulter en cas de besoin. Transmettez-le au nouveau propriétaire avec l'appareil le cas échéant.

## 1. Explication des symboles d'avertissement et des remarques

### Avertissement



Ce symbole est utilisé pour indiquer des consignes de sécurité ou pour attirer votre attention sur des dangers et risques particuliers.

### Remarque



Ce symbole est utilisé pour indiquer des informations supplémentaires ou des remarques importantes.

## 2. Contenu de l'emballage

- 1 support d'écran pour Tesla «Magnet»
- 2 plaques métalliques (ronde, rectangulaire)
- Le présent mode d'emploi

## 3. Consignes de sécurité

- Utilisez le produit exclusivement conformément à sa destination.
- Protégez le produit de toute saleté, humidité, surchauffe et utilisez-le uniquement dans des environnements secs.
- Lors de l'utilisation du produit dans la circulation routière, les dispositions de la législation routière s'appliquent.
- Protégez le produit des secousses violentes et évitez tout choc ou toute chute.
- Recyclez les matériaux d'emballage conformément aux prescriptions locales en vigueur.
- N'apportez aucune modification au produit. Toute modification vous ferait perdre vos droits de garantie.

### Avertissement - Aimants



- Ne placez aucune carte à bande magnétique (carte bancaire ou similaire) à proximité des aimants. Les données des bandes magnétiques de cartes sont susceptibles d'être endommagées, voire entièrement supprimées.
- Veillez à ce qu'une personne portant un stimulateur cardiaque ne s'approche des aimants. Les aimants sont susceptibles d'influencer négativement le fonctionnement de stimulateurs cardiaques.

### Avertissement



- Notez qu'aucun composant, tel que l'airbag, les zones de sécurité, les commandes, les instruments, etc. ou la visibilité, ne soit obstrué ou restreint.
- Ne vous laissez pas distraire par votre produit sur la route en voiture ou avec votre équipement sportif et soyez attentifs aux conditions de circulation et à votre environnement.

## 4. Installation

### Remarque



- L'emplacement de montage est le coin supérieur gauche ou droit de l'écran TESLA.
- Assurez-vous que le support est bien fixé. Ce type de montage est recommandé uniquement pour les appareils jusqu'à 200 g.
- Ne jamais utiliser la violence ou la force lors de la manipulation ou de la mise en place du produit.
- Retirer le smartphone du support pour téléphone portable pour le charger.
- Ce support pour téléphone portable magnétique est optimisé pour la fixation sur l'écran des Tesla Model 3 et Tesla Model Y (année de construction 2023/2024). Ce support pour smartphone n'est pas compatible avec les modèles des séries S ou X.
- Ouvrez complètement la pince du support (A).
- Placez le support sur le coin supérieur gauche ou droit de l'écran Tesla, à fleur (B).
- Serrez le support à la main à l'aide de la vis de serrage mécanique rotative (C). Vérifiez que le support est bien fixé au cadre de l'écran.
- Retirez le film de protection (D) de la face adhésive de la plaque métallique (ronde ou rectangulaire) et appuyez-la quelques secondes sur la surface souhaitée (par ex. dos du téléphone portable).
- La plaque métallique (E) peut être facilement insérée/collée entre la coque de protection et le dos du téléphone portable.

## 5. Exclusion de responsabilité

La société Hama GmbH & Co KG décline toute responsabilité en cas de dommages provoqués par une installation, un montage ou une utilisation non conformes du produit ou encore provoqués par le non-respect des consignes du mode d'emploi et/ou des consignes de sécurité.

Gracias por adquirir un producto de Hama.  
Lea primero las siguientes instrucciones e indicaciones.  
Después, guarde estas instrucciones de manejo en un lugar seguro para poder consultarlas cuando sea necesario. Si vende el aparato, entregue estas instrucciones de manejo al nuevo propietario.

## 1. Explicación de los símbolos de aviso y de las indicaciones

### Advertencia



Se utiliza para identificar indicaciones de seguridad o para llamar la atención sobre peligros y riesgos especiales.

### Nota



Se utiliza para indicar información adicional o indicaciones importantes.

## 2. Contenido del paquete

- 1x Soporte de pantalla "Magnet" para Tesla
- 2x placas metálicas (redonda, rectangular)
- Este manual de instrucciones

## 3. Indicaciones de seguridad

- Utilice el producto exclusivamente para el fin previsto.
- Proteja el producto de la suciedad, la humedad y el sobrecalentamiento y utilícelo solo en entornos secos.
- Tenga en cuenta al utilizar el producto las disposiciones y leyes locales vigentes para el tráfico rodado.
- No deje caer el producto ni lo someta a sacudidas fuertes.
- Deseche el material de embalaje de conformidad con las normativas locales vigentes en materia de eliminación de residuos.
- No realice cambios en el producto. Esto conllevaría la pérdida de todos los derechos de la garantía.

### Advertencia - Magnetismo



- No aproxime al imán ninguna tarjeta, de débito o similar, con banda magnética. Los datos de las tiras magnéticas de las tarjetas pueden sufrir deterioros o incluso borrarse por completo.
- Las personas con marcapasos deben mantenerse alejadas de los imanes. Los imanes pueden afectar al funcionamiento del marcapasos.

### Advertencia



- Asegúrese de que ni la vista ni ningún componente, como airbag, áreas de seguridad, elementos de manejo, instrumentos, etc., se verán tapados o limitados.
- No permite que su producto le distraiga si, por ejemplo, está conduciendo un automóvil o usando equipos deportivos, y preste atención al tráfico y el entorno que le rodea.

## 4. Montaje

### Nota



- El lugar de instalación es la esquina superior izquierda o derecha de la pantalla TESLA.
- Asegúrese de que el soporte esté bien fijado. Esta variante de instalación sólo se recomienda para terminales de menos de 200 g.
- No fuerce nunca el producto durante su manejo o montaje.
- Retire el smartphone del soporte para móviles para cargarlo.
- El soporte magnético para smartphone está optimizado para su fijación a la pantalla de los modelos Tesla Model 3 y Tesla Model Y (años 2023/2024). El soporte para smartphone no es compatible con los modelos de las series S o X.
- Abra completamente la abrazadera del soporte **(A)**.
- Coloque el soporte a ras en la esquina superior izquierda o derecha de la pantalla Tesla **(B)**.
- Apriete firmemente el soporte con el tornillo mecánico giratorio **(C)**. **Compruebe que el soporte está firmemente sujeto al marco de la pantalla.**
- Retire la película protectora **(D)** del lado adhesivo de la placa metálica (redonda o rectangular) y presione unos segundos en la superficie adhesiva deseada (p. ej., parte posterior del teléfono móvil).
- La placa metálica **(E)** se puede insertar/pegar fácilmente entre la funda protectora y la parte posterior del teléfono móvil.

## 5. Exclusión de responsabilidad

La empresa Hama GmbH & Co KG no se responsabiliza ni concede garantía alguna por los daños que se deriven de una instalación, montaje o manejo incorrectos del producto o por la inobservancia de las instrucciones de uso o de las indicaciones de seguridad.

Hartelijk dank dat u voor een product van Hama hebt gekozen!

Neem de tijd om de volgende aanwijzingen en instructies volledig door te lezen. Berg deze gebruiksaanwijzing vervolgens op een goede plek op zodat u hem als naslagwerk kunt gebruiken. Mocht u het apparaat verkopen, geeft u dan ook deze gebruiksaanwijzing aan de nieuwe eigenaar.

## 1. Verklaring van waarschuwingssymbolen en instructies

### Waarschuwing



Wordt gebruikt om veiligheidsinstructies te markeren of om op bijzondere gevaren en risico's te attenderen.

### Aanwijzing



Wordt gebruikt om extra informatie of belangrijke aanwijzingen te markeren.

## 2. Inhoud van de verpakking

- 1x Tesla display-houder "Magneet"
- 2x metalen plaatje (rond, rechthoekig)
- deze gebruiksaanwijzing

## 3. Veiligheidsinstructies

- Gebruik het product uitsluitend voor het doel waarvoor het gemaakt is.
- Bescherm het product tegen vuil, vocht en oververhitting en gebruik het alleen in droge omgevingen.
- Let erop dat bij gebruikmaking van het product de in het wegverkeer geldende lokale voorschriften van het wegverkeersreglement m.b.t. technische eisen en rijvaardigheidseisen gelden.
- Laat het product niet vallen en stel het niet bloot aan zware schokken of stoten.
- Voer het verpakkingsmateriaal direct en overeenkomstig de lokaal geldende afvoervoorschriften af.
- Verander niets aan het product. Daardoor vervalt elke aanspraak op garantie.

### Waarschuwing – magneet



- Geen creditcards of soortgelijke kaarten met een magneetstrip in de buurt van de magneet houden. De gegevens op de magneetstrook van de kaarten kunnen beschadigd raken of compleet worden gewist.
- Personen met geïmplanteerde medische apparaten (pacemakers) dienen uit de buurt van de magneten te blijven. De magneten kunnen het functioneren van de pacemaker negatief beïnvloeden.

### Waarschuwing



- Let erop dat geen componenten, zoals de airbag, andere veiligheidsvoorzieningen, bedieningselementen, instrumenten, enz., of het vrije zicht, bedekt of beperkt zijn.
- Laat u niet door het product afleiden tijdens het autorijden of sporten en let op de verkeerssituatie en uw omgeving.

## 4. Montage

### Aanwijzing



- De installatieplaats is de linker- of rechterbovenhoek van de TESLA-monitor.
- Zorg ervoor dat de houder stevig vastzit. Deze inbouwvariant wordt alleen aanbevolen voor eindapparaten tot 200 g.
- Tijdens de omgang met en bij de montage van het product nooit geweld of grote krachten gebruiken.
- Om op te laden, haalt u de smartphone uit de GSM-houder.
- De magnetische GSM-houder is geoptimaliseerd voor bevestiging aan het display voor Tesla Model 3 en Tesla Model Y (bouwjaar 2023/2024). De smartphonehouder is niet compatibel met de modellen uit de S- of X-serie.
- Open de klem van de houder volledig **(A)**.
- Plaats de houder vlak op de linker- of rechterbovenhoek van de Tesla-monitor **(B)**.
- Draai de houder handvast met de mechanische draaiklemschroef **(C)**. Controleer of de houder stevig aan het frame van de monitor is bevestigd.
- Verwijder de beschermfolie **(D)** van de plakzijde van het metalen plaatje (rond of rechthoekig) en druk het enkele seconden op het gewenste plakvlak (bijvoorbeeld de achterkant van de mobiele telefoon).
- Het metalen plaatje **(E)** kan eenvoudig tussen de beschermhoes en de achterkant van de mobiele telefoon worden geplaatst/gelijmd.

## 5. Uitsluiting aansprakelijkheid

Hama GmbH & Co KG is niet aansprakelijk voor en verleent geen garantie op schade die het gevolg is van ondeskundige installatie, montage en ondeskundig gebruik van het product of het niet in acht nemen van de handleiding en/of veiligheidsinstructies.

Grazie per avere acquistato un prodotto Hama!  
Prima di iniziare a utilizzarlo, prendersi il tempo necessario per leggere le istruzioni e le informazioni descritte di seguito. Custodire quindi il presente libretto in un luogo sicuro e consultarlo qualora si renda necessario. In caso di cessione dell'apparecchio, consegnare anche il presente libretto al nuovo proprietario.

## 1. Spiegazione dei simboli di avvertenza e delle istruzioni

### Attenzione



Contraddistingue le istruzioni di sicurezza o richiama l'attenzione su particolari rischi e pericoli.

### Nota



Contraddistingue informazioni supplementari o indicazioni importanti.

## 2. Contenuto della confezione

- 1 supporto per display Tesla "Magnet"
- 2 piastrine metalliche (rotonda, rettangolare)
- Il presente libretto di istruzioni

## 3. Istruzioni di sicurezza

- Utilizzare il prodotto esclusivamente per lo scopo previsto.
- Proteggere il prodotto dallo sporco, dall'umidità e dal surriscaldamento e utilizzarlo soltanto in ambienti asciutti.
- Utilizzare il prodotto in auto attenendosi alle disposizioni vigenti del codice della strada.
- Non far cadere il prodotto e non esporlo a urti.
- Smaltire immediatamente il materiale d'imballaggio in conformità alle prescrizioni locali vigenti.
- Non apportare modifiche al prodotto. In tal caso decadono i diritti di garanzia.

### Attenzione – Campi magnetici



- Non avvicinare alle calamite bancomat o schede simili dotate di striscia magnetica. I dati in essa contenuti possono venire danneggiati o andare persi.
- Non fare avvicinare i portatori di pacemaker al prodotto. I magneti in esso integrati possono influire sul corretto funzionamento del pacemaker stesso.

### Attenzione



- Fare attenzione che il prodotto non copra o limiti la vista o i componenti, quali airbag, zone di sicurezza, elementi di comando, strumenti ecc.
- Non farsi distrarre dal prodotto durante la guida del veicolo o l'uso di un attrezzo sportivo e fare attenzione alla circolazione stradale e all'ambiente circostante.

## 4. Montaggio

### Nota



- Il punto di montaggio è l'angolo superiore sinistro o destro del monitor TESLA.
- Assicurarsi che il supporto sia fissato saldamente. Il presente modello è consigliato soltanto per dispositivi di peso non superiore a 200g.
- Maneggiare e montare il prodotto senza fare in nessun caso uso della forza.
- Per caricare lo smartphone toglierlo dal supporto.
- Il supporto per smartphone magnetico è ottimizzato per il fissaggio al display di Tesla Model 3 e Tesla Model Y (anni di costruzione 2023/2024). Il supporto per smartphone non è compatibile con i modelli delle serie S o X.
- Aprire completamente il morsetto del supporto (**A**).
- Disporre il supporto a filo dell'angolo superiore sinistro o destro del monitor Tesla (**B**).
- Stringere il supporto agendo con la mano sulla vite di serraggio meccanica a rotazione (**C**). Verificare che il supporto sia fissato saldamente alla cornice del monitor.
- Rimuovere la pellicola protettiva (**D**) dal lato adesivo della piastrina metallica (rotonda o rettangolare) e applicare quest'ultima sul punto desiderato (ad es. lato posteriore del telefono) premendovela per alcuni secondi.
- La piastrina metallica (**E**) può essere semplicemente applicata tra la cover e il lato posteriore del telefono.

## 5. Esclusione di garanzia

Hama GmbH & Co KG declina ogni responsabilità per danni dovuti al montaggio o all'utilizzo scorretto del prodotto, nonché alla mancata osservanza delle istruzioni d'uso e/o di sicurezza.

Dziękujemy za zakup produktu firmy Hama!  
Prosimy poświęcić czas na przeczytanie niniejszej instrukcji i podanych informacji w całości. Instrukcję należy przechowywać w bezpiecznym miejscu, aby móc z niej korzystać w przyszłości. W przypadku odsprzedaży urządzenia należy przekazać nowemu właścicielowi również instrukcję obsługi.

## 1. Objasnienie symboli ostrzegawczych i wskazówek

### Ostrzeżenie



Niniejszy symbol stosuje się do wskazania zaleceń dotyczących bezpieczeństwa lub w celu zwrócenia uwagi na konkretne zagrożenia i niebezpieczeństwa.

### Wskazówka



Niniejszy symbol wskazuje na dodatkowe informacje i istotne uwagi.

## 2. Zawartość opakowania

- 1x uchwyt wyświetlacza Tesla „magnes”
- 2 x metalowe płytki (okrągła, prostokątna)
- Niniejsza instrukcja obsługi

## 3. Wskazówki dotyczące bezpieczeństwa

- Stosować produkt wyłącznie zgodnie z przewidzianym przeznaczeniem.
- Chronić produkt przed zanieczyszczeniami, wilgocią i przegrzaniem. Korzystać z produktu wyłącznie w suchych pomieszczeniach.
- Stosowanie produktu w ruchu drogowym podlega obowiązującym lokalnym przepisom i ustawom o ruchu drogowym.
- Nie upuszczać produktu i nie narażać go na silne wstrząsy.
- Materiały opakowaniowe należy niezwłocznie usunąć zgodnie z lokalnymi przepisami dotyczącymi utylizacji.
- Nie wolno w żaden sposób modyfikować produktu. Spowoduje to utratę prawa z tytułu gwarancji.

### Ostrzeżenie – magnesy



- Nie należy umieszczać kart bankomatowych ani innych kart z paskiem magnetycznym w pobliżu magnesów. Dane zapisane na pasku magnetycznym mogą ulec uszkodzeniu lub całkowitemu skasowaniu.
- Osoby noszące rozruszniki serca nie powinny przebywać w pobliżu magnesów. Magnesy mogą zakłócać działanie rozrusznika serca.

### Ostrzeżenie



- Uważać, aby żadne komponenty, jak poduszki powietrzne, strefy bezpieczeństwa, elementy obsługi, instrumenty itp., nie były zakryte oraz aby nie była ograniczona widoczność.
- Nie pozwolić, aby produkt rozpraszał uwagę podczas jazdy samochodem lub na sprzęcie sportowym i zwracać uwagę na sytuację na drodze i otoczenie.

## 4. Montaż

### Wskazówka



- Miejscem zamontowania jest lewy lub prawy górny róg monitora TESLA.
  - Upewnić się, że uchwyt jest dobrze zamocowany. Ten wariant montażu jest zalecany tylko dla urządzeń końcowych o wadze do 200 g.
  - Podczas montażu i obsługi produktu nigdy nie należy używać nadmiernej siły.
  - Wyjąć smartfon z uchwytu na telefon komórkowy, aby go naładować.
  - Magnetyczny uchwyt na telefon komórkowy jest zoptymalizowany pod kątem mocowania do wyświetlacza modelu Tesla 3 i modelu Tesla Y (lata modelowe 2023/2024). Uchwyt na smartfon nie jest kompatybilny z modelami serii S lub X.
  - Otworzyć całkowicie uchwyt zacisk uchwytu (A).
  - Umieścić uchwyt równo z lewym lub prawym górnym rogami monitora Tesla (B).
  - Dokręcić uchwyt ręcznie za pomocą mechanicznej obrotowej śruby zaciskowej (C). Sprawdzić, czy uchwyt jest dobrze przymocowany do ramy monitora.
  - Usunąć folię ochronną (D) ze strony z klejem metalowej płytki (okrągłej lub prostokątnej) i docisnąć ją na kilka sekund do żądanej powierzchni z klejem (np. z tyłu telefonu komórkowego).
  - Metalową płytkę (E) można łatwo włożyć/przykleić pomiędzy folię ochronną a tyłem telefonu komórkowego.
- ### 5. Wyłączenie odpowiedzialności z tytułu gwarancji
- Hama GmbH & Co KG nie ponosi odpowiedzialności i nie udziela żadnej gwarancji z tytułu szkód wynikających z niewłaściwego montażu, instalacji, niewłaściwego użytkowania urządzenia ani z tytułu szkód wynikających z postępowania niezgodnie z instrukcją obsługi i wskazówkami bezpieczeństwa.

Köszönjük, hogy Hama terméket választott! Szánjon rá időt, és első teendőként olvassa el végig az alábbi utasításokat és megjegyzéseket. A későbbiekben tartsa biztonságos helyen ezt az útmutatót, hogy szükség esetén bármikor használhassa referenciaként. Ha eladja ezt a terméket, vele együtt adja tovább ezt az útmutatót is az új tulajdonosnak.

## 1. Figyelmeztető jelzések és megjegyzések magyarázata

### Figyelmeztetés



A biztonsági utasítások jelölésére használjuk, illetve hogy felhívjuk a figyelmet a különleges veszélyekre és kockázatokra.

### Megjegyzés



Akkor használjuk, ha kiegészítő információkat közlünk, vagy fontos tudnivalókra hívjuk fel a figyelmet.

## 2. A csomag tartalma

- 1x Tesla kijelzőtartó „Magnet”
- 2x fémlemez (kerek, négyyszögletes)
- a jelen használati útmutató

## 3. Biztonsági utasítások

- A terméket kizárólag az előírt célra használja.
- Óvja a terméket szennyeződéstől, nedvességtől és túlmelegedéstől, és kizárólag száraz környezetben használja.
- A termék alkalmazása során vegye figyelembe a közúti közlekedésre vonatkozó helyi előírásokat és jogszabályokat.
- Ne ejtse le a terméket és ne tegye ki erős rázkódásnak.
- Azonnal selejtezze le a csomagolóanyagot a helyileg érvényes hulladékkezelési előírások szerint.
- Ne végezzen semmilyen módosítást a terméken. Ebben az esetben minden garanciaigény megszűnik.

### Figyelmeztetés – mágnesek



- Ne tegyen a mágnes közelébe EC- vagy egyéb, mágnescsikkal ellátott kártyát. A kártya mágnescsikkján lévő adatok megsérülhetnek vagy teljesen törlődhetnek.
- Szívritmus-szabályzót viselő személyeket tartson távol a mágnesektől. A mágnesek negatívan befolyásolhatják a szívritmus-szabályzó működését.

### Figyelmeztetés



- Ügyeljen arra, hogy a komponensek, mint a légszák, a biztonsági zónák, a műszerek stb. vagy a kilátás ne legyen takart vagy korlátozott.
- Ne hagyja, hogy gépjárművel vagy sporteszközzel való utazása közben a termék elterelje a figyelmét a közlekedési helyzetről és a környezetről.

## 4. Felszerelés

### Megjegyzés



- A beépítés helye a TESLA monitor bal vagy jobb felső sarka.
- Győződjön meg róla, hogy a konzol biztonságosan van rögzítve. Az adott termékváltozat a max. 200 g súlyú végkészülékekhez javasolt.
- A termék használata közben és a szerelésnél ne alkalmazzon erőszakot vagy túlzott erőfeszítést.
- A töltéshez távolítsa el az okostelefont a mobiltelefon-tartóból.
- A mágneses mobiltelefon-tartó a kijelzőhöz való rögzítésre van optimalizálva Tesla Model 3 és Tesla Model Y (gyártási év 2023/2024) járművekhez. Az okostelefontartó nem kompatibilis az S vagy X sorozat modelljeivel.
- Nyissa ki teljesen a tartó bilincset (A).
- Helyezze a tartót a Tesla monitor bal vagy jobb felső sarkára, illeszkedően (B).
- Kézél húzza meg a tartót a mechanikus forgatható szorítócsavarral (C). Ellenőrizze, hogy a tartó szilárdan rögzítve van-e a monitor keretéhez.
- Távolítsa el a (kerek vagy négyyszögletes) fémlemez öntapadó felületének védőfóliáját (D), és nyomja meg néhány másodpercig a kívánt ragasztófelületen (pl. a mobiltelefon hátoldalán).
- A fémlemez (E) könnyen beilleszthető/beragasztható a mobiltelefon védőburkolata és hátlapja közé.

## 5. Szavatosság kizárása

A Hama GmbH & Co KG semmilyen felelősséget vagy szavatosságot nem vállal a termék szakszerűtlen telepítéséből, szereléséből és szakszerűtlen használatából, vagy a használati útmutató és/vagy a biztonsági utasítások be nem tartásából eredő károkért.

Vă mulțumim pentru faptul că v-ați decis în favoarea unui produs Hama!

Acordați-vă timp și citiți mai întâi integral următoarele instrucțiuni și indicații. După aceea, păstrați acest manual într-un loc sigur, pentru referințe ulterioare. În cazul în care doriți să înstrăinați aparatul, transmiteți aceste instrucțiuni de utilizare noului proprietar.

## 1. Explicarea simbolurilor de avertizare și a indicațiilor

### Avertizare



Se folosește pentru a marca informații de siguranță sau pentru a atrage atenția asupra pericolelor și riscurilor speciale.

### Indicație



Se folosește pentru a marca informații suplimentare sau indicații importante.

## 2. Conținutul ambalajului

- 1x suport de display Tesla „Magnet”
- 2x plăci metalice (rotunde, dreptunghiulare)
- Aceste instrucțiuni de utilizare

## 3. Instrucțiuni de siguranță

- Folosiți produsul numai în scopul pentru care a fost conceput.
- Protejați produsul de murdărie, umiditate și supraîncălzire și utilizați-l numai în medii uscate.
- La folosirea produsului trebuie respectate regulamentele și legile locale aplicabile pentru traficul rutier.
- Nu lăsați produsul să cadă și nici nu îl expuneți unor vibrații puternice.
- Eliminați ambalajele imediat, conform prescripțiilor locale valabile pentru eliminarea deșeurilor.
- Nu aduceți modificări produsului. Acest lucru va anula orice cerere de garanție.

### Avertizare – Magneți



- Nu plasați carduri de credit sau similare cu fâșie magnetică în apropierea magneților. Datele de pe benzile magnetice ale cardurilor pot fi deteriorate sau șterse complet.
- Persoanele cu stimulatoare cardiace nu au voie să se apropie de magneți. Magneții pot influența negativ funcționarea stimulatorului cardiac.

### Avertizare



- Vă rugăm să țineți seama ca nici un component precum airbag-ul, componentele de siguranță, elementele de comandă, instrumentele sau vizibilitatea să fie acoperite sau reduse.
- Nu permiteți să vi se distragă atenția de către produs pe parcursul deplasării cu un autovehicul sau echipament sport și acordați atenție situației traficului și mediului.

## 4. Montajul

### Indicație



- Locul de instalare este colțul din stânga sau din dreapta sus al monitorului TESLA.
- Asigurați-vă că suportul este bine fixat. Această variantă de instalare este recomandată numai pentru terminale de până la 200 g.
- Nu folosiți forța și nici nu aplicați forțe mari la montaj sau la utilizarea produsului.
- Pentru încărcare, scoateți smartphone-ul din suportul de telefon.
- Suportul magnetic pentru telefon este optimizat pentru atașare la display-ul automobilelor Tesla Model 3 și Tesla Model Y (anii de fabricație 2023/2024). Suportul de smartphone nu este compatibil cu modelele din seriile S sau X.
- Deschideți complet clema suportului **(A)**.
- Așezați suportul la același nivel cu colțul superior stâng sau drept al monitorului Tesla **(B)**.
- Strângeți cu mâna suportul, folosind șurubul mecanic de răsucire și prindere **(C)**. Verificați dacă suportul este bine fixat pe rama monitorului.
- Îndepărtați folia de protecție **(D)** de pe partea adezivă a plăcii metalice (rotundă sau dreptunghiulară) și apăsați-o timp de câteva secunde pe suprafața adezivă dorită (de exemplu, partea din spate a telefonului mobil).
- Placa metalică **(E)** poate fi introdusă/lipită cu ușurință între husa de protecție și partea din spate a telefonului mobil.

## 5. Declinarea responsabilității

Hama GmbH & Co KG nu își asumă nicio răspundere sau nu oferă nicio garanție pentru daune rezultate din instalarea, asamblarea și utilizarea necorespunzătoare a produsului sau nerespectarea instrucțiunilor de utilizare și/sau a instrucțiunilor de siguranță.

Děkujeme, že jste si vybrali výrobek Hama!  
Najděte si čas a přečtěte si nejprve následující pokyny a upozornění. Uchovejte tento návod k použití v dosahu na bezpečném místě, abyste do něj mohli v případě potřeby nahlédnout. Pokud výrobek prodáte, předejte tento návod k obsluze novému majiteli.

## 1. Vysvětlení výstražných symbolů a pokynů

### Výstraha

Používá se k označení bezpečnostních upozornění nebo k upozornění na zvláštní nebezpečí a rizika.

### Upozornění

Používá se k označení dalších informací nebo důležitých pokynů.

## 2. Obsah balení

- 1x Tesla držák displeje „Magnet“
- 2x kovové desky (kulaté, pravouhlé)
- tento návod k použití

## 3. Bezpečnostní pokyny

- Výrobek používejte výhradně ke stanovenému účelu.
- Chraňte výrobek před znečištěním, vlhkostí a přehřátím a používejte ho pouze v suchém prostředí.
- Při použití výrobku v silničním provozu dodržujte platné předpisy a pravidla silničního provozu.
- Zabraňte pádu výrobku a výrobek nevystavujte silným otřesům.
- Obalový materiál likvidujte ihned podle platných místních předpisů o likvidaci.
- Na výrobku neprovádějte žádné změny. Ztratíte tím jakékoli nároky na záruční plnění.

### Varování – Magnety

- Do blízkosti magnetu se nesmí dostat karty EC ani jiné podobné karty s magnetickým proužkem. Může dojít k poškození nebo úplnému vymazání dat na magnetickém proužku karty.
- Osoby s kardiostimulátorem se nesmí dostat do blízkosti magnetů. Magnety mohou negativně ovlivnit funkci kardiostimulátoru.

### Výstraha

- Dbejte na to, aby nebyly zakryty nebo omezeny žádné komponenty jako je airbag, bezpečnostní zóny, ovládací prvky, přístroje, atd. nebo výhled.
- Při jízdě s motorovým vozidlem nebo sportovním zařízením se nenechte rozptýlit vaším produktem a věnujte pozornost dopravní situaci a okolí.

## 4. Montáž

### Upozornění

- Místem instalace je levý nebo pravý horní roh monitoru TESLA.
- Ujistěte se, že je držák bezpečně připevněn. Tato varianta montáže se doporučuje pouze pro koncové přístroje do 200 g.
- Při manipulaci s výrobkem nebo při montáži nikdy nepoužívejte násilí nebo velkou sílu.
- Chcete-li nabíjet, vyjměte smartphone z držáku telefonu.
- Magnetický držák mobilního telefonu je optimalizován pro připevnění k displeji Tesla Model 3 a Tesla Model Y (modelové roky 2023/2024). Držák smartphonu není kompatibilní s modely řady S nebo X.
- Úplně otevřete svorku držáku ( **A** ).
- Umístěte držák do roviny s levým nebo pravým horním rohem monitoru Tesla ( **B** ).
- Utáhněte držák ručně pomocí mechanického otočného upínacího šroubu ( **C** ). Zkontrolujte, zda je držák pevně připojen k rámu monitoru.
- Odstraňte ochrannou fólii ( **D** ) lepicí strany kovové desky (kulaté nebo pravouhlé) a přitiskněte po dobu několika sekund na požadované lepicí ploše (např. zadní strana mobilního telefonu).
- Kovová deska ( **E** ) může být snadno vložena/ vlepena mezi ochranné pouzdro a zadní stranu mobilního telefonu.

## 5. Vyloučení záruky

Společnost Hama GmbH & Co KG nepřebírá žádnou odpovědnost nebo záruku za škody vzniklé neodbornou instalací, montáží a neodborným použitím výrobku nebo nedodržováním návodu k použití a/nebo bezpečnostních pokynů.

Ďakujeme, že ste sa rozhodli pre výrobok Hama! Vyhradte si čas na úplné prečítanie všetkých nasledujúcich pokynov a upozornení. Uchovajte tento návod na obsluhu pre prípadné budúce použitie. Pokiaľ zariadenie predáte, odovzdajte tento návod na obsluhu novému majiteľovi.

## 1. Vysvetlenie výstražných symbolov a upozornení

### Výstraha



Tento symbol označuje bezpečnostné upozornenia, ktoré poukazujú na určité riziká a nebezpečenstvá.

### Upozornenie



Tento symbol označuje dodatočné informácie alebo dôležité poznámky.

## 2. Obsah balenia

- 1x držiak displeja Tesla „Magnet“
- 2x kovové doštičky (okružle, obdĺžnikové)
- Tento návod na použitie

## 3. Bezpečnostné upozornenia

- Výrobok používajte výhradne na stanovený účel.
- Výrobok chráňte pred znečistením, vlhkosťou a prehriatím. Používajte ho iba v suchom prostredí.
- Pri použití výrobku dodržiavajte platné predpisy a pravidlá cestnej premávky.
- Výrobok chráňte pred pádmi a nevystavujte ho silným otrasom.
- Obalový materiál hneď zlikvidujte podľa platných miestnych predpisov o likvidácii.
- Na výrobku nevykonávajte žiadne zmeny. V dôsledku toho stratíte akékoľvek nároky na záruku.

### Výstraha – magnety



- Do blízkosti magnetu neumiestňujte EC karty alebo podobné karty s magnetickými prúžkami. Údaje na magnetických prúžkoch týchto kariet by sa mohli poškodiť alebo kompletne vymazať.
- Osoby s kardiostimulátormi by sa mali zdržovať mimo dosahu magnetov. Magnety môžu negatívne ovplyvniť funkciu kardiostimulátora.

### Výstraha



- Dbajte na to, aby neboli zakryté alebo obmedzené žiadne komponenty, ako je airbag, bezpečnostné a ovládacie prvky, zobrazovacie prístroje a pod., alebo výhľad.
- Dbajte na to, aby vás tento výrobok nerozptyľoval počas jazdy autom alebo na športovom zariadení a všimajte si dopravnú situáciu a svoje okolie.

## 4. Montáž

### Upozornenie



- Miestom inštalácie je ľavý alebo pravý horný roh monitora TESLA.
- Uistite sa, že držiak je bezpečne pripevnený. Tento variant inštalácie sa odporúča iba pre koncové zariadenia do 200 g.
- Pri manipulácii s výrobkom a pri montáži nikdy nepoužívajte veľkú silu.
- Ak chcete nabíjať smartfón, vyberte ho z držiaka mobilného telefónu.
- Magnetický držiak mobilného telefónu je optimalizovaný na pripevnenie k displeju pre Tesla Model 3 a Tesla Model Y (rok výroby 2023/2024). Držiak smartfónu nie je kompatibilný s modelmi série S alebo X.
- Úplne otvorte svorku držiaka **(A)**.
- Umiestnite držiak do ľavého alebo pravého horného rohu monitora Tesla **(B)**.
- Ručne utiahnite držiak pomocou mechanickej otočnej skrutky **(C)**. Skontrolujte, či je držiak pevne pripevnený k rámu monitora.
- Odstráňte ochrannú fóliu **(D)** z lepiacej strany kovovej doštičky (okružlej alebo obdĺžnikovej) a pritlačte ju na niekoľko sekúnd na požadovanú lepenú plochu (napr. zadnú stranu mobilného telefónu).
- Kovová doštička **(E)** sa dá jednoducho vložiť/nalepiť medzi ochranné puzdro a zadnú stranu mobilného telefónu.

## 5. Vylúčenie zodpovednosti

Hama GmbH & Co KG nepreberá žiadnu zodpovednosť a neposkytuje záruky za škody vyplývajúce z neodbornej inštalácie, montáže alebo neodborného používania výrobku alebo z nerešpektovania návodu na obsluhu a/alebo bezpečnostných upozornení.

Muito obrigado por se ter decidido por este produto Hama!

Antes de utilizar o produto, leia atentamente todas as indicações e observações deste manual. Em seguida, guarde as instruções de uso num local seguro, para as poder consultar sempre que necessário. Se vender o aparelho, entregue este manual de instruções ao novo proprietário.

## 1. Explicação dos símbolos de aviso e das observações

### Aviso



Este símbolo é utilizado para identificar informações de segurança ou para chamar a atenção para perigos e riscos especiais.

### Nota



Este símbolo é utilizado para identificar informações de segurança adicionais ou para assinalar observações importantes.

## 2. Conteúdo da embalagem

- 1x suporte de ecrã Tesla "Magnet"
- 2x placas de metal (redondas, retangulares)
- Este manual de instruções

## 3. Instruções de segurança

- Utilize o produto exclusivamente para o fim a que se destina.
- Proteja o produto da sujidade, da humidade e do sobreaquecimento, e utilize-o unicamente em ambientes secos.
- Ao utilizar o produto, observe os regulamentos e a legislação nacionais em vigor para a circulação rodoviária.
- Nunca deixe cair o produto, nem o submeta a choques fortes.
- Elimine imediatamente o material da embalagem em conformidade com as normas locais aplicáveis.
- Nunca proceda a alterações no produto. Se o fizer, a garantia deixará de ser válida.

### Aviso - Ímanes



- Não coloque cartões de multibanco ou semelhantes com faixas magnéticas na proximidade dos ímanes. As informações memorizadas na faixa magnética dos cartões poderão ser danificadas ou completamente apagadas.
- Mantenha os ímanes fora do alcance de pessoas com pacemakers cardíacos. Os ímanes poderão afetar o funcionamento do pacemaker.

### Aviso



- Assegure-se de que componentes, como airbags, áreas de segurança, elementos de comando, instrumentos, etc., não sejam tapados ou a área de visão seja afetada.
- Ao conduzir um veículo pesado ou um automóvel desportivo, não permita que o seu produto o distraia e tenha atenção ao trânsito e ao meio envolvente.

## 4. Montagem

### Nota



- O local de instalação é o canto superior esquerdo ou direito do monitor TESLA.
- Certifique-se de que o suporte está bem fixado. Esta variante de instalação só é recomendada para dispositivos até 200 g.
- Ao utilizar o produto ou montá-lo, nunca aplique força excessiva.
- Retire o smartphone do suporte para telemóvel para o carregar.
- O suporte magnético para telemóvel está otimizado para ser fixado ao ecrã do Tesla Model 3 e do Tesla Model Y (anos de modelo 2023/2024). O suporte para smartphone não é compatível com os modelos das séries S ou X.
- Abra a braçadeira do suporte por completo **(A)**.
- Coloque o suporte nivelado no canto superior esquerdo ou direito do monitor Tesla **(B)**.
- Aperte manualmente o suporte com o parafuso mecânico de aperto rotativo **(C)**. Verifique se o suporte está bem fixo à estrutura do monitor.
- Retire a película protetora **(D)** do lado adesivo da placa metálica (redonda ou retangular) e empurre-a durante alguns segundos na superfície de colagem desejada (p. ex., parte de trás do telemóvel).
- A placa metálica **(E)** pode ser facilmente inserida/colada entre o invólucro protetor e a parte de trás do telemóvel.

## 5. Exclusão de responsabilidade

A Hama GmbH & Co KG declina toda e qualquer responsabilidade ou garantia por danos decorrentes da instalação, da montagem ou do manuseamento incorretos do produto e/ou do incumprimento do manual de instruções e/ou das indicações de segurança.

Tack för att du valde en Hama-produkt!  
Ta dig tid och läs först igenom följande instruktioner och anmärkningar helt och hållet. Förvara sedan den här bruksanvisningen på en säker plats för att kunna titta i den när det behövs. Om du gör dig av med apparaten ska du ge bruksanvisningen till den nya ägaren.

## 1. Förklaring av varningssymboler och information

### Varning

Används för att markera säkerhetsanvisningar eller för att rikta uppmärksamheten mot speciella faror och risker.

### Information

Används för att markera ytterligare information eller viktig information.

## 2. Förpackningens innehåll

- 1x Tesla bildskärmshållare "Magnet"
- 2x metallplattor (rund, rektangulär)
- Denna bruksanvisning

## 3. Säkerhetsinformation

- Använd bara produkten till det som den är avsedd för.
- Skydda produkten från smuts, fukt och överhettning och använd den endast i torra miljöer.
- Följ de gällande, lokala föreskrifterna och lagarna för vägtrafiken när produkten används.
- Tappa inte produkten och utsätt den inte för kraftiga vibrationer.
- Återvinn förpackningsmaterialet direkt enligt de lokala återvinningsbestämmelserna.
- Gör inga förändringar på produkten. Då förlorar du alla garantianspråk.

### Varning – magneter

- Lägg inte några VISA- eller liknande kort med magnetremsa i närheten av magneterna. Data i kortens magnetremsor kan skadas eller raderas helt.
- Håll personer med pacemaker borta från magneterna. Magneterna kan påverka pacemakers funktion.

### Varning

- Se till att inga komponenter som airbag, säkerhetsområden, reglage, instrument etc. är övertäckta eller att sikten begränsas.
- Se till att du inte distraheras av din produkt när du kör och var uppmärksam på trafiksituationen och omgivningen.

## 4. Montering

### Information

- Installationsplatsen är det övre vänstra eller högra hörnet av Tesla-bildskärmen.
- Kontrollera att hållaren sitter fast ordentligt. Denna monteringsvariant rekommenderas endast för slutenheter som väger upp till 200 g.
- Använd aldrig våld eller onormal kraft när produkten hanteras och monteras.
- För att ladda smarttelefonen, ta ut den ur mobiltelefonhållaren.
- Den magnetiska mobiltelefonhållaren är optimerad för fastsättning till bildskärmen för Tesla Model 3 och Tesla Model Y (årsmodell 2023/2024). Smartphone-hållaren är inte kompatibel med modellerna i S- eller X-serien.
- Öppna klämman på hållaren helt **(A)**.
- Placera hållaren i det övre vänstra eller högra hörnet av Teslas bildskärm i jämn höjd **(B)**.
- Dra åt hållaren för hand med den mekaniska roterande klämskruv **(C)**. Kontrollera att hållaren sitter fast ordentligt i bildskärmsramen.
- Ta bort skyddsfolien **(D)** från den självhäftande sidan av metallplattan (rund eller rektangulär) och tryck den mot den önskade klisterytan (t.ex. baksidan av mobiltelefonen) i några sekunder.
- Metallplattan **(E)** kan enkelt läggas i/klistras fast mellan skyddshöljet och mobiltelefonens baksida.

## 5. Garantifriskrivning

Hama GmbH & Co KG övertar ingen form av ansvar eller garanti för skador som beror på felaktig installation, montering och felaktig produktanvändning eller på att bruksanvisningen och/eller säkerhetsinformationen inte följs.

Благодарим вас за то, что вы выбрали продукт Nana!

Перед использованием внимательно прочтите следующие инструкции и указания. Храните данное руководство по эксплуатации в надежном месте, чтобы в случае необходимости у вас всегда был доступ к нему. При продаже устройства передайте данное руководство по эксплуатации новому владельцу.

## 1. Пояснения к предупреждающим знакам и указаниям

### Предупреждение

Используется для маркировки указаний по технике безопасности или для акцентирования внимания на особых опасностях и рисках.

### Указание

Используется для дополнительного обозначения информации или важных указаний.

## 2. Комплект поставки

- 1 крепление для дисплея Tesla «Магнит»
- 2 металлические пластины (круглая, прямоугольная)
- Данное руководство по эксплуатации

## 3. Указания по технике безопасности

- Используйте изделие исключительно в предусмотренных целях.
- Не допускайте загрязнения изделия, защищайте его от влаги и перегрева. Не используйте изделие при высокой влажности.
- Во время дорожного движения соблюдайте местные нормативы и законы.
- Не роняйте изделие и не подвергайте его сильным сотрясениям.
- Сразу утилизируйте упаковочный материал согласно действующим местным предписаниям по утилизации.
- Не вносите в изделие конструктивные изменения. В результате этого любые гарантийные обязательства теряют свою силу.

### Предупреждение — магниты

- Не размещайте банковские или аналогичные карты рядом с магнитами. Это может привести к повреждению карт и к полному удалению сохраненной на них информации.
- Рядом с магнитами не должны находиться люди, применяющие кардиостимуляторы. Магниты могут отрицательно влиять на работу кардиостимуляторов.

### Предупреждение

- Убедитесь, что такие компоненты, как подушка безопасности, зоны безопасности, элементы систем управления, приборы и т.п. или обзор не загорожены или не ограничены.
- Во время езды на автомобиле или занятий активными видами спорта не отвлекайтесь, а следите за дорожной обстановкой и окружением.

## 4. Монтаж

### Указание

- Место установки — верхний левый или правый угол монитора TESLA.
- Убедитесь, что крепление надежно закреплено. Это вариант установки рекомендуется только для оконечных устройств весом до 200 г.
- При эксплуатации изделия и его установке ни в коем случае не прикладывайте чрезмерные усилия.
- Для зарядки извлеките смартфон из держателя для мобильного телефона.
- Магнитный держатель для мобильного телефона оптимизирован для крепления к дисплею Tesla Model 3 и Tesla Model Y (годы выпуска 2023/2024). Держатель смартфона несовместим с моделями серий S или X.

- Полностью откройте зажим крепления (A).
- Расположите крепление заподлицо с верхним левым или правым углом монитора Tesla (B).
- Затяните крепление вручную с помощью механического поворотного-зажимного винта (C). Убедитесь, что крепление надежно прикреплено к раме монитора.
- Снимите защитную пленку (D) с клеящей стороны металлической пластины (круглой или прямоугольной) и на несколько секунд прижмите ее к соответствующей поверхности для приклеивания (например, обратной стороне мобильного телефона).
- Металлическую пластину (E) можно просто вложить/вклеить между защитным чехлом и обратной стороной мобильного телефона.

## 5. Исключение ответственности

Nana GmbH & Co. KG не несет ответственности за повреждения, возникшие в результате ненадлежащей установки, монтажа и ненадлежащего использования изделия или несоблюдения требований руководства по эксплуатации и/или указаний по технике безопасности.

Благодарим Ви, че сте избрали продукт на Nama! Отделете време и прочете изцяло следващите инструкции и указания. След това запазете настоящото ръководство за експлоатация на сигурно място, за да можете да правите справки с него при нужда. Ако продадете уреда, предайте това ръководство за експлоатация на новия собственик.

## 1. Обяснение на предупредителните символи и указания

### Предупреждение



Използва се, за да обозначава указание за безопасност или за да насочи вниманието към конкретни опасности и рискове.

### Указание



Използва се, за да обозначи допълнителна информация или важни указания.

## 2. Съдържание на опаковката

- 1x стойка за дисплей на Tesla „Магнит“
- 2 x метални пластини (обла, правоъгълна)
- настоящото ръководство за експлоатация

## 3. Указания за безопасност

- Използвайте продукта само за предвидената цел.
- Пазете продукта от замърсяване, влага и прегряване и го използвайте само в суха среда.
- При употреба на продукта в движението по пътищата важат разпоредбите на Закона за движението по пътищата.
- Не позволявайте на продукта да пада и не го излагайте на силни вибрации.
- Изхвърлете опаковъчния материал веднага съгласно валидните местни разпоредби за изхвърляне на отпадъци.
- Не извършвайте промени по продукта. Така ще загубите право на всякакви гаранционни претенции.

### Предупреждение – магнити



- Не приближавайте до магнитите банкови или други подобни карти с магнитна лента. Данните върху магнитната лента на картата могат да бъдат повредени или напълно изтрити.
- Лица със сърдечни стимулатори трябва да стоят далеч от магнитите. Магнитите могат да нарушат функцията на сърдечния стимулатор.

### Предупреждение



- Внимавайте компоненти като въздушна възглавница, предпазни зони, елементи за обслужване, инструменти и т. н. или видимостта да не бъдат покрити или ограничени.
- По време на пътуването с МПС или спортен уред не разрешавайте да бъдете отклонявани от Вашия продукт и внимавайте за положението при движение и Вашата околна среда.

## 4. Монтаж

### Указание



- Мястото за инсталиране е горният ляв или десен ъгъл на монитора TESLA.
- Уверете се, че стойката е здраво закрепена. Този вариант за инсталиране се препоръчва само за устройства до 200 г.
- При работа с продукта и при монтаж никога не прилагайте усилие или голяма сила.
- За да заредите, извадете смартфона от стойката.
- Магнитната стойка за мобилен телефон е оптимизирана за закрепване към дисплея на Tesla Model 3 и Tesla Model Y (година на производство 2023/2024). Държачът за смартфон не е съвместим с моделите от сериите S или X.
- Отворете напълно скобата на стойката (A).
- Поставете стойката в една равнина с горния ляв или десен ъгъл на монитора Tesla (B).
- Затегнете стойката ръчно с помощта на механичния въртящ се затягащ винт (C). Проверете дали стойката е здраво прикрепена към рамката на монитора.
- Отстранете предпазното фолио (D) от лепящата страна на металната пластина (обла или правоъгълна) и я притиснете за няколко секунди към желаната повърхност за залепване (например гърба на мобилен телефон).
- Металната пластина (E) може просто да се постави/залепи между протектора и гърба на мобилния телефон.

## 5. Изключване на отговорност

Nama GmbH & Co KG не поема отговорност или гаранция за повреди, които са резултат от неправилна инсталация, монтаж и употреба на продукта или от неспазване на ръководството за експлоатация и/или на указанията за безопасност.

Σας ευχαριστούμε που επιλέξατε ένα προϊόν της Hama!

Αρχικά, αφιερώστε λίγο χρόνο για να διαβάσετε τις παρακάτω οδηγίες και υποδείξεις. Στη συνέχεια, φυλάξτε το εγχειρίδιο οδηγιών σε ασφαλές μέρος για μελλοντική χρήση, αν χρειαστεί. Εάν δώσετε τη συσκευή σε άλλο άτομο, θα πρέπει να παραδώσετε το εγχειρίδιο οδηγιών στον νέο ιδιοκτήτη.

## 1. Επεξήγηση προειδοποιητικών συμβόλων και υποδείξεων

### Προειδοποίηση



Επισημαίνει προειδοποιήσεις ασφαλείας ή εφιστά την προσοχή σας σε ιδιαίτερους κινδύνους και ρίσκα.

### Υπόδειξη



Επισημαίνει πρόσθετες πληροφορίες ή σημαντικές υποδείξεις.

## 2. Περιεχόμενο συσκευασίας

- 1x Μαγνητική βάση οθόνης Tesla
- 2x Μεταλλικές πλάκες (στρόγγυλη, ορθογώνια)
- το παρόν εγχειρίδιο οδηγιών

## 3. Προειδοποιήσεις ασφαλείας

- Το προϊόν πρέπει να χρησιμοποιείται αποκλειστικά για τον σκοπό που προβλέπεται.
- Προστατεύετε το προϊόν από την ακαθαρσία, υγρασία και υπερθέρμανση και χρησιμοποιείτε το προϊόν μόνο σε ξηρά περιβάλλοντα.
- Κατά τη χρήση του προϊόντος λάβετε υπόψη τους τοπικούς κανονισμούς και νόμους που ισχύουν για την οδική κυκλοφορία.
- Μην αφήνετε το προϊόν να πέφτει και μην το εκθέτετε σε ισχυρούς κραδασμούς.
- Απορρίψτε τα υλικά συσκευασίας αμέσως, σύμφωνα με τους ισχύοντες τοπικούς κανονισμούς για την απόρριψη.
- Μην προβαίνετε σε τροποποιήσεις του προϊόντος. Κατ' αυτόν τον τρόπο, παύει να ισχύει η εγγύηση.

### Προειδοποίηση – Μαγνήτες



- Μην πλησιάζετε κάρτες αναλήψεων ή παρόμοιες κάρτες με μαγνητική ταινία κοντά σε μαγνήτες. Τα δεδομένα στη μαγνητική ταινία της κάρτας μπορεί να υποστούν φθορά ή να διαγραφούν πλήρως.
- Άτομα με βηματοδότη δεν επιτρέπεται να έρχονται σε επαφή με τους μαγνήτες. Οι μαγνήτες μπορεί να επηρεάσουν τη λειτουργία του βηματοδότη.

## Προειδοποίηση



- Προσέξτε ώστε να μην παρεμποδίζεται η χρήση εξαρτημάτων όπως ο αερόσακος, οι περιοχές ασφαλείας, τα στοιχεία χειρισμού, τα όργανα κ.λπ.
- Προσέξτε ώστε να μην αποσπάται η προσοχή σας από το προϊόν κατά την οδήγηση ή τη χρήση οργάνου γυμναστικής και λαμβάνετε υπόψη σας την κατάσταση της κίνησης και τον περιβάλλοντα χώρο.

## 4. Συναρμολόγηση

### Υπόδειξη



- Η θέση εγκατάστασης είναι η επάνω αριστερή ή δεξιά γωνία της οθόνης TESLA.
  - Βεβαιωθείτε ότι η βάση είναι καλά στερεωμένη. Η συγκεκριμένη εκδοχή τοποθέτησης συνιστάται μόνο για συσκευές έως 200 g.
  - Μη χρησιμοποιείτε βία ή πολλή δύναμη κατά τον χειρισμό και τη συναρμολόγηση του προϊόντος.
  - Αφαιρέστε το smartphone από τη βάση κινητού τηλεφώνου για να το φορτίσετε.
  - Η μαγνητική βάση κινητού τηλεφώνου είναι βελτιστοποιημένη για τοποθέτηση στην οθόνη του Tesla Model 3 και του Tesla Model Y (μοντέλα ετών 2023/2024). Η βάση smartphone δεν είναι συμβατή με τα μοντέλα της σειράς S ή X.
  - Ανοίξτε εντελώς τον βραχίονα της βάσης **(A)**.
  - Τοποθετήστε τη βάση στο ίδιο επίπεδο με την επάνω αριστερή ή δεξιά γωνία της οθόνης Tesla **(B)**.
  - Σφίξτε τη βάση με το χέρι χρησιμοποιώντας τη μηχανική βίδα περιστροφικής σύσφιξης **(C)**. Ελέγξτε ότι η βάση είναι σταθερά στερεωμένη στο πλαίσιο της οθόνης.
  - Αφαιρέστε την προστατευτική διαφάνεια **(D)** από την αυτοκόλλητη πλευρά της μεταλλικής πλάκας (στρόγγυλης ή ορθογώνιας) και πιέστε τη για λίγα δευτερόλεπτα στην επιθυμητή επιφάνεια προσκόλλησης (π.χ στο πίσω μέρος του κινητού τηλεφώνου).
  - Η μεταλλική πλάκα **(E)** μπορεί να τοποθετηθεί εύκολα μεταξύ της θήκης προστασίας και του πίσω μέρους του κινητού τηλεφώνου.
- ## 5. Αποποίηση ευθύνης
- H Hama GmbH & Co KG δεν αναλαμβάνει καμία ευθύνη ή εγγύηση για ζημιές οι οποίες προκλήθηκαν από εσφαλμένη εγκατάσταση και συναρμολόγηση, από εσφαλμένη χρήση του προϊόντος ή από μη τήρηση του εγχειριδίου οδηγιών ή/και των προειδοποιήσεων ασφαλείας.

Bir Hama ürününü tercih ettiğiniz için çok teşekkür ederiz!

Biraz zaman ayırıp aşağıdaki talimat ve açıklamaları tamamen okuyun. Gerekliğinde tekrar başurmak için bu kullanım kılavuzunu daha sonra güvenli bir yerde muhafaza edin. Cihazı devretmeniz durumunda bu kullanım kılavuzunu da ürünün yeni sahibine teslim edin.

## 1. Uyarı sembollerinin ve uyarıların açıklaması

### Uyarı

Güvenlik açıklamalarını işaretlemek veya özel tehlikelere ve risklere karşı dikkat çekmek için kullanılır.

### Açıklama

Ek olarak bilgileri veya önemli açıklamaları işaretlemek için kullanılır.

## 2. Paket içeriği

- 1x Tesla ekran tutucusu "Mıknatıs"
- 2x metal plaka (yuvarlak, dikdörtgen)
- bu kullanım kılavuzu

## 3. Güvenlik bilgileri

- Bu ürünü sadece amacına uygun olarak kullanın.
- Ürünü kir, nem ve aşırı ısınmaya karşı koruyun ve sadece kuru ortamlarda kullanın.
- Bu ürünü kullanırken geçerli yerel trafik kurallarına ve yasalarına dikkat edin.
- Ürünü düşürmeyin ve sert darbelere maruz bırakmayın.
- Ambalaj malzemesini derhal yerel imha yönetmeliklerine göre imha edin.
- Üründe herhangi bir değişiklik yapmayın. Aksi takdirde garanti hakkınızı kaybedersiniz.

### Uyarı – Mıknatıslar

- Manyetik şeritli EC veya benzer kartları mıknatısların yanında bulundurmuyun. Kartların manyetik şeridindeki veriler hasar görebilir veya tamamen silinebilir.
- Kalp pili taşıyan kişileri, mıknatıslardan uzak tutun. Mıknatıslar, kalp pilinin fonksiyonunu olumsuz etkileyebilir.

### Uyarı

- Hava yastığı, güvenlik alanları, kumanda elemanları, aletler vs. gibi bileşenlerin veya görüş alanının kapalı ya da kısıtlı olmamasına dikkat edin.
- Motorlu taşıt veya spor aleti ile hareket ederken ürününüzün dikkatinizi dağıtmasına izin vermeyin ve trafik durumuna ve çevrenize odaklanın.

## 4. Montaj

### Açıklama

- Kurulum yeri TESLA monitörünün sol üst veya sağ köşesidir.
- Tutucunun güvenli bir şekilde takıldığından emin olun. Bu montaj türü, sadece 200g'a kadar nihai cihazlar için tavsiye edilmektedir.
- Ürünü monte ederken asla zorlamayın veya çok fazla kuvvet kullanmayın.
- Şarj etmek için akıllı telefonu telefon tutucusundan çıkarın.
- Manyetik cep telefonu tutucusu, Tesla Model 3 ve Tesla Model Y'nin (2023/2024 üretim yılları) ekranına takılmak üzere optimize edilmiştir. Akıllı telefon tutucu S ve X serisi modellerle uyumlu değildir.
- Tutucu kelepçesini tamamen açın (A).
- Tutucuyu Tesla monitörünün sol veya sağ üst köşesine (B) yerleştirin.
- Tutucuyu mekanik döndürme-sıkıştırma vidası ile elle sıkın (C). Tutucunun monitör çerçevesine sıkıca bağlandığını kontrol edin.
- Metal plakanın yapışkan tarafındaki koruyucu folyoyu (D) (yuvarlak veya dikdörtgen) çıkarın ve istenen yapıştırılacak yüzeye (örn. cep telefonunun arkası) birkaç saniye basın.
- Metal plaka (E), koruyucu kılıf ve cep telefonunun arka tarafı arasına kolayca yerleştirilebilir/ yapıştırılabilir.

## 5. Sorumluluktan muafiyet

Hama GmbH & Co KG, ürünün yanlış kurulumu, montajı ve yanlış kullanımı ya da kullanım kılavuzunun ve/veya güvenlik açıklamalarının dikkate alınmaması sonucu kaynaklanan hasarlar için hiçbir sorumluluk veya garanti sağlamayı kabul etmez.

Suurkiitos, että valitsit Hama-tuotteen!

Varaa aikaa ja lue seuraavat ohjeet ensin kokonaan läpi. Säilytä sen jälkeen tämä käyttöohje varmassa paikassa, jotta voit tarvittaessa tarkistaa siitä eri asioita. Jos luovut laitteesta, anna tämä käyttöohje sen mukana uudelle omistajalle.

## 1. Varoitusmerkkien ja huomautusten selitykset

### Varoitus



Käytetään turvallisuusohjeiden merkitsemiseen ja huomion kiinnittämiseen erityisiin vaaroihin ja riskeihin.

### Huomautus



Käytetään lisätietojen tai tärkeiden ohjeiden merkitsemiseen.

## 2. Pakkauksen sisältö

- 1 x näytön pidike "Magneetti" Teslaan
- 2 x metallilevy (pyöreä, suorakulmainen)
- tämä käyttöohje

## 3. Turvallisuusohjeet

- Käytä tuotetta ainoastaan ohjeiden mukaiseen tarkoitukseen.
- Suojaa tuotetta liialta kosteudelta ja ylikuumentumiselta ja käytä sitä vain kuivissa tiloissa.
- Kun tuotetta käytetään tieliikenteessä, on noudatettava voimassa olevia tieliikennelain säästöksiä.
- Älä anna laitteen pudota äläkä altista sitä voimakkaalle tärinälle.
- Hävitä pakkausmateriaalit heti paikallisten jätehuoltomääräysten mukaisesti.
- Älä tee mitään muutoksia tuotteeseen. Muutosten tekeminen johtaa kaikkien takuuoikeuksien menettämiseen.

### Varoitus magneeteista



- Älä vie pankki- tai luottokortteja tai muita magneettijuovalla varustettuja kortteja magneettien lähetyville. Korttien magneettijuovaan tallennetut tiedot voivat vaurioitua tai hävitä kokonaan.
- Pidä sydämentahdistimen käyttäjät poissa magneettien läheisyydestä. Magneetit voivat haitata sydämentahdistimen toimintaa.

### Varoitus



- Huomioi, että komponentteja, kuten turvatyynyä, turva-alueita, ohjauslaitteita, mittareita tai näkyvyyttä, ei saa peittää eikä rajoittaa.
- Älä anna tuotteen viedä huomiotasi ajoneuvon ajamisesta tai urheilulaitteen ohjaamisesta ja tarkkaile liikennettä ja ympäristöä.

## 4. Asennus

### Huomautus



- Asennuspaikka on TESLAN näytön vasen tai oikea yläkulma.
- Varmista, että pidike on kiinnitetty tukevasti. Tätä asennustapaa suositellaan vain päätelaitteille, jotka painavat korkeintaan 200 g.
- Älä käytä tuotetta käsitellessäsi ja sen asennuksessa koskaan väkivaltaa tai liikaa voimaa.
- Ennen lataamista poista älypuhelin puhelimen pidikkeestä.
- Magneettinen puhelimen pidike on optimoitu Tesla Model 3:n ja Tesla Model Y:n (vuosimallit 2023/2024) näyttöön kiinnittämistä varten. Älypuhelimien pidike ei ole yhteensopiva S- tai X-sarjan mallien kanssa.
- Avaa pidikkeen kiinnitin kokonaan **(A)**.
- Aseta pidike Teslan näytön vasempaan tai oikeaan yläkulmaan **(B)**.
- Kiristä pidike käsin tiukasti mekaanisella kiristysruuvilla **(C)**. Tarkista, että pidike on tukevasti kiinni näytön kehysessä.
- Irrota metallilevyn (pyöreä tai suorakulmainen) kiinnityspinnan suojakalvo **(D)** ja paina levyä muutama sekunti haluttuun kohtaan (esim. matkapuhelimen takapinta).
- Metallilevy **(E)** voidaan asettaa/kiinnittää matkapuhelimen suojuksen ja takapinnan väliin.

## 5. Vastuuvapauslauseke

Hama GmbH & Co KG ei vastaa millään tavalla vahingoista, jotka johtuvat epäasianmukaisesta tuotteen asennuksesta ja käytöstä tai käyttöohjeen ja/tai turvallisuusohjeiden noudattamatta jättämisestä.



# ***hama***

Hama GmbH & Co KG  
86652 Monheim / Germany

Service & Support



 [support.hama.com/00201988](https://support.hama.com/00201988)

 +49 9091 502-0

**D**

**GB**



Raccolta Carta

All listed brands are trademarks of the corresponding companies. Errors and omissions excepted, and subject to technical changes. Our general terms of delivery and payment are applied.

00201988/02.25