

DVB-T Zimmerantenne

DVB-T indoor antenna

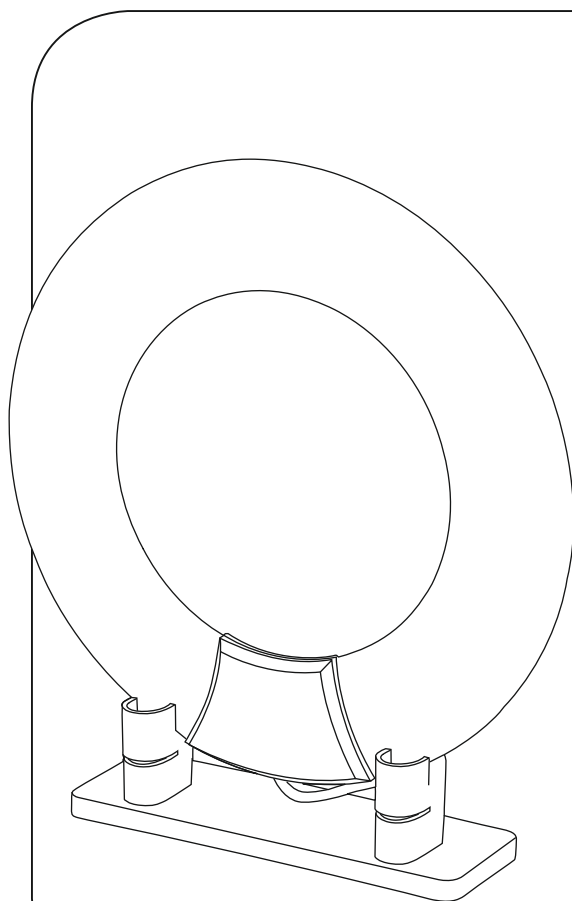

Bedienungsanleitung

D

Operating Instructions

GB

Mode d'emploi

F

Instrucciones de uso

E

Istruzioni per l'uso

I

Gebruiksaanwijzing

NL

Instrukcja obsługi

PL

Használati útmutató

H

Manual de instruções

P



Pic. 1a

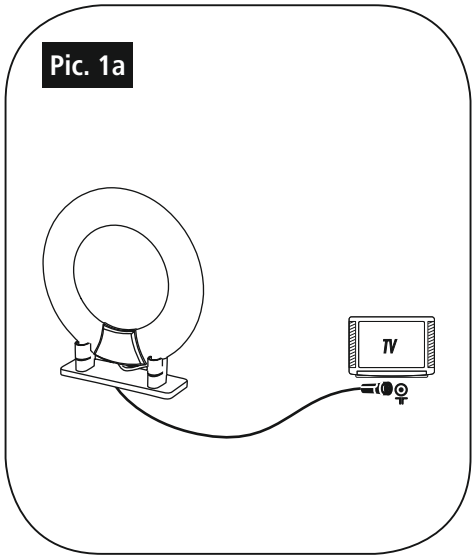

Pic. 1b

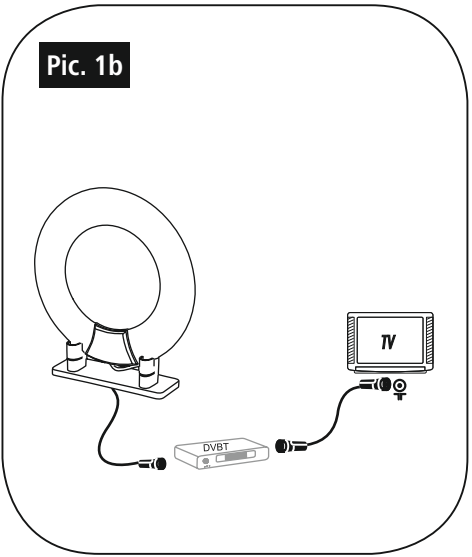

Pic. 2

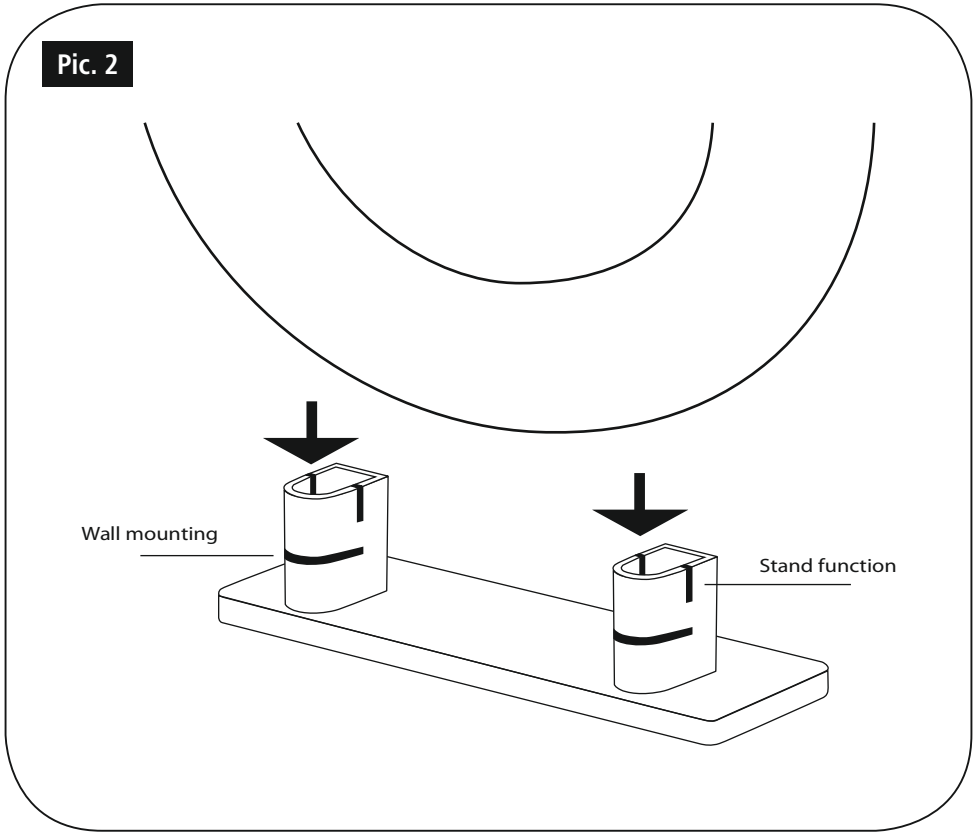

Vielen Dank, dass Sie sich für ein Hama Produkt entschieden haben!

Nehmen Sie sich Zeit und lesen Sie die folgenden Anweisungen und Hinweise zunächst ganz durch. Bewahren Sie diese Bedienungsanleitung anschließend an einem sicheren Ort auf, um bei Bedarf darin nachschlagen zu können. Sollten Sie das Gerät veräußern, geben Sie diese Bedienungsanleitung an den neuen Eigentümer weiter.

1. Erklärung von Warnsymbolen und Hinweisen

Warnung

Wird verwendet, um Sicherheitshinweise zu kennzeichnen oder um Aufmerksamkeit auf besondere Gefahren und Risiken zu lenken.

Hinweis

Wird verwendet, um zusätzlich Informationen oder wichtige Hinweise zu kennzeichnen.

2. Packungsinhalt

- DVB-T Zimmerantenne
- Netzteil
- Standfuß
- Klebepad
- Diese Bedienungsanleitung

3. Sicherheitshinweise

- Das Produkt ist für den privaten, nicht-gewerblichen Haushaltsgebrauch vorgesehen.
- Das Produkt ist nur für den Gebrauch innerhalb von Gebäuden vorgesehen.
- Verwenden Sie das Produkt ausschließlich für den dazu vorgesehenen Zweck.
- Schützen Sie das Produkt vor Schmutz, Feuchtigkeit und Überhitzung und verwenden Sie es nur in trockenen Räumen.
- Kinder sollten beaufsichtigt werden, um sicher zu stellen, dass sie nicht mit dem Produkt spielen.
- Benutzen Sie das Produkt nicht in Bereichen, in denen elektronische Geräte nicht erlaubt sind.
- Betreiben Sie das Produkt nur an einer dafür zugelassenen Steckdose. Die Netzsteckdose muss jederzeit leicht erreichbar sein.
- Trennen Sie das Produkt mittels des Ein-/Ausschalters vom Netz – wenn dieser nicht vorhanden ist, ziehen Sie die Netzleitung aus der Steckdose.
- Verlegen Sie alle Kabel so, dass sie keine Stolpergefahr darstellen.
- Knicken und quetschen Sie das Kabel nicht.
- Lassen Sie das Produkt nicht fallen und setzen Sie es keinen heftigen Erschütterungen aus.

- Entsorgen Sie das Verpackungsmaterial sofort gemäß den örtlich gültigen Entsorgungsvorschriften.
- Nehmen Sie keine Veränderungen am Produkt vor. Dadurch verlieren sie jegliche Gewährleistungsansprüche.

Warnung

- Verwenden Sie das Produkt nicht, wenn das Netzteil oder die Netzleitung beschädigt sind
- Versuchen Sie nicht, das Gerät selbst zu warten oder zu reparieren. Überlassen Sie jegliche Wartungsarbeit dem zuständigen Fachpersonal
- Öffnen Sie das Produkt nicht und betreiben Sie es bei Beschädigungen nicht weiter

4. Technische Daten

Nennspannung	220 – 240 V AC / 50 Hz
Nennstromaufnahme	50 mA
Frequenzband/ Frequenzbänder	UHF: 470 – 790 MHz VHF: 174 – 230 MHz
Anschluss	Koax-Stecker
Umgebungstemperatur	-20 bis +40 °C

5. Inbetriebnahme und Betrieb

5.1 Anschluss

- Verbinden Sie das Netzteil der Antenne mit einer Steckdose und das Antennenkabel mit dem TV Gerät (Pic.1a).
- Wenn Sie einen externen DVB-T Receiver nutzen, verbinden Sie die Antenne mit einer Steckdose und dem DVB-T Receiver (Pic.1b).
- DVB-T Receiver an TV anschließen (beachten Sie hierzu bitte die Bedienungsanleitung ihrer SetTopBox).
- Durch manuelles Ausrichten optimieren Sie die Empfangsqualität der zu empfangenden Programme.
- Je nach Empfangsgebiet kann es sein, dass die Programme vertikal oder horizontal gesendet werden. Die Antenne muss dann entsprechend aufgestellt werden.

5.2 Radioempfang

- Die Antenne kann auch für den UKW Empfang verwendet werden.
- Da die meisten Audiogeräte einen IEC-Stecker-Anschluss haben, bitte einen Adapter Koax-Kupplung/Koax-Kupplung verwenden (nicht im Lieferumfang enthalten).

Hinweis

- Bitte beachten Sie, dass die Anzahl und Qualität der empfangenen Sender von der Position der Antenne und örtlichen Gegebenheiten abhängen kann.
- Wenn der angeschlossene DVB-T Receiver +5V über den Antennenanschluss liefert, wird kein Netzteil benötigt, da die Antenne über den Antennenanschluss fernspeisbar ist.

5.3 Wandmontage

Verwenden Sie Schrauben und Dübel (nicht im Lieferumfang enthalten), um die Halterung an der Wand zu befestigen. Setzen Sie die Antenne in die vorgesehene Schlitz ein.

Hinweis

- Prüfen Sie vor Montage die Eignung der vorgesehenen Wand für das anzubringende Gewicht und vergewissern Sie sich, dass sich an der Montagestelle in der Wand keine elektrischen Leitungen, Wasser-, Gas- oder sonstige Leitungen befinden.
- Nach Montage des Produktes ist dieses auf ausreichende Festigkeit zu überprüfen. Diese Prüfung ist regelmäßig zu wiederholen.

5.4 Klebmontage

Beachten Sie, dass die gewünschte Montagefläche (z.B. Fenster, Spiegel) staub- und fettfrei sein muss. Verwenden Sie dazu geeigneten Reiniger aus dem Fachhandel. Entfernen Sie die Schutzfolie des Klebepads und drücken Sie es einige Sekunden an der Rückseite der Antenne an. Entfernen Sie nun die andere Schutzfolie des Klebepads und drücken Sie dies mit der Antenne leicht auf die gewünschte Montagefläche an.

Hinweis

- Zwischen der Montage des Klebepads und der Anbringung der Halterung sollten mind. 24 Stunden vergehen.
- Beachten Sie, dass die Befestigung des Klebepads dauerhaft ist. Ziehen Sie das Klebepad vorsichtig von der Montagefläche ab, um dieses zu entfernen. Eine erneute Montage ist nur mittels geeigneten Klebmaterials aus dem Fachhandel möglich.
- Diverse Umwelteinflüsse wie z.B. Luftfeuchtigkeit, Sonneneinstrahlung, Kälte, etc. können die Dauerhaftigkeit des Klebepads beeinträchtigen.
- Mögliche Rückstände auf der Montagefläche nach Entfernung des Klebepads können nicht ausgeschlossen werden.

5.5 Aufstellen der Antenne auf einem Tisch, Schrank o.ä.

Stellen Sie dann die Antenne auf eine ebene Oberfläche wie z. B. einem Tisch oder einem Fernsehregal. Prüfen Sie die Empfangsqualität. Wenn Sie keine gute Empfangsqualität bekommen, ändern Sie die Position der Antenne oder platzieren Sie die Antenne in einem anderen Winkel.

6. Wartung und Pflege

Reinigen Sie dieses Produkt nur mit einem fusselfreien, leicht feuchten Tuch und verwenden Sie keine aggressiven Reiniger.

7. Haftungsausschluss

Die Hama GmbH & Co KG übernimmt keinerlei Haftung oder Gewährleistung für Schäden, die aus unsachgemäßer Installation, Montage und unsachgemäßem Gebrauch des Produktes oder einer Nichtbeachtung der Bedienungsanleitung und/oder der Sicherheitshinweise resultieren.

8. Service und Support

Bitte wenden Sie sich bei Fragen zum Produkt gerne an die Hama-Produktberatung.

Hotline: +49 9091 502-115 (Deu/Eng)

Weitere Supportinformationen finden Sie hier: www.hama.com

9. Entsorgungshinweise

Hinweis zum Umweltschutz:



Ab dem Zeitpunkt der Umsetzung der europäischen Richtlinien 2012/19/EU und 2006/66/EG in nationales Recht gilt folgendes: Elektrische und elektronische Geräte sowie Batterien dürfen nicht mit dem Hausmüll entsorgt werden. Der Verbraucher ist gesetzlich verpflichtet, elektrische und elektronische Geräte sowie Batterien am Ende ihrer Lebensdauer an den dafür eingerichteten, öffentlichen Sammelstellen oder an die Verkaufsstelle zurückzugeben. Einzelheiten dazu regelt das jeweilige Landesrecht. Das Symbol auf dem Produkt, der Gebrauchsanleitung oder der Verpackung weist auf diese Bestimmungen hin. Mit der Wiederverwertung, der stofflichen Verwertung oder anderen Formen der Verwertung von Altgeräten/Batterien leisten Sie einen wichtigen Beitrag zum Schutz unserer Umwelt.

10. Konformitätserklärung

 Hiermit erklärt die Hama GmbH & Co KG, dass der Funkanlagentyp [00179825] der Richtlinie 2014/53/EU entspricht. Der vollständige Text der EU-Konformitätserklärung ist unter der folgenden Internetadresse verfügbar: www.hama.com -> 00179825 -> Downloads.

Thank you for choosing a Hama product. Take your time and read the following instructions and information completely. Please keep these instructions in a safe place for future reference. If you sell the device, please pass these operating instructions on to the new owner.

1. Explanation of Warning Symbols and Notes

Warning

This symbol is used to indicate safety instructions or to draw your attention to specific hazards and risks.

Note

This symbol is used to indicate additional information or important notes.

2. Package Contents

- DVB-T Indoor Antenna
- Power supply unit
- Base
- Adhesive pad
- These operating instructions

3. Safety Notes

- The product is intended for private, non-commercial use only.
- The product is intended for indoor use only.
- Use the product for its intended purpose only.
- Protect the product from dirt, moisture and overheating and use it in dry rooms only.
- Children should be supervised to ensure that they do not play with the device.
- Do not use the product in areas where the use of electronic devices is not permitted.
- Connect the product only to a socket that has been approved for the device. The electrical socket must always be easily accessible.
- Disconnect the product from the network using the power button — if this is not available, unplug the power cord from the socket.
- Lay all cables so that they do not pose a tripping hazard.
- Do not bend or crush the cable.
- Do not drop the product and do not expose it to any major shocks.
- Dispose of packaging material immediately according to locally applicable regulations.
- Do not modify the device in any way. Doing so voids the warranty.

Warning

- Do not use the product if the AC adapter, adapter cable or power cable is damaged.
- Do not attempt to service or repair the device yourself. Leave any service work to qualified experts.
- Do not open the device or continue to operate it if it becomes damaged.

4. Specifications

Supply voltage	220 – 240 V AC / 50 Hz
Rated power consumption	50 mA
Frequency band(s)	UHF: 470 – 790 MHz VHF: 174 – 230 MHz
Connection	Coax plug
Ambient temperature	-20 to +40° C

5. Startup and Operation

5.1 Connection

- Connect the antenna's power supply unit to a socket and connect the antenna cable to the TV (Pic. 1a).
- If you're using an external DVB-T receiver, connect the antenna to the socket and the DVB-T receiver (Pic. 1b).
- Connect the DVB-T receiver to the TV (observe the operating instructions for your set-top box).
- Setting up the antenna manually allows you to optimise the reception of the TV stations you receive.
- Depending on the reception area, the stations may be broadcast vertically or horizontally.
- The antenna must be positioned accordingly.

5.2 Radio reception

- The antenna can also be used for FM reception.
- As most audio devices have an IEC connection, please use a coax socket-coax socket adapter (not included).

Note

- Please note that the number and quality of stations received may vary depending on the position of the antenna and local conditions.
- If the connected DVB-T receiver supplies +5 V via the antenna output, no power supply unit is required as the antenna can be remotely powered by the antenna connection.

5.3 Wall mounting

Use screws and wall anchors (not included in the delivery package) to attach the bracket to the wall. Insert the antenna into the slots provided.

Note

- Before mounting, check that the wall you have chosen is suitable for the weight to be mounted. Also make sure that there are no electric, water, gas or other lines running through the wall at the mounting site.
- After the product has been mounted, check that it is sufficiently secure. You should repeat this check at regular intervals.

5.4 Adhesive mounting

Please note that the chosen mounting surface (for example, window, mirror) should be free of dust and grease. Use a suitable cleaning agent from a specialised dealer to clean the surface.

Remove the protective film from the adhesive pad and press it onto the rear side of the antenna for a few seconds. Now remove the other protective film from the adhesive pad and gently press it with the antenna onto the chosen mounting surface.

Note

- Wait at least 24 hours after installing the adhesive pad before attaching the holder.
- Note that the adhesive pad is permanently attached. To remove the adhesive pad, carefully pull it off the installation surface. The adhesive pad can only be attached again using suitable adhesive material available from specialised dealers.
- Various environmental factors such as ambient humidity, sunlight or cold can impair the durability of the adhesive pad.
- We cannot guarantee that residue will not be left on the mounting surface after the adhesive pad is removed.

5.5 Setting up the antenna on a table, cabinet or similar

Next, place the antenna on an even surface such as a table or entertainment stand. Check the reception quality. If the reception quality is not good, adjust the position or angle of the antenna.

6. Care and Maintenance

Only clean this product with a slightly damp, lint-free cloth and do not use aggressive cleaning agents.

7. Warranty Disclaimer

Hama GmbH & Co KG assumes no liability and provides no warranty for damage resulting from improper installation/mounting, improper use of the product or from failure to observe the operating instructions and/or safety notes.

8. Service and Support

Please contact Hama Product Consulting if you have any questions about this product.

Hotline: +49 9091 502-115 (German/English)

Further support information can be found here:

www.hama.com

9. Recycling Information

Note on environmental protection:



After the implementation of the European Directive 2012/19/EU and 2006/66/EU in the national legal system, the following applies:

Electric and electronic devices as well as batteries must not be disposed of with household waste. Consumers are obliged by law to return electrical and electronic devices as well as batteries at the end of their service lives to the public collecting points set up for this purpose or point of sale. Details to this are defined by the national law of the respective country. This symbol on the product, the instruction manual or the package indicates that a product is subject to these regulations. By recycling, reusing the materials or other forms of utilising old devices/batteries, you are making an important contribution to protecting our environment.

10. Declaration of Conformity



Hereby, Hama GmbH & Co KG declares that the radio equipment type [00179825] is in compliance with Directive 2014/53/EU. The full text of the EU declaration of conformity is available at the following internet address:

www.hama.com -> 00179825 -> Downloads.

Nous vous remercions d'avoir choisi un produit Hama. Veuillez prendre le temps de lire l'ensemble des remarques et consignes suivantes. Veuillez conserver ce mode d'emploi à portée de main afin de pouvoir le consulter en cas de besoin. Transmettez-le au nouveau propriétaire avec l'appareil le cas échéant.

1. Explication des symboles d'avertissement et des remarques

Avertissement

Ce symbole est utilisé pour indiquer des consignes de sécurité ou pour attirer votre attention sur des dangers et risques particuliers.

Remarque

Ce symbole est utilisé pour indiquer des informations supplémentaires ou des remarques importantes.

2. Contenu de l'emballage

- Antenne d'intérieur DVB-T
- Bloc secteur
- Pied
- Coussinet adhésif
- Mode d'emploi

3. Consignes de sécurité

- Ce produit est destiné à une installation domestique non commerciale.
- Ce produit est destiné à une utilisation exclusivement à l'intérieur d'un bâtiment.
- Utilisez le produit exclusivement conformément à sa destination.
- Protégez le produit de toute saleté, humidité, surchauffe et utilisez-le uniquement dans des locaux secs.
- Les enfants doivent être surveillés afin de garantir qu'ils ne jouent pas avec le produit.
- N'utilisez pas le produit dans les zones dans lesquelles l'utilisation d'appareils électroniques est interdite.
- Branchez l'appareil à une prise de courant appropriée. La prise de courant doit être facilement accessible à tout moment.
- Coupez le produit du secteur à l'aide de l'interrupteur - débranchez la prise de courant en cas d'absence d'interrupteur.
- Posez tous les câbles de telle sorte qu'ils ne présentent aucun risque de chute.
- Faites attention à ne pas plier ni coincer le câble.
- Protégez le produit des secousses violentes et évitez tout choc ou toute chute.
- Recyclez les matériaux d'emballage conformément aux prescriptions locales en vigueur.

- N'apportez aucune modification à l'appareil. Des modifications vous feraient perdre vos droits de garantie.

Avertissement

- Cessez d'utiliser le produit si l'adaptateur CA, le câble adaptateur ou le câble d'alimentation est endommagé.
- Ne tentez pas de réparer l'appareil vous-même ni d'effectuer des travaux d'entretien. Déléguez tous travaux d'entretien à des techniciens qualifiés.
- Ne tentez pas d'ouvrir le produit en cas de détérioration et cessez de l'utiliser.

4. Caractéristiques techniques

Tension nominale	220 – 240 V AC / 50 Hz
Consommation nominale	50 mA
Bandes de fréquences	UHF: 470 – 790 MHz VHF: 174 – 230 MHz
Connexion	Fiche coaxiale mâle
Température ambiante	de -20 à +40 °C

5. Mise en service et fonctionnement

5.1 Connexion

- Branchez le bloc secteur de l'antenne à une prise de courant et le câble d'antenne au téléviseur (fig. 1a).
- En cas d'utilisation d'un récepteur DVB-T externe, raccordez l'antenne à une prise de courant et au récepteur DVB-T (fig. 1b).
- Branchez le récepteur DVB-T au téléviseur (veuillez également consulter les consignes du mode d'emploi de votre coffret SetTop).
- Un ajustement manuel vous permet d'affiner au mieux la réception des différents programmes.
- En fonction de la zone de réception, il est possible que les programmes soient émis verticalement ou horizontalement.
- L'antenne doit donc être installée en conséquence.

5.2 Réception radio

- L'antenne peut également être utilisée pour la réception OUC.
- Comme la plupart des appareils audio disposent d'une fiche à connecteur IEC, veuillez utiliser un adaptateur fiche coaxiale femelle – fiche coaxiale femelle (non fourni).

Remarque

- Veuillez noter que le nombre d'émetteurs reçus et leur qualité de réception sont susceptibles de dépendre de la position de l'antenne et de la configuration des lieux.
- Aucun bloc secteur n'est nécessaire lorsque le récepteur DVB-T connecté fournit une alimentation de +5 V via la sortie de l'antenne, car l'antenne est téléalimentée via la connexion d'antenne.

5.3 Installation murale

Utilisez des vis et des chevilles (non fournies) pour fixer le support au mur. Insérez l'antenne dans les fentes prévues à cet effet.

Remarque

- Avant l'installation, vérifiez que le mur prévu pour l'installation dispose d'une force portante suffisante et qu'aucune conduite d'électricité, d'eau, de gaz ni aucune autre conduite ne passe dans cette partie de la cloison.
- Contrôlez la solidité de la fixation du produit après son installation. Réitérez régulièrement ce contrôle.

5.4 Montage avec le coussinet adhésif

Vérifiez que la surface d'installation (fenêtre, miroir, etc.) est bien exempte de poussière et de traces de graisse. Utilisez, le cas échéant, un nettoyant approprié disponible dans le magasin spécialisé.

Retirez le film de protection du coussinet adhésif et appuyez-le quelques secondes sur le dos de l'antenne. Retirez ensuite l'autre film de protection du coussinet adhésif et appuyez légèrement le coussinet et l'antenne sur la surface d'installation souhaitée.

Remarque

- Veuillez patienter au moins 24 heures entre le collage du coussinet adhésif et l'installation du système de fixation.
- Veuillez noter que la fixation du coussinet adhésif est permanente. Retirez avec précaution le coussinet adhésif de la surface afin de l'éliminer. Une nouvelle fixation est possible uniquement à l'aide d'une colle appropriée disponible dans le commerce spécialisé.
- Différentes influences environnementales, par ex. l'humidité de l'air, les rayons du soleil, le froid, etc..., peuvent altérer la durabilité du coussinet adhésif.
- Après avoir retiré le coussinet adhésif, d'éventuels résidus sur la surface de montage ne peuvent être exclus.

5.5 Installation de l'antenne sur une table, une armoire, etc.

Placez ensuite l'antenne sur une surface plane (table, étagère TV, etc.). Vérifiez la qualité de réception. En cas de mauvaise réception, modifiez la position de l'antenne ou placez-la dans un autre angle.

6. Soins et entretien

Nettoyez la balance uniquement à l'aide d'un chiffon non fibreux légèrement humide ; évitez tout détergent agressif.

7. Exclusion de garantie

La société Hama GmbH & Co KG décline toute responsabilité en cas de dommages provoqués par une installation, un montage ou une utilisation non conformes du produit ou encore provoqués par un non respect des consignes du mode d'emploi et/ou des consignes de sécurité.

8. Service et assistance

En cas de question concernant le produit, veuillez vous adresser au service de conseil produits de Hama.

Ligne téléphonique directe : +49 9091 502-115 (allemand/anglais)

Vous trouverez ici de plus amples informations concernant l'assistance : www.hama.com

9. Consignes de recyclage

Remarques concernant la protection de l'environnement:



Conformément à la directive européenne 2012/19/EU et 2006/66/CE, et afin d'atteindre un certain nombre d'objectifs en matière de protection de

l'environnement, les règles suivantes doivent être appliquées: Les appareils électriques et électroniques ainsi que les batteries ne doivent pas être éliminés avec les déchets ménagers. Le pictogramme "picto" présent sur le produit, son manuel d'utilisation ou son emballage indique que le produit est soumis à cette réglementation. Le consommateur doit retourner le produit/la batterie usager aux points de collecte prévus à cet effet. Il peut aussi le remettre à un revendeur. En permettant enfin le recyclage des produits ainsi que les batteries, le consommateur contribuera à la protection de notre environnement. C'est un acte écologique.

10. Déclaration de conformité



Le soussigné, Hama GmbH & Co KG, déclare que l'équipement radioélectrique du type [00179825] est conforme à la directive 2014/53/UE. Le texte complet de la déclaration UE de conformité est disponible à l'adresse internet suivante:

www.hama.com -> 00179825 -> Downloads.

Le agradecemos que se haya decidido por un producto de Hama.

Tómese tiempo y léase primero las siguientes instrucciones e indicaciones. Después, guarde estas instrucciones de manejo en un lugar seguro para poder consultarlas cuando sea necesario. Si vende el aparato, entregue estas instrucciones de manejo al nuevo propietario.

1. Explicación de los símbolos de aviso y de las indicaciones

Aviso

Se utiliza para caracterizar las indicaciones de seguridad o para llamar la atención sobre peligros y riesgos especiales.

Nota

Se utiliza para caracterizar informaciones adicionales o indicaciones importantes.

2. Contenido del paquete

- Antena TDT interior
- Fuente de alimentación
- Pie
- Superficie adhesiva
- Estas instrucciones de manejo

3. Instrucciones de seguridad

- El producto es para el uso doméstico privado, no comercial.
- El producto está diseñado sólo para el uso dentro de edificios.
- Emplee el producto exclusivamente para la función para la que fue diseñado.
- Proteja el producto de la suciedad, la humedad y el sobrecalentamiento y utilícelo sólo en recintos secos.
- Se debe vigilar a los niños para asegurarse de que no juegan con el aparato.
- No utilice el producto en áreas donde no se permitan aparatos electrónicos.
- Utilice el producto sólo en una toma de corriente autorizada. La toma de corriente debe estar fácilmente accesible en todo momento.
- Desconecte el producto de la red eléctrica mediante el interruptor on/off – de no existir éste, desenchufe el cable eléctrico de la toma de corriente.
- Tienda todos los cables de modo que no constituyan un peligro de tropezar.
- No doble ni aplaste el cable.
- No deje caer el producto ni lo someta a sacudidas fuertes.

- Deseche el material de embalaje en conformidad con las disposiciones locales sobre el desecho vigentes.
- No realice cambios en el aparato. Esto conllevaría la pérdida de todos los derechos de la garantía.

Aviso

- No utilice el producto si el adaptador de AC, el adaptador del cable o el cable eléctrico están dañados.
- No intente mantener o reparar el aparato por cuenta propia. Encomiende cualquier trabajo de mantenimiento al personal especializado competente.
- No abra el producto y no lo siga operando de presentar deterioros.

4. Datos técnicos

Tensión de red	220 – 240 V AC / 50 Hz
Consumo nominal de corriente	50 mA
Banda o bandas de frecuencia	UHF: 470 – 790 MHz VHF: 174 – 230 MHz
Conexión	Conector coaxial
Temperatura de funcionamiento	-20 a +40 °C

5. Puesta en servicio y funcionamiento

5.1 Conexión

- Conecte la fuente de alimentación de la antena a una toma de corriente y el cable de antena al televisor (Pic. 1a).
- Si utiliza un receptor TDT externo, conecte la antena a una toma de corriente y al receptor TDT (Pic. 1b).
- Conecte el receptor TDT al televisor (observe las instrucciones de manejo de su SetTopBox).
- Optimice la calidad de la recepción del programa que desee orientando manualmente la antena.
- Dependiendo del área de recepción, los programas pueden emitirse vertical u horizontalmente.
- La antena se debe instalar entonces de forma correspondiente.

5.2 Recepción de radio

- La antena se puede utilizar también para recepción UKW.
- Como la mayoría de los aparatos de audio tiene conector IEC, utilice un adaptador de conector coaxial hembra - conector coaxial hembra.

Nota

- Recuerde que el número y la calidad de las emisoras recibidas puede depender de la posición de la antena y de las condiciones locales.
- Si el receptor TDT suministra más de 5 V que la salida de la antena, no se precisará fuente de alimentación ya que la antena se puede alimentar remotamente mediante la conexión de antena.

5.3 Montaje en la pared

Emplee tornillos y tacos (no incluidos en el volumen de suministro) para fijar el soporte a la pared. Inserte la antena en la ranura prevista.

Nota

- Es necesario que compruebe antes del montaje que la pared elegida puede soportar el peso que se va a montar. Asimismo, asegúrese de que por el punto de montaje no pasan cables eléctricos, tuberías de agua, gas o de cualquier otro tipo.
- Una vez finalizado el montaje del producto, se debe comprobar la firmeza del mismo. Repita esta comprobación de forma regular.

5.4 Montaje por adhesión

Tenga en cuenta que la superficie de montaje sobre la que se desee trabajar (p. ej. ventana, espejo) debe estar libre de polvo y grasas o aceites. Utilice para ello un limpiador adecuado a adquirir en un comercio especializado. Retire la lámina protectora de la almohadilla adhesiva y ejerza presión sobre ella durante algunos segundos colocándola sobre el lado trasero de la antena. Retire ahora la otra lámina protectora de la almohadilla adhesiva y colóquela, junto con la antena, sobre la superficie de montaje deseada ejerciendo una ligera presión sobre ella.

Nota

- Entre el montaje de la almohadilla adhesiva y la colocación del soporte deben transcurrir mín. 24 horas.
- Tenga en cuenta que la fijación de la almohadilla adhesiva es permanente. Para retirarla, despegue la almohadilla cuidadosamente de la superficie de montaje. Un nuevo montaje es posible sólo con un material adhesivo adecuado que se debe adquirir en un comercio especializado.
- Algunos factores ambientales como p. ej. la humedad del aire, la radiación solar, el frío, etc., pueden afectar a la capacidad de adhesión de la almohadilla adhesiva.
- No es posible garantizar la ausencia de restos en la superficie de montaje una vez retirada la almohadilla adhesiva.

5.5 Colocación de la antena sobre una mesa, armario o similar

Seguidamente, coloque la antena sobre una superficie plana como p. ej. una mesa o un mueble de TV. Compruebe la calidad de la recepción. Si no recibe buena calidad, modifique la posición de la antena o coloque la antena en otro ángulo.

6. Mantenimiento y cuidado

Limpie este producto sólo con un paño ligeramente humedecido que no deje pelusas y no utilice detergentes agresivos.

7. Exclusión de responsabilidad

Hama GmbH & Co KG no se responsabiliza ni concede garantía por los daños que surjan por una instalación, montaje o manejo incorrectos del producto o por la no observación de las instrucciones de manejo y/o de las instrucciones de seguridad.

8. Servicio y soporte

Si tiene que hacer alguna consulta sobre el producto, diríjase al asesoramiento de productos Hama. Línea directa: +49 9091 502-115 (Alemán/Inglés) Encontrar más información de soporte aquí: www.hama.com

9. Instrucciones para desecho y reciclaje

Nota sobre la protección medioambiental:



Después de la puesta en marcha de la directiva Europea 2012/19/EU y 2006/66/EU en el sistema legislativo nacional, se aplicara lo siguiente: Los aparatos eléctricos y electrónicos, así como las baterías, no se deben evacuar en la basura doméstica. El usuario está legalmente obligado a llevar los aparatos eléctricos y electrónicos, así como pilas y pilas recargables, al final de su vida útil a los puntos de recogida comunales o a devolverlos al lugar donde los adquirió. Los detalles quedaran definidos por la ley de cada país. El símbolo en el producto, en las instrucciones de uso o en el embalaje hace referencia a ello. Gracias al reciclaje, al reciclaje del material o a otras formas de reciclaje de aparatos/pilas usados, contribuye Usted de forma importante a la protección de nuestro medio ambiente.

10. Declaración de conformidad



Por la presente, Hama GmbH & Co KG, declara que el tipo de equipo radioeléctrico [00179825] es conforme con la Directiva 2014/53/UE. El texto completo de la declaración UE de conformidad está disponible en la dirección Internet siguiente: www.hama.com -> 00179825 -> Downloads.

Grazie per avere acquistato un prodotto Hama!
Prima della messa in esercizio, leggete attentamente le seguenti istruzioni e avvertenze, quindi conservatele in un luogo sicuro per una eventuale consultazione. In caso di cessione dell'apparecchio, consegnate anche le presenti istruzioni al nuovo proprietario.

1. Spiegazione dei simboli di avvertimento e delle indicazioni

Attenzione

Viene utilizzato per contrassegnare le indicazioni di sicurezza oppure per rivolgere l'attenzione verso particolari rischi e pericoli.

Avvertenza

Viene utilizzato per contrassegnare informazioni supplementari o indicazioni importanti.

2. Contenuto della confezione

- Antenna interna DVB-T
- Alimentatore
- Piede di base
- Pad adesivo
- Queste istruzioni per l'uso

3. Indicazioni di sicurezza:

- Il prodotto è concepito per l'uso domestico privato, non commerciale.
- Il prodotto è stato concepito solo per l'utilizzo all'interno degli edifici.
- Utilizzare il prodotto esclusivamente per lo scopo previsto.
- Proteggere il prodotto da sporcizia, umidità e surriscaldamento e utilizzarlo soltanto in ambienti asciutti.
- Sorvegliare i bambini per accertarsi che non giochino con l'apparecchio.
- Non utilizzare il prodotto in zone in cui non sono ammesse le apparecchiature elettroniche.
- Collegare il prodotto solo a una presa di rete appositamente omologata. La presa di rete deve poter essere raggiungibile in qualsiasi momento.
- Scollegare il prodotto dalla rete mediante l'interruttore on/off; se questo non è presente, estrarre il cavo di rete dalla presa.
- Disporre tutti i cavi in modo da non inciamparsi.
- Non piegare, né schiacciare il cavo.
- Non fare cadere il prodotto e non sottoporlo a forti scossoni!
- Smaltire immediatamente il materiale d'imballaggio attenendosi alle prescrizioni locali vigenti.
- Non apportare modifiche all'apparecchio per evitare di perdere i diritti di garanzia.

Attenzione

- Non utilizzare il prodotto se l'adattatore AC, il cavo adattatore o il cavo di rete sono danneggiati.
- Non tentare di aggiustare o riparare l'apparecchio da soli. Fare eseguire qualsiasi lavoro di riparazione al personale specializzato competente.
- Non aprire il prodotto e non utilizzarlo più se danneggiato.

4. Dati tecnici

Tensione di rete	220 – 240 V AC / 50 Hz
Absorbimento corrente nominale	50 mA
Bande di frequenza	UHF: 470 – 790 MHz VHF: 174 – 230 MHz
Attacco	Connettore coassiale
Temperatura ambiente	da -20 a +40 °C

5. Messa in esercizio e funzionamento

5.1 Attacco

- Collegare l'alimentatore dell'antenna alla presa e il cavo dell'antenna alla TV (fig. 1a).
- Se si utilizza un ricevitore DVB-T esterno, collegare l'antenna alla presa e al ricevitore DVB-T (fig. 1b).
- Collegare il ricevitore DVB-T alla TV (osservare le istruzioni per l'uso del proprio SetTopBox)
- Con l'orientamento manuale si ottimizza la qualità di ricezione dei programmi.
- A seconda della zona di ricezione è possibile che i programmi vengano trasmessi in verticale o in orizzontale.
- L'antenna deve essere quindi collocata in modo adeguato.

5.2 Ricezione radio

- L'antenna può essere impiegata anche per la ricezione UKW.
- Poiché la maggior parte degli apparecchi audio hanno un connettore IEC, utilizzare un adattatore accoppiamento coassiale/accoppiamento coassiale (non compreso nel volume di fornitura).

Avvertenza

- Il numero e la qualità delle emittenti ricevute possono dipendere dalla posizione dell'antenna e dalle condizioni locali.
- Se il ricevitore DVB-T +5V collegato passa attraverso l'uscita antenna, non è necessario alcun alimentatore, poiché l'antenna può essere telealimentata attraverso l'attacco antenna.

5.3 Montaggio a parete

Per fissare il supporto alla parete, utilizzare viti e bulloni ad espansione (non contenuti nella confezione). Inserire l'antenna delle guide predisposte.

Avvertenza

- Prima di procedere al montaggio, verificare che la parete sia idonea per il peso da montare e accertarsi che nel punto della parete dove si desidera montare il supporto non vi siano cavi elettrici, né tubazioni di acqua, gas o altro.
- Dopo il montaggio del prodotto, verificare che sia sufficientemente stabile. Ripetere questo controllo a intervalli regolari.

5.4 Montaggio con adesivo

Prestare attenzione che la superficie di montaggio desiderata (ad es. cruscotto) sia priva di polvere e unto. Utilizzare a questo scopo un detergente idoneo reperibile presso i rivenditori specializzati.

Rimuovere la pellicola protettiva del lato adesivo del pad e premerlo alcuni secondi sul retro dell'antenna. Rimuovere l'altra pellicola protettiva del pad adesivo e premerlo leggermente sulla superficie di montaggio desiderata.

Avvertenza

- Tra il montaggio del pad adesivo e l'applicazione del supporto devono trascorrere almeno 24 ore.
- Prestare attenzione che il fissaggio del pad adesivo è permanente. Per rimuoverlo, tirarlo con prudenza dalla superficie di montaggio. Un nuovo montaggio può essere effettuato solo mediante materiale adesivo idoneo, reperibile presso i rivenditori specializzati.
- Diversi influssi ambientali, come ad es. umidità dell'aria, radiazioni solari, freddo ecc. possono compromettere la durata del pad adesivo.
- Non si possono escludere possibili residui sulla superficie di montaggio dopo la rimozione del pad adesivo.

5.5 Collocare l'antenna su un tavolo, un armadio o simili.

Disporre l'antenna su una superficie piana, come ad es. un tavolo o un mobiletto TV. Controllare la qualità della ricezione. Se la ricezione non è buona, modificare la posizione dell'antenna o modifi-care l'angolazione.

6. Cura e manutenzione

Pulire questo prodotto solo con un panno umido e che non lascia pelucchi e non utilizzare mai detergenti aggressivi.

7. Esclusione di garanzia

Hama GmbH & Co KG non si assume alcuna responsabilità per i danni derivati dal montaggio o l'utilizzo scorretto del prodotto, nonché dalla mancata osservanza delle istruzioni per l'uso e/o delle indicazioni di sicurezza.

8. Assistenza e supporto

In caso di domande sul prodotto, rivolgersi alla Consulenza prodotto Hama.

Hotline: +49 9091 502-115 (ted./ing.)

Ulteriori informazioni sul supporto sono disponibili qui: www.hama.com

9. Indicazioni di smaltimento

Informazioni per protezione ambientale:



Dopo l'implementazione della Direttiva Europea 2012/19/EU e 2006/66/EU nel sistema legale nazionale, ci sono le seguenti applicazioni: Le apparecchiature elettriche ed elettroniche e le batterie non devono essere smaltite con i rifiuti domestici. I consumatori sono obbligati dalla legge a restituire i dispositivi elettrici ed elettronici e le batterie alla fine della loro vita utile ai punti di raccolta pubblici preposti per questo scopo o nei punti vendita. Dettagli di quanto riportato sono definiti dalle leggi nazionali di ogni stato. Questo simbolo sul prodotto, sul manuale d'istruzioni o sull'imballo indicano che questo prodotto è soggetto a queste regole. Riciclando, ri-utilizzando i materiali o utilizzando sotto altra forma i vecchi prodotti/le batterie, darete un importante contributo alla protezione dell'ambiente.

10. Dichiarazione di conformità

 Il fabbricante, Hama GmbH & Co KG, dichiara che il tipo di apparecchiatura radio [00179825] è conforme alla direttiva 2014/53/UE. Il testo completo della dichiarazione di conformità UE è disponibile al seguente indirizzo Internet: www.hama.com ->00179825 ->Downloads.

Hartelijk dank dat u voor een product van Hama heeft gekozen.

Neem de tijd om de volgende aanwijzingen en instructies volledig door te lezen. Berg deze gebruiksaanwijzing vervolgens op een goede plek op zodat u hem als naslagwerk kunt gebruiken. Op zodat u hem als naslagwerk kunt gebruiken. Mocht u het toestel verkopen, geeft u dan ook deze gebruiksaanwijzing aan de nieuwe eigenaar.

1. Verklaring van waarschuwingssymbolen en instructies

Waarschuwing

Wordt gebruikt voor veiligheidsinstructies of om de aandacht te trekken op bijzondere gevaren en risico's.

Aanwijzing

Wordt gebruikt voor extra informatie of belangrijke informatie.

2. Inhoud van de verpakking

- DVB-T kamerantenne
- Voedingsadapter
- Voet als standaard
- Plakstrook
- Deze gebruiksaanwijzing

3. Veiligheidsinstructies

- Het product is bedoeld voor niet-commercieel privegebruik in huiselijke kring.
- Het product is uitsluitend bedoeld voor gebruik binnen gebouwen.
- Gebruik het product uitsluitend voor het doel waarvoor het gemaakt is.
- Bescherm het product tegen vuil, vocht en oververhitting en gebruik het alleen in droge ruimten.
- Kinderen dienen onder toezicht te staan, teneinde te waarborgen dat zij niet met het product spelen.
- Gebruik het product niet binnen omgevingen, waarin elektronische apparatuur niet is toegestaan.
- Sluit het product alleen aan op een daarvoor geschikt en intact stopcontact. Het stopcontact moet te allen tijde goed toegankelijk zijn.
- Het product met behulp van de aan/uit schakelaar van het net scheiden – indien deze niet ter beschikking is, trek dan de netstekker uit het stopcontact.
- Leg alle kabels zodanig dat zij geen struikelgevaar vormen.
- De kabel niet knikken of inklemmen.
- Laat het product niet vallen en stel het niet bloot aan zware schokken of stoten.

- Het verpakkingsmateriaal direct en overeenkomstig de lokaal geldende afvoerschriften afvoeren.
- Verander niets aan het toestel. Daardoor vervalt elke aanspraak op garantie.

Waarschuwing

- Gebruik het product niet indien de AC-adapter, de adapterkabel of de voedingskabel is beschadigd.
- Probeer niet het product zelf te onderhouden of te repareren. Laat onderhouds- en reparatiewerkzaamheden door vakpersoneel uitvoeren.
- Open het product niet en gebruik het niet meer als het beschadigd is.

4. Technische specificaties

Nominale spanning	220 – 240 V AC / 50 Hz
Nominale stroomopname	50 mA
Frequentieband(en)	UHF: 470 – 790 MHz VHF: 174 – 230 MHz
Aansluiting	Coaxstekker
Omgevingstemperatuur	-20 tot +40 °C

5. Inbedrijfstelling en werking

5.1 Aansluiting

- Sluit de voedingsadapter van de antenne aan op een stopcontact en de antennekabel op het tv-toestel (afb. 1a).
- Als u een externe DVB-T-ontvanger gebruikt, sluit de antenne dan aan op een stopcontact en de DVB-T-ontvanger (afb. 1b).
- Sluit de DVB-T-receiver aan op de tv (raadpleeg hiervoor de bedieningsinstructies van uw SetTopBox).
- U kunt de antenne met de hand afstellen om de ontvangstkwaliteit van de zenders te optimaliseren.
- Afhankelijk van het ontvangstgebied kan het zijn dat de programma's verticaal of horizontaal worden verzonden.
- De antenne moet dan dienovereenkomstig worden opgesteld.

5.2 Radio-ontvangst

- De antenne kan ook voor UKW-ontvangst gebruikt worden.
- Daar de meeste audio-apparatuur een IEC-stekeraansluiting heeft, a.u.b. een adapter coax-koppeling/coax-koppeling gebruiken (niet inbegrepen).

Aanwijzing

- Houd er rekening mee dat het aantal en de kwaliteit van de ontvangers zenders afhankelijk kan zijn van de positie van de antenne en van de omstandigheden ter plaats.
- Indien de aangesloten DVB-T-receiver +5V via de antenne-uitgang levert, dan is een voedingsadapter niet nodig, aangezien de antenne via de antenne-aansluiting wordt gevoed.

5.3 Wandmontage

Maak gebruik van schroeven en pluggen (niet bij de levering inbegrepen) om de houder aan de wand te bevestigen. Plaats de antenne in de daarvoor bestemde sleuf.

Aanwijzing

- Controleer voordat u de houder monteert of de wand geschikt is voor het gewicht dat u gaat aanbrengen en controleer vervolgens of er zich op de montageplaats in de wand geen elektrische kabels, water-, gas- of andere leidingen bevinden.
- Na de montage van het product dient dit op voldoende stevigheid te worden gecontroleerd. Deze controle dient regelmatig te worden herhaald.

5.4 Plakmontage

Let erop dat het beoogde montageoppervlak (bijv. een raam of spiegel) stof- en vetvrij dient te zijn. Maak hiervoor gebruik van een geschikt reinigingsmiddel uit de vakhandel. Verwijder de beschermfolie van de plakstrook en druk de plakstrook enige seconden aan op de achterzijde van de antenne. Verwijder nu de andere beschermfolie van de plakstrook en druk deze met de antenne lichtjes aan op het beoogde montageoppervlak.

Aanwijzing

- Tussen de montage van de plakstrook en het aanbrengen van de houder dient ten minste 24 uur te zijn verstreken.
- Houd er rekening mee dat de bevestiging van de plakstrook permanent is. Trek de plakstrook voorzichtig los van het montageoppervlak, om deze te verwijderen. Het opnieuw aanbrengen is alleen mogelijk met behulp van geschikt plakmateriaal uit de vakhandel.
- Diverse klimaatinvloeden zoals bijv. luchtvochtigheid, zonnestraling, koude enz. kunnen de duurzame hechting van de plakstrook negatief beïnvloeden.
- Mogelijke resten op het montageoppervlak na verwijdering van de plakstrook kunnen niet worden uitgesloten.

5.5 Opstellen van de antenne op een tafel, kast e.d.

Plaats vervolgens de antenne op een vlak oppervlak zoals bijv. een tafel of televisiemeubel. Controleer de ontvangstkwaliteit. Indien u geen goede ontvangstkwaliteit hebt, dan wijzigt u de plaats van de antenne of plaatst de antenne in een andere hoek.

6. Onderhoud en verzorging

Reinig dit product uitsluitend met een pluisvrije, licht vochtige doek en maak geen gebruik van agressieve reinigingsmiddelen.

7. Uitsluiting van garantie en aansprakelijkheid

Hama GmbH & Co KG aanvaardt geen enkele aansprakelijkheid of garantiereclames voor schade of gevolgschade, welke door ondeskundige installatie, montage en ondeskundig gebruik van het product ontstaan of het resultaat zijn van het niet in acht nemen van de bedieningsinstructies en/of veiligheidsinstructies.

8. Service en support

Neem bij vragen over het product contact op met de afdeling Productadvies van HAMA.
Hotline: +49 9091 502-115 (Duits/Engels)
Meer support-informatie vindt u hier: www.hama.com

9. Aanwijzingen over de afvalverwerking

Notitie aangaande de bescherming van het milieu:



Ten gevolge van de invoering van de Europese Richtlijn 2012/19/EU en 2006/66/EU in het nationaal juridisch systeem, is het volgende van toepassing:

Elektrische en elektronische apparatuur, zoals batterijen mag niet met het huisvuil weggegooid worden. Consumenten zijn wettelijk verplicht om elektrische en elektronische apparaten zoals batterijen op het einde van gebruik in te dienen bij openbare verzamelplaatsen speciaal opgezet voor dit doelende of bij een verkooppunt. Verdere specificaties aangaande dit onderwerp zijn omschreven door de nationale wet van het betreffende land. Dit symbool op het product, de gebruiksaanwijzing of de verpakking duidt erop dat het product onderworpen is aan deze richtlijnen. Door te recyclen, hergebruiken van materialen of andere vormen van hergebruiken van oude toestellen/batterijen, levert u een grote bijdrage aan de bescherming van het milieu.

10. Conformiteitsverklaring

 Hierbij verklaar ik, Hama GmbH & Co KG, dat het type radioapparatuur [00179825] conform is met Richtlijn 2014/53/EU. De volledige tekst van de EU-conformiteitsverklaring kan worden geraadpleegd op het volgende internetadres:
www.hama.com -> 00179825 -> Downloads.

Dziękujemy za zakup naszego produktu!
Przed pierwszym użyciem należy dokładnie przeczytać instrukcję obsługi. Instrukcję należy przechować, gdyż może być jeszcze potrzebna.

1. Objasnienie symboli ostrzegawczych i wskazówek

Ostrzeżenie

Używane w celu zwrócenia uwagi na szczególnie niebezpieczeństwo lub ryzyko.

Wskazówki

Używane w celu zwrócenia uwagi na szczególnie przydatne informacje.

2. Zawartość opakowania

- Antena pokojowa DVB-T
- Zasilacz sieciowy
- Podpórka
- Podkładka samoprzylepna
- Instrukcja obsługi

3. Wskazówki bezpieczeństwa

- Produkt jest przeznaczony do prywatnego, niekomercyjnego użytku domowego.
- Produkt jest przeznaczony wyłącznie do użytku wewnątrz budynków.
- Stosować produkt wyłącznie zgodnie z przewidzianym przeznaczeniem.
- Chronić produkt przed zanieczyszczeniem, wilgocią i przegrzaniem, i stosować go tylko w suchych pomieszczeniach.
- Dzieci powinny być nadzorowane, aby nie używały urządzenia do zabawy.
- Nie używać produktu w miejscach, gdzie nie jest dozwolone stosowanie urządzeń elektronicznych.
- Podłączyć produkt tylko do odpowiedniego gniazda wtykowego. Gniazdo wtykowe musi być w każdej chwili łatwo dostępne.
- Odłączać produkt od sieci za pomocą wyłącznika zasilania – jeżeli nie jest on na wyposażeniu, wyciągnąć przewód sieciowy z gniazda wtykowego.
- Wszystkie kable poprowadzić tak, aby nie stanowiły one ryzyka potknięcia się.
- Nie zginać ani nie zakleszczać kabla.
- Chronić produkt przed upadkiem i silnymi wstrząsami.
- Materiały opakowaniowe należy natychmiast poddać utylizacji zgodnie z obowiązującymi przepisami miejscowymi.
- Nie modyfikować urządzenia. Prowadzi to do utraty wszelkich roszczeń z tytułu gwarancji.

Ostrzeżenie

- Nie używać produktu, jeżeli zasilacz sieciowy, kabel zasilacza bądź przewód sieciowy są uszkodzone.
- Nie próbować naprawiać samodzielnie urządzenia. Prace serwisowe zlecać wykwalifikowanemu personelowi fachowemu.
- Nie otwierać produktu i nie używać go, gdy jest uszkodzony.

4. Dane techniczne

Napięcie znamionowe	220 – 240 V AC / 50 Hz
Pobór prądu	50 mA
Częstotliwość transmisji	UHF: 470 – 790 MHz VHF: 174 – 230 MHz
Wejście	Wtyk koncentryczny
Temp. otoczenia	-20 do +40 °C

5. Uruchomienie i obsługa

5.1 Podłączenie

- Podłącz zasilacz anteny do gniazdka i podłącz kabel antenowy do telewizora (rys. 1a).
- Jeśli korzystasz z zewnętrznego tunera DVB-T, podłącz antenę do gniazda oraz tunera DVB-T (Rys. 1b).
- Podłączyć odbiornik DVB-T z telewizorem (przestrzegając przy tym instrukcji obsługi SetTopBox).
- Poprzez ręczne ustawienie można zoptymalizować jakość odbioru wybranych programów.
- W zależności od obszaru odbioru może się zdarzyć, że programy będą nadawane w sposób pionowy lub poziomy.
- W takim wypadku należy odpowiednio ustawić antenę.

5.2 Odbiór stacji radiowych

- Antena może również być wykorzystywana do odbioru radia.
- Jak większość urządzeń audio z połączeniem IEC, skorzystaj z adaptera gniazda (nie dołączony).

Wskazówki

- Należy pamiętać, że liczba i jakość odbieranych stacji telewizyjnych może zależeć od pozycji anteny i lokalnych warunkowań.
- Jeśli podłączony odbiornik DVB-T +5 V przekazuje sygnał poprzez wyjście antenowe, wówczas nie jest potrzebny zasilacz, ponieważ antena zasilana jest na odległość poprzez złącze antenowe.

5.3 Montaż na ścianie

W celu zamontowania uchwytu na ścianie skorzystać ze śrub i kołków (nie należą do zakresu dostawy). Umieścić antenę w przewidzianej w tym celu szczelinie.

Wskazówki

- Przed montażem sprawdzić, czy przewidziana ściana jest odporna na przyjęcie ciężaru mocowanego produktu, i upewnić się, że w miejscu montażu na ścianie nie są zainstalowane przewody elektryczne, wodne, gazowe bądź inne przewody.
- Po montażu produktu należy sprawdzić jego dostateczną stabilność. Należy regularnie powtarzać tę kontrolę.

5.4 Montaż na kleju

Wybrana powierzchnia montażowa (np. okno, lustro) musi być wolna od pyłu i tłuszczu. Do czyszczenia powierzchni użyć odpowiedniego detergentu dostępnego w sklepach specjalistycznych.

Usunąć folię ochronną z podkładki samoprzylepnej i docisnąć ją przez kilka sekund do tylnej strony anteny. Następnie usunąć drugą folię ochronną z podkładki samoprzylepnej i wraz z anteną lekko docisnąć ją do wybranej powierzchni montażowej.

Wskazówki

- Między montażem podkładki samoprzylepnej a zamocowaniem uchwytu muszą upłynąć przynajmniej 24 godziny.
- Należy pamiętać, że zamocowanie podkładki samoprzylepnej jest trwałe. W celu usunięcia ostrożnie ściągnąć podkładkę samoprzylepną z powierzchni montażowej. Ponowny montaż jest możliwy tylko przy użyciu odpowiedniego kleju ze specjalistycznego sklepu.
- Wpływy atmosferyczne, jak np. wilgotność powietrza, promieniowanie słoneczne, zimno itp., mogą obniżyć trwałość podkładki samoprzylepnej.
- Nie można wykluczyć pozostałości po usuniętych paśkach samoprzylepnych na powierzchni montażowej.

5.5 Ustawianie anteny na stole, szafie itp.

Następnie ustawić antenę na równej powierzchni, np. na stole lub regale telewizora. Sprawdzić jakość odbioru. W razie braku dobrej jakości odbioru zmienić pozycję anteny lub ustawić ją pod innym kątem.

6. Czyszczenie

Produkt można czyścić jedynie lekko zwilżoną szmatką. Do czyszczenia nie należy używać żadnych silnych i agresywnych detergentów.

7. Wyłączenie odpowiedzialności

Hama GmbH & Co KG nie udziela gwarancji ani nie odpowiada za szkody wskutek niewłaściwej instalacji, montażu oraz nieprawidłowego stosowania produktu lub nieprzestrzegania instrukcji obsługi i/lub wskazówek bezpieczeństwa.

8. Serwis i pomoc techniczna

W razie pytań dotyczących produktu prosimy zwrócić się do infolinii Hama.

Gorąca linia: +49 9091 502-115 (niem./ang.)

Dodatkowe informacje są dostępne na stronie:

www.hama.com

9. Informacje dotycząca recyklingu

Wskazówki dotyczące ochrony środowiska:



Od czasu wprowadzenia europejskiej dyrektywy 2012/19/EU i 2006/66/EU do prawa narodowego obowiązują następujące ustalenia: Urządzeń elektrycznych, elektronicznych oraz baterii

jednorazowych nie należy wyrzucać razem z codziennymi odpadami domowymi! Użytkownik zobowiązany prawnie do odniesienia zepsutych, zniszczonych lub niepotrzebnych urządzeń elektrycznych i elektronicznych do punktu zbiórki lub do sprzedawcy. Szczegółowe kwestie regulują przepisy prawne danego kraju. Informuje o tym symbol przekreślonego kosza umieszczonego na opakowaniu. Segregując odpady pomagasz chronić środowisko!

10. Deklaracja zgodności



Hama GmbH & Co KG niniejszym oświadcza, że typ urządzenia radiowego [00179825] jest zgodny z dyrektywą 2014/53/UE. Pełny tekst deklaracji zgodności UE jest dostępny pod następującym adresem internetowym:

www.hama.com -> 00179825 -> Downloads.

Köszönjük, hogy ezt a Hama terméket választotta! Kérjük, hogy felszerelés előtt szánjon rá időt és olvassa el végig az alábbi útmutatót. A későbbiekben tartsa biztonságos helyen ezt a füzetet, hogy ha szükség van rá, bármikor megtalálja. Ha eladja ezt a terméket, vele együtt adja tovább ezt az útmutatót is az új tulajdonosnak.

1. Figyelmeztető szimbólumok és előírások ismertetése

Figyelmeztetés

Figyelmeztető jeleket használunk a biztonsági tényezők bemutatására, ill. felhívjuk a figyelmet a különleges veszélyekre és kockázatokra.

Hivatkozás

Az itt látható figyelmeztető jeleket használjuk fel, ha kiegészítő információkat közlünk vagy fontos tudnivalókra hívjuk fel a figyelmet.

2. A csomag tartalma

- Tápegység kapcsolóval
- Hálózati tápegység
- Állvány
- Ragasztópad
- Ez a használati útmutató

3. Biztonsági előírások:

- A termék a magánháztartási, nem üzleti célú alkalmazásra készül.
- A termék csak épületen belüli használatra készül.
- A terméket kizárólag az előírt célra használja.
- Védje a terméket szennyeződés, nedvesség és túlmelegedés elől, és azt csak száraz helyiségben használja.
- A gyermekekre ügyelni kell, nehogy játsszanak a készülékekkel.
- Ne használja a terméket olyan helyen, ahol elektronikus készülékek nincsenek megengedve.
- A terméket csak az arra a célra jóváhagyott dugaszaljzatról működtesse. A hálózati dugaszaljzatnak bármikor könnyen elérhetőnek kell lennie.
- A terméket a be-/kikapcsolóval válassza le a hálózatról – ha ilyen nincs, húzza ki a hálózati kábelt a dugaszaljzatról.
- Úgy helyezze el az összes kábelt, hogy azok ne okozzanak botlásveszélyt.
- Ne törje meg és ne csiptesse be a kábelt.
- Ne ejtse le a terméket és ne tegye ki heves rázkódásnak.
- Azonnal ártalmatlanítsa a csomagolóanyagot a helyileg érvényes ártalmatlanítási előírások szerint.
- Ne végezzen módosítást a készüléken. Ebben az esetben minden garanciaigény megszűnik.

Figyelmeztetés

- Ne használja a terméket, ha az AC-adapter, az adapterkábel vagy a hálózati kábel megsérült.
- Ne kísérelje meg a készülék saját karbantartását vagy javítását. Bármely karbantartási munkát bizzon illetékes szakemberre.
- Ne nyissa ki a terméket és sérülés esetén ne üzemeltesse tovább.

4. Műszaki adatok

Hálózati tápfeszültség	220 – 240 V AC / 50 Hz
Áramfelvétel	50 mA
Az(ok) a frekvenciasáv(ok)	UHF: 470 – 790 MHz VHF: 174 – 230 MHz
Csatlakozó	Koax-dugasz
Környezeti hőmérséklet	-20 és +40 °C

5. Üzembe helyezés és üzemeltetés

5.1 Csatlakoztatás

- Csatlakoztassa az antenna hálózati kábelét egy fali konnektorhoz, és a jelkimeneti kábel dugaszát a televíziós készülékhez (1a. kép).
- Ha egy DVB-T vevőt használ, csatlakoztassa az antenna hálózati kábelét egy fali konnektorhoz, és a jelkimeneti kábel dugaszát a DVB-T vevőhöz (1b. kép).
- Csatlakoztassa a DVB-T vevőt a TV-hez (ehhez vegye figyelembe a SetTopBox kezelési útmutatóját).
- Kézi beállítással optimalizálja a venni kívánt csatorna vételi minőségét.
- Lefedettségi területtől függően előfordulhat, hogy a csatorna sugárzása vertikális vagy horizontális.
- Az antennát ennek megfelelően kell beállítani.

5.2 Rádióvétel

- Ez az antenna FM-vételre is használható.
- Mivel a legtöbb audió-készülék egy IEC-dugasszal csatlakoztatható, használjon egy koax aljzat/koax aljzat átalakító adaptert (nem tartozék).

Hivatkozás

- Vegye figyelembe, hogy a vételezett adók száma és minősége függhet az antenna helyzetétől és a helyi adottságoktól.
- Ha a csatlakoztatott DVB-T vevő antennakimenetén található +5V, nincsen szükség tápegységre, mivel az antenna az antenna csatlakozásáról távtáplálható.

5.3 Fali szerelés

A tartó fali rögzítésére használjon csavarokat és dübeleket (nem képezik a szállítási terjedelem részét). Helyezze be az antennát az erre a célra biztosított hornyokba.

Hivatkozás

- A szerelés előtt ellenőrizze a kiszemelt fal alkalmasságát a felszerelendő súlyra és bizonyosodjon meg róla, hogy a szerelési helyen a falban nincs kábel, víz-, gáz- vagy egyéb vezeték.
- A termék felszerelése után ellenőrizni kell ennek kellő szilárdságát. Ezt az ellenőrzést rendszeres időközönként meg kell ismételni.

5.4 Ragasztásos felszerelés

Ügyeljen arra, hogy a kívánt szerelési felület (pl. ablak, tüdő kör) por- és zsírmentes legyen. Ehhez használjon megfelelő tisztítószert a szakkereskedésből.

Távolítsa el a ragasztós alátét védőfóliáját, és néhány másodpercig nyomja oda az antenna hátoldalára. Ezután távolítsa el a ragasztós alátét másik védőfóliáját, és az alátétet az antennával nyomja enyhén a kívánt szerelési felületre.

Hivatkozás

- A ragasztós alátétek és a tartó felszerelése között legalább 24 órának kell eltelnie.
- Vegye figyelembe, hogy a ragasztós alátét rögzítése tartós. Óvatosan húzza le a ragasztós alátétet a szerelési felületről annak eltávolításához. Az újbóli felszerelés csak a szakszertől származó megfelelő ragasztóanyag alkalmazásával lehetséges.
- Különböző környezeti hatások, mint például a levegő nedvessége, a napsugárzás, a hideg stb. befolyásolhatják a ragasztós alátét tartósságát.
- Nem kizárható, hogy a ragasztós alátét eltávolítása után a szerelési felületen maradványok maradnak.

5.5 Az antenna felállítása asztalra, szekrényre vagy hasonlókra

Utána állítsa az antennát egy egyenes felületre, például egy asztalra vagy TV állványra. Ellenőrizze a vétel minőségét. Ha a vétel minősége nem jó, változtassa meg az antenna pozícióját, vagy helyezze az antennát más szögbe.

6. Karbantartás és ápolás

Ha a mérleg felülete beszenyeződik, tisztítsa meg egy puha törlőruhával. Ne használjon kémiai tisztítószereket, és bevezetett textilt, mert a víz befolyhat a mérleg belsejébe.

7. Szavatosság kizárása

A Hama GmbH & Co KG semmilyen felelősséget vagy szavatosságot nem vállal a termék szakszerűtlen telepítéséből, szereléséből és szakszerűtlen használatából, vagy a kezelési útmutató és/vagy a biztonsági előírások be nem tartásából eredő károkért.

8. Szerviz és támogatás

Kérjük, hogy a termékkel kapcsolatos kérdéseivel forduljon a Hama terméktanácsadáshoz.

Közvetlen vonal Közvetlen vonal:

+49 9091 502-115 (Deu/Eng)

További támogatási információt itt talál:

www.hama.com

9. Ártalmatlanítási előírások

Környezetvédelmi tudnivalók:



Az európai irányelvek 2012/19/EU és 2006/66/EU ajánlása szerint, a megjelölt időponttól kezdve, minden EU-s tagállamban érvényesek a

következők: Az elektromos és elektronikai készülékeket és az elemeket nem szabad a háztartási szemétkébe dobni! A leselejtezett elektromos és elektronikus készülékeket és elemeket, akkumulátorokat nem szabad a háztartási szemétkébe dobni. Az elhasznált és működésképtelen elektromos és elektronikus készülékek gyűjtésére törvényi előírás kötelez mindenkit, ezért azokat el kell szállítani egy kijelölt gyűjtő helyre vagy visszavinni a vásárlás helyére. A termék csomagolásán feltüntetett szimbólum egyértelmű jelzést ad erre vonatkozóan a felhasználónak. A régi készülékek begyűjtése, visszaváltása vagy bármilyen formában történő újra hasznosítása közös hozzájárulás környezetünk védelméhez.

10. Megfelelőségi nyilatkozat



Hama GmbH & Co KG igazolja, hogy a [00179825] típusú rádióberendezés megfelel a 2014/53/EU irányelvnek. Az EU-megfelelőségi nyilatkozat teljes szövege elérhető a következő internetes címen:

www.hama.com -> 00179825 -> Downloads.

Agradecemos que se tenha decidido por este produto Hamal!

Antes de utilizar o produto, leia completamente estas indicações e informações. Guarde, depois, estas informações num local seguro para consultas futuras. Se transmitir o produto para um novo proprietário, entregue também as instruções de utilização.

1. Descrição dos símbolos de aviso e das notas

Aviso

É utilizado para identificar informações de segurança ou chamar a atenção para perigos e riscos especiais.

Nota

É utilizado para identificar informações adicionais ou notas importantes.

2. Conteúdo da embalagem

- Antena interior para DVB-T
- Fonte de alimentação
- Base de apoio
- Base adesiva
- Estas instruções de utilização

3. Indicações de segurança

- O produto está previsto apenas para utilização doméstica e não comercial.
- O produto é adequado apenas para instalação em interiores.
- Utilize o produto apenas para a finalidade prevista.
- Proteja o aparelho contra sujidade, humidade e sobreaquecimento e utilize-o apenas em recintos secos.
- Crianças deverão ser sempre monitorizadas para garantir que não utilizem o aparelho como brinquedo.
- Não utilize o produto em áreas nas quais não são permitidos aparelhos electrónicos.
- Ligue o produto apenas a uma tomada eléctrica adequada. A tomada eléctrica deve estar sempre facilmente acessível.
- Desligue o produto da rede eléctrica com o botão de ligar/desligar – se o produto não possuir este botão, retire a ficha da tomada eléctrica.
- Instale todos os cabos de forma a que não se possa tropeçar neles.
- Não dobre nem esmague o cabo.
- Não deixe cair o produto nem o submetta a choques fortes.
- Elimine imediatamente o material da embalagem em conformidade com as normas locais aplicáveis.
- Não efectue modificações no aparelho. Perda dos direitos de garantia.

Aviso

- Não utilize o produto se o adaptador AC, o cabo de adaptação ou o cabo eléctrico estiverem danificados.
- Não tente fazer a manutenção ou reparar o aparelho. Qualquer trabalho de manutenção deve ser executado por técnicos especializados.
- Não abra o produto nem o utilize caso este esteja danificado.

4. Especificações técnicas

Tensão nominal	220 – 240 V AC / 50 Hz
Consumo de energia nominal	50 mA
Banda(s) de frequências	UHF: 470 – 790 MHz VHF: 174 – 230 MHz
Ligação	Ficha TV macho
Temperatura ambiente	-20 a +40 °C

5. Colocação em funcionamento e operação

5.1 Ligação

- Ligue a fonte de alimentação da antena a uma tomada e ligue o cabo da antena ao televisor (fig. 1a).
- Se utilizar um recetor DVB-T externo, ligue a antena a uma tomada e ao recetor DVB-T (fig. 1b).
- Ligue o recetor DVB-T ao televisor (para tal, tenha em atenção o manual de instruções da sua Set-Top-Box).
- Através da orientação manual da antena, pode otimizar a qualidade de receção dos programas.
- De acordo com a área de receção, os programas podem ser emitidos na vertical ou na horizontal.
- A antena tem de ser posicionada de modo correspondente.

5.2 Receção de rádio

- A antena também pode ser utilizada para a receção de ondas VHF.
- Visto que a maioria dos aparelhos de áudio possui uma ligação por tomada IEC, utilize um adaptador de ficha coaxial (não incluído no material fornecido).

Nota

- Tenha em atenção que o número e a qualidade dos emissores recebidos podem depender da posição da antena e das condições locais.
- Se o recetor DBV-T ligado fornecer +5V através da saída de antena, não é necessário instalar uma fonte de alimentação, pois a antena é alimentada com tensão através da ligação de antena.

5.3 Montagem na parede

Utilize parafusos e buchas (não fornecidos) para fixar o suporte na parede. Coloque a antena na respetiva ranhura.

Nota

- Antes da instalação, verifique a adequação da parede relativamente ao peso a aplicar e certifique-se de que, no local de montagem na parede, não existem cabos elétricos, tubos de água ou gás ou outras tubagens.
- Após a montagem do produto, este deve ser verificado quanto a uma resistência suficiente. Esta verificação deve ser repetida regularmente.

5.4 Montagem com cola

Certifique-se de que a superfície de montagem pretendida (por ex., janela, espe-lho) não tem qualquer poeira ou gordura. Para tal, utilize um produto de limpeza adequado, disponível num estabelecimento especializado. Retire a película de proteção da base adesiva e pressione-a durante alguns segundos sobre a parte traseira da antena. Retire agora a outra película de proteção da base adesiva e pressione-a ligeiramente a antena sobre a superfície de montagem pretendida.

Nota

- Entre a montagem da base adesiva e a colocação do suporte devem decorrer, pelo menos, 24 horas.
- Certifique-se de que a fixação da base adesiva é duradoura. Para a remoção da superfície de montagem, puxe cuidadosamente a base adesiva. Apenas é possível voltar a montá-la com material de colagem adequado, disponível num estabelecimento especializado.
- Diversas condições ambientais, como, por exemplo, a humidade do ar, a radiação solar, o frio, etc., podem afetar a durabilidade da base adesiva.
- Não é possível excluir eventuais resíduos deixados na superfície de colagem após a remoção da base adesiva.

5.5 Posicionamento da antena numa mesa, armário, etc.

Depois, coloque a antena sobre uma superfície plana como, por ex., uma mesa ou uma estante de televisão. Verifique a qualidade de receção. Se não obtiver uma boa qualidade de receção, altere a posição da antena ou coloque a antena noutra ângulo.

6. Manutenção e conservação

limpe o produto apenas com um pano sem fiapos ligeiramente humedecido e não utilize produtos de limpeza agressivos.

7. Exclusão de garantia

A Hama GmbH & Co KG não assume qualquer responsabilidade ou garantia por danos provocados pela instalação, montagem ou manuseamento incorrectos do produto e não observação das instruções de utilização e/ou das informações de segurança.

8. Contactos e apoio técnico

Em caso de dúvidas sobre o produto, contacte o serviço de assistência ao produto da Hama.

Linha de apoio ao cliente: +49 9091 502-115 (alemão/inglês)

Para mais informações sobre os serviços de apoio ao cliente, visite: www.hama.com

9. Indicações de eliminação

Nota em Protecção Ambiental:



Após a implementação da directiva comunitária 2012/19/EU e 2006/66/EU no sistema legal nacional, o seguinte aplica-se: Os aparelhos eléctricos e electrónicos, bem como baterias, não podem ser eliminados juntamente com o lixo doméstico. Consumidores estão obrigados por lei a colocar os aparelhos eléctricos e electrónicos, bem como baterias, sem uso em locais públicos específicos para este efeito ou no ponto de venda. Os detalhes para este processo são definidos por lei pelos respectivos países. Este símbolo no produto, o manual de instruções ou a embalagem indicam que o produto está sujeito a estes regulamentos. Reciclando, reutilizando os materiais dos seus velhos aparelhos/baterias, esta a fazer uma enorme contribuição para a protecção do ambiente.

10. Declaração de conformidade



O(a) abaixo assinado(a) Hama GmbH & Co KG declara que o presente tipo de equipamento de rádio [00179825] está em conformidade com a Diretiva 2014/53/UE. O texto integral da declaração de conformidade está disponível no seguinte endereço de Internet: www.hama.com -> 00179825 -> Downloads.

hama®

Hama GmbH & Co KG
86652 Monheim / Germany
www.hama.com

CE

All listed brands are trademarks of the corresponding companies. Errors and omissions excepted, and subject to technical changes. Our general terms of delivery and payment are applied.

00179825/06.18