

SMARTWATCH

Smartwatch 4000

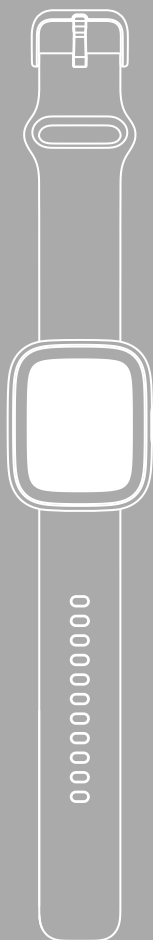

DK Betjeningsvejledning





1. Forklaring af advarselssymboler og henvisninger	3
2. Pakkens indhold	3
3. Sikkerhedshenvisninger	4
4. Betjeningslementer	6
5. Kom godt i gang	7
5.1 Opladning	7
5.2 Montering og aktivering	8
5.3 Frakobling	8
6. Konfiguration af dit smartwatch	9
6.1 Download af appen "Hama FIT move"	9
6.2 Kobling af smartwatch og smartphone	10
7. Betjening af dit smartwatch	12
7.1 Bemærkninger vedrørende betjening	14
8. Vedligeholdelse og pleje	15
9. Udelukkelse af garantikrav	15
10. Understøttede sprog	15
11. Tekniske data	15
12. Bemærkninger vedrørende bortskaffelse	16
13. Overensstemmelseserklæring	16

FORKLARING AF ADVARSELSSYMBOLER OG HENVISNINGER

Mange tak for, at du har besluttet dig for et Hama-produkt!

Tag dig først tid til at læse følgende anvisninger og henvisninger igennem. Opbevar derefter denne betjeningsvejledning på et sikkert sted for at kunne slå efter, hvis der er behov for det.

Dit nye smartwatch er den ideelle følgesvend til en sund livsstil og motiverer dig til at være aktiv hele dagen. Ud over at vise tid og dato indsamler det data om antallet af dine skridt, din hjerterefvens og dine forbrændte kalorier. Den trådløse forbindelse via *Bluetooth*[®] til din smartphone giver dig mulighed for at dokumentere dataene i den tilhørende app "Hama FIT move" og dermed altid spore din succes. Se her, hvornår du har nået dit personlige fitnessmål!

1. Forklaring af advarselssymboler og henvisninger

Advarsel



Anvendes til at markere sikkerhedshenvisninger eller til at gøre opmærksom på særlige farer og risici.

Bemærk



Anvendes til at markere yderligere informationer eller vigtige henvisninger.

2. Pakkens indhold

- Smartwatch "Smartwatch 4000"
- 1 USB-ladekabel
- Lynvejledning
- Sikkerhedsdatablad

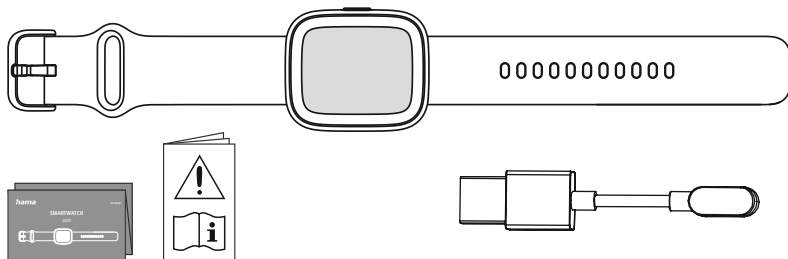



3. Sikkerhedshenvisninger

Advarsel



Tag dig først tid til at læse følgende anvisninger og henvisninger grundigt igennem. For oplysninger om brug af produktet henvises til denne brugervejledning.

- Produktet er beregnet til privat, ikke erhvervmæssig brug.
- Produktet må udelukkende bruges til det tiltænkte formål.
- Beskyt produktet mod smuds, fugtighed og overophedning, og anvend det kun i tørre omgivelser.
- Benyt ikke produktet i umiddelbar nærhed af varmeapparater, andre varmekilder eller i direkte sollys.
- Anvend ikke produktet uden for dets ydelsesgrænser, der er angivet i de tekniske data.
- Anvend ikke produktet i områder, hvor elektroniske produkter ikke er tilladt.
- Det genopladelige batteri er fast monteret og kan ikke fjernes.
- Åbn ikke produktet, og anvend det ikke længere ved beskadigelser.
- Forsøg aldrig selv at vedligeholde eller reparere produktet. Overlad alle vedligeholdelsesarbejder til det ansvarlige fagpersonale.
- Tab ikke produktet, og udsæt det ikke for kraftige rystelser.
- Undlad at foretage ændringer på produktet. Derved bortfalder alle garantikrav.
- Bortskaf straks emballagematerialet i henhold til de lokalt gældende forskrifter for bortskaffelse.
- Smid ikke det genopladelige batteri eller produktet ind i ilden.
- Genopladelige batterier/batterier må ikke ændres og/eller deformeres/opvarmes/skilles ad.
- Under kørsel med et motorkøretøj eller aktivitet med sportsudstyr må du ikke lade produktet aflede din opmærksomhed fra trafikken eller dine omgivelser.
- Opsøg en læge, før du starter et træningsprogram.
- Vær altid opmærksom på dit krops reaktioner under træningen, og kontakt en læge i nødstilfælde.
- Kontakt en læge, hvis du lider af eksisterende sygdomme og alligevel vil anvende produktet.
- Det er et forbrugerprodukt og ikke medicinsk udstyr. Det er dermed ikke tiltænkt til diagnose, terapi, behandling eller prævention af sygdomme.
- Længere kontakt med huden kan medføre hudirritationer og allergier. Opsøg en læge, hvis symptomerne varer ved.
- Dette produkt er ikke legetøj. Den indeholder små dele, der kan sluges og udgøre en kvælningfare.
- Anvend kun produktet under moderate klimatiske forhold.



Fare for elektrisk stød



- Åbn ikke produktet, og anvend det ikke længere ved beskadigelser.
- Anvend ikke produktet, hvis AC-adapteren, adapterkablet eller netledningen er beskadiget.
- Forsøg aldrig selv at vedligeholde eller reparere produktet. Overlad alt vedligeholdelsesarbejde til det ansvarlige fagpersonale.

Advarsel – pacemaker



Produktet genererer magnetiske felter. Personer med pacemaker bør kontakte en læge før brugen af dette produkt, da pacemakerens funktion kan påvirkes.

Henvisning – Flyvning



- Dette produkt er en kontinuerlig radiosender. Bemærk, at det af sikkerhedsmæssige årsager ikke er tilladt at medbringe og bruge radiosendere under visse faser af flyvningen (f.eks. start/landing).
- Før en flyvning skal du tjekke med flyselskabet, om din fitness tracker kan medbringes. Hvis du er i tvivl, skal du lade produktet blive hjemme.

Advarsel – batteri



- Anvend kun egnede opladere eller USB-tilslutninger til opladningen.
- Anvend generelt ikke defekte opladere eller USB-tilslutninger længere, og forsøg ikke at reparere dem.
- Produktet må ikke oplades for kraftigt eller dybafledes.
- Undgå opbevaring, opladning og brug ved ekstreme temperaturer og ekstremt lavt lufttryk (som f.eks. i store højder).
- Genoplad regelmæssigt (min. hver 3. måned).
- Opladningstilslutningerne må ikke kortsluttes.



4. Betjeningslementer

1. Betjeningsknap
2. Display med fuld berøringsflade
3. Aftageligt armbånd
4. Lås
5. Opladningskontakt

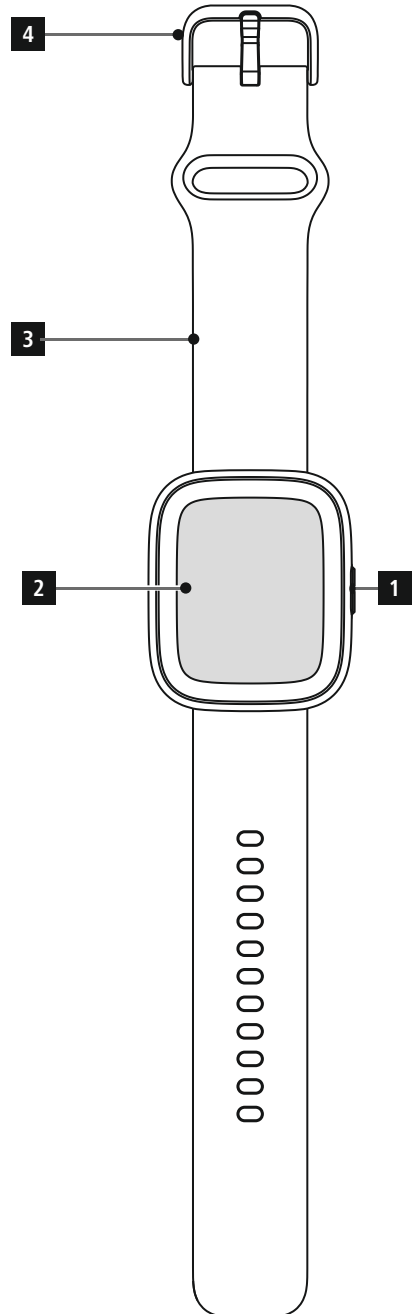
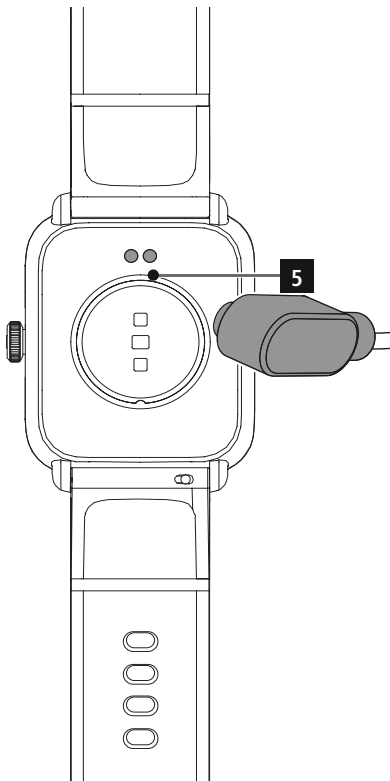



5. Kom godt i gang

Bemærk



Beskrivelserne og visningerne i denne betjeningsvejledning er baseret på appen **Hama FIT move** i version 1.6.5 og smartwatch-firmwareversion 1.01.08.

Bemærk, at når du opdaterer appen eller dit smartwatch, kan der være afvigelser i vilkår og visninger.

5.1 Opladning

- Oplad dit smartwatch helt før første brug.
- Forbind ladekablet til en ledig USB-port på din computer eller en USB-oplader og opladningskontakten [5] på dit smartwatch. Tag hensyn til betjeningsvejledningen til den USB-oplader, der anvendes.

Bemærk



- Tiden for en fuld opladning af batteriet er omkring 150 minutter. Når batteriet vises som fuldt opladet, er opladningsprocessen afsluttet. Afbryd derefter dit smartwatch fra strømforsyningen.
- Hvis batteriniveauet kun er 10 %, skal du oplade dit smartwatch for at undgå funktionsbegrænsninger.



5.2 Montering og aktivering

- Før du tager dit smartwatch på og aktiverer det første gang, skal du sætte det medfølgende ladekabel i dit smartwatch og forbinde det til en strømkilde.
- Efter en vellykket opladning skal du placere dit smartwatch på dit håndled og lukke armbåndet [3] ved hjælp af låsen [4].
- Tryk på betjeningsknappen [1] i 3 sek. for at starte dit smartwatch.

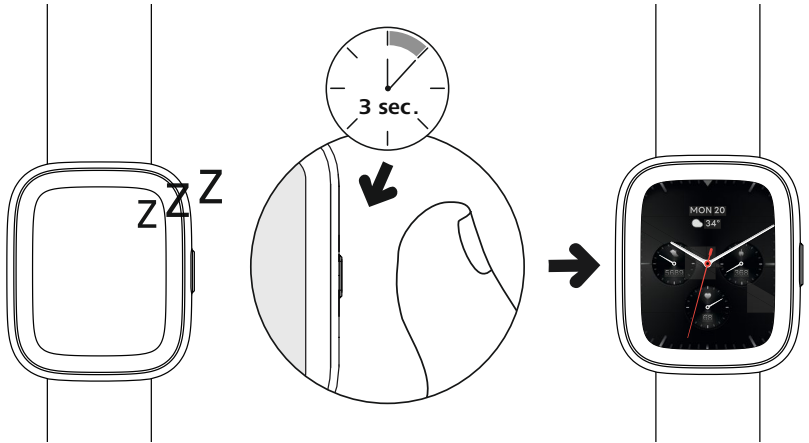

Bemærk



- For at gøre bedst mulig brug af målefunktionerne skal dit smartwatch sidde tæt på oversiden af underarmen og være behageligt at bære. Afstanden mellem smartwatch og håndrodsknogle skal være ca. en finger.
- For at sikre den bedst mulige registrering af dine aktiviteter skal du bære dit smartwatch som en højrehåndet person på venstre håndled og som en venstrehåndet person på højre håndled.

5.3 Frakobling

- Sluk dit smartwatch ved at skifte til menupunktet [SETTINGS] og trykke på [GENERAL] i undermenuen [TURN OFF]. Bekræft det efterfølgende spørgsmål for at slukke dit smartwatch.



6. Konfiguration af dit smartwatch

Installer appen "Hama FIT move" for at få adgang til alle funktioner i dit smartwatch. Følgende afsnit indeholder oplysninger om download og konfiguration af appen.

6.1 Download af appen "Hama FIT move"

Bemærk



Følgende operativsystemer understøttes:

- iOS 12.0 eller højere
- Android 6.0 eller højere

Når du har aktiveret dit smartwatch for første gang, vil du blive bedt om at downloade den tilhørende app "Hama FIT move" til din smartphone. En tilhørende QR-kode vises på displayet på dit smartwatch.

- Scan QR-koden med din smartphone, eller download appen fra Play Store (Android) eller App Store (iOS):



Hama FIT move

link.hama.com/app/fit-move

- Følg vejledningen på din smartphone for at installere appen.

Bemærk



Se vejledningen for at få flere oplysninger om appens enkelte visninger, menuer og funktioner: **App-guide "Hama FIT move"**



6.2 Kobling af smartwatch og smartphone

Bemærk



- For at dit smartwatch kan vise indgående opkald, sms'er, WhatsApp-beskeder og andre meddelelser, skal du aktivere push-tilstand for meddelelser i indstillingerne på din smartphone.
- Under konfigurationen af appen bliver du spurgt, om appen må få adgang til dine enheds funktioner. Tillad dette for at få den fulde funktionalitet af dit smartwatch.

• Start appen på din smartphone, og accepter databeskyttelsesaftalen. Besvar eventuelle spørgsmål. For at få en optimal brugeroplevelse bør du oprette en brugerkonto. Ved at oprette en brugerkonto kan du hente dine personlige data, når du skifter smartphone. Det betyder, at dine personoplysninger altid vil være tilgængelige. Oprettelsen af en brugerkonto er ikke en forudsætning for brugen af appen.

- Tryk på **[LOGON]**, og vælg **[REGISTRER NU]** nederste på skærmen for at oprette en brugerkonto. Indtast en e-mailadresse og adgangskode, og tryk på **[NÆSTE SKRIDT]**.
- Indtast den bekræftelseskode, der sendes til den e-mailadresse, du har angivet. Tjek eventuelt din spam-mappe.
- Efter udført registrering kan du indtaste et brugernavn og dine personlige oplysninger samt indsætte et profilbillede. Tryk på **[NÆSTE SKRIDT]** for at fortsætte konfigurationen.
- Derefter starter søgningen efter dit smartwatch "Smartwatch 4000".
- Følg vejledningen i appen på din smartphone for at forbinde dit smartwatch. Din smartphone opretter en Bluetooth-forbindelse til dit smartwatch.

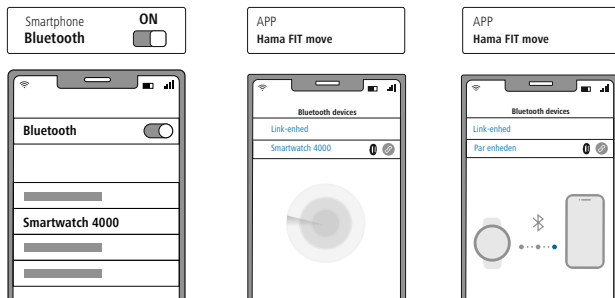

- Vælg "Smartwatch 4000", og tryk på **[FORBIND ENHED]** nederst for at forbinde dit smartwatch med appen.
- Tryk på ikonet  i appen på din smartphone for at bekræfte forbindelsen og fuldføre konfigurationen i appen.
- Gentag processen, hvis der opstår timeout.



- Foretag derefter dine personlige indstillinger. Disse kan justeres senere i appen (se vejledningen: **App-guide "Hama FIT move"**).
- Dit smartwatch er forbundet med appen, og synkroniseringen starter.

Bemærk



- Synkroniser dit smartwatch med appen, før du bruger det for første gang. Hvis du registrerer en aktivitet, før dit smartwatch er blevet synkroniseret til appen for første gang, overføres aktiviteten ikke til appen bagefter.
- Hvis du vil synkronisere dit smartwatch manuelt med appen, skal du trække skærmen på appens startside nedad.
- På grund af den begrænsede lagerplads på dit smartwatch bør du synkronisere dit smartwatch med appen mindst en gang om ugen for at undgå tab af data.

Bemærk



- Efter den første synkronisering med appen anvender dit smartwatch automatisk tid, dato og sprog fra din smartphone.
- Klokkelæt og dato kan ikke indstilles manuelt.
- Displaysproget i dit smartwatch afhænger af dit valg i appen. Så længe konfigurationen ikke er gennemført, forbliver displaysproget engelsk. Vælg det ønskede displaysprog i appen (se vejledningen: **App-guide "Hama FIT move"**).
- Appen giver dig besked, når en opdatering af firmwaren er tilgængelig til dit smartwatch. Udfør opdateringen i appen for at sikre, at dit smartwatch fungerer korrekt.



7. Betjening af dit smartwatch

Følgende afsnit indeholder oplysninger om betjeningen af dit smartwatch og dets menustruktur. Dit smartwatch har et touchscreen-display.

- Tryk på ikoner og menuer, eller stryg på skærmen for at navigere gennem menuerne og udføre funktioner.
- Tryk på betjeningsknappen **[1]** for at aktivere displayet på dit smartwatch. Du kan derefter stryge på displayet for at skifte mellem de forskellige visninger og menupunkter i den rækkefølge, der er vist nedenfor.
- Du kan få adgang til undermenuerne ved at trykke på det respektive ikon.
- Hvis du trykker på betjeningsknappen **[1]**, åbnes hovedmenuen, eller en menu afsluttes, og der vendes tilbage til startskærmen.

Bemærk



Følgende grafik er en oversigt over menustrukturen med alle menupunkter.

Smartwatch 4000

Indstillinger for hurtig adgang	
Forstyr ikke-tilstand	Indstillinger
Skærmens lysstyrke	Vækkeur
Wake-skærm	Energibesparende tilstand
Lommelygte	Telefonsøgning
Dræning	

Applikationer	
Aktivitet	Ur
Telefon	Vejr
Sprogassistent	Cyklusrapport
Træning (sportstilstande)	Musik
Træningsoptegnelse	Kamera
Hjerterefrekvens	Telefonsøgning
SpO2	Stress
Søvn	Åndedrætstræning
Indstillinger	

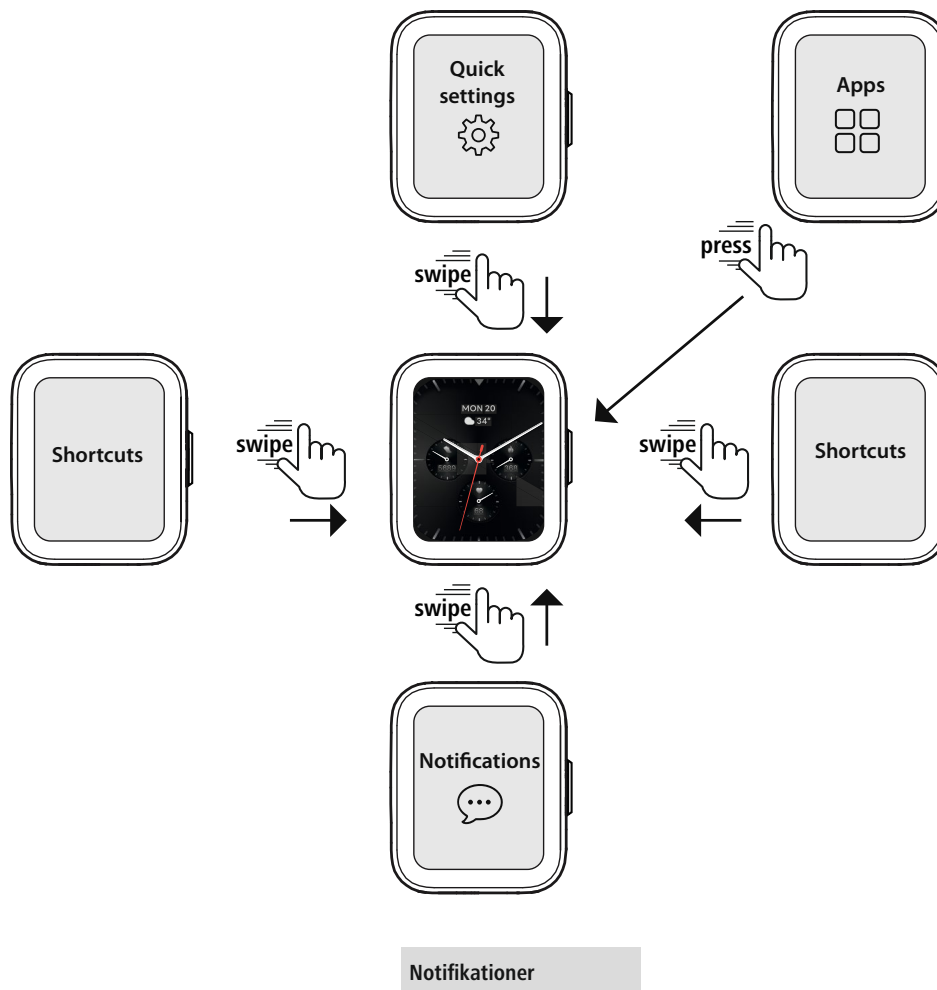

Genveje*
Træningsdata
Hjerterefrekvens / SpO2 / Stress
Træning (sportstilstande)
Søvn
Vejr
Musik

*Linkene kan justeres individuelt via appen **Hama FIT move**.



7.1 Bemærkninger vedrørende betjening

Bemærk: Applikationen "Stemmeassistent"



- Applikationen "Stemmeassistent" giver dig adgang til stemmeassistenten på din parrede og kompatible smartphone ved at trykke på ikonet []. Forudsætningen er en Bluetooth-forbindelse mellem begge enheder. Kommunikation med stemmeassistenten kan kun høres. Kompatibilitet kan ikke garanteres for alle producenter eller operativsystemversioner. Især ved Android OS kan der opstå begrænsninger. Kontakt om nødvendigt producenten af din smartphone. Der kan være en softwareopdatering til din smartphone, der kan løse dette problem.
- For optimal brug af stemmeassistenten skal du være opmærksom på følgende indstillinger på din smartphone:
 - Google Assistant (Android): Indstil dette som standard stemmeassistent på din Android-smartphone, og tillad brug af Google Assistant i låst tilstand.
 - Apple Siri (iOS): Aktiver Siri på din iPhone, og tillad, at Siri bruges, mens den er låst.



8. Vedligeholdelse og pleje

Rengør dette produkt med en fnugfri, let fugtet klud, og anvend ikke aggressive rengøringsmidler.

9. Udelukkelse af garantikrav

Hama GmbH & Co. KG påtager sig intet ansvar eller garanti for skader, der skyldes ukorrekt installation, montering og ukorrekt brug af produktet eller manglende overholdelse af betjeningsvejledningen og/eller sikkerhedshenvisningerne.

10. Understøttede sprog

Følgende liste indeholder en oversigt over de understøttede sprog i brugergrænsefladen til dit smartwatch og appen "Hama FIT move":

	Engelsk	Tysk	Fransk	Spansk	Svensk	Tjekkisk	Polsk	Finsk	Ungarsk	Hollandsk	Portugisisk	Russisk	Rumænsk	Slovakisk	Bulgarsk	Græsk	Norsk	Dansk	Serbisk
Smartwatch 4000	×	×	×	×	×	×	×	×											
Hama FIT move	×	×	×	×	×	×	×	×	×	×	×	×	×	×	×	×	×	×	×

11. Tekniske data

Bluetooth-version	5.3 LE
Displaytype	TFT-LCD
Displaystørrelse	1,65"
Mål (kabinet)	47 x 39 x 12 mm
Vægt	39 g
Armbåndsbredde	2,2 cm
Armbåndsmateriale	Silikone
Kabinetmateriale	Plast
Kapslingsklasse	IP68
Batteritype	Litium-polymer
Batterikapacitet	300 mAh
Ladetid	< 2,5 timer
Batterilevetid	ca. 5-7 dage



12. Bemærkninger vedrørende bortskaffelse

Bemærkninger vedrørende beskyttelse af miljøet:



Fra og med indførelsen af EU-direktiverne 2012/19/EU og 2006/66/EF i national ret gælder følgende: Elektrisk og elektronisk udstyr samt batterier må ikke bortskaffes sammen med almindeligt husholdningsaffald. Forbrugeren er lovmæssigt forpligtet til at aflevere udtjent elektrisk og elektronisk udstyr samt batterier til dertil indrettede, offentlige indsamlingssteder eller til forhandleren. De nærmere bestemmelser vedr. dette fastlægges af lovgivningen i det pågældende land. Symbolet på produktet, brugsvejledningen eller emballagen henviser til disse bestemmelser. Ved genbrug, genvinding eller andre former for nyttiggørelse af udtjent udstyr/batterier giver du et vigtigt bidrag til beskyttelse af miljøet.

13. Overensstemmelseserklæring



Hama GmbH & Co KG erklærer hermed, at denne enhed er i overensstemmelse med de væsentlige krav og de andre relevante bestemmelser i direktiv 2014/53/EU.

Overensstemmelseserklæringen i henhold til det tilsvarende direktiv kan findes på: <https://support.hama.com/00178640>

Frekvensbånd	2402 - 2480 MHz
Maksimal sendeeffekt	9 dBm

hama

Hama GmbH & Co KG
86652 Monheim / Tyskland

Service og support

 www.hama.com

 +49 9091 502-0

D

Bluetooth®-ordmærket og -logoer er registrerede varemærker tilhørende Bluetooth SIG, Inc., og enhver brug af sådanne mærker af Hama GmbH & Co KG sker under licens. Andre varemærker og handelsnavne tilhører deres respektive ejere.

Alle anførte mærker er varemærker tilhørende de respektive virksomheder. Med undtagelse for fejl og udeladelse og med forbehold for tekniske ændringer. Vores generelle leverings- og betalingsbetingelser er gældende.

00178640 / 08.25