

# SMARTWATCH

Smartwatch 4000

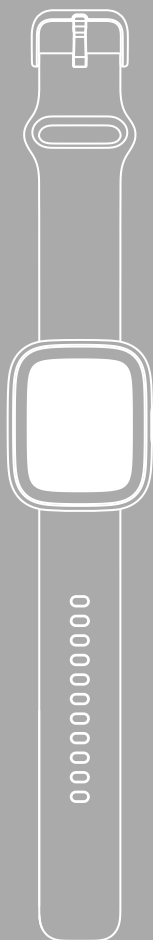

**BG** Ръководство за експлоатация





<b>1. Обяснение на предупредителните символи и указания</b> . . . . .	<b>3</b>
<b>2. Съдържание на опаковката</b> . . . . .	<b>3</b>
<b>3. Указания за безопасност</b> . . . . .	<b>4</b>
<b>4. Елементи за управление</b> . . . . .	<b>6</b>
<b>5. Първи стъпки</b> . . . . .	<b>7</b>
5.1 Зареждане . . . . .	7
5.2 Поставяне и включване . . . . .	8
5.3 Изключване . . . . .	8
<b>6. Настройка на Вашия смарт часовник</b> . . . . .	<b>9</b>
6.1 Изтегляне на приложението „Наша FIT move“ . . . . .	9
6.2 Сдвояване на смарт часовник и смартфон . . . . .	10
<b>7. Използване на Вашия смарт часовник</b> . . . . .	<b>12</b>
7.1 Указания за обслужване . . . . .	14
<b>8. Техническо обслужване и поддръжка</b> . . . . .	<b>15</b>
<b>9. Изключване на отговорност</b> . . . . .	<b>15</b>
<b>10. Поддържани езици</b> . . . . .	<b>15</b>
<b>11. Технически данни</b> . . . . .	<b>15</b>
<b>12. Указания за изхвърляне</b> . . . . .	<b>16</b>
<b>13. Декларация за съответствие</b> . . . . .	<b>16</b>

Благодарим Ви, че сте избрали продукт на Нана!

Отделете време и първо прочете следващите инструкции и указания. След това запазете настоящото ръководство за експлоатация на сигурно място, за да можете да правите справки с него при нужда.

Вашият нов смарт часовник е идеалният придружител при здравословен стил на живот и Ви мотивира да се активни през целия ден. Освен показанието на часа и на датата, той събира данни като броя на Вашите крачки, Вашата сърдечна честота и изгорените от Вас калории. Безжичната връзка чрез *Bluetooth®* с Вашия смартфон Ви позволява да документирате данните в съответното приложение „Nana FIT move“ и така винаги да следите Вашия успех. Проверете тук кога сте достигнали Вашата лична фитнес цел!

## 1. Обяснение на предупредителните символи и указания

### Предупреждение



Използва се, за да обозначава указание за безопасност или за да насочи вниманието към конкретни опасности и рискове.

### Указание



Използва се, за да обозначава допълнителна информация или важни указания.

## 2. Съдържание на опаковката

- Смарт часовник „Smartwatch 4000“
- 1 USB зареждащ кабел
- Ръководство за бърз старт
- Информационен лист за безопасност

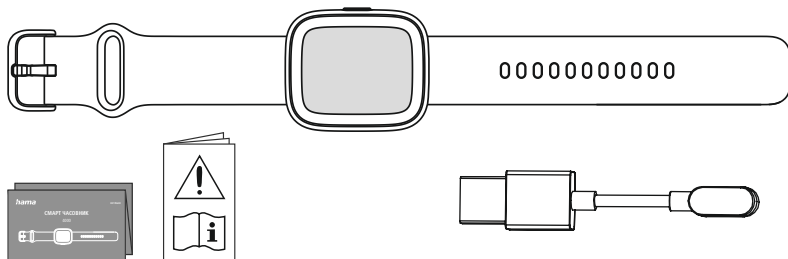



## 3. Указания за безопасност

### Предупреждение



Отделете време и прочете изцяло следващите инструкции и указания. Информация за употребата на продукта можете да намерите в това ръководство за експлоатация.

- Продуктът е предвиден за лична, нестопанска употреба.
- Използвайте продукта само за предвидената цел.
- Пазете продукта от замърсяване, влага и прегряване и го използвайте само в суха среда.
- Не използвайте продукта в непосредствена близост до отоплителни тела, други източници на топлина или на директна слънчева светлина.
- Не използвайте уреда извън неговите граници на мощността, посочени в техническите данни.
- Не използвайте продукта в зони, в които не са разрешени електронни продукти.
- Акумулаторната батерия е неподвижно вградена и не може да се маха.
- Не отваряйте продукта и при повреда не продължавайте да го използвате.
- Не се опитвайте сами да обслужвате или ремонтирате продукта. Оставете всякаква техническа поддръжка на компетентните специалисти.
- Не позволявайте продуктът да пада и не го излагайте на силни вибрации.
- Не извършвайте промени по продукта. Така ще загубите право на всякакви гаранционни претенции.
- Изхвърлете опаковъчния материал веднага съгласно валидните местни разпоредби за изхвърляне на отпадъци.
- Не хвърляйте акумулаторната батерия или продукта в огън.
- Не променяйте и/или не деформирайте/нагрявайте/разглобявайте акумулаторните батерии/батериите.
- По време на пътуването с МПС или спортен уред не разрешавайте да бъдете отклонявани от Вашия продукт и внимавайте за положението при движение и Вашата околна среда.
- Консултирайте се с лекар, преди да започнете тренировъчна програма.
- По време на тренировката винаги внимавайте за реакциите на Вашето тяло и в спешни случаи уведомете лекар.
- Потърсете съвет от лекар, ако страдате от налични заболявания и въпреки това искате да ползвате продукта.
- Това е потребителски продукт и не е медицински уред. Поради това той не е предназначен за диагностика, терапия, лечение или превенция на заболявания.
- По-продължителен контакт с кожата може да доведе до кожни раздразнения и алергии. Потърсете лекар, ако симптомите са по-продължителни.
- Този продукт не е играчка. Той съдържа малки части, които могат да бъдат погълнати и представляват опасност от задушаване.
- Използвайте продукта само при умерени климатични условия.



### Опасност от токов удар



- Не отваряйте продукта и при повреда не продължавайте да го използвате.
- Не използвайте продукта, ако AC адаптерът, адаптерният кабел или мрежовият проводник са повредени.
- Не се опитвайте сами да обслужвате или ремонтирате продукта. Оставете всички работи по техническата поддръжка на компетентните специалисти.

### Предупреждение: Пейсмейкъри



Продуктът генерира магнитни полета. Лицата със сърдечни стимулатори трябва да се консултират с лекар преди употреба на продукта, тъй като функцията на сърдечния стимулатор може да бъде нарушена.

### Указание – Въздушно движение



- Този продукт е непрекъснат радио предавател. Обърнете внимание на това, че във въздушното движение в определени фази на полета (напр. излитане/кацане) от съображения за безопасност носенето и използването на радио предаватели не е разрешено.
- Преди полет се осведомете при авиолинията, дали Вашият фитнес тракер може да бъде носен. В случай на съмнение оставете продукта вкъщи.

### Предупреждение – Батерия



- За зареждане използвайте само подходящи зарядни устройства или USB изводи.
- По принцип не използвайте дефектни зарядни устройства или USB изводи и не се опитвайте да ги поправяте.
- Не позволявайте продукта да се зарежда повече от необходимото или да се разрежда напълно.
- Избягвайте съхранение, зареждане и използване при екстремни температури и изключително ниско налягане на въздуха (като например на големи височини).
- При по-продължително съхранение дозареждайте периодично (поне веднъж на три месеца).
- Връзките за зареждане не трябва да се свързват накъсо.



## 4. Елементи за управление

1. Копче за обслужване
2. Изцяло сензорен дисплей
3. Сваляща се каишка
4. Закопчалка
5. Контакт за зареждане

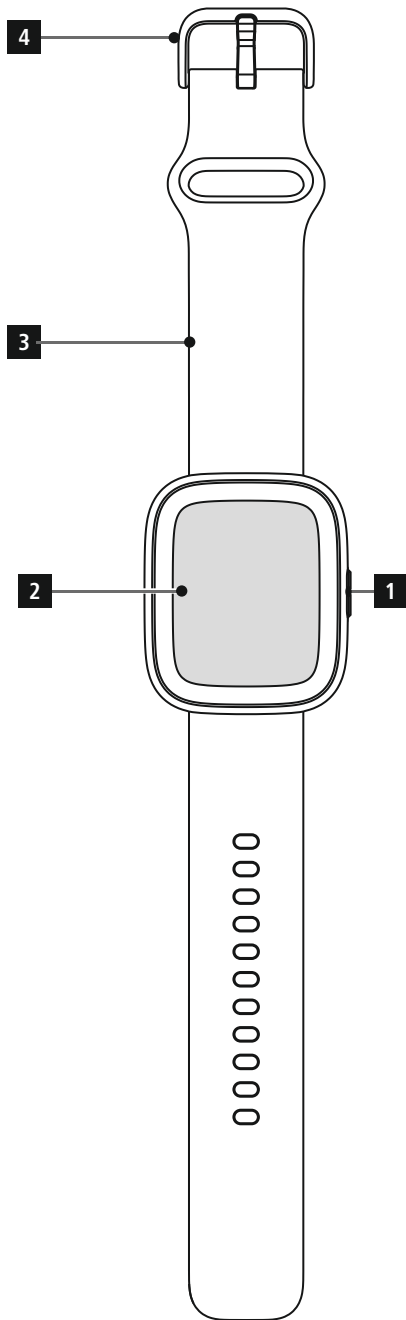
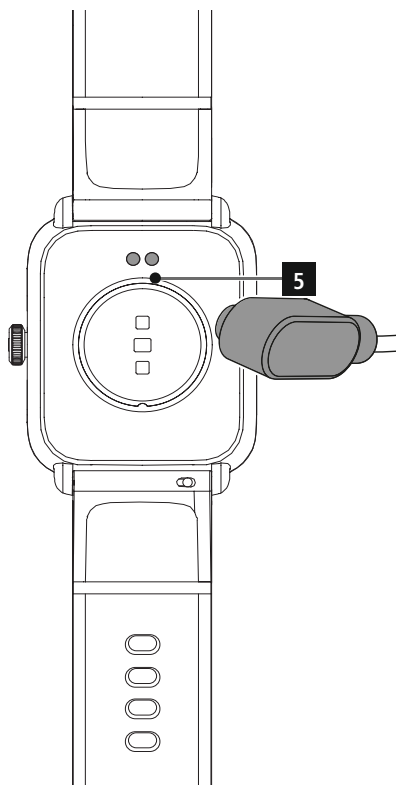



## 5. Първи стъпки

### Указание



Описанията и илюстрациите в това ръководство за експлоатация се основават на приложението **Nama FIT move**, версия 1.6.5 и фърмуера на смарт часовника, версия 1.01.08.

Моля, имайте предвид, че при актуализация на приложението или смарт часовника може да има разлики в етикетите и дисплеите.

### 5.1 Зареждане

- Заредете Вашия смарт часовник напълно преди първата употреба.
- Свържете зареждащия кабел със свободен USB извод на Вашия компютър или USB зарядно устройство и контакта за зареждане [5] на Вашия смарт часовник. За целта спазвайте инструкцията за обслужване на използваното USB зарядно устройство.

### Указание



- Времето за зареждане за пълен заряд на батерията е ок. 150 минути. Ако дисплеят покаже, че батерията е напълно заредена, процесът на зареждане е завършен. Тогава изключете смарт часовника си от електрозахранването.
- Когато нивото на батерията е още само 10%, заредете Вашия смарт часовник, за да предотвратите функционални ограничения.



## 5.2 Поставяне и включване

- Преди първото поставяне и включване трябва да свържете Вашия смарт часовник с приложения зареждащ кабел и да го включите в източник на ток.
- След успешното зареждане поставете Вашия смарт часовник на китката на ръката си и закопчайте каишката [3] посредством закопчалката [4].
- Задръжте натиснато копчето за обслужване [1] за 3 сек., за да стартирате Вашия смарт часовник.

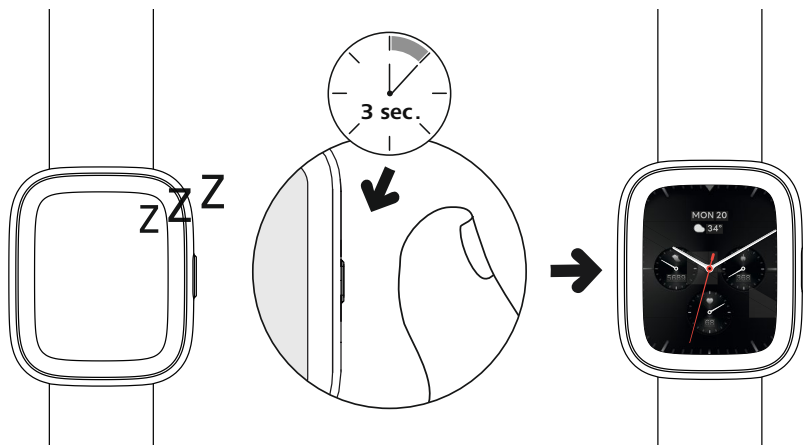

### Указание



- За да можете да използвате по най-добър начин измервателните функции, Вашият смарт часовник трябва да приляга плътно върху горната страна на ръката Ви и да е удобен за носене. Разстоянието между смарт часовника и карпалната кост трябва да е с ширина около един пръст.
- За да осигурите възможно най-добро записване на Вашите дейности, носете Вашия смарт часовник на лявата ръка, ако сте десничар, и на дясната ръка, ако сте левичар.

## 5.3 Изключване

- За да изключите смарт часовника, превключете в точка на менюто [SETTINGS] и в подменюто [SYSTEM] натиснете върху [TURN OFF]. Потвърдете следващия въпрос, за да изключите Вашия смарт часовник.



## 6. Настройка на Вашия смарт часовник

За да получите достъп до пълния обхват от функции на Вашия смарт часовник, инсталирайте приложението „Hama FIT move“. Следващите раздели съдържат информация за изтеглянето и настройката на приложението.

### 6.1 Изтегляне на приложението „Hama FIT move“

#### Указание

Поддържат се следните операционни системи:

- iOS 12.0 или по-висока
- Android 6.0 или по-висока

След първото включване на Вашия смарт часовник ще бъдете подканени да изтеглите на мобилния си телефон прилежащото приложение „Hama FIT move“. На дисплея на Вашия смарт часовник се показва съответен QR код.

- Сканирайте QR кода с Вашия смартфон или изтеглете приложението от Play Store (Android) или от App Store (iOS):



**Hama FIT move**

[link.hama.com/app/fit-move](http://link.hama.com/app/fit-move)

- За инсталация на приложението следвайте указанията на Вашия смартфон.

#### Указание

Допълнителна информация за отделните индикации, менюта и функции на приложението можете да намерите в ръководството: **Ръководство за обслужване на приложението „Hama FIT move“**



## 6.2 Сдвояване на смарт часовник и смартфон

### Указание



- За да може Вашият смарт часовник да показва входящи повиквания, SMS, WhatsApp съобщения и други уведомявания, активирайте Push режима за уведомявания в настройките на Вашия смартфон.
- По време на настройката на приложението се извършват запитвания, дали приложението има право на достъп до функциите на Вашето крайно устройство. Разрешете тези запитвания за пълния обхват от функции на Вашия смарт часовник.

- Стартирайте приложението на Вашия смартфон и приемете споразумението за защита на данните. Отговорете на появяващите се въпроси.

За оптимално изживяване при използването е необходимо да създадете потребителски акаунт. Чрез създаването на потребителски акаунт можете да повикате Вашите лични данни, ако смените смартфона. По този начин Вашите налични данни са налични по всяко време. Създаването на потребителски акаунт не е предпоставка за използване на приложението.

- За да създадете потребителски акаунт, докоснете **[ВХОД]** и изберете **[РЕГИСТРИРАЙ СЕГА]** в долната част на екрана. Въведете имейл адрес и парола и докоснете **[СЛЕДВАЩА СЪПКА]**.
- Въведете кода за потвърждаване, който ще бъде изпратен на предоставения от Вас имейл адрес. Проверете папката за спам, ако е необходимо.
- След успешна регистрация можете да въведете потребителско име и Вашите лични данни, както и да определите профилна снимка. Докоснете **[СЛЕДВАЩА СЪПКА]**, за да продължите настройката.
- След това стартира търсенето на Вашия смарт часовник „Smartwatch 4000“.
- Следвайте указанията на приложението на Вашия смартфон, за да свържете Вашия смарт часовник.

Вашият смартфон ще създаде Bluetooth връзка с Вашия смарт часовник.

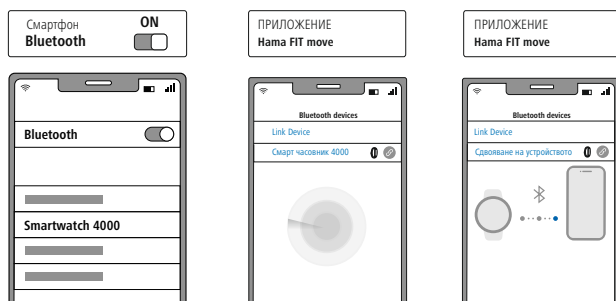

- Изберете „Smartwatch 4000“ и натиснете отдолу върху **[СВЪРЗВАНЕ НА УСТРОЙСТВО]**, за да свържете смарт часовника с приложението.
- Докоснете символа **[✓]** в приложението на Вашия смартфон, за да потвърдите връзката и да завършите настройката в приложението.
- Ако превишите времето, повторете процеса.



- След това извършете Вашите лични настройки. Те могат да се променят по-късно в приложението (вж. ръководството: **Ръководство за обслужване на приложението „Ната FIT move“**).
- Сега Вашият смарт часовник е свързан с приложението и синхронизирането се стартира.

### Указание



- Моля, синхронизирайте смарт часовника си с приложението, преди да го използвате за първи път. Ако запишете дейност, преди смарт часовникът Ви да бъде синхронизиран с приложението за първи път, дейността няма да бъде прехвърлена в приложението след това.
- За да стартирате ръчно синхронизация на Вашия смарт часовник с приложението, изтеглете екрана на началната страница на приложението надолу.
- Поради ограниченото място в паметта на Вашия смарт часовник, за да предотвратите загуба на данни, трябва да синхронизирате Вашия смарт часовник поне веднъж седмично с приложението.

### Указание



- След първата синхронизация с приложението Вашият смарт часовник приема автоматично часа, датата и езика на Вашия смартфон.
- Часът и датата не могат да се настройват ръчно.
- Езикът на дисплея на Вашия смарт часовник зависи от избора Ви в приложението. Езикът на дисплея остава английски до приключване на настройката. Изберете желан език на дисплея в приложението (вж. ръководството: **Ръководство за обслужване на приложението „Ната FIT move“**).
- ).
- Приложението ще Ви уведоми, когато има налична актуализация на фирмуера за Вашия смарт часовник. Изпълнете актуализацията в приложението, за да гарантирате безупречна функция на Вашия смарт часовник.



### 7. Използване на Вашия смарт часовник

Следващите раздели съдържат информация за използването и структурата на менюто на Вашия смарт часовник. Вашият смарт часовник има дисплей със сензорен екран.

- Докоснете символите и менютата или плъзнете пръст по дисплея, за да преминавате през менютата и да изпълнявате функции.
- Натиснете копчето за обслужване **[1]**, за да активирате дисплея на Вашия смарт часовник. След това чрез плъзгане върху дисплея може да сменяте различни индикации и точки от менюто в посочената по-долу последователност.
- Подменютата достигате чрез натискане върху съответния символ.
- Натиснете копчето за управление **[1]**, за да отворите главното меню или да излезете от меню и да се върнете към стартовия екран.

#### Указание



Следната графика представлява изглед на структурата на менюто с всички точки от менюто.

Смарт часовник 4000

Настройки за бърз достъп	
Режим „Не безпокойте“	Настройки
Яркост на дисплея	Будилник
Събуждане на екрана	Режим за пестене на енергия
Фенерче	Търсене на телефон
Отводняване	

Приложения	
Дейност	Часовник
Телефон	Метеорологично време
Езиков асистент	Доклад за цикъла
Тренировка (спортни режими)	Музика
Архив на тренировки	Камера
Сърдечен ритъм	Търсене на телефон
SpO2	Стрес
Сън	Тренировки за дишане
Настройки	

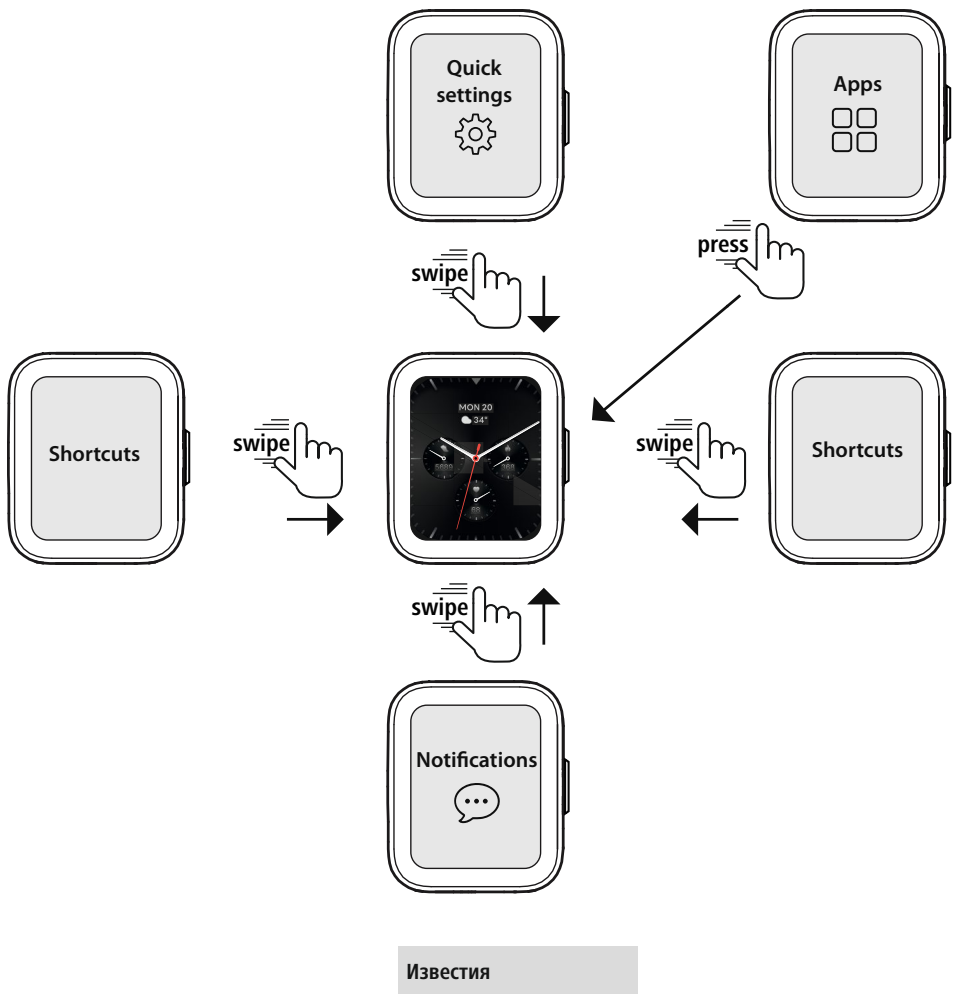

Кратки пътища*
Данни за тренировки
Сърдечен ритъм/SpO2/стрес
Тренировка (спортни режими)
Сън
Метеорологично време
Музика

\* Връзките могат да бъдат персонализирани чрез приложението **Hama FIT move**.



### 7.1 Указания за обслужване

#### Указание: Приложение „Гласов асистент“



- Приложението „Гласов асистент“ Ви позволява да докоснете символа [  ] за достъп до гласовия асистент на сдвоения и съвместим смартфон. Необходима е Bluetooth връзка между двете устройства. Комуникацията с гласовия асистент е само звукова. Съвместимостта не може да бъде гарантирана за всички производители или версии на операционни системи. Възможно е да има ограничения, особено при операционна система Android. Ако е необходимо, свържете се с производителя на Вашия смартфон. Възможно е да има налична актуализация на софтуера за Вашия смартфон, която може да реши този проблем.
- За да използвате оптимално гласовия асистент, обърнете внимание на следните настройки на смартфона си:
  - Google Assistant (Android): Задайте го като гласов асистент по подразбиране на вашия смартфон с Android и разрешете използването на Google Assistant, когато е заключен.
  - Apple Siri (iOS): Активирайте Siri на Вашия iPhone и разрешете използването на Siri в заключен режим.



## 8. Техническо обслужване и поддръжка

Почиствайте този продукт с леко навлажнена кърпа без власинки и не използвайте агресивни почистващи препарати.

## 9. Изключване на отговорност

Ната GmbH & Co KG не поема отговорност или гаранция за повреди, които са резултат от неправилна инсталация, монтаж и употреба на продукта или от неспазване на ръководството за експлоатация и/или на указанията за безопасност.

## 10. Поддържани езици

Следващият списък съдържа преглед на поддържаните езици за потребителския интерфейс на Вашия смарт часовник и приложението „Nata FIT move“:

	Английски	Немски	Френски	Испански	Шведски	Чешки	Полски	Фински	Унгарски	Нидерландски	Португалски	Руски	Румънски	Словашки	Български	Гръцки	Норвежки	Датски	Сръбски
Смарт часовник 4000	×	×	×	×	×	×	×	×											
Nata FIT move	×	×	×	×	×	×	×	×	×	×	×	×	×	×	×	×	×	×	×

## 11. Технически данни

Версия на Bluetooth	5.3 LE
Тип дисплей	TFT-LCD
Размер на дисплея	1.65"
Размери (корпус)	47 × 39 × 12 mm
Тегло	39 g
Ширина на каишката	2,2 cm
Материал на каишката	Силикон
Материал на корпуса	Пластмаса
Клас на защита	IP68
Тип батерия	Литиево-полимерна
Капацитет на акумулаторната батерия	300 mAh
Време за зареждане	<2,5 часа
Действие на акумулаторната батерия	Прибл. 5-7 дни



### 12. Указания за изхвърляне

Указание относно защитата на околната среда:



От момента на прилагането на европейските директиви 2012/19/ЕС и 2006/66/ЕО в националното право на съответните страни важи следното: Електрическите и електронните уреди и батериите не бива да се изхвърлят с битовите отпадъци. Потребителят е длъжен по закон да върне електрическите и електронните уреди и батериите в края на техния експлоатационен срок на изградените за целта обществени пунктове за събиране на отпадъци или на търговския обект. Подробностите по въпроса са регламентирани в законодателството на съответната страна. Символът върху продукта, упътването за употреба или опаковката насочва към тези разпоредби. Чрез рециклирането, преработката на материалите или други форми на оползотворяване на старите уреди/батерии вие допринасяте за защитата на нашата околна среда.

### 13. Декларация за съответствие

**CE** С настоящото Hama GmbH & Co KG декларира, че този уред съответства на основните изисквания и другите приложими предписания на Директива 2014/53/ЕС. Декларацията за съответствие съгласно съответната директива можете да намерите на адрес: <https://support.hama.com/00178640>

Честотна лента/честотни ленти	2402 – 2480 MHz
Максимална излъчвателна мощност	9 dBm

# ***hama***

**Hama GmbH & Co KG**  
86652 Monheim/Германия

## **Сервиз и поддръжка**

 [www.hama.com](http://www.hama.com)

 +49 9091 502-0

**D**

The Bluetooth® word mark and logos are registered trademarks owned by Bluetooth SIG, Inc. and any use of such marks by Hama GmbH & Co KG is under license. Other trademarks and trade names are those of their respective owners.

All listed brands are trademarks of the corresponding companies. Errors and omissions excepted, and subject to technical changes. Our general terms of delivery and payment are applied.

00178640/08.25