

## Universal Smartphone Bike Holder Bag

## Universal-Smartphone-Fahrradhaltertasche

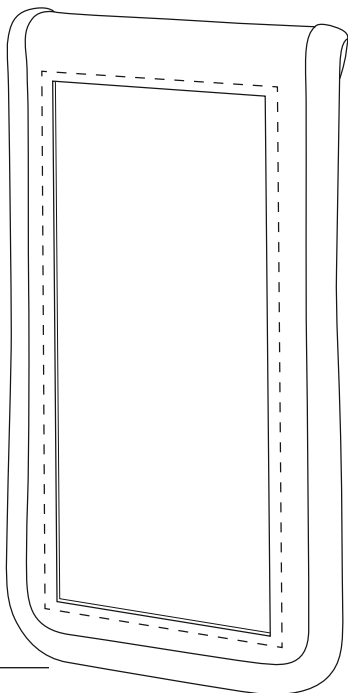

Operating Instructions

**GB**

Bedienungsanleitung

**D**

Mode d'emploi

**F**

Instrucciones de uso

**E**

Istruzioni per l'uso

**I**

Gebruiksaanwijzing

**NL**

Instrukcja obsługi

**PL**

Használati útmutató

**H**

Návod k použití

**CZ**

Návod na použitie

**SK**

Manual de instruções

**P**

Manual de utilizare

**RO**

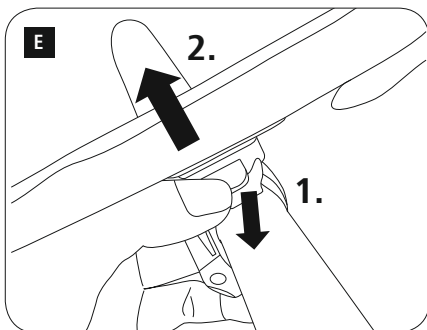
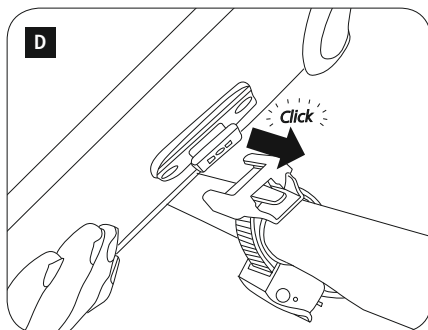
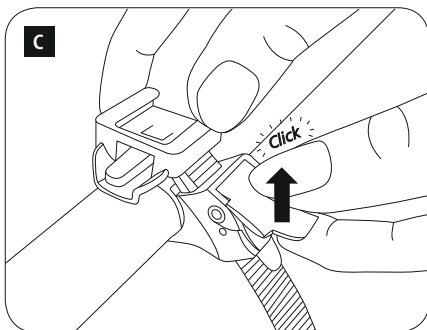
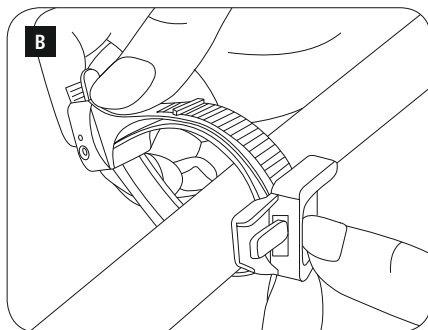
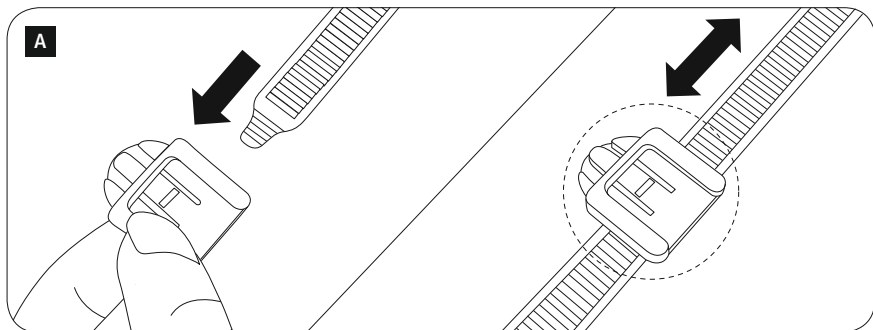

Thank you for choosing a Hama product.  
Take your time and read the following instructions and information completely.  
Please keep these instructions in a safe place for future reference.

### 1. Explanation of Warning Symbols and Notes



#### Warning

This symbol is used to indicate safety instructions or to draw your attention to specific hazards and risks.



#### Note

This symbol is used to indicate additional information or important notes.

### 2. Package Contents

- Universal Smartphone Bike Holder Bag
- These operating instructions

### 3. Safety Notes

- Use the product for its intended purpose only.
- Protect the product from dirt, moisture and overheating, and only use it in a dry environment.
- When using this product, observe the applicable local traffic laws and regulations.
- Do not drop the product and do not expose it to any major shocks.
- Keep the packaging material out of the reach of children due to the risk of suffocation.
- Dispose of packaging material immediately according to locally applicable regulations.
- Do not modify the product in any way. Doing so voids the warranty.

### 4. Montage



#### Warning – Risk of injury

- Do not allow yourself to be distracted by the product, for example when driving a vehicle or operating sports equipment. Always pay attention to the surrounding traffic and your environment.
- The product is not intended for mounting on carbon parts (for example, handlebars). Carbon parts can be damaged by the clamp, break and cause serious accidents and injuries!



#### Note

- Never apply force when using the product or during installation.
- The attachment of a smartphone is at the user's own risk.

### 4.1 Mounting

- Thread the clamp onto the ratchet strap as illustrated **(A)**.
- Loop the ratchet strap around the handlebars and through the ratchet head.
- To protect the handlebars, place the supplied rubber pad between the handlebars and ratchet strap, and loosely tighten the ratchet strap **(B)**.
- Use the small lever for final fastening **(C)**. Each movement tightens the ratchet strap up a notch.

### 4.2 Attaching the smartphone case

- Insert the smartphone case as illustrated **(D)**. The smartphone case is securely fastened when it audibly clicks into place in the clamp.



#### Note

Keep checking that the smartphone holder is securely seated.

- To remove the smartphone holder, press the release buttons and take it off.

### 5. Warranty Disclaimer

Hama GmbH & Co KG assumes no liability and provides no warranty for damage resulting from improper installation/mounting, improper use of the product or from failure to observe the operating instructions and/or safety notes.

### 6. Service and Support

Please contact Hama Product Consulting if you have any questions about this product.

Hotline: +49 9091 502-115 (German/English)

Further support information can be found here:

[www.hama.com](http://www.hama.com)

Vielen Dank, dass Sie sich für ein Hama Produkt entschieden haben! Nehmen Sie sich Zeit und lesen Sie die folgenden Anweisungen und Hinweise zunächst ganz durch. Bewahren Sie diese Bedienungsanleitung anschließend an einem sicheren Ort auf, um bei Bedarf darin nachschlagen zu können.

## 1. Erklärung von Warnsymbolen und Hinweisen



### Warnung

Wird verwendet, um Sicherheitshinweise zu kennzeichnen oder um die Aufmerksamkeit auf besondere Gefahren und Risiken zu lenken.



### Hinweis

Wird verwendet, um zusätzlich Informationen oder wichtige Hinweise zu kennzeichnen.

## 2. Packungsinhalt

- Universal-Smartphone-Fahrradhaltertasche
- diese Bedienungsanleitung

## 3. Sicherheitshinweise

- Verwenden Sie das Produkt ausschließlich für den dazu vorgesehenen Zweck.
- Schützen Sie das Produkt vor Schmutz, Feuchtigkeit und Überhitzung und verwenden Sie es nur in trockenen Umgebungen.
- Beim Einsatz des Produktes im Straßenverkehr gelten die Vorschriften der StVZO.
- Lassen Sie das Produkt nicht fallen und setzen Sie es keinen heftigen Erschütterungen aus.
- Halten Sie Kinder unbedingt von dem Verpackungsmaterial fern, es besteht Erstickungsgefahr.
- Entsorgen Sie das Verpackungsmaterial sofort gemäß den örtlich gültigen Entsorgungsvorschriften.
- Nehmen Sie keine Veränderungen am Produkt vor. Dadurch verlieren Sie jegliche Gewährleistungsansprüche.

## 4. Montage



### Warnung – Verletzungsgefahr

- Lassen Sie sich auf der Fahrt mit einem Kraftfahrzeug oder Sportgerät nicht durch Ihr Produkt ablenken und achten Sie auf die Verkehrslage und Ihre Umgebung.
- Das Produkt ist nicht für die Montage an Karbenteilen (z.B. Lenker) vorgesehen. Karbenteile können durch die Klemmung beschädigt werden, brechen und so schwere Unfälle und Verletzungen verursachen!



### Hinweis

- Wenden Sie im Umgang mit dem Produkt und bei der Montage niemals Gewalt oder hohe Kräfte an.
- Beachten Sie, dass die Befestigung eines Smartphones auf eigenes Risiko des Anwenders stattfindet.

## 4.1 Montage

- Fädeln Sie die Klemme auf das Ratschenband wie abgebildet **(A)** auf.
- Führen Sie das Ratschenband um den Lenker herum und durch den Ratschenkopf.
- Legen Sie zur Schonung des Lenkers die mitgelieferte Gummiunterlage zwischen Lenker und Ratschenband und ziehen das Ratschenband lose an **(B)**.
- Nutzen Sie zur endgültigen Befestigung den kleinen Hebel **(C)**. Jeder Zug zieht das Ratschenband eine Raste fester.

## 4.2 Anbringen der Smartphonetasche

• Setzen Sie die Smartphonetasche wie abgebildet **(D)** ein. Die Smartphonetasche ist sicher befestigt, wenn Sie in der Klemme mit einem deutlichen Klick einrastet.



### Hinweis

Prüfen Sie stets den sicheren Sitz des Smartphonehalters.

- Zur Demontage drücken Sie die Entriegelungstasten und nehmen Sie den Smartphonehalter ab.

## 5. Haftungsausschluss

Die Hama GmbH & Co KG übernimmt keinerlei Haftung oder Gewährleistung für Schäden, die aus unsachgemäßer Installation, Montage und unsachgemäßem Gebrauch des Produktes oder einer Nichtbeachtung der Bedienungsanleitung und/oder der Sicherheitshinweise resultieren.

## 6. Service und Support

Bitte wenden Sie sich bei Fragen zum Produkt gerne an die Hama-Produktberatung.

Hotline: +49 9091 502-115 (Deu/Eng)

Weitere Supportinformationen finden Sie hier: [www.hama.com](http://www.hama.com)

Nous vous remercions d'avoir choisi un produit Hama. Veuillez prendre le temps de lire l'ensemble des remarques et consignes suivantes. Veuillez conserver ce mode d'emploi à portée de main afin de pouvoir le consulter en cas de besoin.

## 1. Explication des symboles d'avertissement et des remarques



### Avertissement

Ce symbole est utilisé pour indiquer des consignes de sécurité ou pour attirer votre attention sur des dangers et risques particuliers.



### Remarque

Ce symbole est utilisé pour indiquer des informations supplémentaires ou des remarques importantes.

## 2. Contenu de l'emballage

- Étui de support univ. vélo pr smartphone
- Mode d'emploi

## 3. Consignes de sécurité

- Utilisez le produit exclusivement conformément à sa destination.
- Protégez le produit de toute saleté, humidité, surchauffe et utilisez-le uniquement dans des locaux secs.
- Veuillez respecter les lois et réglementations locales en vigueur relatives au code de la route lors de l'utilisation du produit.
- Protégez le produit des secousses violentes et évitez tout choc ou toute chute.
- Tenez les emballages d'appareils hors de portée des enfants, risque d'étouffement.
- Recyclez les matériaux d'emballage conformément aux prescriptions locales en vigueur.
- N'apportez aucune modification à l'appareil. Des modifications vous feraient perdre vos droits de garantie.

## 4. Montage



### Avertissement – Risque de blessure

- Ne laissez pas le produit capter votre attention lorsque vous pilotez un véhicule ou un appareil de sport et veuillez concentrer toute votre attention à la circulation et à votre environnement.
- Ce produit n'est pas conçu pour être installé sur des pièces en carbone (guidon, etc.). Le serrage est susceptible d'endommager, voire briser les pièces en carbone et donc provoquer des accidents ou des blessures graves.



### Remarque

- N'appliquez en aucun cas une force excessive lors de l'utilisation ou de l'installation du produit.
- Veuillez noter que la fixation d'un smartphone se fait aux propres risques de l'utilisateur.

## 4.1 Installation

- Placez la pince sur la sangle à cliquet comme indiqué dans l'illustration (A).
- Placez la sangle autour du guidon et faites-la passer à travers le cliquet.
- Pour ne pas abîmer le guidon, placez le support en caoutchouc fourni entre le guidon et la sangle, puis serrez la sangle sans forcer (B).
- Utilisez le petit levier (C) pour fixer définitivement la sangle. Chaque action sur le levier resserre la sangle d'un cran.

## 4.2 Installation de l'étui de smartphone

- Placez l'étui de smartphone comme indiqué dans l'illustration (D). L'étui de smartphone parfaitement fixé dans la pince lorsque vous entendez un clic de verrouillage.



### Remarque

Vérifiez la bonne fixation du support de smartphone.

- Pour le démontage, appuyez sur les boutons de déverrouillage et retirez le support de smartphone.

## 5. Exclusion de garantie

La société Hama GmbH & Co KG décline toute responsabilité en cas de dommages provoqués par une installation, un montage ou une utilisation non conformes du produit ou encore provoqués par un non respect des consignes du mode d'emploi et/ou des consignes de sécurité.

## 6. Service et assistance

En cas de question concernant le produit, veuillez vous adresser au service de conseil produits de Hama.

Ligne téléphonique directe : +49 9091 502-115 (allemand/anglais)

Vous trouverez ici de plus amples informations concernant l'assistance :

[www.hama.com](http://www.hama.com)

Le agradecemos que se haya decidido por un producto de Hama. Tómese tiempo y léase primero las siguientes instrucciones e indicaciones. Después, guarde estas instrucciones de manejo en un lugar seguro para poder consultarlas cuando sea necesario.

## 1. Explicación de los símbolos de aviso y de las indicaciones



### Aviso

Se utiliza para caracterizar las indicaciones de seguridad o para llamar la atención sobre peligros y riesgos especiales.



### Nota

Se utiliza para caracterizar informaciones adicionales o indicaciones importantes.

## 2. Contenido del paquete

- Funda para soporte uni. de smartphones para bici
- Estas instrucciones de manejo

## 3. Instrucciones de seguridad

- Emplee el producto exclusivamente para la función para la que fue diseñado.
- Proteja el producto de la suciedad, la humedad y el sobrecalentamiento y utilícelo sólo en recintos secos.
- Tenga en cuenta al utilizar el producto las disposiciones y leyes locales vigentes para el tráfico rodado.
- No deje caer el producto ni lo someta a sacudidas fuertes.
- Mantenga el material de embalaje fuera del alcance de los niños, existe peligro de asfixia.
- Deseche el material de embalaje en conformidad con las disposiciones locales sobre el desecho vigentes.
- No altere el producto de ninguna manera. Haciéndolo, perderá la garantía.

## 4. Montaje



### Aviso – Peligro de sufrir lesiones

- Durante los desplazamientos con un vehículo o aparato deportivo, no se distraiga con el producto y preste atención al tráfico y a su entorno.
- El producto no se ha concebido para su montaje junto a piezas fabricadas con fibra de carbono (p.ej. volantes). Las piezas fabricadas con fibra de carbono pueden deteriorarse y quebrarse por la fijación, ocasionando accidentes graves y lesiones.



### Nota

- No fuerce nunca el producto durante su manejo o montaje.
- Tenga en cuenta que la fijación de un smartphone se efectúa bajo la responsabilidad propia del usuario.

## 4.1 Montaje

- Enhebre el perno en la banda dentada como se muestra en la figura (A).
- Extienda la banda dentada en torno al volante y a través del cabezal dentado.
- Para proteger el volante, extienda la base de goma suministrada entre el volante y la banda dentada y deje la banda dentada solo ligeramente apretada (B).
- Para la fijación definitiva, emplee la palanca pequeña (C). Con cada tracción, la banda dentada se aprieta un diente más.

## 4.2 Fijación de la funda para smartphone

- Coloque la funda para smartphone como se muestra en la figura (D). La funda para smartphone estará fijada de forma segura cuando encaje en el perno con un clic claramente audible.



### Nota

Verifique siempre si la fijación del soporte para smartphone es segura.

- Para el desmontaje, oprima las teclas de desbloqueo y retire el soporte para smartphone.

## 5. Exclusión de responsabilidad

Hama GmbH & Co KG no se responsabiliza ni concede garantía por los daños que surjan por una instalación, montaje o manejo incorrectos del producto o por la no observación de las instrucciones de manejo y/o de las instrucciones de seguridad.

## 6. Servicio y soporte

Si tiene que hacer alguna consulta sobre el producto, diríjase al asesoramiento de productos Hama.

Línea directa: +49 9091 502-115 (Alemán/Inglés)

Encontrar más información de soporte aquí: [www.hama.com](http://www.hama.com)

Grazie per avere acquistato un prodotto Hama!  
Prima della messa in esercizio, leggete attentamente le seguenti istruzioni e avvertenze, quindi conservatele in un luogo sicuro per una eventuale consultazione.

## 1. Spiegazione dei simboli di avvertimento e delle indicazioni



### Attenzione

Viene utilizzato per contrassegnare le indicazioni di sicurezza oppure per rivolgere l'attenzione verso particolari rischi e pericoli.



### Avvertenza

Viene utilizzato per contrassegnare informazioni supplementari o indicazioni importanti.

## 2. Contenuto della confezione

- Custodia da bici per smartphone universale
- Queste istruzioni per l'uso

## 3. Indicazioni di sicurezza:

- Utilizzare il prodotto esclusivamente per lo scopo previsto.
- Proteggere il prodotto da sporcizia, umidità e surriscaldamento e utilizzarlo solo in ambienti asciutti.
- Durante l'impiego del prodotto, prestare attenzione alle prescrizioni e alle normative locali vigenti per il traffico stradale.
- Non fare cadere il prodotto e non sottoporlo a forti scossoni!
- Tenere l'imballo fuori dalla portata dei bambini, pericolo di soffocamento!
- Smaltire immediatamente il materiale d'imballaggio attenendosi alle prescrizioni locali vigenti.
- Non apportare modifiche all'apparecchio per evitare di perdere i diritti di garanzia.

## 4. Montaggio



### Attenzione – Pericolo infortuni

- Quando si viaggia su un autoveicolo o si utilizza un attrezzo sportivo, non farsi distrarre dal prodotto e prestare attenzione alla situazione del traffico e all'ambiente.
- Il prodotto non è indicato per il montaggio su componenti in carbonio (per es. volante) il bloccaggio potrebbe danneggiare o rompere i componenti in carbonio che così causerebbero incidenti ed infortuni!



### Avvertenza

- Non usare troppa forza, né violenza quando si utilizza il prodotto e durante il suo montaggio.
- Facciamo presente che il fissaggio di uno smartphone viene effettuato ad esclusivo rischio dell'utente.

## 4.1 Montaggio

- Fissare la clip alla fascetta come indicato nella figura (A).
- Avvolgere la fascetta attorno al volante e attraverso l'estremità della fascetta stessa stesso.
- Per proteggere il volante mettere la base in gomma in dotazione tra il volante e la fascetta e poi serrarla se ancora lenta (B).
- Per fissare bene utilizzare la piccola leva (C). Ogni trazione stringe di una tacca la fascetta.

## 4.2 Fissaggio della custodia per smartphone

- Posizionare la custodia per smartphone come da figura (D) La custodia è ben fissa quando inserendo lo smartphone si sente un clic.



### Avvertenza

Verificare che il supporto per smartphone sia posizionato correttamente.

- Per lo smontaggio basta premere i tasti di sbloccaggio e quindi rimuovere il supporto per smartphone.

## 5. Esclusione di garanzia

Hama GmbH & Co KG non si assume alcuna responsabilità per i danni derivati dal montaggio o l'utilizzo scorretto del prodotto, nonché dalla mancata osservanza delle istruzioni per l'uso e/o delle indicazioni di sicurezza.

## 6. Assistenza e supporto

In caso di domande sul prodotto, rivolgersi alla Consulenza prodotto Hama.  
Hotline: +49 9091 502-115 (ted./ing.)

Ulteriori informazioni sul supporto sono disponibili qui: [www.hama.com](http://www.hama.com)

Hartelijk dank dat u voor een product van Hama heeft gekozen. Neem de tijd om de volgende aanwijzingen en instructies volledig door te lezen. Berg deze gebruiksaanwijzing vervolgens op een goede plek op zodat u hem als naslagwerk kunt gebruiken. Op zodat u hem als naslagwerk kunt gebruiken.

### 1. Verklaring van waarschuwingssymbolen en instructies



#### Waarschuwing

Wordt gebruikt voor veiligheidsinstructies of om de aandacht te trekken op bijzondere gevaren en risico's.



#### Aanwijzing

Wordt gebruikt voor extra informatie of belangrijke informatie.

### 2. Inhoud van de verpakking

- Univ. smartphonehouder fiets
- deze bedieningsinstructies

### 3. Veiligheidsinstructies

- Gebruik het product uitsluitend voor het doel waarvoor het gemaakt is.
- Bescherm het product tegen vuil, vocht en oververhitting en gebruik het alleen in droge omgevingen.
- Let erop dat bij gebruikmaking van het product de in het wegverkeer geldende lokale voorschriften van het wegverkeersreglement m.b.t. technische eisen en rijvaardigheidseisen gelden.
- Laat het product niet vallen en stel het niet bloot aan zware schokken of stoten.
- Het verpakkingsmateriaal mag absoluut niet in handen van kinderen komen; verstikkingsgevaar.
- Het verpakkingsmateriaal direct en overeenkomstig de lokaal geldende afvoerschriften afvoeren.
- Verander niets aan het toestel. Daardoor vervalt elke aanspraak op garantie.

### 4. Montage



#### Waarschuwing – Gevaar voor letsel

- Laat u zich op weg met een motorvoertuig of sporttoestel niet door uw product afleiden en let op de verkeerssituatie en uw omgeving.
- Het product is niet bestemd voor de montage op carbon onderdelen (bijv. een stuur). Carbon onderdelen kunnen door de klemkracht beschadigd raken, breken en bijgevolg ernstige ongelukken en zwaar letsel veroorzaken!



#### Aanwijzing

- Tijdens de omgang met en bij de montage van het product nimmer geweld of grote krachten aanwenden.
- Houd er rekening mee dat de bevestiging van een smartphone op eigen risico van de gebruiker plaatsvindt.

### 4.1 Montage

- Monteer (rijg) de klem op de klemband zoals is afgebeeld (A).
- Voer de klemband om het stuur en door de klemkop.
- Plaats om het stuur te beschermen de meegeleverde rubberen ondergrond tussen stuur en klemband en trek de klemband losjes aan (B).
- Maak voor de definitieve bevestiging gebruik van de kleine hefboom (C). Bij elke keer aantrekken wordt de klemband één tandje steviger vastgetrokken.

### 4.2 Aanbrengen van de smartphonetas

- Plaats de smartphonetas zoals is afgebeeld (D). De smartphonetas is stevig bevestigd als hij in de klem met een duidelijke klik vastklikt.



#### Aanwijzing

Controleer steeds of de smartphonehouder stevig vast zit.

- Om de smartphonehouder te demonteren drukt u de ontgrendelknoppen in en verwijdert u de houder.

### 5. Uitsluiting van garantie en aansprakelijkheid

Hama GmbH & Co KG aanvaardt geen enkele aansprakelijkheid of garantieclaims voor schade of gevolgschade, welke door ondeskundige installatie, montage en ondeskundig gebruik van het product ontstaan of het resultaat zijn van het niet in acht nemen van de bedieningsinstructies en/of veiligheidsinstructies.

### 6. Service en support

Neem bij vragen over het product contact op met de afdeling Productadvies van HAMA.

Hotline: +49 9091 502-115 (Duits/Engels)

Meer support-informatie vindt u hier: [www.hama.com](http://www.hama.com)



Dziękujemy za zakup naszego produktu!  
Przed pierwszym użyciem należy dokładnie przeczytać instrukcję obsługi. Instrukcję należy przechować, gdyż może być jeszcze potrzebna.

#### 1. Objaśnienie symboli ostrzegawczych i wskazówek



##### Ostrzeżenie

Używane w celu zwrócenia uwagi na szczególnie niebezpieczeństwo lub ryzyko.



##### Wskazówki

Używane w celu zwrócenia uwagi na szczególnie przydatne informacje.

#### 2. Zawartość opakowania

- Uniw. torba rowerowa do smartfona mocowana na kierownicy.
- Niniejsza instrukcja obsługi

#### 3. Wskazówki bezpieczeństwa

- Stosować produkt wyłącznie zgodnie z przewidzianym przeznaczeniem.
- Chronić produkt przed zanieczyszczeniem, wilgocią i przegrzaniem oraz stosować go tylko w suchym otoczeniu.
- Stosowanie produktu w ruchu drogowym podlega obowiązującym przepisom i ustawom lokalnym.
- Chronić produkt przed upadkiem i silnymi wstrząsami.
- Materiały opakowaniowe trzymać koniecznie z dala od dzieci, istnieje niebezpieczeństwo uduszenia.
- Materiały opakowaniowe należy natychmiast poddać utylizacji zgodnie z obowiązującymi przepisami miejscowymi.
- Nie modyfikować urządzenia. Prowadzi to do utraty wszelkich roszczeń z tytułu gwarancji.

#### 4. Montaż



##### Ostrzeżenie – Niebezpieczeństwo zranienia

- Podczas jazdy pojazdem mechanicznym bądź używania przyrządu sportowego nie dopuścić do odwrócenia uwagi przez produkt oraz stale obserwować otoczenie i sytuację w ruchu drogowym.
- Produkt nie jest przeznaczony do montowania do elementów wykonanych z włókna węglowego (np. kierownic). Mocowanie może uszkodzić elementy wykonane z włókna węglowego, złamać je i doprowadzić w ten sposób do poważnych wypadków i obrażeń!



##### Wskazówki

- Przy montażu i obsłudze produktu nigdy nie wywierać nadmiernej siły.
- Przy montażu i obsłudze produktu nigdy nie wywierać nadmiernej siły.

#### 4.1 Montaż

- Nałożyć zacisk na taśmę z grzechotką jak przedstawiono na rysunku (A).
- Poprowadzić taśmę z grzechotką wokół kierownicy i przez głowicę grzechotki.
- W celu zabezpieczenia kierownicy umieścić dołączoną podkładkę gumową między kierownicą a taśmą z grzechotką i luźno zacisnąć taśmę (B).
- Do ostatecznego zamocowania użyć małej dźwigni (C). Każde pociągnięcie zaciska taśmę z grzechotką o jeden zatrząsk.

#### 4.2 Mocowanie futerału na smartfona

- Nałożyć futerał na smartfona zgodnie z rysunkiem (D). Futerale na smartfona jest bezpiecznie zamocowany wtedy, gdy następuje jego wyraźne zatrzasknięcie w zacisku.



##### Wskazówki

Regularnie sprawdzać stabilność mocowania uchwytu na smartfona.

- W celu demontażu nacisnąć przyciski odblokowujące i zdjąć uchwyt na smartfona.

#### 5. Wyłączenie odpowiedzialności

Hama GmbH & Co KG nie udziela gwarancji ani nie odpowiada za szkody wskutek niewłaściwej instalacji, montażu oraz nieprawidłowego stosowania produktu lub nieprzestrzegania instrukcji obsługi i/lub wskazówek bezpieczeństwa.

#### 6. Serwis i pomoc techniczna

W razie pytań dotyczących produktu prosimy zwrócić się do infolinii Hama. Gorąca linia: +49 9091 502-115 (niem./ang.)  
Dodatkowe informacje są dostępne na stronie: [www.hama.com](http://www.hama.com)

Köszönjük, hogy ezt a Hama terméket választotta!  
Kérjük, hogy felszerelés előtt szánjon rá időt és olvassa el végig az alábbi útmutatót. A későbbiekben tartsa biztonságos helyen ezt a füzetet, hogy ha szükség van rá, bármikor megtalálja. Ha eladja ezt a terméket, vele együtt adja tovább ezt az útmutatót is az új tulajdonosnak.

## 1. Figyelmeztető szimbólumok és előírások ismertetése



### Figyelmeztetés

Figyelmeztető jeleket használunk a biztonsági tényezők bemutatására, ill. felhívjuk a figyelmet a különleges veszélyekre és kockázatokra.



### Hivatkozás

Az itt látható figyelmeztető jeleket használjuk fel, ha kiegészítő információkat közlünk vagy fontos tudnivalókra hívjuk fel a figyelmet.

## 2. A csomag tartalma

- Univ. kerékpáros okostelefon tartótáska
- Ez a kezelési útmutató

## 3. Biztonsági előírások

- A terméket kizárólag az előírt célra használja.
- Óvja meg a terméket szennyeződéstől, nedvességtől és túlmelegedéstől, és kizárólag zárt környezetben használja.
- A termék alkalmazása során vegye figyelembe a közúti közlekedésre vonatkozó helyi előírásokat és jogszabályokat.
- Ne ejtse le a terméket és ne tegye ki heves rázkódásnak.
- Feltétlenül tartsa távol a gyermekeket a csomagolóanyagtól, mert fulladásveszély áll fenn.
- Azonnal ártalmatlanítsa a csomagolóanyagot a helyileg érvényes ártalmatlanítási előírások szerint.
- Ne végezzen módosítást a készüléken. Ebben az esetben minden garanciaigény megszűnik.

## 4. Szerelés



### Figyelmeztetés – Balesetveszély

- Ha gépjárművel közlekedik vagy sporteszközt használ, ne hagyja, hogy a termék elterelje a figyelmét. Ügyeljen a forgalmi helyzetre, valamint környezetére.
- A termék nem a karbonelemek (pl. kormányok) összeszerelésére való. A karbonelemek a szorítófofa miatt megsérülhetnek, eltörhetnek, és ezáltal súlyos balesetet és sérülést okozhatnak.



### Hivatkozás

- A termék használata közben és a szerelésnél ne fejtsen ki túl nagy erőt.
- Ne feledje, hogy az okostelefon rögzítése a felhasználó saját felelősségére történik.

## 4.1 Szerelés

- Fűzze fel a bilincseket a racsns hevederre az ábra szerint **(A)**.
- Vezesse körbe a racsns hevedert a kormányon és a racsns fején.
- A kormány védelme érdekében a mellékelt gumilátétet helyezze a kormány és a racsns heveder közé, majd húzza a hevedert lazára **(B)**.
- A végleges rögzítéshez húzza meg a kis kart **(C)**. A racsns heveder minden húzással eggyel szorosabbá válik.

## 4.2 Az okostelefon-táska felhelyezése

- Helyezze fel az okos-telefonkészlet a **(D)** ábra szerint. Az okostelefon-táska akkor van biztosan csatlakoztatva, amikor a csipető egy jól hallható kattánással a helyére kattann.



### Hivatkozás

Ellenőrizze, hogy az okostelefon-tartó biztonságosan rögzült-e.

- A leszereléshez nyomja meg a kioldógombokat, és vegye le az okostelefontartót.

## 5. Szavatosság kizárása

A Hama GmbH & Co KG semmilyen felelősséget vagy szavatosságot nem vállal a termék szakszerűtlen telepítéséből, szereléséből és szakszerűtlen használatából, vagy a kezelési útmutatót és/vagy a biztonsági előírásokat nem tartásából eredő károkat.

## 6. Szerviz és támogatás

Kérjük, hogy a termékkel kapcsolatos kérdéseivel forduljon a Hama terméktanácsadáshoz.

Közvetlen vonal Közvetlen vonal: +49 9091 502-115 (Deu/Eng)  
További támogatási információt itt talál: [www.hama.com](http://www.hama.com)

Děkujeme, že jste si vybrali výrobek Hama.

Přečtěte si, prosím, všechny následující pokyny a informace. Uchovejte tento text pro případné budoucí použití. Pokud výrobek prodáte nebo darujete, předejte tento návod novému majiteli.

### 1. Vysvětlení výstražných symbolů a pokynů



#### Upozornění

Tento symbol označuje bezpečnostní upozornění, které poukazuje na určitá rizika a nebezpečí.



#### Poznámka

Tento symbol označuje dodatečné informace nebo důležité poznámky.

### 2. Obsah balení

- Univerzální pouzdro na mobil s upevněním na řídítka jízdního kola
- Tento návod k použití

### 3. Bezpečnostní pokyny

- Výrobek používejte výhradně ke stanovenému účelu.
- Výrobek chraňte před znečištěním. Nepoužívejte ve vlhkém prostředí a zabraňte styku s vodou. Používejte pouze v suchých prostorách.
- Při použití výrobku dodržujte platné předpisy a pravidla silničního provozu.
- Výrobek chraňte před pádem a velkými otřesy.
- Obalový materiál odložte mimo dosahu dětí, hrozí riziko udušení.
- Obalový materiál zlikvidujte podle platných předpisů o likvidaci.
- Výrobek žádným způsobem neupravujte, ztratíte tím nárok na záruku.

### 4. Montáž



#### Upozornění – Nebezpečí poranění

- Při řízení vozidla nebo obsluze sportovního náčiní věnujte plnou pozornost dopravní situaci a svému okolí.
- Výrobek není určen k montáži na karbonové díly (např. řídítka). Karbonové díly mohou být poškozeny sevřením, mohou se zlomit a způsobit tak těžké úrazy a zranění!



#### Poznámka

- Při manipulaci s výrobkem nebo při montáži nikdy nepoužívejte násilí ani velkou sílu.
- Upozorňujeme, že upevnění smartphonu je na vlastní nebezpečí uživatele.

### 4.1 Montáž

- Navlečte svorku na stahovací pásek, jak je znázorněno na obr. (A).
- Upevněte stahovací pásek okolo řídítek a konec pásku protáhněte přes uzávěr pásku.
- Pro ochranu řídítek položte mezi řídítka a stahovací pásek dodanou gumovou podložku a volně dotáhněte stahovací pásek (B).
- Pro konečné upevnění použijte malou páčku (C). Každým tahem utáhnete stahovací pásek o jednu západku.

### 4.2 Připevnění pouzdra

- Připevněte pouzdro tak, jak je znázorněno na obr. (D). Pouzdro je bezpečně připevněno, když zapadne do svorky s výrazným kliknutím.



#### Poznámka

Pravidelně kontrolujte bezpečné uchycení držáku.

- Držák odstraňte tak, že stisknete uvolňovací tlačítka a držák vyjmete.

### 5. Vyloučení záruky

Hama GmbH & Co KG nepřebírá žádnou odpovědnost nebo záruku za škody vzniklé neodbornou instalací, montáží nebo neodborným použitím výrobku nebo nedodržováním návodu k použití a/nebo bezpečnostních pokynů.

### 6. Servis a podpora

Máte otázky k produktu? Obratě se na poradenské oddělení Hama.

Horká linka: +49 9091 502-115 (německy/anglicky)

Další podpůrné informace naleznete na adrese: [www.hama.com](http://www.hama.com)

Ďakujeme, že ste sa rozhodli pre výrobok Hama. Prečítajte si všetky nasledujúce pokyny a informácie. Uchovajte tento návod na použitie pre prípadné budúce použitie. Ak výrobok predáte alebo darujete, dajte tento návod novému majiteľovi.

### 1. Vysvetlenie výstražných symbolov a upozornení



#### Upozornenie

Tento symbol označuje bezpečnostné upozornenie, ktoré poukazuje na určité riziká a nebezpečenstva.



#### Poznámka

Tento symbol označuje dodatočné informácie, alebo dôležité poznámky.

### 2. Obsah balenia

- Univerzálne puzdro na mobil s upevnením na riadidlá bicykly
- Tento návod na použitie

### 2. Bezpečnostné upozornenia

- Výrobok používajte výhradne na stanovený účel.
- Výrobok chráňte pred znečistením. Nepoužívajte vo vlhkom prostredí a zabráňte styku s vodou. Používajte iba v suchých priestoroch.
- Pri použití výrobku dodržiavajte platné predpisy a pravidlá cestnej premávky.
- Výrobok chráňte pred pádmi a silnými otrasmi.
- Obalový materiál odložte mimo dosahu detí, hrozí riziko udusenia.
- Obalový materiál zlikvidujte podľa platných predpisov o likvidácii.
- Výrobok žiadnym spôsobom neupravujte, stratíte tým nárok na záruku.

### 3. Montáž



#### Upozornenie – nebezpečenstvo poranenia

- Pri riadení vozidla alebo obsluhu športového zariadenia venujte plnú pozornosť dopravnej situácii a svojmu okoliu.
- Výrobok nie je určený na montáž na karbónové časti (napr. riadidlá). Svorky môžu karbónové časti poškodiť, zlomiť, a vzniká tak riziko ťažkých úrazov a poranení!



#### Poznámka

- Pri manipulácii s výrobkom a montáži nikdy nepoužívajte násilie alebo hrubú silu.
- Berte do úvahy, že upevnenie smartfónu je na vlastné riziko používateľa.

### 4.1 Montáž

- Navlečte svorku na račňový pás, ako je znázornené na obrázku (A).
- Umiestnite račňový pás okolo riadidiel a koniec pásu prevlečte cez uzáver pásu.
- Na ochranu riadidiel umiestnite medzi riadidlá a račňový pás dodanú gumenú podložku a voľne dotiahnite račňový pás (B).
- Pre konečné upevnenie použite malú páčku (C). Každým ťahom utiahnete račňový pás o jednu západku.

### 4.2 Pripevnenie puzdra

- Pripevnite puzdro tak, ako je znázornené na obrázku (D). Puzdro je bezpečne pripevnené, keď zapadne do svorky s výrazným kliknutím.



#### Poznámka

Pravidelne kontrolujte, či je držiak bezpečne upevnený.

- Držiak odstráňte tak, že stlačíte uvoľňovacie tlačidlá a držiak na vyberiete.

### 5. Vylúčenie záruky

Firma Hama GmbH & Co KG neručí/nezodpovedá za škody vyplývajúce z neodbornej inštalácie, montáže alebo neodbornej používania výrobku alebo z nerešpektovania návodu na použitie a/alebo bezpečnostných pokynov.

### 6. Servis a podpora

S otázkami týkajúcimi sa výrobku sa prosím obráťte na poradenské oddelenie firmy Hama.

Hotline: +49 9091 502-115 (nem./angl.)

Ďalšie informácie o podpore nájdete tu: [www.hama.com](http://www.hama.com)

Agradecemos que se tenha decidido por este produto Hama!  
Antes de utilizar o produto, leia completamente estas indicações e informações. Guarde, depois, estas informações num local seguro para consultas futuras. Se transmitir o produto para um novo proprietário, entregue também as instruções de utilização.

## 1. Descrição dos símbolos de aviso e das notas



### Aviso

É utilizado para identificar informações de segurança ou chamar a atenção para perigos e riscos especiais.



### Nota

É utilizado para identificar informações adicionais ou notas importantes.

## 2. Conteúdo da embalagem

- Bolsa suporte univ. bicicleta p/ Smartphone
- Estas instruções de utilização

## 3. Indicações de segurança

- Utilize o produto apenas para a finalidade prevista.
- Proteja o produto contra sujidade, humidade e sobreaquecimento e utilize-o somente em ambientes secos.
- Ao utilizar o produto, observe os regulamentos e a legislação nacionais em vigor para a circulação rodoviária.
- Não deixe cair o produto nem o submeta a choques fortes.
- Mantenha a embalagem fora do alcance de crianças. Perigo de asfixia.
- Elimine imediatamente o material da embalagem em conformidade com as normas locais aplicáveis.
- Não efectue modificações no aparelho. Perda dos direitos de garantia.

## 4. Montagem



### Aviso – Perigo de ferimentos

- Não se distraia pelo produto durante a condução de veículos ou ao utilizar aparelhos desportivos e tenha sempre atenção ao trânsito e ao meio circundante.
- O produto não se destina para a montagem em componentes de carbono (por exemplo, guiador). Os componentes de carbono podem ser danificados pela fixação, quebrar e causar acidentes e ferimentos graves!



### Nota

- Ao utilizar o produto ou montá-lo, nunca aplique uma força excessiva.
- Tenha em consideração que a fixação de um smartphone é por conta e risco do utilizador.

## 4.1 Montagem

- Remova a braçadeira da fita de aperto como ilustrado **(A)**.
- Passe a fita de aperto à volta do guiador e também pela cabeça de aperto.
- Para proteger o guiador, coloque o apoio de borracha fornecido entre o guiador e a fita de aperto e aperte a fita de aperto de modo solto **(B)**.
- Para a fixação final, utilize a alavanca pequena **(C)**. Cada movimento de tração que realizar aperta a fita de aperto em uma posição.

## 4.2 Fixação da bolsa para smartphone

- Insira a bolsa para smartphone como ilustrado **(D)**. A bolsa para smartphone encontra-se fixada com segurança quando encaixar perfeitamente no dispositivo de aperto.



### Nota

Verifique sempre a fixação segura do suporte do smartphone.

- Para a desmontagem, pressione os botões de desbloqueio e remova o suporte do smartphone.

## 5. Exclusão de garantia

A Hama GmbH & Co KG não assume qualquer responsabilidade ou garantia por danos provocados pela instalação, montagem ou manuseamento incorrectos do produto e não observação do das instruções de utilização e/ou das informações de segurança.

## 6. Contactos e apoio técnico

Em caso de dúvidas sobre o produto, contacte o serviço de assistência ao produto da Hama.

Linha de apoio ao cliente: +49 9091 502-115 (alemão/inglês)

Para mais informações sobre os serviços de apoio ao cliente, visite: [www.hama.com](http://www.hama.com)

Vă mulțumim că ați optat pentru un produs Hama.  
Pentru început vă rugăm să vă lăsați puțin timp și să citiți complet următoarele instrucțiuni și indicații. Vă rugăm să păstrați manualul de utilizare la loc sigur pentru o consultare ulterioară în caz de nevoie. În caz de înstrăinare a aparatului vă rugăm să predați și acest manual noului proprietar.

#### 1. Explicarea simbolurilor de avertizare și indicații



##### Avertizare

Se folosește la marcarea instrucțiunilor de siguranță sau la concentrarea atenției în caz de pericol și riscuri mari.



##### Instrucțiune

Se folosește pentru marcarea informațiilor și instrucțiunilor importante.

#### 2. Conținutul pachetului

- Geantă univ. transp. smartphone pe bicicletă.
- Acest manual de utilizare

#### 3. Instrucțiuni de siguranță

- Folosiți produsul numai în scopul pentru care a fost conceput.
- Protejați produsul de impurități, umiditate, supraîncălzire și utilizați-l numai în mediu uscat.
- La folosirea produsului trebuie respectate regulamentele și legile locale valabile traficului rutier.
- Nu lăsați produsul să cadă și nu îl supuneți trepidațiilor puternice.
- Nu lăsați copiii să se joace cu materialul pachetului, prezintă pericol de sufocare.
- Reciclarea materialului pachetului se execută conform normelor locale de salubritate în vigoare.
- Nu executați modificări la aparat. În acest fel pierdeți orice drept la garanție.

#### 4. Montare



##### Avertizare – Pericol de accidentare

- În timpul călătoriei cu un autovehicul sau utilaj de agrement nu vă lăsați distras de produs și fiți atent la situația traficului și a împrejurimilor.
- Produsul nu este prevăzut pentru montare la componente din carbon (de ex. ghidon). Componentele din carbon pot fi deteriorate prin strângere, se pot sparge și produce accidente și răni grave!



##### Instrucțiune

- Nu folosiți niciodată forța sau violența la montarea și utilizarea produsului.
- Fixarea unui Smartphone se face pe riscul utilizatorului.

#### 4.1 Montare

- Introduceți clema în banda de fixare conform ilustrației (A).
- Treceți banda de fixare în jurul ghidonului și prin capul de fixare.
- Pentru protejarea ghidonului plasați suportul de cauciuc între ghidon și banda de fixare și strângeți banda (B).
- Pentru fixarea definitivă acționați maneta (C). Fiecare acționare trage banda de fixare câte o creștătură mai ferm.

#### 4.2 Fixarea geții Smartphone-ului

- Plasați geanta conform ilustrației (D). Geanta este fixată solid dacă la fixare în cleme s-a auzit clar un clic.



##### Instrucțiune

Verificați periodic fixarea fermă a suportului.

- Pentru demontare apăsați clapetele de deblocare și scoateți suportul.

#### 5. Excludere de garanție

Hama GmbH & Co KG nu își asumă nici o răspundere sau garanție pentru pagube cauzate de montarea, instalarea sau folosirea necorespunzătoare a produsului sau nerespectarea instrucțiunilor de folosire sau/și a instrucțiunilor de siguranță.

#### 6. Service și suport

Dacă aveți întrebări adresați-vă la Hama consultanță privind produsul.

Hotline: +49 9091 502-115 (Ger./Ang.)

Alte informații de suport găsiți aici:

[www.hama.com](http://www.hama.com)

***hama***®

Hama GmbH & Co KG  
86652 Monheim / Germany  
[www.hama.com](http://www.hama.com)