

Travel Charger

Reiseladegerät

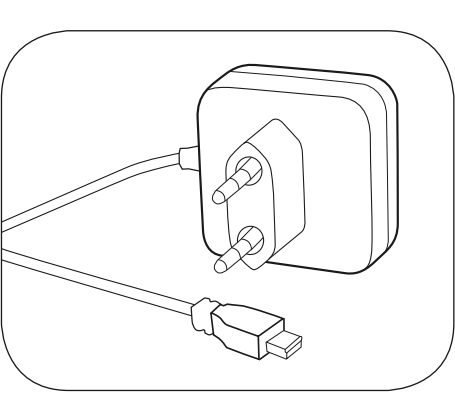

Travel Charger, Reiseladegerät

- GB** Operating Instructions
- D** Bedienungsanleitung
- F** Mode d’emploi
- E** Instrucciones de uso
- RUS** Руководство по эксплуатации
- I** Istruzioni per l’uso
- NL** Gebruiksaanwijzing
- GR** Οδηγίες χρήσης
- PL** Instrukcja obsługi

00 134606

RUS Руководство по эксплуатации

Travel Charger, Reiseladegerät

- 1. Техника безопасности**
 - Запрещается использовать не по назначению.
 - Соблюдать технические характеристики.
 - Бережь от грязи, влаги и источников тепла. Эксплуатировать только в сухих условиях.
 - Бережь от влаги и брызг.
 - Прибор разрешается подключать только к соответствующей розетке электросети. Розетка электросети должна находиться рядом с устройством в легко доступном месте.
 - Запрещается эксплуатировать неисправное изделие.
 - Кабель не гнуть и не зажимать.
 - Не ронять. Бережь от сильных ударов.
 - Отключая провод от электросети, держат за вилку, а не за провод.
 - Не давать детям!
 - Утилизировать упаковку в соответствии с местными нормами.
 - Запрещается вносить изменения в конструкцию. В противном случае гарантийные обязательства аннулируются.

 Примечание	
<ul style="list-style-type: none">По окончании использования отключите изделие от электросети. Устройство рассчитано на работу от сети 100-240 В, поэтому его можно применять во всех странах мира. Однако для этого могут потребоваться соответствующие переходники. Необходимые комплектующие смотрите на вебсайте www.hama.com.	
2. Технические характеристики	
Входное напряжение/частота	100 – 240 Vt/ 50 – 60Hz
Входной ток	500 mA
Выходное напряжение	5 V
Выходной ток	2400 mA

3. Инструкции по утилизации

Охрана окружающей среды:
С момента перехода национального законодательства на европейские нормативы 2002/96/EU и 2006/66/EU действительно следующие: Электрические и электронные приборы, а также батареи запрещается утилизировать с обычным мусором. Потребитель, согласно закону, обязан утилизировать электрические и электронные приборы, а также батареи и аккумуляторы после их использования в специально предназначенных для этого пунктах сбора, либо в пунктах продажи. Детальная регламентация этих требований осуществляется соответствующим местным законодательством. Необходимость соблюдения данных предписаний обозначается особым значком на изделии, инструкции по эксплуатации или упаковке. При переработке, повторном использовании материалов или при другой форме утилизации бывших в употреблении приборов Вы помогаете охране окружающей среды. В соответствии с предписаниями по обращению с батареями, в Германии вышеназванные нормативы действуют для утилизации батарей и аккумуляторов.

GB Operating instruction



- 1. Safety Notes**
 - Use the product for its intended purpose only.
 - Do not operate the product outside the power limits given in the specifications.
 - Protect the product from dirt, moisture and overheating, and only use it in a dry environment.
 - Do not use the product in moist environments and avoid splashes.
 - Only connect the product to a socket that has been approved for the device. The socket must be installed close to the product and easily accessible.
 - Do not continue to operate the device if it becomes visibly damaged.
 - Do not bend or crush the cable.
 - Do not slip the product and do not expose it to any major shocks.
 - Always pull directly on the plug when disconnecting the cable, never on the cable itself.
 - Keep this product, as all electrical products, out of the reach of children!
 - Dispose of packaging material immediately according to locally applicable regulations.
 - Do not modify the product in any way. Doing so voids the warranty.

 Notes	
<ul style="list-style-type: none">Disconnect the product from the power supply after use. The charger is suitable for a mains voltage of 100-240 V and can be used around the world. Please note, a country-specific adapter may be necessary. You can find an appropriate selection of Hama products at www.hama.com.	

Travel Charger, Reiseladegerät

2. Technical Data	
Input voltage/frequency	100 – 240 Vt/ 50 – 60Hz
Input current	500 mA
Output voltage	5 V
Output current	2400 mA

3. Recycling Information

Note on environmental protection:

After the implementation of the European Directive 2002/96/EU and 2006/66/EU in the national legal system, the following applies: Electric and electronic devices as well as batteries must not be disposed of with household waste. Consumers are obliged by law to return electrical and electronic devices as well as batteries at the end of their service lives to the public collecting points set up for this purpose or point of sale. Details to this are defined by the national law of the respective country. This symbol on the product, the instruction manual or the package indicates that a product is subject to these regulations. By recycling, reusing the materials or other forms of utilising old devices/Batteries, you are making an important contribution to protecting our environment.

Travel Charger, Reiseladegerät

- GB** Operating Instructions
- D** Bedienungsanleitung
- F** Mode d’emploi
- E** Instrucciones de uso
- RUS** Руководство по эксплуатации
- I** Istruzioni per l’uso
- NL** Gebruiksaanwijzing
- GR** Οδηγίες χρήσης
- PL** Instrukcja obsługi

00 134606

Travel Charger, Reiseladegerät

- 1. Indicazioni di sicurezza**
 - Utilizzare il prodotto esclusivamente per lo scopo previsto.
 - Non mettere in esercizio il prodotto al di fuori dei suoi limiti di rendimento indicati nei dati tecnici.
 - Proteggere il prodotto da sporczia, umidità e surriscaldamento e utilizzarlo solo in ambienti asciutti.
 - Non usare il prodotto in ambienti umidi ed evitare il contatto con gli spruzzi.
 - Collegare il prodotto solo a una presa appostamente omologata. La presa deve trovarsi nei pressi del prodotto ed essere facilmente accessibile.
 - Non mettere in esercizio il prodotto se presenta danni visibili.
 - Non piegare, né schiacciare il cavo.
 - Non fare cadere il prodotto e non sottoporlo a forti scossoni!
 - Per rimuovere il cavo, tirare la spina e mai il cavo.
 - Tenere questo apparecchio, come tutte le apparecchiature elettriche, fuori dalla portata dei bambini!
 - Smaltire immediatamente il materiale d’imballaggio attenendosi alle prescrizioni locali vigenti.
 - Non apportare modifiche all'apparecchio per evitare di perdere i diritti di garanzia.

 Avvertenza	
<ul style="list-style-type: none">Dopo l'utilizzo, scollegare il prodotto dalla rete Il caricabatterie è idoneo per una tensione di rete di 100-240 V e può quindi essere impiegato in tutto il mondo utilizzando gli adattatori specifici per ciascun paese. Un'offerta corrispondente di prodotti Hama è disponibile all'indirizzo www.hama.com.	

2. Dati tecnici	
Tensione d’ingresso/frequenza	100 – 240 Vt/ 50 – 60Hz
Intensità di corrente in ingresso	500 mA
Tensione d’uscita	5 V
Intensità di corrente in uscita	2400 mA

3. Indicazioni di smaltimento

Informazioni per protezione ambientale:

Dopo l’implementazione della Direttiva Europea 2002/96/EU e 2006/66/EU nel sistema legale nazionale, ci sono le seguenti applicazioni: Le apparecchiature elettriche ed elettroniche e le batterie non devono essere smaltite con i rifiuti domestici. I consumatori sono obbligati dalla legge a restituire I dispositivi elettrici ed elettronici e le batterie alla fine della loro vita utile ai punti di raccolta pubblici preposti per questo scopo o nei punti vendita. Dettagli di quanto riportato sono definiti dalle leggi nazionali di ogni stato. Questo simbolo sul prodotto, sul manuale d’istruzioni o sull’imballo indicano che questo prodotto è soggetto a queste regole. Riciclando, ri-utilizzando i materiali o utilizzando sotto altra forma i vecchi prodotti/le batterie, darete un importante contributo alla protezione dell’ambiente.

D Bedienungsanleitung



- 1. Sicherheitshinweise**
 - Verwenden Sie das Produkt ausschließlich für den dazu vorgesehenen Zweck.
 - Betreiben Sie das Produkt nicht außerhalb seiner in den technischen Daten angegebenen Leistungsgrenzen.
 - Schützen Sie das Produkt vor Schmutz, Feuchtigkeit und Überhitzung und verwenden Sie es nur in trockenen Umgebungen.
 - Verwenden Sie das Produkt nicht in einer feuchten Umgebung und vermeiden Sie Spritzwasser.
 - Betreiben Sie das Produkt nur an einer dafür zugelassenen Steckdose. Die Steckdose muss in der Nähe des Produktes angebracht und leicht zugänglich sein.
 - Betreiben Sie das Produkt nicht weiter, wenn es offensichtlich Beschädigungen aufweist.
 - Knicken und quetschen Sie das Kabel nicht.
 - Lassen Sie das Produkt nicht fallen und setzen Sie es keinen heftigen Erschütterungen aus.
 - Ziehen Sie zum Entfernen des Kabels direkt am Stecker und niemals am Kabel.
 - Dieses Produkt gehört, wie alle elektrischen Produkte, nicht in Kinderhändel
 - Entsorgen Sie das Verpackungsmaterial sofort gemäß den örtlich gültigen Entsorgungsvorschriften.
 - Nehmen Sie keine Veränderungen am Produkt vor. Dadurch verlieren Sie jegliche Gewährleistungsansprüche.

 Hinweis	
<ul style="list-style-type: none">Trennen Sie nach der Benutzung das Produkt vom Netz. Das Ladegerät ist für eine Netzspannung von 100-240 V geeignet und daher weltweit einsetzbar. Beachten Sie, dass hierzu ein länderspezifischer Adapter notwendig ist. Eine entsprechende Auswahl an Hama Produkten finden Sie unter www.hama.com.	

2. Technische Daten	
Eingangsspannung/Frequenz	100 – 240 Vt/ 50 – 60Hz
Eingangsstromstärke	500 mA
Ausgangsspannung	5 V
Ausgangsstromstärke	2400 mA

3. Entsorgungshinweise

Hinweis zum Umweltschutz:

Ab dem Zeitpunkt der Umsetzung der europäischen Richtlinien 2002/96/EG und 2006/66/EG in nationales Recht gilt folgendes: Elektrische und elektronische Geräte sowie Batterien dürfen nicht mit dem Hausmüll entsorgt werden. Der Verbraucher ist gesetzlich verpflichtet, elektrische und elektronische Geräte sowie Batterien am Ende ihrer Lebensdauer an den dafür eingerichteten, öffentlichen Sammelstellen oder an die Verkaufsstelle zurückzugeben. Einzelheiten dazu regelt das jeweilige Landesrecht. Das Symbol auf dem Produkt, der Gebrauchsanleitung oder der Verpackung weist auf diese Bestimmungen hin. Mit der Wiederverwertung, der stofflichen Verwertung oder anderen Formen der Verwertung von Altgeräten/Batterien leisten Sie einen wichtigen Beitrag zum Schutz unserer Umwelt.

GR Οδηγίες χρήσης

NL Gebruiksaanwijzing



- 1. Veiligheidsinstructies**
 - Gebruik het product uitsluitend voor het doel waarvoor het gemaakt is.
 - Gebruik het product niet buiten de in de technische gegevens vermelde vermogensgrenzen.
 - Gebruik het product niet buiten de in de technische gegevens vermelde vermogensgrenzen.
 - Gebruik het product niet in een vochtige omgeving en voorkom spat- en spuitwater.
 - Sluit het product alleen aan op een daarvoor geschikt en intact stopcontact. Het stop-contact moet in de buurt van het product zijn aangebracht en goed bereikbaar zijn.
 - Gebruik het product niet meer als het zichtbare beschadigingen vertoont.
 - De kabel niet knikken of inklemmen.
 - Laat het product niet vallen en stel het niet bloot aan zware schokken of stoten.
 - Trek, voor het loskoppelen van de kabel, direct aan de stekker en nimmer aan de kabel.
 - Elektrische apparaten dienen buiten het bereik van kinderen gehouden te worden!
 - De verpakkingsmateriaal direct en overeenkomstig de lokaal geldende afvoerschriften afvoeren.
 - Verander niets aan het toestel. Daardoor vervalt elke aanspraak op garantie.

 Aanwijzing	
<ul style="list-style-type: none">Verbreek na gebruik van het product de verbinding met het stroomnet. De oplader is geschikt voor een netspanning van 100-240 V en kan om die reden wereldwijd worden gebruikt. Neemt u in acht dat hiervoor een landspecifieke adapter is benodigd. Un'offerta betreffende selectie van Hama-producten vindt u onder www.hama.com.	

2. Technische specificaties	
Ingangsspanning/ frequentie	100 – 240 Vt/ 50 – 60Hz
Ingangsstroom	500 mA
Uitgangsspanning	5 V
Uitgangsstroom	2400 mA

3. Aanwijzingen over de afvalverwerking
Notitie aangaande de bescherming van het milieu:

Ten gevolge van de invoering van de Europese Richtlijn 2002/96/EU en 2006/66/EU in het nationaal juridisch system, is het volgende van toepassing: Elektrische en elektronische apparatuur, zoals batterijen mag niet met het huisvuil weggegooid worden. Consumenten zijn wettelijk verplicht om elektrische en etronische apparaten zoals batterijen op het einde van gebruik in te dienen bij openbare verzamelplaatsen speciaal opgezet voor dit doeleinde of bij een verkooppunt. Verdere specificaties aangaande dit onderwerp zijn omschreven door de nationale wet van het betreffende land. Dit symbool op het product, de gebruiksaanwijzing of de verpakking duidt erop dat het product onderworpen is aan deze richtlijnen. Door te recycleren, hergebruiken van materialen of andere vormen van hergebruiken van oude toestellen/batterijen, levert u een grote bijdrage aan de bescherming van het milieu.

F Mode d’emploi



- 1. Consignes de sécurité**
 - Utilisez le produit exclusivement conformément à sa destination.
 - N'utilisez pas le produit en dehors des limites de puissance indiquées dans les caractéristiques techniques.
 - Protégez le produit de toute saleté, humidité, surchauffe et utilisez-le uniquement dans des locaux secs.
 - N'utilisez pas le produit dans un environnement humide et évitez toute projection d'eau.
 - Utilisez l'appareil exclusivement branché à une prise de courant appropriée. La prise de courant doit être située à proximité du produit et doit être facilement accessible.
 - Cessez d'utiliser le produit en cas de détérioration visible.
 - Faites attention à ne pas plier ni coincer le câble.
 - Protégez le produit des secousses violentes et évitez tout choc ou toute chute.
 - Pour retirer le câble, tirez directement au niveau de la fiche et non du câble.
 - Cet appareil, comme tout appareil électrique, doit être gardé hors de portée des enfants !
 - Recyclez les matériaux d'emballage conformément aux prescriptions locales en vigueur.
 - N'apportez aucune modification à l'appareil. Des modifications vous feraient perdre vos droits de garantie.

 Remarque	
<ul style="list-style-type: none">Après utilisation, débranchez le produit du réseau. El chargeur es apto para una tensión sector de 100-240 V et peut donc être utilisé dans le monde entier. Veuillez toutefois noter qu'un adaptateur est éventuellement nécessaire dans certains pays. Vous trouverez un choix d'adaptateurs dans les produits Hama sur www.hama.com.	

2. Caractéristiques techniques	
Tension/fréquence d’entrée	100 – 240 Vt/ 50 – 60Hz
Courant d’entrée	500 mA
Tension de sortie	5 V
Courant de sortie	2400 mA

3. Consignes de recyclage

Remarques concernant la protection de l'environnement:

Conformément à la directive européenne 2002/96/CE et 2006/66/CE, et afin d'atteindre un certain nombre d'objectifs en matière de protection de l'environnement, les règles suivantes doivent être appliquées: Les appareils électriques et électroniques ainsi que les batteries ne doivent pas être éliminés avec les déchets ménagers. Le pictogramme "picto" présent sur le produit, son manuel d'utilisation ou son emballage indique que le produit est soumis à cette réglementation. Le consommateur doit retourner le produit/la batterie usager aux points de collecte prévus à cet effet. Il peut aussi le remettre à un revendeur. En permettant enfin le recyclage des produits ainsi que les batteries, le consommateur contribuera à la protection de notre environnement. C'est un acte écologique.

00 134606

GR Οδηγίες χρήσης



- 1. Υποδείξεις ασφαλείας**
 - Το προϊόν πρέπει να χρησιμοποιείται αποκλειστικά για το σκοπό που προβλέπεται.
 - Μην χρησιμοποιείτε τη συσκευή εκτός των ορίων απόδοσης που περιγράφονται στα τεχνικά χαρακτηριστικά.
 - Πρέπει να προστατεύετε το προϊόν από βρομιά, υγρασία και υπερθέρμανση και να το χρησιμοποιείτε μόνο σε στεγνά περιβάλλοντα.
 - Μην χρησιμοποιείτε το προϊόν σε υγρό περιβάλλον και αποφεύγετε τις σταγόνες νερού.
 - Το προϊόν πρέπει να λειτουργεί μόνο συνδεδεμένο σε κατάλληλη πρίζα. Η πρίζα πρέπει να βρίσκεται κοντά στο προϊόν και να είναι εύκολα προσβάσιμη.
 - Μην συνεχίσετε να χρησιμοποιείτε το προϊόν όταν παρουσιάζει εμφανείς βλάβες.
 - Μην τσακίζετε και μην συνθλίβετε το καλώδιο.
 - Το προϊόν δεν επιτρέπεται να πέφτει κάτω, ούτε και να δέχεται δυνατά χτυπήματα.
 - Για να βγάλετε το καλώδιο από την πρίζα τραβήξτε το φικ και ποτέ το καλώδιο.
 - Μην αφήνετε τα παιδιά να αγγίζουν αυτή ή οποιαδήποτε άλλη ηλεκτρική συσκευή.
 - Απορρίψτε κατευθείαν το υλικό συσκευασίας σύμφωνα με τους ισχύοντες τοπικούς κανονισμούς απόρριψης.
 - Μην κάνετε μετατροπές στη συσκευή. Κατ' αυτόν τον τρόπο παύει να ισχύει η εγγύηση.

 Υπόδειξη	
<ul style="list-style-type: none">Μετά τη χρήση αποσυνδέστε το προϊόν από το δίκτυο Ο φορτιστής είναι κατάλληλος για τάση 100–240 V και ως εκ τούτου μπορεί να χρησιμοποιείται σε όλο τον κόσμο. Λάβετε υπόψη ότι χρειάζεται προσαρμογές κατάλληλος για την εκάστοτε χώρα. Θα βρείτε τα αντίστοιχα προϊόντα Hama στα σελίδα www.hama.com.	

2. Τεχνικά χαρακτηριστικά	
Τάση εισόδου/ συχνότητα	100 – 240 Vt/ 50 – 60Hz
Ισχύς ρεύματος εισόδου	500 mA
Τάση εξόδου	5 V
Ισχύς ρεύματος εξόδου	2400 mA

3. Υποδείξεις απόρριψης

Υπόδειξη σχετικά με την προστασία περιβάλλοντος:

Από τη στιγμή που η Ευρωπαϊκή Οδηγία 2002/96/EE και 2006/66/EE ενσωματώνεται στο εθνικό δίκαιο ισχύουν τα εξής: Οι ηλεκτρικές και οι ηλεκτρονικές συσκευές καθώς και οι μπαταρίες δεν επιτρέπεται να πετιούνται στα οικιακά απορρίμματα. Οι καταναλωτές υποχρεούνται από τον νόμο να επιστρέφουν τις ηλεκτρικές και ηλεκτρονικές συσκευές καθώς και τις μπαταρίες στο τέλος της ζωής τους στα δημόσια σημεία περισυλλογής που έχουν δημιουργηθεί γι' αυτό το σκοπό ή στα σημεία πώλησης. Οι λεπτομέρειες ρυθίζονται στη σχετική νομοθεσία. Το σύμβολο πάνω στο προϊόν, στο εγχειρίδιο χρήσης ή στη συσκευασία παραπέμπει σε αυτές τις διατάξεις. Με την ανακύκλωση, επαναχρησιμοποίηση των υλικών ή με άλλες μορφές χρησιμοποίησης παλιών συσκευών / Μπαταριών συνεισφέρετε σημαντικά στη προστασία του περιβάλλοντος. Στη Γερμανία ισχύουν αντίστοιχα οι παραπάνω κανόνες απόρριψης σύμφωνα με τον κανονισμό για μπαταρίες και συσσωρευτές.

E Instrucciones de uso



- 1. Instrucciones de seguridad**
 - Emplee el producto exclusivamente para la función para la que fue diseñado.
 - No opere el producto fuera de los límites de potencia indicados en los datos técnicos.
 - Utilice el producto sólo conectado a una toma de corriente autorizada. La toma de corriente debe estar colocada cerca del producto y de forma accesible.
 - No utilice el producto en entornos húmedos y evite el contacto con las salpicaduras de agua.
 - Utilice el producto sólo conectado a una toma de corriente autorizada. La toma de corriente debe estar colocada cerca del producto y de forma accesible.
 - No utilice el producto si presenta daños visibles.
 - No doble ni aplaste el cable.
 - No deje caer el producto ni lo someta a sacudidas fuertes.
 - Para sacar el cable, tire directamente de la clavija y nunca del cable.
 - Este aparato, como todos los aparatos eléctricos, no debe estar en manos de los niños.
 - Deseché el material de embalaje en conformidad con las disposiciones locales sobre el desecho vigentes.
 - No realice cambios en el aparato. Esto conllevaría la pérdida de todos los derechos de la garantía.

 Nota	
<ul style="list-style-type: none">Desenchufe el aparato de la red cuando haya terminado de utilizarlo. El cargador es apto para una tensión de red de 100 - 240 V, pudiéndose utilizar en todo el mundo. Tenga en cuenta que, para ello, es necesario utilizar un adaptador específico para cada país. Encontrará una selección de productos adecuados de Hama en www.hama.com.	

2. Datos técnicos	
Tensión de entrada/frecuencia	100 – 240 Vt/ 50 – 60Hz
Intensidad de la corriente de entrada	500 mA
Tensión de salida	5 V
Intensidad de la corriente de salida	2400 mA

3. Instrucciones para desecho y reciclaje

Nota sobre la protección medioambiental:

Después de la puesta en marcha de la directiva Europea 2002/96/EU y 2006/66/EU en el sistema legislativo nacional, se aplicara lo siguiente: Los aparatos eléctricos y electrónicos, así como las baterías, no se deben evacuar en la basura doméstica. El usuario está legalmente obligado a llevar los aparatos eléctricos y electrónicos, así como pilas y pilas recargables, al final de su vida útil a los puntos de recogida comunales o a devolverlos al lugar donde los adquirió. Los detalles quedaran definidos por la ley de cada país. El símbolo en el producto, en las instrucciones de uso o en el embalaje hace referencia a ello. Gracias al reciclaje, al reciclaje del material o a otras formas de reciclaje de aparatos/pilas usados, contribuye Usted de forma importante a la protección de nuestro medio ambiente.

PL Instrukcja obsługi

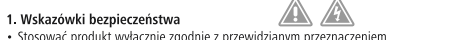
GR Οδηγίες χρήσης



- 1. Wskazówki bezpieczeństwa**
 - Stosować produkt wyłącznie zgodnie z przewidzianym przeznaczeniem.
 - Nie stosować produktu poza zakres mocy podanyh w danych technicznych.
 - Chronić produkt przed zanieczyszczeniem, wilgocią i przegrzaniem oraz stosować go tylko w suchym otoczeniu.
 - Nie stosować produktu w wilgotnym otoczeniu i chronić go przed bryzgamy wody.
 - Podłączac produkt tylko do odpowiedniego gniazda wtykowego. Gniazdo wtykowe musi znajdować się w pobliżu produktu i być łatwo dostępne.
 - Nie używać produktu, gdy jest widocznie uszkodzony.
 - Nie zginąć ani nie zakleszczać kabla.
 - Chronić produkt przed upadkiem i silnymi wstrząsami.
 - Wyciągając kabel, chwytac bezpośrednio za wtyczkę, nigdy za kabel.
 - Trzymać urządzenie, jak wszystkie urządzenia elektryczne, z dala od dzieci!
 - Materiały opakowaniowe należy utylizować zgodnie z obowiązującymi przepisami miejscowymi.
 - Nie modyfikować urządzenia. Prowadzi to do utraty wszelkich roszczeń z tytułu gwarancji.

 Wskazówki	
<ul style="list-style-type: none">Po zakończeniu ładowania należy odłączyć ładowarkę od sieci. Ładowarka przeznaczona do użytku w sieci 100-240 V, dzięki czemu można używać ją na całym świecie. W tym celu konieczne jest zastosowanie odpowiedniego adaptera sieciowego. Ódpowiedni wybór akcesoriów Hama można znaleźć pod www.hama.com.	

2. Dane techniczne	
Napięcie wejściowe/częstotliwość	100 – 240 Vt/ 50 – 60Hz
Prąd na wejściu	500 mA
Napięcie wyjściowe	5 V
Prąd na wyjściu	2400 mA

3. Informacje dotycząca recyklingu

Wskazówki dotyczące ochrony środowiska:

Od czasu wprowadzenia europejskiej dyrektywy 2002/96/EU i 2006/66/EE do prawa narodowego obowiązują następujące ustalenia: Urządzeń elektrycznych, elektronicznych oraz baterii jednorazowych nie należy wyrzucać razem z codziennymi odpadami domowymi! Użytkownik zobowiązany prawnie do odniesienia zepsutych, zniszczonych lub niepotrzebnych urządzeń elektrycznych i elektronicznych do punktu zbiórki lub do sprzedawcy. Szczegółowe kwestie regulują przepisy prawne danego kraju. Informuje o tym symbol przekreślonego kosza umieszczony na opakowaniu. Segregując odpady pomagasz chronić środowisko!

Travel Charger

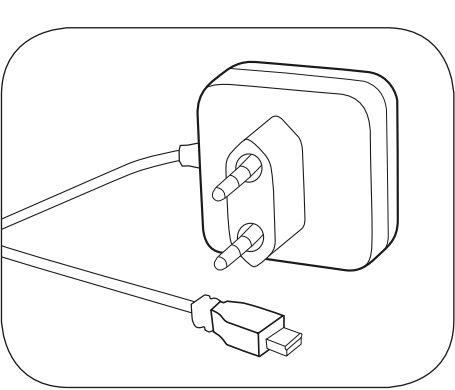
Reiseladegerät



Travel Charger Reiseladegerät

- H** Használati útmutató
- CZ** Návod k použití
- SK** Návod na použitie
- P** Manual de instruções
- TR** Kullanma kılavuzu
- RO** Manual de utilizare
- S** Bruksanvisning
- FIN** Pistokelaturi

- TR** Kullanma kılavuzu

1. Güvenlik uyarıları

- Bu ürünü sadece amacına uygun olarak kullanınız.
- Bu ürünü teknik bilgilerde verilen kapasite sınırları dışında kullanmayın.
- Cihazı pisliklere, neme ve aşırı ısıymaya karşı koruyunuz ve sadece kuru ortamlarda kullanınız.
- Ürünü sıcak, ıslak veya çok nemli bir ortamda kullanmayın ve üzerine su püskürtmemeye dikkat edin.
- Ürünü sadece bu amaç için izin verilen bir prizde çalıştırınız. Priz ürüne yakın olmalı ve kolayca erişilebilmelidir.
- Hasarlı olduğu açıkça görünen ürünleri çalıştırmayın.
- Kablo bükülmemeli ve herhangi bir yere sıkıştırılmamalıdır.
- Ürünü yere düşürmeyin ve çok aşırı sarımsıtlara maruz bırakmayın.
- Kablouy çarkmak için asla kablouy tutarak değil, daima fişi tutarak çekin.
- Bu cihaz, diğer elektrikli cihazlar gibi çocuklar tarafından kullanılmamalıdır!
- Ambalaj malzemelerini yerel olarak geçerli talimatlara uygun olarak atık toplamaya veriniz.
- Cihazda herhangi bir değişikli yapmayınız. Aksi takdirde her türlü garanti hakkı kaybolur.

 Uyarı
<ul style="list-style-type: none">Ürünü kullandıktan sonra şebekeden ayırın. Şarj cihazı 100-240 V için uygun olduğundan tüm dünyada kullanılabilir. Bu durumda ülkeye özel bir adaptör kullanılması gerektiğine dikkat edin. İlgili Hama ürünleri için, bkz. www.hama.com.

2. Teknik bilgiler	
Giriş gerilimi/frekansı	100 – 240 V / 50 – 60 Hz
Giriş akımı gücü	350 mA
Çıkış gerilimi	5 V
Çıkış akımı gücü	2400 mA

3. Atık toplama bilgileri

Çevre koruma uyarısı:
Avrupa Birliği Direktifi 2002/96/EU ve 2006/66/EU ulusal yasal uygulamalar için de geçerli olduğu tarihten itibaren: Elektrikli ve elektronik cihazlarla piller normal evsel çöpe atılmamalıdır. Tüketiciler için, artık çalışmayan elektrikli ve elektronik cihazları piller, kamuya ait toplama yerlerine götürme veya satın alındıkları yerlere geri verme yasal bir zorunluluktur. Bu konu ile ilgili ayrıntırlar ulusal yasalarla düzenlenmektedir. Ürün üzerinde, kullanma kılavuzunda veya ambalajda bulunan bu sembol tüketiciyi bu konuda uyarır. Eski cihazların geri kazanımı, yapıldıkları malzemelerin değerlendirilmesi veya diğer değerlendirme şekilleri ile, çevre korumasına önemli bir katkıda bulunursunuz. Yukarıda adı geçen atık toplama kuralları Almanya’da piller ve atıklar için de geçerlidir.

H Használati útmutató

1. Biztonsági előírások

- A terméket kizárólag az előírt célra használja.
- Ne üzemeltesse a terméket a műszaki adatokban megadott teljesítményhatárain túl.
- Óvja meg a terméket szennyeződéستől, nedvességtől és túlmelegedéstől, és kizárólag zárt környezetben használja.
- Ne használja a terméket páras környezetben, és kerülje az érintkezést fröccsenő vízzel.
- Kizárólag egy erre a célra engedélyezett csatlakozó aljzattal üzemeltesse a terméket. A csatlakozó aljzatnak a termék közelében kell elhelyezkednie, és könnyen hozzáférhetőnek kell lennie.
- Ne üzemeltesse tovább a terméket, ha nyilvánvaló sérülés látható.
- Ne törje meg és ne csiptesse be a kábelt.
- Ne ejtse le a terméket és ne tegye ki heves rázkódásnak.
- A kábel eltávolításához mindig közvetlenül a dugós csatlakozó húzza, és sohasem a kábelt.
- Ez a készülék, mint minden elektromos készülék, nem gyermekek kezébe való!
- Azonnal ártalmatlanítsa a csomagolóanyagot a helyileg érvényes ártalmatlanítási előírások szerint.
- Ne végezzen módosítást a készüléken. Ebben az esetben minden garanciaigény megszűnik.

 Hivatkozás
<ul style="list-style-type: none">Használat után húzza ki a dugaszt és szüntesse meg az elektromos kapcsolatot a hálózattal. A töltő 100-240 V-os hálózati feszültségről üzemeltethető, és világszerte használható. Megjegyzendő, hogy egyes országokban ország-specifikus hálózati csatlakozó-adaptert kell használni a megfelelő csatlakoztatáshoz. Megfelelő adaptert választhat a Hama termékekből, lásd www.hama.com.

2. Műszaki adatok	
Bemeneti feszültség/frekvencia	100 – 240 Vt/ 50 – 60Hz
Bemeneti áram	500 mA
Kimeneti feszültség	5 V
Kimeneti áram	2400 mA

3. Ártalmatlanítási előírások

Környezetvédelmi tudnivalók:
Az európai irányelvek 2002/96/EU és 2006/66/EU ajánlása szerint, a megjelölt időponttól kezdve, minden EU-s tagállamban érvényesek a következők: Az elektromos és elektronikai készülékeket és az elemeket nem szabad a háztartási szemétkébe dobni! A leselejtezeti elektromos és elektronikus készülékeket és elemeket, akkumulátorokat nem szabad a háztartási szemétké dobni. Az elhasznált és működésképtelen elektromos és elektronikus készülékek gyűjtésére törvényi előírás kötelez mindenkit, ezért azokat el kell szállítani egy kijelölt gyűjtő helyre vagy visszavinni a vásárlás helyére. A termék csomagolásán feltüntetett szimbólum egyértelmű jelzést ad erre vonatkozóan a felhasználónak. A régi készülékek begyűjtése, visszaváltása vagy bármilyen formában történő újra hasznosítása közös hozzájárulás környezetünk védelméhez.

Travel Charger Reiseladegerät

RO Manual de utilizare

1. Instrucțiuni de siguranță

- Folosii produsul numai in scopul pentru care a fost conceput.
- Nu exploatați produsul in afara limitelor de putere indicate in datele tehnice.
- Protejați produsul de impurități, umiditate, supraîncălzire și utilizați-l numai in mediu uscat.
- Nu folosiți produsul in mediu umed și evitați stropirea cu apă.
- Exploatare produsul numai la o priză de rețea aprobată in acest sens. Priza de rețea trebuie să fie plasată in apropierea produsului și să fie ușor accesibilă.
- Nu utilizați produsul in continuare dacă prezintă cazuri evidente de deteriorări.
- Nu îndoiți și nu striviți cablul.
- Nu lăsați produsul să cadă și nu îl supuneți trepidatiilor puternice.
- Pentru scoaterea din priză trageți de ștecher și niciodată de cablu.
- Accept aparat, ca de altfel toată aparatura electronică, nu are ce căuta in mâinile copiilor!
- Reciclarea materialului pachetului se execută conform normelor locale de salubritare in vigoare.
- Nu executați modificări la aparat. În acest fel pierdeți orice drept la garanție.

 Instrucțiune
<ul style="list-style-type: none">După utilizare întrerupeți produsul de la rețea. Încărcătorul este adecvat pentru o tensiune de rețea de 100-240 V și de aceea este global utilizabil. Vă rugăm să aveți în vedere că astfel este necesar un adaptor specific fiecărei țări. Un sortiment corespunzător de produse Hama găsiți la www.hama.com.

2. Date tehnice	
Tensiune de intrare/frecvență	100 – 240 V / 50 – 60 Hz
Intensitate curent de intrare	350 mA
Tensiune de ieșire	5 V
Intensitate curent de ieșire	2400 mA

3. Informații pentru reciclare

Instrucțiuni pentru protecția mediului inconjurător:
Din momentul aplicării directivelor europene 2002/96/UE în dreptul național sunt valabile următoarele: Aparatele electrice și electronice nu pot fi salubritate cu gunoici menajer. Consumatorul este obligat conform legii să predea aparatele electrice și electronice la sfârșitul duratei de utilizare la locurile de colectare publice sau înapoi de unde au fost cumpărate. Detaliile sunt reglementate de către legislația țării respective. Simbolul de pe produs, in instrucțiunile de utilizare sau pe ambalaj indică aceste reglementări. Prin reciclarea, revalorificarea materialelor sau alte forme de valorificare a aparatelor scoase din uz aduceți o contribuție importată la protecția mediului nostru inconjurător.

CZ Návod k použití

- 1. Bezpečnostní pokyny**
- Výrobek používejte výhradně pro stanovený účel.
- Přístroj neprovazujte mimo meze výkonu uvedené v technických údajích.
- Chraňte výrobek před znečištěním, vlhkostí a přehřátím a používejte ho pouze v suchých prostorech.
- Výrobek nepoužívejte ve vlhkém prostředí a zabraňte působení stříkající vody.
- Výrobek provazujte pouze připojený ke schválené zásuvce. Zásuvka se musí nacházet v blízkosti výrobku a být snadno přístupná.
- V případě viditelného poškození produkt již dále nepoužívejte.
- Kabel nelámte a nestlačujte.
- Zabraňte pádu výrobku a výrobek nevystavujte velkým otřesům.
- Při vytáhnutí kabelu táhnete přímo u konektoru a nikdy za kabel.
- Tento produkt, stejně jako všechny ostatní elektrické produkty, nepatří do rukou dětí!
- Obalový materiál likvidujte ihned podle platných místních předpisů o likvidaci.
- Na výrobku neprovádějte žádné změny.Tím zanikají veškeré záruky.

 Poznámka
<ul style="list-style-type: none">Po použití odpojte zařízení od napájení. Nabíječka je vhodná pro síťové napětí 100-240 V, a proto ji lze používat po celém světě. V některých zemích může být potřeba zásuvkový adaptér, jejich nabídku najdete na www.hama.cz.

2. Technické údaje	
Vstupní napětí/frekvence	100 – 240 Vt/ 50 – 60Hz
Vstupní proud	500 mA
Výstupní napětí	5 V
Výstupní proud	2400 mA

3. Pokyny k likvidaci

Ochrana životního prostředí:
Evropská směrnice 2002/96/EG a 2006/66/EU ustanovuje následující: Elektrická a elektronická zařízení stejně jako baterie nepatří do domovního odpadu. Spotřebitel se zavazuje odevzdat všechna zařízení a baterie po uplynutí jejich životnosti do příslušných sběrů. Podrobnosti stanoví zákon příslušné země. Symbol na produktu, návod k obsluze nebo balení na toto poukazuje. Recyklaci a jinými způsoby užitkování přispíváte k ochraně životního prostředí.

Travel Charger Reiseladegerät

Travel Charger Reiseladegerät

Travel Charger Reiseladegerät

S Bruksanvisning

- 1. Säkerhetsanvisningar**
- Använd bara produkten till det som den är avsedd för.
- Använd inte produkten utöver de effektgärnsar som anges i den tekniska datan.
- Skydda produkten mot smuts, fukt och överhettning och använd den bara i inomhusmiljöer.
- Använd inte produkten i en fuktig omgivning och undvik stänkvatten.
- Använd bara produkten när den är ansluten till ett godkänt eluttag. Eluttaget måste sitta i närheten av produkten och vara lätt att nå.
- Fortsätt inte använda produkten när den har tydliga skador.
- Böj och kläm inte kablern.
- Tappa inte produkten och utsätt den inte för kraftiga vibrationer.
- Dra direkt i kontakten när kabeln ska tas bort, aldrig i kabeln.
- Precis som alla elektriska apparater ska även denna förvaras utom räckhåll för barn!
- Kasserå förpackningsmaterialet direkt enligt lokalt gällande kasseringsregler.
- Förändra ingenting på produkten. Då förlorar du alla garantianspråk.

 Hänvisning
<ul style="list-style-type: none">Skilj produkten från enhädet efter användningen. Laddaren passar till en nätspänning från 100-240 V och kan därför användas över hela världen. Tänk på att det behövs en adapter som passar i det aktuella landet. Du hittar ett urval av passande Hama produkter på www.hama.com.

2. Tekniska data	
Ingångsspänning/frekvens	100 – 240 V / 50 – 60 Hz
Ingångsström	350 mA
Utgångsspänning	5 V
Utgångsström	2400 mA

3. Kasseringshänvisningar

Not om miljösydd:
Efter implementeringen av EU direktiv 2002/96/EU och 2006/66/EU i den nationella lagstiftningen, gäller följande: Elektriska och elektroniska apparater samt batterier får inte kastas i hushållsoporna. Konsumenter är skyldiga att återlämna elektriska och elektroniska apparater samt batterier vid slutet av dess livslängd till, för detta ändamål, offentliga samlingsplatser. Detaljer för detta definieras via den nationella lagstiftningen i respektive land. Denna symbol på produkten, instruktionsmanualen eller på förpackningen indikerar att produkten innefattas av denna bestämmelse. Genom återvinning och återanvändning av material/batterier bidrar du till att skydda miljön och din omgivning.

SK Návod na použitie

- 1. Bezpečnostné upozorenia**
- Výrobok používajte výlučne na stanovený účel.
- Výrobok neprevádzkujte mimo svojich výkonových medzi uvedených uvedených v technických údajoch.
- Chráňte výrobok pred znečistením, vlhkosťou a prehriatím a používajte ho len v suchom prostredí.
- Výrobok nepoužívajte vo vlhkom prostredí a predchádzajte kontaktu so striekajúcou vodou.
- Výrobok napájajte iba zo schválenej zásuvky. Zásuvka musí byť umiestnená v blízkosti výrobku a musí byť ľahko prístupná.
- Produkt nepoužívajte ďalej, ak je zreteľne poškodený.
- Dbajte na to, aby kábel nebol zalomený alebo privretý.
- Výrobok nenechajte spadnúť a nevystavujte ho silným otrasom.
- Na odpojenie kábla fhajte priamo za zástrčku, nikdy za prívodný kábel.
- Tento prístroj, rovnako ako všetky elektrické zariadenia, nepatrí do detských rúk!
- Likvidujte obalový materiál okmžite podľa platných miestnych predpisov na likvidáciu odpadov.
- Na zariadení/prístroji nerobte žiadne zmeny. Má to za následok stratu akýchkoľvek nárokov na plnenie to záruky.

 Poznámka
<ul style="list-style-type: none">Po použití odpojte zariadenie od napájania. Nabíjačka je vhodná pre sieťové napätie 100-240 V, a preto je možné ju používať po celom svete. V niektorých zemiach môže byť potrebný zásuvkový adaptér, ich ponuku nájdete na www.hama.sk.

2. Technické údaje	
Vstupné napätie/frekvencia	100 – 240 Vt/ 50 – 60Hz
Vstupný prúd	500 mA
Výstupné napätie	5 V
Výstupný prúd	2400 mA

3. Pokyny pre likvidáciu

Ochrana životného prostredia:
Európska smernica 2002/96/EU a 2006/66/EU stanovuje: Elektrické a elektronické zariadenia, rovnako ako batérie sa nesmú vyhazovať do domáceho odpadu. Spotrebiteľ je zo zákona povinný zlikvidovať elektrické a elektronické zariadenia, rovnako ako batérie na miesta k tomu určené. Symbolizuje to obrázok v návode na použitie, aleo na balení výrobku. Opätovným užitkovaním alebo inou formou recyklácie starých zariadení/batérií prispievate k ochrane životného prostredia.

Travel Charger Reiseladegerät

Travel Charger Reiseladegerät

FIN Pistokelaturi

- 1. Turvaohjeet**
- Käytä tuotetta ainoastaan ohjeiden mukaiseen tarkoitukseen.
- Älä käytä tuotetta sen teknisissä tiedoissa ilmoitettujen suorituskysykyrajojen ulkopuolella.
- Suojaa tuote liialta, kosteudelta ja ylikuumentumiselta ja käytä tuotetta vain kuivassa ympäristössä.
- Älä käytä tuotetta kosteassa ympäristössä, ja vältä roiskevesiä.
- Yhdistä tuote vain pistorasiaan, joka on hyväksytty tuotteen käyttöä varten. Pistorasian tulee olla asennettu tuotteen lähelle sekä helposti saavutettavissa.
- Älä käytä tuotetta enää, jos se on ilmeisesti vaurioitunut.
- Tappa inte johtoa äläkä aseta sitä puristuksiin.
- Älä päästä laitetta putoamaan, äläkä altista sitä voimakkaalle värinälle.
- Irrota sähköjohto aina vetämällä pistokkeesta, ei koskaan johdosta.
- Tämä laite kuten muutkaan sähkölaitteet eivät kuulu lasten käsiin!
- Hävittä pakkausmateriaalit heti paikallisten jätetuultomääräysten mukaisesti.
- Älä tee muutoksia laitteeseen. Muutosten tekeminen aiheuttaa takuun raukeamisen.

 Ohje
<ul style="list-style-type: none">Irrota tuote verkosta käytön jälkeen. Laturi soveltuu 100-240 V:n verkkojännitteelle ja sopii siten käyttöön kaikkialla maailmassa. Huomaa, että tätä varten tarvitaan maakohtainen sovitin. Välikoima tähän sopivia Hama-tuotteita on osoitteessa www.hama.com.

2. Tekniset tiedot	
Tulojännite/taajuus	100 – 240 V / 50 – 60 Hz
Tulovirran voimakkuus	350 mA
Lähtöjännite	5 V
Lähtövirran voimakkuus	2400 mA

3. Hävittämisohjeet

Ympäristönsuojelua koskeva ohje:
Siitä lähtien, kun Euroopan unionin direktiivi 2002/96/EU ja 2006/66/EU otetaan käyttöön kansallisessa lainsäädännössä, pätevät seuraavat määräykset: Sähkö- ja elektroniikkalaitteita ja paristoja ei saa hävittää talousjätteen mukana. Kuluttajalla on lain mukaan velvollisuus toimittaa sähkö- ja elektroniikkalaitteet niiden käyttöäin päätyttyä niille varattuihin julkisiin keräyspisteisiin tai palauttaa ne myyntipaikkaan. Tähän liittyvistä yksityiskohdista säädetään kulloisenkin osavaltion laissa. Näistä määräyksistä mainitaan myös tuotteen symbolissa, käyttöohjeissa tai pakkauksessa. Uudelleenkäytöllä, materiaalien/paristoja uudelleenkäytöllä tai muulla vanhojen laitteiden uudelleenkäyttötavoilla on tärkeä vaikutus yhteisen ympäristömme suojeluun.

P Manual de instruções

- 1. Indicações de segurança**
- Utilize o produto apenas para a finalidade prevista.
- Não utilize o produto fora dos limites de desempenho indicados nas especificações técnicas.
- Proteja o produto contra sujidade, humidade e sobreaquecimento e utilize-o somente em ambientes secos.
- Não utilize o produto em ambientes húmidos e evite jactos de água.
- Ligue o produto apenas a uma tomada elétrica adequada. A tomada elétrica deve estar localizada na proximidade do produto e deve ser facilmente acessível.
- Não utilize o produto se este apresentar danos visíveis.
- Não dobre nem esmague o cabo.
- Não deixe cair o produto nem o submetta a choques fortes.
- Para desligar o cabo, faça-o sempre puxando a ficha e nunca puxando o próprio cabo.
- Este aparelho não pode ser manuseado por crianças, tal como qualquer aparelho eléctrico
- Elimine imediatamente o material da embalagem em conformidade com as normas locais aplicáveis.
- Não efectue modificações no aparelho. Perda dos direitos de garantia.

 Nota
<ul style="list-style-type: none">Após a utilização, desligue o produto da corrente. O carregador foi concebido para uma tensão elétrica de 100 a 240 V e, por conseguinte, pode ser utilizado em todo o mundo. Tenha em atenção que, para tal, é necessário um adaptador específico do país. Podará encontrar uma seleção adequada de produtos Hama em www.hama.com.

2. Especificações técnicas	
Frequência/tensão de entrada	100 – 240 Vt/ 50 – 60Hz
Intensidade da corrente de entrada	500 mA
Tensão de saída	5 V
Intensidade da corrente de saída	2400 mA

3. Indicações de eliminação

Nota em Protecção Ambiental:
Após a implementação da directiva comunitária 2002/96/EU e 2006/66/ EU no sistema legal nacional, o seguinte aplica-se: Os aparelhos eléctricos e electrónicos, bem como baterias, não podem ser eliminados juntamente com o lixo doméstico. Consumidores estão obrigados por lei a colocar os aparelhos eléctricos e electrónicos, bem como baterias, sem uso em locais públicos específicos para este efeito ou no ponto de venda. Os detalhes para este processo são definidos por lei pelos respectivos países. Este símbolo no produto, o manual de instruções ou a embalagem indicam que o produto está sujeito a estes regulamentos. Reciclando, reutilizando os materiais dos seus velhos aparelhos/ baterias, esta a fazer uma enorme contribuição para a protecção do ambiente.

Travel Charger Reiseladegerät

Travel Charger Reiseladegerät

Travel Charger Reiseladegerät

Travel Charger Reiseladegerät

Travel Charger Reiseladegerät

Travel Charger Reiseladegerät

Travel Charger Reiseladegerät

Travel Charger Reiseladegerät

Travel Charger Reiseladegerät

Travel Charger Reiseladegerät

Travel Charger Reiseladegerät

Travel Charger Reiseladegerät

Travel Charger Reiseladegerät

Travel Charger Reiseladegerät

Travel Charger Reiseladegerät

Travel Charger Reiseladegerät