

THOMSON

Over-Ear HQ Bluetooth® Headset

Casque circum-aural HQ Bluetooth®

Over-Ear-HQ-Bluetooth®-Kopfhörer

WHP6207



Operating Instruction

Mode d'emploi

Bedienungsanleitung

GB Operating Instructions

F Mode d'emploi

D Bedienungsanleitung

E Instrucciones de uso

I Istruzioni per l'uso

P Manual de instruções

RUS Руководство по эксплуатации

NL Gebruiksaanwijzing

PL Instrukcja obsługi

H Használati útmutató

GR Οδηγίες χρήσης

CZ Návod k použití

SK Návod na použitie

TR Kullanma kılavuzu

S Bruksanvisning

FIN Käyttöohje

RO Manual de utilizare

Pic 1

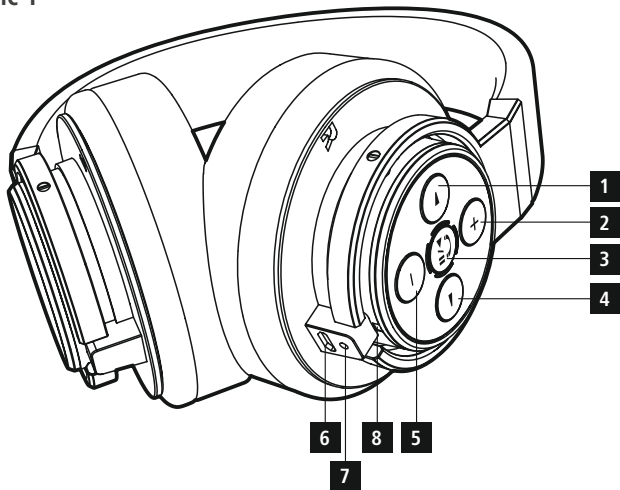

Pic 2

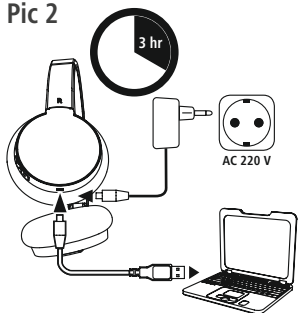

Pic 3



Controls and Displays

1. Previous track
2. Increase volume
3. Multifunction button (Power/Play/Pause/Telephone/Pairing)
4. Next track
5. Decrease volume
6. Micro-USB port
7. Microphone
8. Function LED

Thank you for choosing a Thomson product. Take your time and read the following instructions and information completely. Please keep these instructions in a safe place for future reference. If you sell the device, please pass these operating instructions on to the new owner.

1. Explanation of Warning Symbols and Notes

Warning

This symbol is used to indicate safety instructions or to draw your attention to specific hazards and risks.

Note

This symbol is used to indicate additional information or important notes.

2. Package Contents

- 1 Bluetooth headset
- 1 USB charging cable
- 1 jack to Micro-USB cable
- These operating instructions

3. Safety Notes

- The product is intended for private, non-commercial use only.
- Protect the product from dirt, moisture and overheating, and only use it in a dry environment.

- Do not drop the product and do not expose it to any major shocks.
- Do not operate the product outside the power limits given in the specifications.
- Do not open the device or continue to operate it if it becomes damaged.
- Since the battery is integrated and cannot be removed, you will need to dispose of the product as a whole. Do this in compliance with the legal requirements.
- Dispose of packaging material immediately according to locally applicable regulations.
- Do not modify the product in any way. Doing so voids the warranty.



Warning – Rechargeable battery

- Only use suitable charging devices or USB connections to charge the product.
- As a rule, do not use charging devices or USB connections that are defective and do not try to repair them yourself.
- Do not overcharge the product or allow the battery to completely discharge.
- Avoid storing, charging or using batteries in extreme temperatures.
- When stored over a long period of time, batteries should be charged regularly (at least every three months).



Warning - High volumes

- Using this product limits your perception of ambient noise. For this reason, do not operate any vehicles or machines while using this product.
- Always keep the volume at a reasonable level. Loud volumes, even over short periods, can cause hearing loss.



4. Getting Started

- The headset is equipped with a rechargeable battery. The battery must be fully charged before using the device for the first time.
- Ensure that the headset is switched off before charging it.
- Begin charging the power pack by connecting the included USB charging cable to the charging terminal (6) as well as to the USB connection of a PC/laptop.
- Alternatively, you can charge the headset using a suitable USB charger. Please refer to the operating instructions for the USB charger used.
- The function LED is constantly lit red during charging.
- It takes around 3 hours until the battery is completely charged.
- Once the charging process is complete, the indicator LED goes out.
- Disconnect all cable and mains connections after use.

5. Operation

5.1 Bluetooth pairing

Note – Pairing

- Make sure that your Bluetooth-capable terminal device is on and Bluetooth is activated.
- Make sure that your Bluetooth-capable terminal device is visible for other Bluetooth devices.
- For more information, please refer to the operating instructions of your terminal device.
- The headset and the terminal device should be no further than 1 metre apart. The shorter the distance, the better.
- Make sure that the headset is fully charged and switched off.
- Press and hold the multifunction button (3) for about 4 seconds to turn the headset on. It automatically enters pairing mode. The function LED flashes blue in a quick rhythm. The headset is searching for a Bluetooth connection.

- Open the Bluetooth settings on your terminal device and wait until “WHP6207” appears in the list of Bluetooth devices found.
- Select “WHP6207” and wait until the headset is listed as connected in the Bluetooth settings on your terminal device.

Note – Bluetooth password

Some terminal devices require a password in order to connect to another Bluetooth device.

- If your terminal device requests a password for connection to the headset, enter 0000.

Note

- If pairing is successful, a beep will sound and the LED indicator is constantly lit blue.
- If pairing is not successful, the indicator remains constantly lit, and you will have to perform pairing again.
- If pairing takes longer than 90 seconds, the headset switches off automatically.
- If this happens, you will need to switch the headset off and on again if you want to pair it with your terminal device again.
- On some terminal devices, such as PCs, you will need to select the headset from the pairing list after pairing and confirm you wish to ‘use as audio device’.

- You can now use the headset.

5.2. Automatic Bluetooth connection (after successful pairing)

- Make sure that the headset is switched on.
- Press and hold the multifunction button (3) for about 2 seconds to automatically connect the headset to your terminal device.
- You can now use the headset.

Note – Connection impaired

If the Bluetooth connection is not established automatically, check the following:

- Check the Bluetooth settings of your terminal device to see whether “WHP6207” is connected. If not, repeat the steps listed under **5.1. Bluetooth pairing**.
- Check whether obstacles are impairing the range. If so, move the devices closer together.
- The performance can also be affected by a weak battery. The function LED (8) lights up red.

5.3. Audio playback

Note

- Note that the functions described under **5.3.** and **5.4.** are only possible with an active Bluetooth connection.
 - Your terminal device must also support the individual functions (in particular, it must support Bluetooth profiles).
 - For more information, please refer to the operating instructions of your terminal device.
 - Functions can still be controlled directly via the terminal device.
- Set the volume on your terminal device to a low level.
 - Start audio playback on the connected terminal device. The function LED is lit blue during playback.
 - Press the multifunction button (3) to start or pause audio playback.
 - Press the ► button (4) to skip to the next track.
 - Press the ◀ button (1) to skip to the previous track.
 - Press the + button (2) to increase the volume.
 - Press the – button (5) to reduce the volume.

5.4 Hands-free function

You can use the headset as a hands-free set for your mobile phone if your terminal device supports it.

Accept:

Press the multifunction button (3) once to answer an incoming call.

Hang up:

To end the call, press the multifunction button (3) once more.

Reject:

Press and hold the multifunction button (3) for about 2 seconds to reject an incoming call.

5.5 Disconnecting the headset

Turn off the headset by pressing and holding the multifunction button (3) for about 2 seconds.

5.6 Battery level

- An acoustic signal sounds and the display flashes in red when the battery is low.
- Charge the headset as described in **4. Getting Started**

6. Connection to TV/hi-fi system or to mobile devices without Bluetooth

The supplied jack to Micro-USB cable can be used to connect the headset to audio devices that are not Bluetooth-enabled. To do so, connect the Micro-USB plug of the cable to the Micro-USB port (6) on the headphones, and connect the jack plug to the line-out connection of your audio device (for example, hi-fi or TV).

7. Care and Maintenance

Only clean this product with a slightly damp, lint-free cloth and do not use aggressive cleaning agents. Make sure that water does not get into the product.

8. Warranty Disclaimer

Hama GmbH & Co. KG assumes no liability and provides no warranty for damage resulting from improper installation/mounting, improper use of the product or from failure to observe the operating instructions and/or safety notes.

9. Service and Support

Please contact Hama Product Consulting if you have any questions about this product.

Hotline: +49 9091 502-115 (German/English)

Further support information can be found here:
www.hama.com

10. Technical Data

	Bluetooth headset
Talking time/music	approximately 15 hrs (at medium volume)
Standby	> 300 h
Range	ca. 10 m
Bluetooth technology	V 4.0
Bluetooth profiles	A2DP/ AVRCP
Battery	3.7 V lithium polymer
Frequency band	2402 MHz – 2480 MHz
Max. emitted transmitting power	9,82 dBm

11. Recycling Information

Note on environmental protection:



After the implementation of the European Directive 2012/19/EU and 2006/66/EU in the national legal system, the following applies: Electric and electronic devices as well as batteries must not be disposed of with household waste. Consumers are obliged by law to return electrical and electronic devices as well as batteries at the end of their service lives to the public collecting points set up for this purpose or point of sale. Details to this are defined by the national law of the respective country. This symbol on the product, the instruction manual or the package indicates that a product is subject to these regulations. By recycling, reusing the materials or other forms of utilising old devices/Batteries, you are making an important contribution to protecting our environment.

12. Declaration of Conformity



Hereby, Hama GmbH & Co KG declares that the radio equipment type [00131986] is in compliance with Directive 2014/53/EU. The full text of the EU declaration of conformity is available at the following internet address:
www.hama.com ->00131986 ->Downloads.

Éléments de commande et d'affichage

1. Titre précédent
2. Augmentation du volume
3. Touche multifonctions (Power/Lecture/Pause/ Téléphone/Couplage)
4. Titre suivant
5. Diminution du volume
6. Port micro USB
7. Microphone
8. LED de fonctionnement

Nous vous remercions d'avoir choisi un produit Thomson.

Veillez prendre le temps de lire l'ensemble des remarques et consignes suivantes. Veillez conserver ce mode d'emploi à portée de main afin de pouvoir le consulter en cas de besoin. Transmettez-le au nouveau propriétaire avec l'appareil le cas échéant.

1. Explication des symboles d'avertissement et des remarques



Avertissement

Ce symbole est utilisé pour indiquer des consignes de sécurité ou pour attirer votre attention sur des dangers et risques particuliers.



Remarque

Ce symbole est utilisé pour indiquer des informations supplémentaires ou des remarques importantes.

2. Contenu de l'emballage

- 1 micro-casque Bluetooth
- 1 câble de charge USB
- 1 câble jack/micro USB
- Mode d'emploi

3. Consignes de sécurité

- Ce produit est destiné à une installation domestique non commerciale.

- Protégez le produit de toute saleté, humidité, surchauffe et utilisez-le uniquement dans des locaux secs.
- Protégez le produit des secousses violentes et évitez tout choc ou toute chute.
- N'utilisez pas le produit en dehors des limites de puissance indiquées dans les caractéristiques techniques.
- Ne tentez pas d'ouvrir le produit en cas de détérioration et cessez de l'utiliser.
- La batterie est installée de façon permanente et ne peut pas être retirée ; recyclez le produit en bloc conformément aux directives légales.
- Recyclez les matériaux d'emballage conformément aux prescriptions locales en vigueur.
- N'apportez aucune modification à l'appareil. Des modifications vous feraient perdre vos droits de garantie.



Avertissement concernant la batterie

- Utilisez exclusivement un chargeur approprié ou une connexion USB lors de la recharge.
- Cessez d'utiliser tout chargeur ou toute connexion USB défectueux et ne tentez pas de réparer ces derniers.
- Ne surchargez ou ne déchargez pas totalement le produit.
- Évitez un stockage, une charge ou une utilisation à des températures extrêmes.
- Rechargez régulièrement le produit (au moins une fois par trimestre) en cas de longue période de stockage.



Avertissement concernant le volume d'écoute

- L'utilisation du produit limite votre perception des bruits ambiants. N'utilisez donc pas le produit lorsque vous conduisez un véhicule ou faites fonctionner une machine.

- Maintenez en permanence un niveau de volume raisonnable. Un volume excessif - même à courte durée - est susceptible d'endommager votre ouïe.



4. Mise en service

- Le micro-casque dispose d'une batterie rechargeable. La batterie doit être totalement rechargée avant la première utilisation du micro-casque.
- Assurez-vous que le micro-casque est bien hors tension avant de commencer la charge de l'appareil.
- Démarrez le cycle de charge de la batterie en branchant le câble USB fourni à la prise de charge (6) et au port USB d'un ordinateur (portable ou non).
- Vous pouvez également charger le micro-casque à l'aide d'un chargeur USB adapté. Veuillez, dans ce cas, également consulter le mode d'emploi du chargeur USB utilisé.
- La LED de fonctionnement s'allume en rouge en permanence pendant la charge.
- La charge complète de la batterie dure env. 3 heures.
- Une fois la charge terminée, le voyant LED s'éteint.
- Débranchez tous les câbles et les connexions secteur.

5. Fonctionnement

5.1 Première connexion Bluetooth (couplage)

Remarque concernant le couplage

- Assurez-vous que votre appareil Bluetooth est bien sous tension et que sa fonction Bluetooth est bien activée.
- Assurez-vous également que votre appareil Bluetooth est bien détectable par d'autres appareils Bluetooth.
- Veuillez consulter le mode d'emploi de votre appareil à ce sujet.
- La distance entre le micro-casque et votre appareil ne devrait pas excéder un mètre. Plus la distance est petite, meilleure est la connexion.
- Assurez-vous que le micro-casque est chargé et hors tension.

- Maintenez la touche multifonctions (3) enfoncée pendant environ 4 secondes pour mettre le micro-casque sous tension et lancer automatiquement le mode de couplage. La LED de fonctionnement clignote rapidement en bleu. Le micro-casque recherche une connexion Bluetooth.
- Ouvrez les paramètres Bluetooth sur votre appareil, puis patientez jusqu'à ce que l'appareil « WHP6207 » apparaisse dans la liste d'appareils Bluetooth détectés.
- Sélectionnez l'appareil « WHP6207 », puis patientez jusqu'à ce que le micro-casque apparaisse en tant que connecté dans les réglages Bluetooth de votre appareil.

Remarque concernant le mot de passe Bluetooth

Certains appareils portables nécessitent la saisie d'un mot de passe pour configurer la connexion à un appareil Bluetooth.

- Saisissez le mot de passe 0000 lors de la connexion avec des haut-parleurs dans le cas où l'appareil exige la saisie d'un mot de passe.

Remarque

- Un bip retentit et le voyant LED s'allume en permanence en bleu après un couplage conforme.
- Le voyant reste allumé en permanence en cas d'échec du couplage ; vous devrez, dans ce cas, répéter la procédure de couplage.
- Le micro-casque s'éteint automatiquement lorsque la procédure de couplage dure plus de 90 secondes.
- Dans ce cas, vous devrez mettre le micro-casque hors tension, puis à nouveau sous tension afin de lancer une nouvelle procédure de couplage.
- Sur certains appareils (ordinateurs, etc.), vous devrez sélectionner manuellement le micro-casque dans la liste des couplages et le confirmer à l'aide de "Utiliser comme périphérique audio".
- Vous pouvez commencer à utiliser le micro-casque.

5.2 Connexion Bluetooth automatique (après un premier couplage réussi)

- Assurez-vous que le micro-casque est bien sous tension.
- Appuyez sur la touche multifonctions (3) pendant env. 2 secondes afin de connecter automatiquement le micro-casque avec votre appareil.
- Vous pouvez commencer à utiliser le micro-casque.

Remarque concernant une mauvaise connexion

Dans le cas où la connexion Bluetooth ne s'établit automatiquement, vérifiez les points suivants :

- Vérifiez, dans les paramètres Bluetooth de votre appareil, que l'appareil « WHP6207 » est bien connecté. Si ce n'est pas le cas, répétez les étapes décrites dans le paragraphe **5.1. Première connexion Bluetooth.**
- Vérifiez la présence d'obstacles susceptibles de réduire la portée. Si tel est le cas, rapprochez les appareils l'un de l'autre.
- Une pile faible est également susceptible d'influencer négativement le fonctionnement du produit. La LED de fonctionnement (8) s'allume en rouge.

5.3 Lecture audio

Remarque

- Veuillez noter que vous ne pourrez utiliser une des fonctions décrites aux paragraphes **5.3.** et **5.4.** qu'avec une connexion Bluetooth active.
- Ces différentes fonctions doivent également être prises en charge par votre appareil (les profils Bluetooth doivent être pris en charge).
- Veuillez consulter le mode d'emploi de votre appareil à ce sujet.
- Vous pourrez continuer à piloter directement les fonctions sur votre appareil.

- Réglez le volume de votre appareil à un niveau bas.
- Lancez la lecture audio sur l'appareil connecté. La LED de fonctionnement s'allume en bleu pendant la lecture.
- Appuyez sur la touche multifonctions (3) afin de lancer la lecture audio ou la mettre en pause.
- Appuyez sur la touche ► (4) pour passer au titre suivant.
- Appuyez sur la touche ◀ (1) pour revenir au titre précédent.
- Appuyez sur la touche + (2) afin d'augmenter le volume.
- Appuyez sur la touche - (5) afin de baisser le volume.

5.4 Fonction mains libres

Vous pouvez utiliser le micro-casque comme kit mains-libres pour votre téléphone portable, dans la mesure où cette fonction est prise en charge par votre appareil.

Prendre un appel :

Appuyez une fois sur la touche multifonctions (3) afin de répondre à un appel entrant.

Terminer un appel :

Appuyez de nouveau sur la touche multifonctions (3) afin de terminer l'appel.

Refuser un appel :

Appuyez sur la touche multifonctions (3) et maintenez-la enfoncée pendant env. 2 secondes afin de refuser un appel.

5.5 Déconnexion du micro-casque

Éteignez le micro-casque en maintenant la touche multifonctions (3) enfoncée pendant env. 2 secondes.

5.6. Capacité de la batterie

- Un signal acoustique retentit et le voyant clignote en rouge en cas de batterie faible.
- Rechargez le micro-casque conformément aux indications du paragraphe **4. Mise en service** .

6. Branchement à un téléviseur, une chaîne HiFi ou un appareil mobile sans Bluetooth

Vous pouvez utiliser le câble jack/micro USB fourni afin de brancher le micro-casque à un appareil audio non compatible Bluetooth. Pour connecter le micro-casque, insérez le connecteur micro USB dans le port micro USB (6) du micro-casque et la fiche jack dans la sortie Line Out de l'appareil concerné (chaîne HiFi, TV, etc.).

7. Nettoyage et entretien

Nettoyez ce produit uniquement à l'aide d'un chiffon non pelucheux légèrement humide ; évitez tout détergent agressif. Veillez à ce qu'aucun liquide ne pénètre dans le produit.

8. Exclusion de garantie

La société Hama GmbH & Co. KG décline toute responsabilité en cas de dommages provoqués par une installation, un montage ou une utilisation non conformes du produit ou encore provoqués par un non respect des consignes de mode d'emploi et/ou des consignes de sécurité.

9. Service et assistance

En cas de question concernant le produit, veuillez vous adresser au service de conseil produits de Hama. Ligne téléphonique directe : +49 9091 502-115 (allemand/anglais)
Vous trouverez ici de plus amples informations concernant l'assistance : www.hama.com

10. Caractéristiques techniques

	Micro-casque Bluetooth
Temps de conversation / musique	env. 15 h (à puissance moyenne)
Appareil en veille	> 300 h
Portée	ca. 10 m

Technologie Bluetooth	V 4.0
Profils Bluetooth	A2DP/ AVRCP
Batterie	Lithium polymère 3,7 V
Gamme de fréquences	2402 MHz – 2480 MHz
Puissance d'émission maxi	9,82 dBm

11. Consignes de recyclage

Remarques concernant la protection de l'environnement:



Conformément à la directive européenne 2012/19/EU et 2006/66/CE, et afin d'atteindre un certain nombre d'objectifs en matière de protection de l'environnement, les règles suivantes doivent être appliquées: Les appareils électriques et électroniques ainsi que les batteries ne doivent pas être éliminés avec les déchets ménagers. Le pictogramme "picto" présent sur le produit, son manuel d'utilisation ou son emballage indique que le produit est soumis à cette réglementation. Le consommateur doit retourner le produit/la batterie usager aux points de collecte prévus à cet effet. Il peut aussi le remettre à un revendeur. En permettant enfin le recyclage des produits ainsi que les batteries, le consommateur contribuera à la protection de notre environnement. C'est un acte écologique.

12. Déclaration de conformité



Le soussigné, Hama GmbH & Co KG, déclare que l'équipement radioélectrique du type [00131986] est conforme à la directive 2014/53/UE. Le texte complet de la déclaration UE de conformité est disponible à l'adresse internet suivante:
www.hama.com -> 00131986 -> Downloads.

Bedienungselemente und Anzeigen

1. Vorheriger Titel
2. Lautstärke erhöhen
3. Multifunktionstaste (Power/Play/Pause/Telefon/Pairing)
4. Nächster Titel
5. Lautstärke verringern
6. Micro-USB-Buchse
7. Mikrofon
8. Funktions-LED

Vielen Dank, dass Sie sich für ein Thomson Produkt entschieden haben!

Nehmen Sie sich Zeit und lesen Sie die folgenden Anweisungen und Hinweise zunächst ganz durch. Bewahren Sie diese Bedienungsanleitung anschließend an einem sicheren Ort auf, um bei Bedarf darin nachschlagen zu können. Sollten Sie das Gerät veräußern, geben Sie diese Bedienungsanleitung an den neuen Eigentümer weiter.

1. Erklärung von Warnsymbolen und Hinweisen



Warnung

Wird verwendet, um Sicherheitshinweise zu kennzeichnen oder um Aufmerksamkeit auf besondere Gefahren und Risiken zu lenken.



Hinweis

Wird verwendet, um zusätzlich Informationen oder wichtige Hinweise zu kennzeichnen.

2. Packungsinhalt

- 1 Bluetooth-Headset
- 1 USB-Ladekabel
- 1 Klinke-/Micro-USB-Kabel
- diese Bedienungsanleitung

3. Sicherheitshinweise

- Das Produkt ist für den privaten, nicht-gewerblichen Haushaltsgebrauch vorgesehen.
- Schützen Sie das Produkt vor Schmutz, Feuchtigkeit und Überhitzung und verwenden Sie es nur in trockenen Räumen.
- Lassen Sie das Produkt nicht fallen und setzen Sie es keinen heftigen Erschütterungen aus.
- Betreiben Sie das Produkt nicht außerhalb seiner in den technischen Daten angegebenen Leistungsgrenzen.
- Öffnen Sie das Produkt nicht und betreiben Sie es bei Beschädigungen nicht weiter.
- Der Akku ist fest eingebaut und kann nicht entfernt werden, entsorgen Sie das Produkt als Ganzes gemäß den gesetzlichen Bestimmungen.
- Entsorgen Sie das Verpackungsmaterial sofort gemäß den örtlich gültigen Entsorgungsvorschriften.
- Nehmen Sie keine Veränderungen am Gerät vor. Dadurch verlieren sie jegliche Gewährleistungsansprüche.



Warnung – Akku

- Verwenden Sie nur geeignete Ladegeräte oder USB-Anschlüsse zum Aufladen.
- Verwenden Sie defekte Ladegeräte oder USB-Anschlüsse generell nicht mehr und versuchen Sie nicht, diese zu reparieren.
- Überladen oder tiefentladen Sie das Produkt nicht.
- Vermeiden Sie Lagerung, Laden und Benutzung bei extremen Temperaturen.
- Laden Sie bei längerer Lagerung regelmäßig (mind. vierteljährig) nach.



Warnung – Hohe Lautstärke

- Die Benutzung des Produktes schränkt Sie in der Wahrnehmung von Umgebungsgeräuschen ein. Bedienen Sie daher während der Benutzung keine Fahrzeuge oder Maschinen.
- Halten Sie die Lautstärke immer auf einem vernünftigen Niveau. Hohe Lautstärken können – selbst bei kurzer Dauer – zu Hörschäden führen.



4. Inbetriebnahme

- Das Headset verfügt über einen wiederaufladbaren Akku. Vor der ersten Anwendung muss der Akku vollständig aufgeladen werden.
- Stellen Sie sicher, dass das Headset vor dem Aufladen ausgeschaltet ist.
- Starten Sie den Ladevorgang, indem Sie das beiliegende USB-Ladekabel an die Ladebuchse (6) und an den USB-Anschluss eines PCs/Notebooks anschließen.
- Alternativ können Sie das Headset über ein geeignetes USB-Ladegerät laden. Beachten Sie hierzu die Bedienungsanleitung des verwendeten USB-Ladegeräts.
- Die Funktions-LED leuchtet während des Ladevorgangs dauerhaft rot.
- Es dauert ca. 3 Stunden, bis der Akku vollständig aufgeladen ist.
- Nach Abschluss des Ladevorgangs erlischt die LED-Anzeige.
- Trennen Sie anschließend alle Kabel- und Netzverbindungen.

5. Betrieb

5.1. Bluetooth Erstverbindung (Pairing)



Hinweis – Pairing

- Stellen Sie sicher, dass Ihr Bluetooth-fähiges Endgerät eingeschaltet ist und dass Bluetooth aktiviert ist.
 - Stellen Sie sicher, dass Ihr Bluetooth-fähiges Endgerät für andere Bluetooth Geräte sichtbar ist.
 - Beachten Sie hierzu die Bedienungsanleitung Ihres Endgerätes.
- Das Headset und das Endgerät sollten nicht weiter als 1 Meter voneinander entfernt sein. Je geringer der Abstand, desto besser.
 - Vergewissern Sie sich, dass das Headset aufgeladen und ausgeschaltet ist.
 - Halten Sie die Multifunktionstaste (3) etwa 4 Sekunden lang gedrückt, um das Headset einzuschalten und automatisch in den Kopplungsmodus zu wechseln. Die Funktions-LED blinkt in schnellem Rhythmus blau. Das Headset sucht nach einer Bluetooth Verbindung.
 - Öffnen Sie auf Ihrem Endgerät die Bluetooth Einstellungen und warten Sie bis in der Liste der gefundenen Bluetooth Geräte „WHP6207“ angezeigt wird.
 - Wählen Sie „WHP6207“ aus und warten Sie bis das Headset als verbunden in den Bluetooth Einstellungen Ihres Endgerätes angezeigt wird.



Hinweis – Bluetooth Passwort

Manche Endgeräte benötigen für die Einrichtung der Verbindung mit einem anderen Bluetooth Gerät ein Passwort.

- Geben Sie für die Verbindung mit dem das Passwort 0000 ein, wenn Sie zur Eingabe von Ihrem Endgerät aufgefordert werden.

Hinweis

- Wenn die Kopplung erfolgreich war, ertönt ein Piep-Ton und die LED-Anzeige leuchtet dauerhaft blau.
- Wenn die Kopplung nicht erfolgreich war, leuchtet die Anzeige weiterhin dauerhaft und Sie müssen die Kopplung erneut durchführen.
- Wenn die Kopplung länger als 90 Sekunden dauert, schaltet das Headset sich automatisch ab.
- In diesem Fall müssen Sie das Headset für eine erneute Kopplung aus- und wieder einschalten.
- Bei einigen Endgeräten, wie z.B. PCs, muss das Headset nach der Kopplung noch einmal extra aus der Pairing-Liste ausgewählt und als „Audio-Gerät verwenden“ bestätigt werden.

- Sie können das Headset nun verwenden.

5.2. Automatische Bluetooth Verbindung (nach bereits erfolgtem Pairing)

- Vergewissern Sie sich, dass das Headset eingeschaltet ist.
- Drücken Sie für ca. 2 Sekunden die Multifunktions-taste (3), um das Headset automatisch mit Ihrem Endgerät zu verbinden.
- Sie können das Headset nun verwenden.

Hinweis - Verbindung beeinträchtigt

Sollte sich die Bluetooth Verbindung nicht automatisch wiederherstellen, prüfen Sie die folgenden Punkte:

- Kontrollieren Sie in den Bluetooth Einstellungen des Endgerätes, ob „WHP6207“ verbunden ist. Wenn nicht, wiederholen Sie die unter **5.1. Bluetooth Erstverbindung** genannten Schritte.
- Kontrollieren Sie, ob Hindernisse die Reichweite beeinträchtigen. Wenn ja, positionieren Sie die Geräte näher zueinander.
- Auch bei schwacher Batterie kann die Leistung beeinträchtigt sein. Die Funktions-LED (8) leuchtet rot.

5.3. Audio-Wiedergabe

Hinweis

- Beachten Sie, dass die unter **5.3.** und **5.4.** beschriebenen Funktionen nur bei einer aktiven Bluetooth Verbindung möglich sind.
- Zudem müssen die einzelnen Funktionen von Ihrem Endgerät unterstützt werden (Bluetooth-Profile müssen unterstützt werden).
- Beachten Sie hierzu die Bedienungsanleitung Ihres Endgerätes.
- Die Funktionen lassen sich weiterhin auch direkt über das Endgerät steuern.

- Stellen Sie die Lautstärke Ihres Endgerätes auf ein niedriges Niveau ein.
- Starten Sie die Audiowiedergabe auf dem verbundenen Endgerät. Die Funktions-LED leuchtet blau während der Wiedergabe.
- Drücken Sie die Multifunktions-taste (3), um die Audio- Wiedergabe zu starten oder anzuhalten.
- Drücken Sie die ► Taste (4), um zum nächsten Titel zu springen.
- Drücken Sie die ◀ Taste (1), um zum vorherigen Titel zu springen.
- Drücken Sie die + Taste (2), um die Lautstärke zu erhöhen.
- Drücken Sie die – Taste (5), um die Lautstärke zu reduzieren.

5.4. Freisprechfunktion

Es besteht die Möglichkeit, das Headset wie eine Freisprecheinrichtung für Ihr Mobiltelefon zu verwenden, soweit von Ihrem Endgerät unterstützt.

Annehmen:

Drücken Sie einmal die Multifunktions-taste (3), um einen eingehenden Anruf anzunehmen.

Beenden:

Drücken Sie zum Beenden des Gesprächs die Multifunktions-taste (3) ein weiteres Mal.

Abweisen:

Drücken und halten Sie zum Abweisen des Gesprächs die Multifunktionstaste (3) für ca. 2 Sekunden.

5.5. Trennen des Headsets

Schalten Sie das Headset aus, indem Sie ca. 2 Sekunden die Multifunktionstaste (3) gedrückt halten.

5.6. Akkukapazität

- Bei geringer Akkukapazität ertönt ein akustisches Signal und die Anzeige blinkt rot auf.
- Laden Sie das Headset – wie in 4. **Inbetriebnahme** beschrieben – auf.

6. Anschluss an TV/Hifi-Anlage oder an mobile Geräte ohne Bluetooth

Mithilfe des mitgelieferten Klinke-Micro-USB-Kabels kann das Headset auch an nicht bluetoothfähige Audiogeräte angeschlossen werden. Dazu verbinden Sie den Micro-USB-Stecker des Kabels mit der Micro-USB-Buchse (6) des Kopfhörers und den Klinkenstecker mit dem Line-Out-Anschluss des entsprechenden Audiogerätes (z.B. Hifi oder TV).

7. Wartung und Pflege

Reinigen Sie dieses Produkt nur mit einem fusselfreien, leicht feuchten Tuch und verwenden Sie keine aggressiven Reiniger. Achten Sie darauf, dass kein Wasser in das Produkt eindringt.

8. Haftungsausschluss

Die Hama GmbH & Co. KG übernimmt keinerlei Haftung oder Gewährleistung für Schäden, die aus unsachgemäßer Installation, Montage und unsachgemäßem Gebrauch des Produktes oder einer Nichtbeachtung der Bedienungsanleitung und/oder der Sicherheitshinweise resultieren.

9. Service und Support

Bitte wenden Sie sich bei Fragen zum Produkt gerne an die Hama-Produktberatung.

Hotline: +49 9091 502-115 (Deu/Eng)

Weitere Supportinformationen finden sie hier:
www.hama.com

10. Technische Daten

Sprechzeit/Musik	ca. 15 h (bei mittlerer Lautstärke)
Standby	> 300 h
Reichweite	ca. 10 m
Bluetooth-Technologie	V 4.0
Bluetooth-Profile	A2DP/ AVRCP
Akku	Lithium-Polymer 3.7 V
Frequenzband/ Frequenzbänder	2402 MHz – 2480 MHz
Abgestrahlte max. Sendeleistung	9,82 dBm

11. Entsorgungshinweise

Hinweis zum Umweltschutz:



Ab dem Zeitpunkt der Umsetzung der europäischen Richtlinien 2012/19/EU und 2006/66/EG in nationales Recht gilt

folgendes: Elektrische und elektronische Geräte sowie Batterien dürfen nicht mit dem Hausmüll entsorgt werden. Der Verbraucher ist gesetzlich verpflichtet, elektrische und elektronische Geräte sowie Batterien am Ende ihrer Lebensdauer an den dafür eingerichteten, öffentlichen Sammelstellen oder an die Verkaufsstelle zurückzugeben. Einzelheiten dazu regelt das jeweilige Landesrecht. Das Symbol auf dem Produkt, der Gebrauchsanleitung oder der Verpackung weist auf diese Bestimmungen hin. Mit der Wiederverwertung, der stofflichen Verwertung oder anderen Formen der Verwertung von Altgeräten/Batterien leisten Sie einen wichtigen Beitrag zum Schutz unserer Umwelt.

12. Konformitätserklärung



Hiermit erklärt die Hama GmbH & Co KG, dass der Funkanlagentyp [00131986] der Richtlinie 2014/53/EU entspricht. Der vollständige Text der EU-Konformitätserklärung ist unter der folgenden Internetadresse verfügbar:
www.hama.com -> 00131986 -> Downloads.

Elementos de manejo e indicadores

1. Título anterior
2. Subir el volumen
3. Tecla multifunción (Power/Reproducción/Pausa/ Teléfono/Vinculación)
4. Título siguiente
5. Bajar el volumen
6. Conector hembra MicroUSB
7. Micrófono
8. LED de funcionamiento

Le agradecemos que se haya decidido por un producto de Thomson.

Tómese tiempo y léase primero las siguientes instrucciones e indicaciones. Después, guarde estas instrucciones de manejo en un lugar seguro para poder consultarlas cuando sea necesario. Si vende el aparato, entregue estas instrucciones de manejo al nuevo propietario.

1. Explicación de los símbolos de aviso y de las indicaciones



Aviso

Se utiliza para caracterizar las indicaciones de seguridad o para llamar la atención sobre peligros y riesgos especiales.



Nota

Se utiliza para caracterizar informaciones adicionales o indicaciones importantes.

2. Contenido del paquete

- 1 headset Bluetooth
- 1 cable de carga USB
- 1 cable jack/MicroUSB
- Estas instrucciones de manejo

3. Instrucciones de seguridad

- El producto es para el uso doméstico privado, no comercial.

- Proteja el producto de la suciedad, la humedad y el sobrecalentamiento y utilícelo sólo en recintos secos.
- No deje caer el producto ni lo someta a sacudidas fuertes.
- No opere el producto fuera de los límites de potencia indicados en los datos técnicos.
- No abra el producto y no lo siga operando de presentar deterioros.
- La pila recargable está montada de forma fija y no se puede retirar, deseche el producto como una unidad y en conformidad con los reglamentos locales.
- Deseche el material de embalaje en conformidad con las disposiciones locales sobre el desecho vigentes.
- No realice cambios en el aparato. Esto conllevaría la pérdida de todos los derechos de la garantía.



Aviso - Pila recargable

- Utilice sólo cargadores adecuados o conexiones USB para cargar.
- No siga utilizando cargadores o conexiones USB defectuosos y no intente repararlos.
- No sobrecargue ni descargue en profundidad el producto.
- Evite el almacenamiento, la carga y el uso en condiciones de temperatura extrema.
- En caso de almacenamiento prolongado, realice una recarga regularmente (mín. trimestralmente).



Advertencia – Volumen alto

- El uso del producto le limita la percepción de ruidos del entorno. Por tanto, no maneje vehículos o máquinas mientras usa el producto.
- Mantenga siempre el volumen a un nivel razonable. Los volúmenes altos pueden causar daños auditivos, también en caso de exposición breve a ellos.



4. Puesta en funcionamiento

- El headset incorpora una batería recargable. La batería debe haberse cargado completamente antes del primer uso.
- Asegúrese de que el headset está apagado antes de proceder a su carga.
- Inicie el proceso de carga conectando el cable de carga USB adjunto a la hembra de carga (6) y al puerto USB de un PC/ordenador portátil.
- Alternativamente, puede cargar el headset utilizando un cargador USB. Para ello, tenga en cuenta las instrucciones de manejo del cargador USB utilizado.
- El LED de funcionamiento permanece iluminado de manera continua y de color rojo durante el proceso de carga.
- La carga completa de la batería puede llevar aprox. 3 horas.
- Finalizado el proceso de carga, el indicador LED se apaga.
- Seguidamente, interrumpa todas las conexiones por cable y de red.

5. Funcionamiento

5.1. Conexión inicial Bluetooth (vinculación)

Nota – Vinculación

- Asegúrese de que su terminal compatible con Bluetooth está encendido y de que se ha activado Bluetooth.
- Asegúrese de que su terminal compatible con Bluetooth está visible para otros dispositivos Bluetooth.
- Observe también las instrucciones de uso de su terminal.
- Entre el headset y el terminal no debería haber más de 1 metro de separación. Cuanto menor sea la distancia entre ellos, mejor.
- Cerciórese de que el headset está descargado y apagado.

- Mantenga pulsada la tecla multifunción (3) durante aprox. 4 segundos para encender el headset y cambiar automáticamente al modo de vinculación. El LED de funcionamiento, de color azul, parpadea rápidamente. El headset busca una conexión Bluetooth.
- En el terminal, abra la configuración Bluetooth y espere hasta que se muestre «WHP6207» en la lista de los dispositivos Bluetooth encontrados.
- Seleccione «WHP6207» y espere hasta que el altavoz se muestre como conectado en la configuración Bluetooth de su terminal.

Nota – Contraseña Bluetooth

Algunos terminales requieren una contraseña para la configuración de la conexión con otros dispositivos Bluetooth.

- Introduzca la contraseña 0000 para la conexión con el altavoz si el terminal lo requiere.

Nota

- Si la vinculación se efectúa correctamente se emite un pitido y el indicador LED aparece encendido de forma continua de color azul.
- Si la vinculación no se efectúa correctamente, el indicador permanece iluminado de forma continua, debiendo usted efectuar nuevamente la vinculación.
- Si la vinculación tarda más de 90 segundos, el headset se apaga automáticamente.
- En este caso debe apagar y volver a encender el headset si desea efectuar una nueva vinculación.
- Tras la vinculación, en algunos terminales como p. ej. los PC, es necesario volver a seleccionar el headset en la lista de vinculación y confirmar mediante «Emplear dispositivo de audio».
- Ahora puede utilizar el headset.

5.2. Conexión Bluetooth automática (una vez realizada la vinculación)

- Cerciérese de que el headset está encendido.
- Pulse la tecla multifunción (3) durante aprox. 2 segundos para conectar el headset automáticamente con su terminal.
- Ahora puede utilizar el headset.



Nota - Fallo en la conexión

De no establecerse la conexión Bluetooth de forma automática, compruebe los siguientes puntos:

- Compruebe, en la configuración Bluetooth del terminal, si «WHP6207» aparece como conectado.

De no ser así, repita los pasos indicados en

5.1. Conexión inicial Bluetooth.

- Verifique la presencia de obstáculos que puedan afectar al alcance. De haberlos, reduzca la separación entre los dispositivos.
- El rendimiento también puede verse afectado por una carga baja de la pila. El LED de funcionamiento (8) luce de color rojo.

5.3. Reproducción de audio



Nota

- Tenga en cuenta que las funciones descritas en **5.3.** y **5.4.** solo son posibles con una conexión Bluetooth activa.
 - Además, cada una de las funciones debe ser compatible con su terminal (este debe ser compatible con perfiles Bluetooth).
 - Observe también las instrucciones de uso de su terminal.
 - Puede seguir controlando las funciones directamente desde el terminal.
-
- Baje el volumen de su terminal.
 - Inicie la reproducción de audio en el terminal conectado. El LED de funcionamiento luce de color azul durante la reproducción.

- Pulse la tecla de multifunción (3) para iniciar o pausar la reproducción de audio.
- Pulse la tecla ► (4) para saltar a la siguiente pista.
- Pulse la tecla ◀ (1) para saltar a la pista anterior.
- Pulse la tecla + (2) para aumentar el volumen.
- Pulse la tecla - (5) para reducir el volumen.

5.4. Función de manos libres

Es posible utilizar el headset como dispositivo manos libres para su teléfono móvil, siempre y cuando su terminal sea compatible con dicha función.

Aceptar:

Pulse una vez la tecla de multifunción (3) para aceptar una llamada entrante.

Finalizar:

Para finalizar la conversación, pulse una vez más la tecla multifunción (3).

Rechazar:

Para rechazar la llamada, pulse y mantenga pulsada la tecla multifunción (3) durante aprox. 2 segundos.

5.5. Desconexión del headset

Para apagar el headset, mantenga pulsada la tecla de multifunción (3) durante aprox. 2 segundos.

5.6. Capacidad de la batería

- Si la capacidad de la batería es baja, se emite una señal acústica y el indicador parpadea de color rojo.
- Cargue el headset como se describe en **4. Puesta en funcionamiento.**

6. Conexión a TV/equipos HiFi o dispositivos móviles sin Bluetooth

Mediante el cable con jack/MicroUSB suministrado, también es posible conectar el headset a dispositivos de audio no compatibles con Bluetooth. Para ello, conecte el conector MicroUSB del cable con el conector hembra MicroUSB (6) del auricular y el conector jack con el puerto Line Out del dispositivo de audio correspondiente (p. ej. HiFi o TV).

7. Mantenimiento y cuidado

Limpie este producto sólo con un paño ligeramente humedecido que no deje pelusas y no utilice detergentes agresivos. Asegúrese de que no entre agua en el producto.

8. Exclusión de responsabilidad

Hama GmbH & Co KG no se responsabiliza ni concede garantía por los daños que surjan por una instalación, montaje o manejo incorrectos del producto o por la no observación de las instrucciones de manejo y/o de las instrucciones de seguridad.

9. Servicio y soporte

Si tiene que hacer alguna consulta sobre el producto, diríjase al asesoramiento de productos Hama. Línea directa: +49 9091 502-115 (Alemán/Inglés) Encontrar más información de soporte aquí: www.hama.com

10. Datos técnicos

	Headset Bluetooth
Tiempo en conversación/música	Aprox. 15 h (a volumen medio)
Standby	> 300 h
Alcance	ca. 10 m
Tecnología Bluetooth	V 4.0
Perfiles Bluetooth	A2DP/ AVRCP
Batería	Polímero de litio 3,7 V
Banda de frecuencia	2402 MHz – 2480 MHz
Potencia de emisión máx. emitida	9,82 dBm

11. Instrucciones para desecho y reciclaje

Nota sobre la protección medioambiental:



Después de la puesta en marcha de la directiva Europea 2012/19/EU y 2006/66/EU en el sistema legislativo nacional, se aplicara lo siguiente: Los aparatos eléctricos y electrónicos, así como las baterías, no se deben evacuar en la basura doméstica. El usuario está legalmente obligado a llevar los aparatos eléctricos y electrónicos, así como pilas y pilas recargables, al final de su vida útil a los puntos de recogida comunales o a devolverlos al lugar donde los adquirió. Los detalles quedaran definidos por la ley de cada país. El símbolo en el producto, en las instrucciones de uso o en el embalaje hace referencia a ello. Gracias al reciclaje, al reciclaje del material o a otras formas de reciclaje de aparatos/pilas usados, contribuye Usted de forma importante a la protección de nuestro medio ambiente.

12. Declaración de conformidad



Por la presente, Hama GmbH & Co KG, declara que el tipo de equipo radioeléctrico [00131986] es conforme con la Directiva 2014/53/UE. El texto completo de la declaración UE de conformidad está disponible en la dirección Internet siguiente: www.hama.com -> 00131986 -> Downloads.

Elementi di comando e indicazioni

1. Brano precedente
2. Aumento del volume
3. Tasto multifunzione (power/play/pause/telefono/pairing)
4. Brano successivo
5. Diminuzione del volume
6. Presa micro USB
7. Microfono
8. LED di funzionamento

Grazie per avere acquistato un prodotto Thomson! Prima della messa in esercizio, leggete attentamente le seguenti istruzioni e avvertenze, quindi conservatele in un luogo sicuro per una eventuale consultazione. In caso di cessione dell'apparecchio, consegnate anche le presenti istruzioni al nuovo proprietario.

1. Spiegazione dei simboli di avvertimento e delle indicazioni

Attenzione

Viene utilizzato per contrassegnare le indicazioni di sicurezza oppure per rivolgere l'attenzione verso particolari rischi e pericoli.

Avvertenza

Viene utilizzato per contrassegnare informazioni supplementari o indicazioni importanti.

2. Contenuto della confezione

- 1 headset Bluetooth
- 1 cavo di carica USB
- 1 jack / cavo micro USB
- Queste istruzioni per l'uso

3. Indicazioni di sicurezza

- Il prodotto è concepito per l'uso domestico privato, non commerciale.
- Proteggere il prodotto da sporcizia, umidità e surriscaldamento e utilizzarlo solo in ambienti asciutti.

- Non fare cadere il prodotto e non sottoporlo a forti scossoni!
- Non mettere in esercizio il prodotto al di fuori dei suoi limiti di rendimento indicati nei dati tecnici.
- Non aprire il prodotto e non utilizzarlo più se danneggiato.
- L'accumulatore è fisso e non può essere rimosso, smaltirlo conformemente alle normative locali vigenti.
- Smaltire immediatamente il materiale d'imballaggio attenendosi alle prescrizioni locali vigenti.
- Non apportare modifiche all'apparecchio per evitare di perdere i diritti di garanzia.

Avvertenza – Batterie

- Per la carica utilizzare esclusivamente caricabatterie o attacchi USB idonei.
- Non utilizzare più i caricabatterie o gli attacchi USB difettosi e non cercare di ripararli.
- Non sovraccaricare, né scaricare interamente il prodotto.
- Evitare la conservazione, la carica e l'utilizzo a temperature estreme.
- In caso di lungo inutilizzo, caricare regolarmente (almeno una volta ogni tre mesi).

Avvertenza - rumore forte

- L'utilizzo del prodotto limita la percezione dei rumori ambientali. Perciò, durante l'utilizzo, non manovrare veicoli o macchine.
- Regolare il volume su un livello adeguato. Il volume troppo forte può causare danni all'udito, anche per breve durata.



4. Messa in esercizio

- L'headset è provvisto di una batteria ricaricabile. Prima del primo utilizzo, la batteria deve essere caricata completamente.
- Prima di effettuare la carica, accertarsi che l'headset sia spento.

- Avviare il processo di carica collegando il cavo USB in dotazione alla presa di carica (6) e all'attacco USB di un PC/notebook.
- In alternativa è possibile caricare l'headset mediante un caricabatterie USB idoneo. Consultare le istruzioni per l'uso del caricabatterie USB utilizzato.
- Durante il processo di carica, il LED di funzionamento rosso si accende a luce fissa.
- Occorrono ca. 3 ore prima che la batteria sia completamente carica.
- Al termine del processo di carica, il LED si spegne.
- Dopo l'utilizzo, scollegare tutti i collegamenti dei cavi e della rete.

5. Esercizio

5.1. Prima connessione Bluetooth (pairing)

Nota – Pairing

- Accertarsi che il terminale compatibile Bluetooth sia acceso e che il Bluetooth sia attivato.
- Accertarsi che il terminale compatibile Bluetooth sia visibile agli altri apparecchi Bluetooth.
- Consultare le istruzioni per l'uso del proprio terminale.
- L'headset e il terminale non dovrebbero essere più distanti di 1 metro. Minore è la distanza, migliore è la connessione.
- Accertarsi che l'headset sia carico e spento.
- Tenere premuto il tasto multifunzione (3) per circa 4 secondi per accendere l'headset e passare automaticamente in funzione pairing. Il LED di funzionamento blu lampeggia velocemente. L'headset cerca una connessione Bluetooth.
- Aprire le impostazioni Bluetooth sul terminale e attendere finché nell'elenco degli apparecchi Bluetooth trovati non viene visualizzato "WHP6207".
- Selezionare "WHP6207" e attendere finché l'headset non viene visualizzato come collegato nelle impostazioni Bluetooth del proprio terminale.

Nota – password Bluetooth

Per stabilire la connessione con un altro apparecchio Bluetooth alcuni terminali richiedono una password.

- Per la connessione con la cassa audio immettere la password 0000, se viene richiesto dal proprio terminale.

Avvertenza

- Se il pairing è stato eseguito correttamente, si sentirà un bip e il LED di funzionamento rimarrà sempre acceso in blu.
- Se il pairing non è stato eseguito correttamente, il LED di funzionamento continua a rimanere rosso e quindi bisognerà ripetere l'operazione di pairing.
- Se il pairing dura più di 90 secondi, l'headset si scollega automaticamente.
- In questo caso occorre spegnere e riaccendere l'headset ed effettuare un nuovo pairing.
- In alcuni terminali, come ad es. PC, è necessario selezionare nuovamente l'headset dopo il pairing nell'elenco pairing e confermare con "utilizza dispositivo audio".

- Adesso è possibile utilizzare l'headset.

5.2. Connessione automatica Bluetooth (dopo avere effettuato il pairing)

- Accertarsi che l'headset sia acceso.
- Premere il tasto multifunzione (3) per circa 2 secondi per collegare automaticamente l'headset al terminale.
- Adesso è possibile utilizzare l'headset.

Nota – connessione compromessa

Se la connessione Bluetooth non dovesse ripristinarsi automaticamente, verificare i seguenti punti:

- Nelle impostazioni Bluetooth del terminale, controllare se “WHP6207” è connesso. In caso contrario, ripetere i passaggi descritti al punto **5.1. Prima connessione Bluetooth**.
- Controllare se la portata viene compromessa da ostacoli e in caso affermativo posizionare gli apparecchi più vicini.
- Le prestazioni possono venire compromesse anche se la batteria è scarica. Il LED di funzionamento (8) rosso si accende.

5.3. Riproduzione audio

Avvertenza

- Prestare attenzione che le funzioni descritte ai punti **5.3** e **5.4** possono essere eseguite solo se la connessione Bluetooth è attiva.
- Inoltre le singole funzioni devono essere supportate dal proprio terminale (devono essere supportati i profili Bluetooth).
- Consultare le istruzioni per l'uso del proprio terminale.
- Le funzioni si possono continuare a gestire anche direttamente attraverso il terminale.
- Regolare il volume del terminale su un livello basso.
- Avviare la riproduzione audio sul terminale collegato. Il LED di funzionamento blu si accende durante la riproduzione audio.
- Premere il tasto multifunzione (3) per avviare o interrompere la riproduzione audio.
- Premere il tasto ► tasto (4) per passare al brano successivo.
- Premere a lungo il tasto ◀ (1) per tornare al brano precedente.
- Premere il tasto + (2) per aumentare il volume.
- Premere il tasto – (5) per diminuire il volume.

5.4 Funzione viva voce

L'headset può essere utilizzato come vivavoce per i telefoni cellulari che supportano questa funzione.

Accettare la chiamata:

Premere una volta il tasto multifunzione (3) per rispondere a una chiamata in arrivo.

Terminare la chiamata:

Per terminare la conversazione, premere nuovamente il tasto multifunzione (3).

Rifiutare la chiamata:

Per terminare la conversazione, tenere premuto il tasto multifunzione (3) per ca. 2 secondi.

5.5 Scollegare l'headset

Spegnerne l'headset tenendo premuto il tasto multifunzione per ca. 2 secondi.

5.6 Capacità della batteria

- Se la capacità della batteria è ridotta, si sente un segnale acustico e il LED rosso lampeggia.
- Caricare l'headset come descritto al punto **4 Messa in esercizio**.

6. Collegamento alla TV / impianto Hifi o a dispositivo mobile senza Bluetooth

Grazie alla spina jack e al cavo micro USB in dotazione è possibile collegare l'headset a dispositivi audio non dotati di Bluetooth. Basta collegare la spina del cavo micro USB alla presa micro USB (6) delle cuffie e la spina jack nella presa Line-Out del dispositivo audio (ad es. Hifi o TV) relativo.

7. Cura e manutenzione

Pulire il prodotto unicamente con un panno che non lascia pelucchi e appena inumidito e non ricorrere a detergenti aggressivi. Fare attenzione a non fare penetrare acqua nel prodotto.

8. Esclusione di garanzia

Hama GmbH & Co.KG non si assume alcuna responsabilità per i danni derivati dal montaggio o l'utilizzo scorretto del prodotto, nonché dalla mancata osservanza delle istruzioni per l'uso e/o delle indicazioni di sicurezza.

9. Assistenza e supporto

In caso di domande sul prodotto, rivolgersi alla Consulenza prodotto Hama.

Hotline: +49 9091 502-115 (ted./ing.)

Ulteriori informazioni sul supporto sono disponibili qui: www.hama.com

10. Dati tecnici

	Headset Bluetooth
Autonomia in conversazione/ riproduzione musica	ca. 15 h (a volume medio)
Standby	> 300 h
Portata	ca. 10 m
Tecnologia Bluetooth	V 4.0
Profili Bluetooth	A2DP/ AVRCP
Batteria	polimeri di litio 3,7 V
Gamma di frequenza	2402 MHz – 2480 MHz
Emissione max. di potenza di trasmissione	9,82 dBm

11. Indicazioni di smaltimento

Informazioni per protezione ambientale:



Dopo l'implementazione della Direttiva Europea 2012/19/EU e 2006/66/EU nel sistema legale nazionale, ci sono le seguenti applicazioni: Le apparecchiature elettriche ed elettroniche e le batterie non devono essere smaltite con i rifiuti domestici. I consumatori sono obbligati dalla legge a restituire i dispositivi elettrici ed elettronici e le batterie alla fine della loro vita utile ai punti di raccolta pubblici preposti per questo scopo o nei punti vendita. Dettagli di quanto riportato sono definiti dalle leggi nazionali di ogni stato. Questo simbolo sul prodotto, sul manuale d'istruzioni o sull'imballo indicano che questo prodotto è soggetto a queste regole. Riciclando, ri-utilizzando i materiali o utilizzando sotto altra forma i vecchi prodotti/le batterie, darete un importante contributo alla protezione dell'ambiente.

12. Dichiarazione di conformità



Il fabbricante, Hama GmbH & Co KG, dichiara che il tipo di apparecchiatura radio [00131986] è conforme alla direttiva 2014/53/UE. Il testo completo della dichiarazione di conformità UE è disponibile al seguente indirizzo Internet: www.hama.com -> 00131986 -> Downloads.

Elementos de comando e indicadores

1. Faixa anterior
2. Aumentar o volume de som
3. Botão multifunções (ligar/reprodução/pausa/ telefone/emparelhamento)
4. Faixa seguinte
5. Reduzir o volume de som
6. Porta micro USB
7. Microfone
8. LED de funcionamento

Agradecemos que se tenha decidido por este produto Thomson!

Antes de utilizar o produto, leia completamente estas indicações e informações. Guarde, depois, estas informações num local seguro para consultas futuras. Se transmitir o produto para um novo proprietário, entregue também as instruções de utilização.

1. Descrição dos símbolos de aviso e das notas



Aviso

É utilizado para identificar informações de segurança ou chamar a atenção para perigos e riscos especiais.



Nota

É utilizado para identificar informações adicionais ou notas importantes.

2. Conteúdo da embalagem

- 1 microauscultadores Bluetooth
- 1 cabo de carregamento USB
- 1 cabo jack/micro USB
- Estas instruções de utilização

3. Indicações de segurança

- O produto está previsto apenas para utilização doméstica e não comercial.

- Proteja o produto contra sujidade, humidade e sobreaquecimento e utilize-o somente em ambientes secos.
- Não deixe cair o produto nem o submeta a choques fortes.
- Não utilize o produto fora dos limites de desempenho indicados nas especificações técnicas.
- Não abra o produto nem o utilize caso este esteja danificado.
- A bateria está instalada de forma fixa e não pode ser removida. Elimine o produto completo de acordo com a legislação em vigor.
- Elimine imediatamente o material da embalagem em conformidade com as normas locais aplicáveis.
- Não efectue modificações no aparelho. Perda dos direitos de garantia.



Aviso – Bateria

- Utilize apenas carregadores adequados ou ligações USB para efetuar o carregamento.
- De modo geral, não utilize carregadores ou ligações USB que apresentem danos, nem tente reparar os mesmos.
- Não submeta o produto a um carregamento excessivo ou a um descarregamento completo.
- Evite guardar, carregar e utilizar a bateria sob temperaturas extremas.
- No caso de um período de armazenamento prolongado, carregue a bateria regularmente (pelo menos, trimestralmente).



Aviso - Volume alto

- A utilização do produto limita-o na percepção do ruído ambiente. Por isso, enquanto utiliza o produto não conduza ou opere máquinas.
- Mantenha sempre um volume de som não exagerado. Um volume de som elevado, mesmo durante um período curto, poderá causar lesões auditivas.



4. Colocação em funcionamento

- Os microauscultadores dispõem de uma bateria recarregável. Antes da primeira utilização, a bateria tem de ser totalmente carregada.
- Certifique-se de que os microauscultadores estão desligados antes do carregamento.
- Inicie o processo de carregamento, ligando o cabo de carregamento USB fornecido à tomada de carregamento (6) e à entrada USB de um PC/portátil. Alternativamente, pode carregar os microauscultadores através de um carregador USB adequado. Para tal, consulte o manual de instruções do carregador USB utilizado.
- O LED de funcionamento acende-se permanentemente a vermelho durante o processo de carregamento.
- Demora cerca de 3 horas até que a bateria esteja completamente carregada.
- Quando terminado o processo de carregamento, o indicador LED apaga-se.
- Desligue posteriormente todas as ligações de cabos e à rede elétrica.

5. Operação

5.1. Primeira ligação Bluetooth (emparelhamento)

Nota – Emparelhamento

- Certifique-se de que o seu dispositivo Bluetooth está ligado e que o Bluetooth está ativado.
- Certifique-se de que o seu dispositivo Bluetooth está visível para outros dispositivos Bluetooth.
- Para tal, consulte o manual de instruções do seu dispositivo.
- Os microauscultadores e o dispositivo não devem estar a mais de 1 metro de distância um do outro. Quanto menor a distância, melhor.
- Certifique-se de que os microauscultadores estão carregados e desligados.
- Mantenha o botão multifunções (3) premido por cerca de 4 segundos para ligar os auscultadores e mudar para a função de emparelhamento. O LED de funcionamento pisca rapidamente a azul. Os auscultadores procuram uma ligação Bluetooth.

- Abra o menu de definições Bluetooth no seu dispositivo e aguarde até que “WHP6207” seja apresentado na lista de dispositivos Bluetooth encontrados.
- Selecione “WHP6207” e aguarde até que os microauscultadores sejam apresentados como ligados nas definições de Bluetooth do seu dispositivo.

Nota – Palavra-passe Bluetooth

Alguns dispositivos requerem a introdução de uma palavra-passe para estabelecer a ligação a outro dispositivo Bluetooth.

- Introduza a palavra-passe 0000 para estabelecer a ligação à coluna se tal lhe for solicitado pelo seu dispositivo.

Nota

- Após o emparelhamento bem-sucedido, ouve-se um sinal acústico e o LED de funcionamento acende-se permanentemente a azul.
 - Se o emparelhamento não foi bem sucedido, o visor continua aceso e sem piscar e terá que repetir o processo de emparelhamento.
 - Se o emparelhamento demorar mais de 90 segundos, os auscultadores desligam-se automaticamente.
 - Neste caso, tem de voltar a desligar e ligar os auscultadores para um novo emparelhamento.
 - No caso de alguns dispositivos como, por exemplo, PCs, os auscultadores têm de ser selecionados mais uma vez após o emparelhamento a partir da lista de dispositivos emparelhados e confirmados como “Utilizar como dispositivo áudio”.
- Agora, pode utilizar os microauscultadores.

5.2. Ligação Bluetooth automática (após emparelhamento já efetuado)

- Certifique-se de que os microauscultadores estão ligados.
- Prima o botão multifunções (3) por cerca de 2 segundos para conectar os auscultadores automaticamente com o seu dispositivo.
- Agora, pode utilizar os microauscultadores.



Aviso - Ligação afetada

Caso a ligação Bluetooth não seja estabelecida automaticamente, verifique os seguintes aspetos:

- Nas definições de Bluetooth do dispositivo, verifique se “WHP6207” está ligado. Caso contrário, repita os passos indicados em **5.1. Primeira ligação Bluetooth**.
- Verifique se existem obstáculos a afetar o alcance. Caso existam, coloque os dispositivos mais próximos um do outro.
- O desempenho também pode ficar prejudicado quando a bateria está fraca. O LED de funcionamento (8) acende a vermelho.

5.3. Reprodução de áudio



Nota

- Tenha em atenção que as funções explicadas nos pontos **5.3.** e **5.4.** só são possíveis com uma ligação Bluetooth ativa.
- Além disso, as várias funções têm de ser suportadas pelo seu dispositivo (os perfis Bluetooth têm de ser suportados).
- Para tal, consulte o manual de instruções do seu dispositivo.
- As funções também podem ser comandadas diretamente através do dispositivo.
- Regule o volume de som do seu dispositivo para um nível baixo.
- Inicie a reprodução de áudio no dispositivo conectado. O LED de funcionamento acende a azul durante a reprodução.

- Prima o botão multifunções (3) para iniciar ou interromper a reprodução de áudio.
- Prima o botão ► (4) para avançar para a faixa seguinte.
- Prima o botão ◀ (1) para recuar para a faixa anterior.
- Prima o botão + (2) para aumentar o volume.
- Prima o botão – (5) para reduzir o volume.

5.4. Função de alta-voz

Existe a possibilidade de utilizar os microauscultadores como um sistema mãos-livres para o seu telemóvel, desde que seja suportado pelo seu dispositivo.

Atender:

Prima uma vez o botão multifunções (3) para atender uma chamada recebida.

Terminar:

Para terminar a chamada, prima mais uma vez o botão multifunções (3).

Rejeitar:

Para rejeitar a chamada, mantenha premido o botão multifunções (3) durante cerca de 2 segundos.

5.5. Desligar os microauscultadores

Para desligar os auscultadores, mantenha o botão multifunções (3) premido durante cerca de 2 segundos.

5.6. Carga da bateria

- Perante uma carga reduzida da bateria, ouve-se um sinal sonoro e o indicador acende-se a vermelho.
- Carregue os microauscultadores como indicado em **4. Colocação em funcionamento**.

6. Conexão ao sistema HiFi/TV ou a dispositivos móveis sem Bluetooth

Com a ajuda do cabo jack/micro USB fornecido, os auscultadores também podem ser conectados a aparelhos de áudio não compatíveis com Bluetooth. Para isso, conecte a ficha micro USB do cabo à tomada micro USB (6) dos auscultadores e a ficha jack à tomada Line-Out do respetivo aparelho de áudio (por exemplo, HiFi ou TV).

7. Manutenção e conservação

limpe o produto apenas com um pano sem fiapos ligeiramente humedecido e não utilize produtos de limpeza agressivos. Certifique-se de que não entra água para dentro do produto.

8. Exclusão de garantia

A Hama GmbH & Co KG não assume qualquer responsabilidade ou garantia por danos provocados pela instalação, montagem ou manuseamento incorrectos do produto e não observação do das instruções de utilização e/ou das informações de segurança.

9. Contactos e apoio técnico

Em caso de dúvidas sobre o produto, contacte o serviço de assistência ao produto da Hama.

Linha de apoio ao cliente: +49 9091 502-115 (alemão/inglês)

Para mais informações sobre os serviços de apoio ao cliente, visite: www.hama.com

10. Especificações técnicas

	Microauscultadores Bluetooth
Tempo de conversação/música	aprox. 15 h (com volume médio)
Em espera	> 300 h
Alcance	ca. 10 m
Tecnologia Bluetooth	V 4.0
Perfis Bluetooth	A2DP/ AVRCP
Bateria	Polímeros de lítio, 3,7 V
Banda de frequências	2402 MHz – 2480 MHz
Potência de emissão máx. refletida	9,82 dBm

11. Indicações de eliminação

Nota em Protecção Ambiental:



Após a implementação da directiva comunitária 2012/19/EU e 2006/66/EU no sistema legal nacional, o seguinte aplica-se: Os aparelhos eléctricos e electrónicos, bem como baterias, não podem ser eliminados juntamente com o lixo doméstico. Consumidores estão obrigados por lei a colocar os aparelhos eléctricos e electrónicos, bem como baterias, sem uso em locais públicos específicos para este efeito ou no ponto de venda. Os detalhes para este processo são definidos por lei pelos respectivos países. Este símbolo no produto, o manual de instruções ou a embalagem indicam que o produto está sujeito a estes regulamentos. Reciclando, reutilizando os materiais dos seus velhos aparelhos/ baterias, esta a fazer uma enorme contribuição para a protecção do ambiente.

12. Declaração de conformidade



O(a) abaixo assinado(a) Hama GmbH & Co KG declara que o presente tipo de equipamento de rádio [00131986] está em conformidade com a Directiva 2014/53/UE. O texto integral da declaração de conformidade está disponível no seguinte endereço de Internet: www.hama.com -> 00131986 -> Downloads.

Органы управления и индикации

1. Предыдущий
2. Увеличить громкость
3. Многофункциональная кнопка (питание/воспроизведение/пауза/телефон/согласование)
4. Следующий
5. Уменьшить громкость
6. Микрогнездо USB
7. Микрофон
8. Лампа индикации

Благодарим за покупку изделия фирмы Thomson. внимательно ознакомьтесь с настоящей инструкцией. Храните инструкцию в надежном месте для справок в будущем. В случае передачи изделия другому лицу приложите и эту инструкцию.

1. Предупредительные пиктограммы и инструкции

Внимание

Данным значком отмечены инструкции, несоблюдение которых может привести к опасной ситуации.

Примечание

Дополнительная или важная информация.

2. Комплект поставки

- 1 гарнитура Bluetooth
- 1 зарядный кабель USB
- Кабель джек-штекер/микроразъем USB
- Настоящая инструкция

3. Техника безопасности

- Изделие предназначено только для домашнего применения.
- Беречь от грязи, влаги и источников тепла. Эксплуатировать только в сухих условиях.
- Не ронять. Беречь от сильных ударов.
- Соблюдать технические характеристики.

- Изделие не открывать. Запрещается эксплуатировать неисправное изделие.
- Аккумулятор замене не подлежит. Утилизацию продукта производить целиком согласно нормативам.
- Утилизировать упаковку в соответствии с местными нормами.
- Запрещается вносить изменения в конструкцию. В противном случае гарантийные обязательства аннулируются.

Предупреждение — аккумулятор

- Применять только соответствующие зарядные устройства.
- Запрещается эксплуатировать и ремонтировать неисправные устройства.
- Не допускайте избыточной зарядки и глубокой разрядки изделия.
- Не подвергайте аккумулятор воздействию экстремальных температур при хранении, зарядке и использовании.
- При длительном хранении заряжать не реже одного раза в три месяца.

Внимание. Техника безопасности

- Во время эксплуатации изделия снижается степень восприятия окружающих звуков и шумов. Запрещается использовать изделие во время вождения автомобиля и управления машинами.
- Не превышать нормальную громкость. Воздействие громкого звука, в т.ч. в течение короткого времени, может привести к повреждению органов слуха.



4. Ввод в эксплуатацию

- Для питания гарнитуры предусмотрен аккумулятор. Перед вводом гарнитуры в эксплуатацию необходимо полностью зарядить аккумулятор.

- Перед началом заряда отключите гарнитуру.
- Чтобы начать заряд аккумулятора, подключите кабель USB к гнезду питания (6) и к разъему USB компьютера.
- Гарнитуру также можно заряжать через зарядное устройство USB. Соблюдайте инструкции по эксплуатации устройств.
- Во время заряда непрерывно горит светодиодный индикатор.
- Для полного заряда аккумулятора требуется ок. 3 часов.
- По окончании зарядки световой индикатор гаснет.
- Завершив зарядку, отключите все кабельные и сетевые соединения.

5. Эксплуатация

5.1. Согласование устройств по протоколу Bluetooth

Согласование. Примечание

- Включите устройство воспроизведения и активируйте на нем Bluetooth.
- Через интерфейс Bluetooth убедитесь, что устройство воспроизведения обнаруживается другими устройствами.
- Подробнее смотрите инструкцию по эксплуатации устройства.
- Гарнитура и устройство должны располагаться не дальше 1 метра друг от друга. Чем меньше дистанция между устройствами, тем увереннее связь.
- Гарнитура должна быть заряжена. Перед началом согласования выключите гарнитуру.
- Нажмите и около 4 секунд удерживайте многофункциональную кнопку (3), чтобы включить гарнитуру и автоматически перейти в режим согласования. Лампа индикации часто мигает синим светом. Гарнитура начнет поиск сигнала Bluetooth.
- Откройте настройки Bluetooth на устройстве воспроизведения и в списке выберите устройство „WHP6207“.

- Выберите „WHP6207“ и подождите, пока гарнитура не появится в списке устройств, подключенных по протоколу Bluetooth.

Пароль Bluetooth

Для установки соединения с некоторыми устройствами может потребоваться пароль Bluetooth.

- В этом случае введите пароль по умолчанию: 0000.

Примечание

- После успешного согласования звучит сигнал и светодиодный индикатор загорается синим светом.
- Если устройства согласовать не удалось, индикатор продолжает гореть непрерывно. В этом случае повторите операцию согласования.
- Если согласование занимает более 90 секунд, гарнитура автоматически выключается.
- В этом случае выключите гарнитуру, затем снова включите и повторите операцию согласования.
- В некоторых устройствах, например ПК, после согласования гарнитуру необходимо еще раз выбрать в списке согласования и подтвердить сообщение «Использовать аудиоустройство».

- Гарнитура готова к работе.

5.2. Автоматическое соединение по протоколу Bluetooth после согласования

- Включите гарнитуру.
- Чтобы автоматически соединить гарнитуру с устройством, нажмите и около 2 секунд удерживайте многофункциональную кнопку (3).
- Гарнитура готова к работе.

Повторное соединение. Примечание

Если соединение Bluetooth автоматически не устанавливается, проверьте следующее:

- В настройках Bluetooth устройства воспроизведения проверьте наличие соединения с устройством „WHP6207“. При отсутствии соединения повторите операцию из главы

5.1. «Согласование устройство по протоколу Bluetooth».

- Следует учитывать, что препятствия влияют на радиус соединения. При наличии препятствий уменьшите дистанцию между устройствами.
- Разряженная батарея также отрицательно влияет на качество соединения. Лампа (8) горит красным светом.

5.3. Воспроизведение звука

Примечание

- Функции из глав 5.3 и 5.4 работают только при наличии соединения Bluetooth.
 - Кроме этого, устройство воспроизведения должно быть совместимо с некоторыми функциями (в т.ч. профили Bluetooth).
 - Подробнее смотрите инструкцию по эксплуатации устройства.
 - Функциями можно управлять непосредственно через устройство воспроизведения.
- Установите на устройстве минимальную громкость.
 - На источнике звука включите воспроизведение. Во время воспроизведения лампа мигает синим светом.
 - Пуск/пауза воспроизведения включается многофункциональной кнопкой (3).
 - Чтобы включить воспроизведение следующего файла, нажмите кнопку «▶» (4).
 - Чтобы включить воспроизведение предыдущего файла, нажмите кнопку «◀» (1).

- Нажмите кнопку «+» (2) для увеличения громкости.
- Нажмите кнопку «-» (5) для уменьшения громкости.

5.4. Функция громкой связи

Гарнитуру можно применять в качестве устройства громкой связи для мобильного телефона. (Устройство воспроизведения должно поддерживать эту функцию.)

Ответить на звонок:

Чтобы ответить на звонок, нажмите многофункциональную кнопку (3).

Завершить звонок:

Чтобы завершить звонок, нажмите многофункциональную кнопку (3) еще раз.

Отменить звонок:

Чтобы отменить звонок, нажмите и ок. 2 секунд удерживайте многофункциональную кнопку (3).

5.5. Отключение гарнитуры

Чтобы отключить гарнитуру, нажмите и ок. 2 секунд удерживайте многофункциональную кнопку (3).

5.6. Емкость аккумулятора

- При малой остаточной емкости аккумулятора гарнитура подает звуковой сигнал, и начинает мигать красный индикатор.
- Зарядите аккумулятор, как описано в главе

4. Ввод в эксплуатацию.

6. Подключение к телевизору, оборудованию HiFi и мобильным устройствам без Bluetooth

С помощью прилагаемого в комплекте кабеля гарнитура может подключаться к аудиоустройствам, не оснащенным Bluetooth. Для этого микроштекер USB кабеля подключите к микроштекеру USB (6) наушников, а джек-штекер кабеля подключите к выходной линии соответствующего аудиоустройства (HiFi, телевизор и т.д.).

7. Уход и техобслуживание

Чистку изделия производить только безворсовой слегка влажной салфеткой. Запрещается применять агрессивные чистящие средства. Следите за тем, чтобы в устройство не попала вода.

8. Отказ от гарантийных обязательств

Компания Hama GmbH & Co. KG не несет ответственность за ущерб, возникший вследствие неправильного монтажа, подключения и использования изделия не по назначению, а также вследствие несоблюдения инструкции по эксплуатации и техники безопасности.

9. Отдел техобслуживания

По вопросам ремонта или замены неисправных изделий обращайтесь к продавцу или в сервисную службу компании Hama.

Горячая линия отдела техобслуживания:
+49 9091 502-115 (немецкий, английский)
Подробнее смотрите здесь: www.hama.com

10. Технические характеристики

	Гарнитура Bluetooth
Время разговора/прослушивания музыки	ок 15 ч. (при средней громкости)
В ждущем режиме	> 300 ч
Дальность действия	са. 10 м
Стандарты Bluetooth	V 4.0
Профиль Bluetooth	A2DP/ AVRCP
Аккумуляторная батарея	литий-полимерный аккумулятор (3,7 В)
Диапазон частот	2402 – 2480 MHz
Макс. излучаемая мощность передатчика	9,82 дБм

11. Инструкции по утилизации

Охрана окружающей среды:



С момента перехода национального законодательства на европейские нормативы 2012/19/EU и 2006/66/EU

действительно следующее: Электрические и электронные приборы, а также батареи запрещается утилизировать с обычным мусором. Потребитель, согласно закону, обязан утилизировать электрические и электронные приборы, а также батареи и аккумуляторы после их использования в специально предназначенных для этого пунктах сбора, либо в пунктах продажи. Детальная регламентация этих требований осуществляется соответствующим местным законодательством. Необходимость соблюдения данных предписаний обозначается особым значком на изделии, инструкции по эксплуатации или упаковке. При переработке, повторном использовании материалов или при другой форме утилизации бывших в употреблении приборов Вы помогаете охране окружающей среды. В соответствии с предписаниями по обращению с батареями, в Германии вышеназванные нормативы действуют для утилизации батарей и аккумуляторов.

12. Декларация производителя



Настоящим компания Hama GmbH & Co KG заявляет, что радиооборудование типа [00131986] отвечает требованиям директивы 2014/53/ЕС. С полным текстом декларации о соответствии требованиям ЕС можно ознакомиться здесь: www.hama.com -> 00131986 -> Downloads.

Bedieningselementen en weergaven

1. Vorige titel
2. Geluidsniveau verhogen
3. Multifunctionele toets (power/play/pauze/telefoon/pairing)
4. Volgende titel
5. Geluidsniveau verlagen
6. Micro-USB-poort
7. Microfoon
8. Ledindicator

Hartelijk dank dat u voor een product van Thomson heeft gekozen.

Neem de tijd om de volgende aanwijzingen en instructies volledig door te lezen. Berg deze gebruiksaanwijzing vervolgens op een goede plek op zodat u hem als naslagwerk kunt gebruiken. Op zodat u hem als naslagwerk kunt gebruiken. Mocht u het toestel verkopen, geeft u dan ook deze gebruiksaanwijzing aan de nieuwe eigenaar.

1. Verklaring van waarschuwingssymbolen en instructies



Waarschuwing

Wordt gebruikt voor veiligheidsinstructies of om de aandacht te trekken op bijzondere gevaren en risico's.



Aanwijzing

Wordt gebruikt voor extra informatie of belangrijke informatie.

2. Inhoud van de verpakking

- 1 Bluetooth-headset
- 1 USB-oplaadkabel
- 1 stereosteekker-/Micro-USB-kabel
- deze bedieningsinstructies

3. Veiligheidsinstructies

- Het product is bedoeld voor niet-commercieel privegebruik in huiselijke kring.
- Bescherm het product tegen vuil, vocht en oververhitting en gebruik het alleen in droge omgevingen.
- Laat het product niet vallen en stel het niet bloot aan zware schokken of stoten.
- Gebruik het product niet buiten de in de technische gegevens vermelde vermogensgrenzen.
- Open het product niet en gebruik het niet meer als het beschadigd is.
- De accu is vast ingebouwd en kan niet worden verwijderd, voer het product derhalve als één geheel af overeenkomstig de wettelijke voorschriften.
- Het verpakkingsmateriaal direct en overeenkomstig de lokaal geldende afvoervoorschriften afvoeren.
- Verander niets aan het toestel. Daardoor vervalt elke aanspraak op garantie.



Waarschuwing – accu

- Gebruik alleen geschikte laadapparatuur of USB-aansluitingen voor het opladen.
- Gebruik defecte laadapparatuur of USB-aansluitingen niet meer en probeer ze niet te repareren.
- Het op te laden product niet overladen of diepontladen.
- Opbergen, opladen en gebruiken bij extreme temperaturen vermijden.
- Indien de accu's gedurende langere tijd worden opgeborgen, dan dienen ze ten minste elke 3 maanden te worden opgeladen.



Waarschuwing – Hoog volume

- De gebruikmaking van het product beperkt u in de waarneming van omgevingsgeluiden. Bedient u om deze reden tijdens het gebruik ervan geen voertuigen of machines.
- Houd het geluidsvolume te allen tijde op een verstandig niveau. Grote geluidsvolumen kunnen – zelfs kortstondig – tot gehoorbeschadiging leiden.



4. Inbedrijfstelling

- De headset beschikt over een oplaadbare accu. Vóór het eerste gebruik dient de accu volledig te worden opgeladen.
- Controleer of de headset is uitgeschakeld voordat met het opladen wordt begonnen.
- Start het opladen door de meegeleverde USB-oplaadkabel op de laadpoort (6) en op de USB-aansluiting van een pc/notebook aan te sluiten.
- Alternatief kan de headset via een geschikt USB-laadtoestel worden opgeladen. Neem in dat geval de bedieningsinstructies van het gebruikte USB-laadtoestel in acht.
- De LED-indicator brandt tijdens het opladen continu rood.
- Het duurt ca. 3 uur totdat de accu geheel is opgeladen.
- Na het voltooiën van het opladen gaat de LED-indicatie uit.
- Aansluitend alle kabel- en netwerkverbindingen scheiden.

5. Gebruik en werking

5.1. De eerste maal een Bluetooth-verbinding tot stand brengen (pairing/koppelen)

Aanwijzing – Pairing/koppelen

- Controleer of uw Bluetooth-geschikt eindtoestel is ingeschakeld en dat de Bluetooth-functie is geactiveerd.
- Controleer of uw Bluetooth-geschikt eindtoestel voor andere Bluetooth-apparatuur zichtbaar is.
- Lees hiervoor de bedieningsinstructies van uw eindtoestel a.u.b.

- De headset en het eindtoestel dienen niet meer dan 1 meter van elkaar te zijn verwijderd. Hoe dichter bij elkaar, des te beter.
- Controleer of de headset is opgeladen en uitgeschakeld.

- Houd de multifunctionele toets (3) ongeveer 4 seconden ingedrukt om de headset in te schakelen en automatisch naar de koppelingsmodus over te schakelen. De ledindicator knippert in een snel ritme blauw. De headset zoekt naar een Bluetooth-verbinding.
- Open op uw eindtoestel de Bluetooth-instellingen en wacht totdat in de lijst van gevonden Bluetooth-apparatuur „WHP6207” wordt weergegeven.
- Selecteer „WHP6207” en wacht totdat de headset als zijnde „verbonden” in de Bluetooth-instellingen van uw eindtoestel wordt weergegeven.

Aanwijzing – Bluetooth-password

Sommige toestellen hebben voor het tot stand brengen van de verbinding met een ander Bluetooth-toestel een password nodig.

- Voer voor de verbinding met de luidspreker het password 0000 in, indien uw toestel de invoer van een password verlangt.

Aanwijzing

- Indien de koppeling succesvol is uitgevoerd, weerklinkt er een pieptoon en brandt de LED-indicator continu blauw.
- Indien de koppeling niet succesvol was, brandt de LED-indicatie nog steeds continu en dient de koppeling opnieuw te worden uitgevoerd.
- Indien de koppelingsprocedure langer dan 90 seconden duurt, schakelt de headset zich automatisch uit.
- In dit geval dient u de headset voor een nieuwe koppelingsprocedure uit- en weer in te schakelen.
- Bij sommige eindapparatuur, zoals pc's, dient de headset na het koppelen nog eenmaal extra uit de pairing-lijst te worden geselecteerd en als zijnde „Audio-toestel gebruiken” te worden bevestigd.

- U kunt de headset nu gebruiken.

5.2. Automatische Bluetooth-verbinding (na een reeds uitgevoerde pairing/koppeling)

- Controleer of de headset is ingeschakeld.
- Druk gedurende ca. 2 seconden op de multifunctionele toets (3) om de headset automatisch met uw eindapparaat te verbinden.
- U kunt de headset nu gebruiken.

Aanwijzing – verbinding stagneert

Indien de Bluetooth-verbinding echter niet wederom automatisch tot stand wordt gebracht, dan dienen de hieronder vermelde punten te worden gecontroleerd:

- Controleer in de Bluetooth-instellingen van uw eindtoestel of „WHP6207“ is verbonden. Is dit niet het geval, dan herhaalt u de onder **5.1. De eerste maal een Bluetooth-verbinding tot stand brengen (pairing/koppelen)** vermelde stappen.
- Controleer of hindernissen het bereik negatief beïnvloeden. Indien dit het geval is, dan plaatst u de toestellen dichter bij elkaar.
- Ook kan bij een zwakke accu het zendvermogen beperkt zijn. De ledindicator (8) brandt rood.

5.3. Audioweergave

Aanwijzing

- Houd er rekening mee, dat de onder **5.3.** en **5.4.** beschreven functies uitsluitend bij een actieve Bluetooth-verbinding mogelijk zijn.
 - Bovendien dienen de afzonderlijke functies van uw eindtoestel te worden ondersteund (Bluetooth-profielen moeten worden ondersteund).
 - Lees hiervoor de bedieningsinstructies van uw eindtoestel a.u.b.
 - De functies kunnen verder tevens direct via het eindtoestel worden geregeld.
-
- Stel het volume van uw eindtoestel op een laag niveau in.

- Start de audioweergave op het verbonden eindapparaat. De ledindicator brandt tijdens de weergave blauw.
- Druk op de multifunctionele toets (3) teneinde de audioweergave te starten of te pauzeren.
- Druk op de ► toets (4) teneinde naar de volgende titel te springen.
- Druk op de ◀ toets (1) teneinde naar de vorige titel te springen.
- Druk op de + toets (2) om het geluidsniveau te verhogen.
- Druk op de - toets (5) om het geluidsniveau te verlagen.

5.4. Handsfree-functie

De mogelijkheid is aanwezig om de headset zoals een handsfree-voorziening voor uw mobiele telefoon te gebruiken, voor zover dit door uw eindtoestel wordt ondersteund.

Aannemen:

Druk eenmaal op de multifunctionele toets (3) teneinde een binnenkomend gesprek aan te nemen.

Beëindigen:

Druk voor het beëindigen van het gesprek nogmaals op de multifunctionele toets (3).

Afwijzen:

Houd voor het afwijzen van het gesprek de multifunctionele toets (3) gedurende ca. 2 seconden ingedrukt.

5.5. Headset scheiden

Schakel de headset uit door ca. 2 seconden lang de multifunctionele toets (3) ingedrukt te houden.

5.6. Accucapaciteit

- Bij een geringe accucapaciteit weerklinkt een akoestisch signaal en de LED-indicatie knippert rood.
- Laad de headset – zoals in **4. Inbedrijfstelling** is beschreven – op.

6. Aansluiting op een tv/HiFi-installatie of op mobiele apparaten zonder Bluetooth

Met behulp van de meegeleverde stereosteekker-Micro-USB-kabel kan de headset tevens op niet voor Bluetooth geschikte audio-apparatuur worden aangesloten. Hiervoor verbindt u de Micro-USB-stekker van de kabel met de Micro-USB-poort (6) van de koptelefoon en de stereosteekker met het Line-Out-aansluitpunt van het desbetreffende audio-apparaat (bijv. HiFi-installatie of tv).

7. Onderhoud en verzorging

Reinig dit product uitsluitend met een pluisvrije, licht vochtige doek en maak geen gebruik van agressieve reinigingsmiddelen. Let erop dat er geen water in het product binnendringt.

8. Uitsluiting van garantie en aansprakelijkheid

Hama GmbH & Co. KG aanvaardt geen enkele aansprakelijkheid of garantieclaims voor schade of gevolgschade, welke door ondeskundige installatie, montage en ondeskundig gebruik van het product ontstaan of het resultaat zijn van het niet in acht nemen van de bedieningsinstructies en/of veiligheidsinstructies.

9. Service en support

Neem bij vragen over het product contact op met de afdeling Productadvies van HAMA.
Hotline: +49 9091 502-115 (Duits/Engels)
Meer support-informatie vindt u hier: www.hama.com

10. Technische specificaties

	Bluetooth headset
Gesprekstijd/muziek	ca. 15 h (bij gemiddeld geluidsniveau)
Stand-by	> 300 h
Bereik	ca. 10 m
Bluetooth-technologie	V 4.0

Bluetooth-profielen	A2DP/ AVRCP
Accu	lithium-polymeer 3.7 V
Frequentieband	2402 MHz – 2480 MHz
Geleverd max. zendvermogen	9,82 dBm

11. Aanwijzingen over de afvalverwerking

Notitie aangaande de bescherming van het milieu:



Ten gevolge van de invoering van de Europese Richtlijn 2012/19/EU en 2006/66/EU in het nationaal juridisch systeem, is het volgende van toepassing: Elektrische en elektronische apparatuur, zoals batterijen mag niet met het huisvuil weggegooid worden. Consumenten zijn wettelijk verplicht om elektrische en elektronische apparaten zoals batterijen op het einde van gebruik in te dienen bij openbare verzamelplaatsen speciaal opgezet voor dit doeleinde of bij een verkooppunt. Verdere specificaties aangaande dit onderwerp zijn omschreven door de nationale wet van het betreffende land. Dit symbool op het product, de gebruiksaanwijzing of de verpakking duidt erop dat het product onderworpen is aan deze richtlijnen. Door te recyclen, hergebruiken van materialen of andere vormen van hergebruiken van oude toestellen/batterijen, levert u een grote bijdrage aan de bescherming van het milieu.

12. Conformiteitsverklaring



Hierbij verklaar ik, Hama GmbH & Co KG, dat het type radioapparatuur [00131986] conform is met Richtlijn 2014/53/EU. De volledige tekst van de EU-conformiteitsverklaring kan worden geraadpleegd op het volgende internetadres: www.hama.com -> 00131986 -> Downloads.

Elementy obsługi i sygnalizacji

1. Poprzedni utwór/tytuł
2. Zwiększanie poziomu głośności
3. Przycisk wielofunkcyjny (Power/Play/Pauza/Telefon/Parowanie)
4. Następny utwór/tytuł
5. Zmniejszanie poziomu głośności
6. Gniazdo micro USB
7. Mikrofon
8. Dioda funkcyjna LED

Dziękujemy za zakup naszego produktu!

Przed pierwszym użyciem należy dokładnie przeczytać instrukcję obsługi. Instrukcję należy przechować, gdyż może być jeszcze potrzebna.

1. Objaśnienie symboli ostrzegawczych i wskazówek



Ostrzeżenie

Używane w celu zwrócenia uwagi na szczególne niebezpieczeństwo lub ryzyko.



Wskazówki

Używane w celu zwrócenia uwagi na szczególnie przydatne informacje.

2. Zawartość opakowania

- 1 zestaw słuchawkowy Bluetooth
- 1 kabel ładujący USB
- 1 kabel jack/micro USB
- niniejsza instrukcja obsługi

3. Wskazówki bezpieczeństwa

- Produkt jest przeznaczony do prywatnego, niekomercyjnego użytku domowego.
- Chronić produkt przed zanieczyszczeniem, wilgocią i przegrzaniem oraz stosować go tylko w suchym otoczeniu.
- Chronić produkt przed upadkiem i silnymi wstrząsami.

- Nie stosować produktu poza zakresem mocy podanym w danych technicznych.
- Nie otwierać produktu i nie używać go, gdy jest uszkodzony.
- Akumulator jest zamontowany na stałe i nie można go usunąć, poddać cały produkt utylizacji zgodnie z ustawowymi postanowieniami.
- Materiały opakowaniowe należy natychmiast poddać utylizacji zgodnie z obowiązującymi przepisami miejscowymi.
- Nie modyfikować urządzenia. Prowadzi to do utraty wszelkich roszczeń z tytułu gwarancji.



Ostrzeżenie - akumulator

- Używać do ładowania tylko odpowiednich ładowarek lub portów USB.
- Generalnie nie stosować uszkodzonych ładowarek lub portów USB ani nie próbować ich naprawiać.
- Chronić produkt przed przeładowaniem lub głębokim rozładowaniem.
- Unikać przechowywania, ładowania i stosowania w ekstremalnych temperaturach.
- W przypadku dłuższego przechowywania regularnie (przynajmniej co kwartał) doładowywać akumulator.



Ostrzeżenie - wysoki poziom głośności

- Podczas używania produktu ograniczona jest percepcja dźwięków z otoczenia. Z tego powodu stosując produkt, nie obsługiwać pojazdów ani maszyn.
- Głośność ustawiać zawsze na rozsądny poziom. Wysoki poziom głośności może – nawet jeżeli trwa krótko – prowadzić do uszkodzenia słuchu.



4. Uruchamianie

- Zestaw słuchawkowy posiada ładowalny akumulator. Przed pierwszym użyciem należy całkowicie naładować akumulator.

- Przed ładowaniem upewnij się, że zestaw słuchawkowy jest wyłączony.
- Rozpocząć proces ładowania, podłączając dołączony kabel ładujący USB do gniazda ładującego (6) i portu USB komputera/notebooka.
- Alternatywnie zestaw słuchawkowy można też naładować za pomocą odpowiedniej ładowarki USB. Uwzględnić instrukcję obsługi stosowanej ładowarki USB.
- Podczas ładowania dioda funkcyjna LED świeci się ciągle na czerwono.
- Całkowite naładowanie akumulatora trwa ok. 3 godzin.
- Po zakończeniu ładowania dioda LED gaśnie.
- Następnie odłączyć wszystkie połączenia kablowe i sieciowe.

5. Obsługa

5.1. Pierwsze łączenie Bluetooth (pairing)

Wskazówka - parowanie urządzeń

- Urządzenie końcowe Bluetooth musi być włączone i łącze Bluetooth musi być aktywne.
- Urządzenie końcowe Bluetooth musi być „widoczne” dla innych urządzeń Bluetooth.
- Uwzględnić instrukcję obsługi urządzenia końcowego.
- Zestaw słuchawkowy i urządzenie końcowe nie powinny znajdować się w odległości większej niż 1 m od siebie. Im mniejsza odległość, tym lepiej.
- Upewnij się, czy zestaw słuchawkowy jest naładowany i wyłączony.
- Naciśnąć i trzymać wciśnięty przez ok. 4 sekundy przycisk wielofunkcyjny (3), aby włączyć zestaw słuchawkowy i automatycznie przejść do trybu parowania. Dioda funkcyjna LED miga szybko na niebiesko. Zestaw słuchawkowy szuka połączenia Bluetooth.
- Otworzyć na urządzeniu końcowym ustawienia Bluetooth i poczekać, aż w liście znalezionych urządzeń Bluetooth pojawi się napis „WHP6207”.

- Wybrać „WHP6207” i poczekać, aż zestaw słuchawkowy będzie wyświetlany jako połączony w ustawieniach Bluetooth urządzenia końcowego.

Wskazówka – hasło Bluetooth

Niektóre urządzenia końcowe wymagają podania hasła do konfiguracji połączenia z innym urządzeniem Bluetooth.

- Jeżeli na urządzeniu końcowym pojawi się wezwanie do podania hasła, wpisać hasło 0000 w celu połączenia się z głośnikiem.

Wskazówki

- Jeżeli połączenie powiodło się, rozlega się sygnał dźwiękowy, a wskaźnik LED świeci ciągle na niebiesko.
- Jeżeli połączenie nie powiodło się, wskaźnik nadal świeci się ciągle i należy ponownie przeprowadzić proces parowania.
- Jeżeli nawiązanie połączenia trwa dłużej niż 90 sekund, zestaw słuchawkowy wyłącza się automatycznie.
- W takim przypadku należy ponownie wyłączyć, a następnie włączyć zestaw słuchawkowy w celu sparowania.
- W przypadku niektórych urządzeń końcowych, jak np. komputerów, po połączeniu zestaw słuchawkowy należy dodatkowo wybrać jeszcze raz z listy urządzeń sparowanych i potwierdzić wciskając „Zastosuj urządzenie audio”.

- Teraz zestaw słuchawkowy jest gotowy do użycia.

5.2. Automatyczne połączenie Bluetooth (po wcześniejszym sparowaniu urządzeń)

- Upewnij się, czy zestaw słuchawkowy jest włączony.
- Wcisnąć przycisk wielofunkcyjny (3) na ok. 2 sekundy, aby automatycznie połączyć zestaw słuchawkowy z urządzeniem końcowym.
- Teraz zestaw słuchawkowy jest gotowy do użycia.



Wskazówka – zakłócone połączenie

Jeżeli połączenie Bluetooth nie zostanie nawiązane automatycznie, sprawdź następujące punkty:

- Sprawdź w ustawieniach Bluetooth urządzenia końcowego, czy urządzenie „WHP6207” jest połączone. Jeżeli nie, powtórz czynności zgodnie z opisem w rozdziale **5.1. Pierwsze łączenie Bluetooth**.
- Sprawdź, czy zasięg działania nie jest ograniczony przez przeszkody. Ewentualnie przybliż urządzenie do siebie.
- Słaba bateria może także niekorzystnie wpływać na działanie urządzenia. Dioda funkcyjna LED (8) świeci na czerwono.

5.3. Odtwarzanie audio

Wskazówki

- Należy pamiętać, że funkcje opisane w rozdziale **5.3.** i **5.4.** możliwe są tylko w przypadku aktywnego połączenia Bluetooth.
 - Poza tym urządzenie końcowe musi obsługiwać poszczególne funkcje (profile Bluetooth muszą być obsługiwane).
 - Uwzględnić instrukcję obsługi urządzenia końcowego.
 - Funkcjami tymi można nadal sterować również bezpośrednio za pomocą urządzenia końcowego.
-
- Ustawić głośność urządzenia końcowego na niski poziom.
 - Uruchomić odtwarzanie audio na połączonym urządzeniu końcowym. Podczas odtwarzania dioda funkcyjna LED świeci na niebiesko.
 - Nacisnąć przycisk wielofunkcyjny (3), aby uruchomić lub zatrzymać odtwarzanie audio.
 - Nacisnąć krótko przycisk  (4), aby przejść do następnego utworu.
 - Nacisnąć krótko przycisk  (1), aby przejść do poprzedniego utworu.

- Nacisnąć przycisk + (2), aby zwiększyć poziom głośności.
- Nacisnąć przycisk - (5), aby zmniejszyć poziom głośności.

5.4. Funkcja głośnomówiąca

Możliwe jest stosowanie zestawu słuchawkowego w funkcji zestawu głośnomówiącego do telefonu komórkowego, o ile funkcja ta jest obsługiwana przez urządzenie końcowe.

Odbieranie połączenia:

Jednokrotnie nacisnąć przycisk wielofunkcyjny (3), aby odebrać połączenie przychodzące.

Kończenie połączenia:

Aby zakończyć rozmowę, nacisnąć jeszcze raz przycisk wielofunkcyjny (3).

Odrzucanie połączenia:

Aby odrzucić rozmowę, nacisnąć i trzymać wciśnięty przez ok. 2 sekundy przycisk wielofunkcyjny (3).

5.5 Rozłączanie zestawu słuchawkowego

Wyłączyć zestaw słuchawkowy, trzymając naciśnięty przez ok. 2 sekund przycisk wielofunkcyjny (3).

5.6. Pojemność akumulatora

- W przypadku niskiej pojemności akumulatora rozlega się sygnał akustyczny i wskaźnik miga na czerwono.
- Naładować zestaw słuchawkowy – zgodnie z opisem w rozdziale **4. Uruchamianie**.

6. Podłączanie do zestawu TV/Hifi lub do urządzeń przenośnych bez Bluetooth

Za pomocą dołączonego kabla jack/micro USB można podłączyć zestaw słuchawkowy również do urządzeń audio niewyposażonych w technologię Bluetooth. W tym celu należy podłączyć wtyk micro USB kabla z gniazdem micro USB (6) słuchawki, a wtyk jack z gniazdem Line Out odpowiedniego urządzenia audio (np. zestawu Hifi lub TV).

7. Czyszczenie

Czyścić produkt tylko przy użyciu niestrzępiącej się, lekko zwilżonej szmatki i nie stosować agresywnych detergentów. Uważać, aby do wnętrza produktu nie wniknęła woda.

8. Wyłączenie odpowiedzialności

Hama GmbH & Co. KG nie udziela gwarancji ani nie odpowiada za szkody wskutek niewłaściwej instalacji, montażu oraz nieprawidłowego stosowania produktu lub nieprzestrzegania instrukcji obsługi i/lub wskazówek bezpieczeństwa.

9. Serwis i pomoc techniczna

W razie pytań dotyczących produktu prosimy zwrócić się do infolinii Hama.

Gorąca linia: +49 9091 502-115 (niem./ang.)

Dodatkowe informacje są dostępne na stronie:

www.hama.com

10. Dane techniczne

	Zestaw słuchawkowy Bluetooth
Czas rozmowy/ muzyka	ok. 15 h (przy średniej głośności)
Czas czuwania	> 300 h
Zasięg	ca. 10 m
Technologia Bluetooth	V 4.0
Profile Bluetooth	A2DP/ AVRCP
Akumulator	akumulator litowo-polimerowy 3,7 V
Zakres częstotliwości	2402 MHz – 2480 MHz
Emitowana maks. moc nadawania	9,82 dBm

11. Informacje dotycząca recyklingu

Wskazówki dotyczące ochrony środowiska:



Od czasu wprowadzenia europejskiej dyrektywy 2012/19/EU i 2006/66/EU do prawa narodowego obowiązują następujące

ustalenia: Urządzeń elektrycznych, elektronicznych oraz baterii jednorazowych nie należy wyrzucać razem z codziennymi odpadami domowymi! Użytkownik zobowiązany prawnie do odniesienia zepsutych, zniszczonych lub niepotrzebnych urządzeń elektrycznych i elektronicznych do punktu zbiórki lub do sprzedawcy. Szczegółowe kwestie regulują przepisy prawne danego kraju. Informuje o tym symbol przekreślonego kosza umieszczony na opakowaniu. Segregując odpady pomagasz chronić środowisko!

12. Deklaracja zgodności



Hama GmbH & Co KG niniejszym oświadcza, że typ urządzenia radiowego [00131986] jest zgodny z dyrektywą

2014/53/UE. Pełny tekst deklaracji zgodności UE jest dostępny pod następującym adresem internetowym: www.hama.com -> 00131986 -> Downloads.

Kezelőelemek és kijelzők

1. Előző cím
2. Hangerő növelése
3. Multifunkciós gomb (Power/Lejátszás/Szünet/Telefon/Párosítás)
4. Következő cím
5. Hangerő csökkentése
6. Micro-USB aljzat
7. Mikrofon
8. működésjelző LED

Köszönjük, hogy ezt a Thomson terméket választotta! Kérjük, hogy felszerelés előtt szánjon rá időt és olvassa el végig az alábbi útmutatót. A későbbiekben tartsa biztonságos helyen ezt a füzetet, hogy ha szükség van rá, bármikor megtalálja. Ha eladja ezt a terméket, vele együtt adja tovább ezt az útmutatót is az új tulajdonosnak.

1. Figyelmeztető szimbólumok és előírások ismertetése



Figyelmeztetés

Figyelmeztető jeleket használunk a biztonsági tényezők bemutatására, ill. felhívjuk a figyelmet a különleges veszélyekre és kockázatokra.



Hivatkozás

Az itt látható figyelmeztető jeleket használjuk fel, ha kiegészítő információkat közlünk vagy fontos tudnivalókra hívjuk fel a figyelmet.

2. A csomag tartalma

- 1 Bluetooth headset
- 1 USB töltőkábel
- 1 jack/micro USB kábel
- ez a kezelési útmutató

3. Biztonsági előírások

- A termék a magánháztartási, nem üzleti célú alkalmazásra készül.
- Óvja meg a terméket szennyeződéstől, nedvességtől és túlmelegedéstől, és kizárólag zárt környezetben használja.
- Ne ejtse le a terméket és ne tegye ki heves rázkódásnak.
- Ne üzemeltesse a terméket a műszaki adatokban megadott teljesítményhatárain túl.
- Ne nyissa ki a terméket és sérülés esetén ne üzemeltesse tovább.
- Az akkumulátor állandó beszerelésű és nem távolítható el, ezért a terméket egyben, a jogszabályi előírások szerint ártalmatlanítsa.
- Azonnal ártalmatlanítsa a csomagolóanyagot a helyileg érvényes ártalmatlanítási előírások szerint.
- Ne végezzen módosítást a készüléken. Ebben az esetben minden garanciaigény megszűnik.



Figyelmeztetés – akkumulátor

- Töltéshez csak megfelelő töltőket vagy USB-csatlakozókat használjon.
- Ne használja többet a hibás töltőket vagy USB-csatlakozókat, és ne próbálja ezeket megjavítani.
- Ne töltsen túl és ne merítse túl le a terméket.
- Kerülje a tárolást, a töltést és a használatot extrém hőmérsékleteken.
- Hosszabb tárolás esetén rendszeresen (min. negyedévente) töltsen a terméket.



Figyelmeztetés – nagy hangerő

- A termék használata korlátozza Önt a környezeti zajok észlelésében. Ezért használata közben ne kezeljen járművet vagy gépet.
 - A hangerőt tartsa mindig ésszerű szinten.
- A nagy hangerő – akár rövid ideig is – halláskárosodáshoz vezethet.



4. Üzembe vétel

- A headset újratölthető akkumulátorral rendelkezik. Az első használat előtt az akkumulátort teljesen fel kell tölteni.
- Ellenőrizze a feltöltés előtt, hogy a headset ki van-e kapcsolva.
- Kezdje meg a töltési folyamatot úgy, hogy a mellékelt USB töltőkábelt csatlakoztatja a töltőcsatlakozóra (6) és egy PC/notebook USB-csatlakozójára.
- Alternatív megoldásként a headsetet egy megfelelő USB töltőkészülékkel is feltöltheti. Ehhez kapcsolódóan olvassa el az USB töltőkészülék használati útmutatóját.
- A működést jelző LED a töltés közben folyamatosan pirosan világít.
- Az akkumulátor teljes feltöltése kb. 3 órát vesz igénybe.
- A töltési folyamat végeztével a LED-fény kialszik.
- Használat után szakítson meg minden kábeles és hálózati kapcsolatot.

5. Használat

5.1. Első Bluetooth-kapcsolat (párosítás)

Megjegyzés – párosítás

- Győződjön meg róla, hogy a Bluetooth-képes eszköz be van-e kapcsolva, és a Bluetooth aktívra van-e.
- Győződjön meg róla, hogy a Bluetooth-képes eszköz más Bluetooth-eszközök számára látható-e.
- Vegye figyelembe ehhez az eszköze használati útmutatóját.
- A headset és az eszköz nem lehet 1 méternél nagyobb távolságra egymástól. Minél kisebb a távolság, annál jobb.
- Győződjön meg róla, hogy a headset fel van-e töltve, és ki van-e kapcsolva.
- Tartsa lenyomva a multifunkciós gombot (3) kb. 4 másodpercig, hogy a headset bekapcsoljon, és automatikusan a párosítási módra váltsón. A működésjelző LED gyors ütemben kéken villog. A headset ekkor Bluetooth-kapcsolatot keres.

- Nyissa meg eszközén a Bluetooth-beállításokat, és várjon, míg a talált Bluetooth-készülékek listájában megjelenik a „WHP6207”.
- Válassza ki a „WHP6207”-t és várjon, míg a headset csatlakozottként jelenik meg eszköz Bluetooth-beállításában.

Megjegyzés – Bluetooth-jelszó

Egyes eszközök esetén jelszót kell megadni, amikor az eszközt egy másik Bluetooth-eszközhöz csatlakoztatjuk.

- A hangszóró csatlakoztatásához írja be a 0000 jelszót, amikor az eszköz a jelszó megadására szólítja fel.

Hivatkozás

- Ha a párosítás sikeres volt, felcsendül egy sípoló hang a LED kijelző pedig folyamatosan kéken világít.
- Ha a párosítás sikertelen volt, a jelzőfény folyamatosan világít. Ekkor a párosítást újra el kell végeznie.
- Ha a párosítás 90 másodpercnél hosszabb ideig fennáll, a headset automatikusan kikapcsol.
- Ebben az esetben az újbóli párosításhoz a headsetet ki-, majd be kell kapcsolnia.
- Egyes végberendezéseken, mint pl. PC-ken a párosítás után a headsetet újra, még egyszer külön ki kell választani a párosítási listáról és „audio eszközként” megerősíteni.

- Ezután már használhatja a készüléket.

5.2. Automatikus Bluetooth-kapcsolat (sikeres párosítást követően)

- Győződjön meg arról, hogy a headset be van-e kapcsolva.
- Nyomja meg a multifunkciós gombot (3) kb. 2 másodpercig, hogy a headset automatikusan csatlakozzon az eszközéhez.
- Ezután már használhatja a készüléket.

Megjegyzés - korlátozott kapcsolat

Amennyiben a Bluetooth-kapcsolat nem jön létre ismét automatikusan, ellenőrizze a következő pontokat:

- Ellenőrizze az eszköz Bluetooth-beállításeinál, hogy a „WHP6207” csatlakoztatva van-e. Ha nem, ismételje meg az **5.1. Első Bluetooth-kapcsolat** részben leírtakat.
- Ellenőrizze, hogy akadályok korlátozzák-e a hatótávolságot. Ha igen, helyezze az eszközöket közelebb egymáshoz.
- A teljesítmény az akkumulátor alacsony töltöttsége esetén is korlátozott lehet. A működésjelző LED (8) pirosan világít.

5.3. Hanglejátszás

Hivatkozás

- Vegye figyelembe, hogy az **5.3.** és az **5.4.** pontokban leírt funkciók csak aktív Bluetooth-kapcsolat mellett érhetők el.
 - Emellett fontos, hogy eszköze támogassa az egyes funkciókat (a Bluetooth-profilok támogatása szükséges).
 - Vegye figyelembe ehhez az eszköze használati útmutatóját.
 - A funkciókat közvetlenül az eszközéről is irányíthatja.
- Állítsa az eszköze hangerejét alacsony szintre.
 - Indítsa el a hanglejátszást a csatlakoztatott eszközön. A működésjelző LED lejátszás közben kéken világít.
 - Nyomja meg a multifunkciós gombot (3) a hanglejátszás elindításához vagy megállításához.
 - Nyomja meg a ► gombot (4), ha a következő dalra szeretne ugrani.
 - Nyomja meg a ◀ gombot (1), ha az előző dalra szeretne ugrani.
 - Nyomja meg a + gombot (2) a hangerő növeléséhez.

- Nyomja meg a – gombot (5) a hangerő csökkentéséhez.

5.4. Kihangosító funkció

Lehetőség van arra, hogy a headsetet mobiltelefonja kihangosításához használja, amennyiben ezt az eszköze támogatja.

Hívás fogadása:

Nyomja meg egyszer a multifunkciós gombot (3) a bejövő hívás fogadásához.

Hívás befejezése:

A hívás befejezéséhez nyomja meg még egyszer a multifunkciós gombot (3).

Hívás elutasítása:

A hívás elutasításához tartsa lenyomva a multifunkciós gombot (3) kb. 2 másodpercig.

5.5. A headset leválasztása

Kapcsolja ki a headsetet úgy, hogy kb. 2 másodpercig lenyomva tartja a multifunkciós gombot (3).

5.6. Akkumulátorkapacitás

- Alacsony akkumulátorkapacitás esetén hangjelzés hallható, és a jelzőfény pirosan felvillan.
- Töltse fel a headsetet – a **4. Üzembe vétel** pontban leírtaknak megfelelően.

6. Csatlakozás TV/Hifi-berendezéshez vagy mobil eszközökhöz Bluetooth nélkül

A fülhallgató a mellékelt Micro USB kábel segítségével csatlakoztatható a nem Bluetooth-képes hangberendezésekhez is. Ehhez csatlakoztassa a kábel Micro USB csatlakozóját a fejhallgató Micro USB aljzatához (6) és a jack csatlakozót a megfelelő hangeszköz (pl. Hifi vagy TV) kimeneti csatlakozójához.

7. Karbantartás és ápolás

Ezt a terméket csak szőszmentes, kissé benedvesített kendővel tisztítsa, és ne használjon agresszív tisztítószert. Ügyeljen arra, hogy ne jusson be víz a termékbe.

8. Szavatosság kizárása

A Hama GmbH & Co. KG semmilyen felelősséget vagy szavatosságot nem vállal a termék szakszerűtlen telepítéséből, szereléséből és szakszerűtlen használatából, vagy a kezelési útmutató és/vagy a biztonsági előírások be nem tartásából eredő károkért.

9. Szerviz és támogatás

Kérjük, hogy a termékkel kapcsolatos kérdéseivel forduljon a Hama terméktanácsadásához.

Közvetlen vonal Közvetlen vonal:

+49 9091 502-115 (Deu/Eng)

További támogatási információt itt talál:

www.hama.com

10. Műszaki adatok

	Bluetooth headset
Beszélgetés/zene	kb. 15 óra (átlagos hangerőnél)
Készenlét	> 300 óra
Hatótávolság	ca. 10 m
Bluetooth-technológia	V 4.0
Bluetooth-profil	A2DP/ AVRCP
Akkumulátor	Lítium-polimer 3,7 V
Frekvenciatartomány	2402 MHz – 2480 MHz
Max. kisugárzott adási teljesítmény	9,82 dBm

11. Ártalmatlanítási előírások

Környezetvédelmi tudnivalók:



Az európai irányelvek 2012/19/EU és 2006/66/EU ajánlása szerint, a megjelölt időponttól kezdve, minden EU-s

tagállamban érvényesek a következők: Az elektromos és elektronikai készülékeket és az elemeket nem szabad a háztartási szemétkébe dobni! A leselejtezett elektromos és elektronikus készülékeket és elemeket, akkumulátorokat nem szabad a háztartási szemétkébe dobni. Az elhasznált és működésképtelen elektromos és elektronikus készülékek gyűjtésére törvényi előírás kötelez mindenkit, ezért azokat el kell szállítani egy kijelölt gyűjtő helyre vagy visszavinni a vásárlás helyére. A termék csomagolásán feltüntetett szimbólum egyértelmű jelzést ad erre vonatkozóan a felhasználónak. A régi készülékek begyűjtése, visszaváltása vagy bármilyen formában történő újra hasznosítása közös hozzájárulás környezetünk védelméhez.

12. Megfelelőségi nyilatkozat



Hama GmbH & Co KG igazolja, hogy a [00131986] típusú rádióberendezés megfelel a 2014/53/EU irányelvnek. Az EU-megfelelőségi nyilatkozat teljes szövege elérhető a következő internetes címen:
www.hama.com -> 00131986 -> Downloads.

Στοιχεία χειρισμού και ενδείξεις

1. Προηγούμενο κομμάτι
2. Αύξηση έντασης ήχου
3. Πλήκτρο πολλαπλών λειτουργιών (ενεργοποίηση/ απενεργοποίηση/αναπαραγωγή/παύση/τηλέφωνο/ζεύξη)
4. Επόμενο κομμάτι
5. Μείωση έντασης ήχου
6. Υποδοχή micro USB
7. Μικρόφωνο
8. Λυχνία LED λειτουργίας

Σας ευχαριστούμε για την αγορά αυτού του προϊόντος της Thomson!

Διαβάστε προσεκτικά τις παρακάτω οδηγίες και υποδείξεις. Στη συνέχεια, φυλάξτε αυτό το εγχειρίδιο σε ασφαλές μέρος για μελλοντική χρήση. Σε περίπτωση που πουλήσετε της συσκευή, παραδώστε αυτό το εγχειρίδιο στον επόμενο αγοραστή.

1. Επεξήγηση συμβόλων προειδοποίησης και υποδείξεων



Προειδοποίηση

Χρησιμοποιείται για τη σήμανση υποδείξεων ασφαλείας ή για να επιστήσει την προσοχή σε ιδιαίτερους κινδύνους.



Υπόδειξη

Χρησιμοποιείται για τη σήμανση επιπλέον πληροφοριών ή σημαντικών υποδείξεων.

2. Περιεχόμενα συσκευασίας

- 1 ακουστικό Bluetooth
- 1 καλώδιο φόρτισης USB
- 1 καλώδιο ίσιου αρσενικού βύσματος/micro USB
- Αυτό το εγχειρίδιο χειρισμού

3. Υποδείξεις ασφαλείας

- Το προϊόν προορίζεται για σκοπούς οικιακής χρήσης.

- Πρέπει να προστατεύετε το προϊόν από βρομιά, υγρασία και υπερθέρμανση και να το χρησιμοποιείτε μόνο σε στεγνά περιβάλλοντα.
- Το προϊόν δεν επιτρέπεται να πέφτει κάτω, ούτε και να δέχεται δυνατά χτυπήματα.
- Μην χρησιμοποιείτε τη συσκευή εκτός των ορίων απόδοσης που περιγράφονται στα τεχνικά χαρακτηριστικά.
- Μην ανοίγετε το προϊόν και μην το χρησιμοποιείτε αν χαλάσει.
- Η μπαταρία είναι ενσωματωμένη και δεν μπορεί να αφαιρεθεί, γι' αυτό πρέπει να απορρίψετε ολόκληρο το προϊόν σύμφωνα με τις ισχύουσες νομικές διατάξεις.
- Απορρίψτε κατευθείαν το υλικό συσκευασίας σύμφωνα με τους ισχύοντες τοπικούς κανονισμούς απόρριψης.
- Μην κάνετε μετατροπές στη συσκευή. Κατ' αυτόν τον τρόπο παύει να ισχύει η εγγύηση.



Προειδοποίηση – Μπαταρία

- Για φόρτιση χρησιμοποιείτε μόνο κατάλληλους φορτιστές ή υποδοχές USB.
- Γενικά μην χρησιμοποιείτε χαλασμένους φορτιστές ή υποδοχές USB και μην προσπαθείτε να τους επισκευάσετε.
- Μην αφήνετε το προϊόν να υπερφορτίζεται ή να αποφορτίζεται τελείως.
- Αποφεύγετε αποθήκευση, φόρτιση και χρήση σε ακραίες θερμοκρασίες.
- Όταν το προϊόν αποθηκεύεται για μεγάλο χρονικό διάστημα πρέπει να φορτίζεται ανά τακτά χρονικά διαστήματα (τουλάχιστον κάθε τρίμηνο).



Προειδοποίηση - Υψηλή ένταση

- Η χρήση του προϊόντος περιορίζει την πρόσληψη θορύβων περιβάλλοντος. Γι' αυτό δεν επιτρέπεται όσο το χρησιμοποιείτε να χειρίζεστε οχήματα ή μηχανήματα.

- Η ένταση του ήχου πρέπει να βρίσκεται πάντα σε λογικά επίπεδα. Η υψηλές εντάσεις, ακόμα και για σύντομα χρονικά διαστήματα, μπορεί να προκαλέσουν βλάβες στην ακοή.



4. Έναρξη χρήσης

- Το ακουστικό διαθέτει επαναφορτιζόμενη μπαταρία. Πριν την πρώτη χρήση τους η μπαταρία πρέπει να είναι πλήρως φορτισμένη.
- Πριν τη φόρτιση βεβαιωθείτε πως τα ακουστικά είναι απενεργοποιημένα.
- Ξεκινήστε τη φόρτιση συνδέοντας το παρεχόμενο καλώδιο φόρτισης USB στην υποδοχή φόρτισης (6) και στην υποδοχή USB του σταθερού/φορητού Η/Υ.
- Εναλλακτικά μπορείτε να φορτίσετε το ακουστικό με έναν ενδεδειγμένο φορτιστή USB. Λάβετε σχετικά υπόψη το εγχειρίδιο του χρησιμοποιούμενου φορτιστή USB.
- Η λυχνία LED λειτουργίας ανάβει συνεχώς κόκκινη κατά τη φόρτιση.
- Μια πλήρης φόρτιση της μπαταρίας διαρκεί περίπου 3 ώρες.
- Αφού ολοκληρωθεί η φόρτιση η LED σβήνει.
- Στη συνέχεια αποσυνδέστε όλα τα ηλεκτρικά καλώδια και τις συνδέσεις δικτύου.

5. Λειτουργία

5.1. Πρώτη σύνδεση Bluetooth (ζεύξη)

Υπόδειξη - Ζεύξη

- Βεβαιωθείτε ότι η συσκευή σας, η οποία είναι συμβατή με το Bluetooth είναι ενεργοποιημένη και ότι το Bluetooth είναι και αυτό ενεργοποιημένο.
- Βεβαιωθείτε ότι η συσκευή σας με λειτουργία Bluetooth είναι ορατή σε άλλες συσκευές Bluetooth.
- Μελετήστε σχετικά το εγχειρίδιο χειρισμού της συσκευής.

- Το ακουστικό και η συσκευή δεν πρέπει να βρίσκονται μεταξύ τους σε απόσταση άνω του ενός μέτρου. Όσο μικρότερη είναι η απόσταση τόσο το καλύτερο.
- Βεβαιωθείτε ότι το ακουστικό έχει φορτιστεί και απενεργοποιηθεί.
- Κρατήστε το πλήκτρο πολλαπλών λειτουργιών (3) πατημένο για 4 δευτερόλεπτα περίπου, για να ενεργοποιήσετε τα ακουστικά και να μεταβείτε αυτόματα στη λειτουργία ζεύξης. Η λυχνία LED λειτουργίας αναβοσβήνει γρήγορα με μπλε χρώμα. Τα ακουστικά αναζητούν σύνδεση Bluetooth.
- Ανοίξτε τις ρυθμίσεις Bluetooth στη συσκευή σας και περιμένετε μέχρι στη λίστα των συσκευών Bluetooth που βρέθηκαν να προβληθεί «WHP6207».
- Επιλέξτε «WHP6207» και περιμένετε μέχρι το ακουστικό να προβληθεί ως συνδεδεμένο στις ρυθμίσεις Bluetooth της συσκευής σας.

Υπόδειξη – Κωδικός πρόσβασης Bluetooth

Ορισμένες συσκευές χρειάζονται κωδικό πρόσβασης για τη δημιουργία σύνδεσης με άλλη συσκευή Bluetooth.

- Για τη σύνδεση με το ηχείο πληκτρολογήστε τον κωδικό 0000, εφόσον αυτός ζητηθεί από τη συσκευή.

Υπόδειξη

- Αν επιτευχθεί η ζεύξη, εκπέμπεται ένα ηχητικό σήμα και η ενδεικτική λυχνία LED ανάβει συνεχώς με μπλε χρώμα.
- Εάν δεν επιτευχθεί η ζεύξη, η ενδεικτική λυχνία συνεχίζει να ανάβει συνεχώς και η ζεύξη πρέπει να επαναληφθεί.
- Αν η διαδικασία ζεύξης διαρκέσει πάνω από 90 δευτερόλεπτα, το ακουστικό θα απενεργοποιηθεί αυτόματα.
- Σε αυτή την περίπτωση, το ακουστικό πρέπει να απενεργοποιηθεί και στη συνέχεια να ενεργοποιηθεί πάλι, ώστε να γίνει νέα ζεύξη.

- Σε ορισμένες τελικές συσκευές, π.χ. Η/Υ, μετά τη ζεύξη πρέπει να επιλέξετε το ακουστικό μία ακόμη φορά από τη λίστα ζεύξης και να επιβεβαιώσετε τη χρήση του στην επιλογή «Χρήση ως συσκευής ήχου».

- Τώρα μπορείτε να χρησιμοποιήσετε το ακουστικό.

5.2. Αυτόματη σύνδεση Bluetooth (αφού έχει ήδη γίνει ζεύξη)

- Βεβαιωθείτε πως το ακουστικό είναι ενεργοποιημένο.
- Πατήστε το πλήκτρο πολλαπλών λειτουργιών (3) για 2 δευτερόλεπτα περίπου, για να συνδέσετε τα ακουστικά αυτόματα με τη συσκευή σας.
- Τώρα μπορείτε να χρησιμοποιήσετε το ακουστικό.



Υπόδειξη - Η σύνδεση παρεμποδίζεται

Εάν δεν δημιουργηθεί αυτόματα σύνδεση Bluetooth ελέγξτε τα παρακάτω σημεία:

- Ελέγξτε στις ρυθμίσεις Bluetooth της συσκευής εάν είναι συνδεδεμένο το «WHP6207». Εάν όχι, επαναλάβετε τα βήματα της ενότητας 5.1.
- ### Πρώτη σύνδεση Bluetooth
- Ελέγξτε εάν η σύνδεση διακόπτεται από εμπόδια. Εάν ναι, τοποθετήστε τις συσκευές πιο κοντά μεταξύ τους.
 - Η ισχύς της σύνδεσης μπορεί να μειωθεί και όταν η μπαταρία είναι χαμηλή. Η λυχνία LED λειτουργίας (8) ανάβει με κόκκινο χρώμα.

5.3. Αναπαραγωγή ήχου



Υπόδειξη

- Λάβετε υπόψη ότι οι λειτουργίες που περιγράφονται στις ενότητες 5.3. και 5.4. είναι δυνατές μόνο όταν υπάρχει ενεργοποιημένη σύνδεση Bluetooth.
- Επιπλέον η συσκευή σας πρέπει να υποστηρίζει όλες τις λειτουργίες (πρέπει να υποστηρίζονται προφίλ Bluetooth).
- Μελετήστε σχετικά το εγχειρίδιο χειρισμού της συσκευής.

- Μπορεί να γίνει έλεγχος των λειτουργιών και απευθείας μέσω της συσκευής.

- Ρυθμίστε την ένταση της συσκευής σας σε χαμηλό επίπεδο.
- Ξεκινήστε την αναπαραγωγή ήχου στη συνδεδεμένη τελική συσκευή. Η λυχνία LED λειτουργίας ανάβει με μπλε χρώμα κατά την αναπαραγωγή.
- Πατήστε το πλήκτρο πολλαπλών λειτουργιών (3), ώστε να ξεκινήσετε ή να σταματήσετε την αναπαραγωγή ήχου.
- Πατήστε το πλήκτρο ► (4), για να μεταβείτε στο επόμενο κομμάτι.
- Πατήστε το πλήκτρο ◀ (1), για να μεταβείτε στο προηγούμενο κομμάτι.
- Πατήστε το πλήκτρο + (2), για να αυξήσετε την ένταση.
- Πατήστε το πλήκτρο – (5) για να μειώσετε τη ένταση.

5.4. Λειτουργία ελεύθερης ομιλίας

Μπορείτε να χρησιμοποιήσετε το ακουστικό ως σύστημα ελεύθερης ομιλίας για το κινητό σας τηλέφωνο, εφόσον αυτό υποστηρίζεται από τη συσκευή.

Αποδοχή κλήσης:

Πατήστε μία φορά το πλήκτρο πολλαπλών λειτουργιών (3), για να αποδεχτείτε την εισερχόμενη κλήση.

Τερματισμός:

Για τερματισμό της συνομιλίας πατήστε το πλήκτρο πολλαπλών λειτουργιών (3) μία φορά ακόμα.

Απόρριψη:

Για απόρριψη της συνομιλίας πατήστε και κρατήστε πατημένο το πλήκτρο πολλαπλών λειτουργιών (3) για 2 δευτερόλεπτα.

5.5 Αφαίρεση του ακουστικού

Απενεργοποιήστε το ακουστικό κρατώντας πατημένο για περίπου 2 δευτερόλεπτα το πλήκτρο πολλαπλών λειτουργιών (3).

5.6. Χωρητικότητα μπαταρίας

- Όταν η χωρητικότητα της μπαταρίας είναι περιορισμένη ακούγεται ένα ηχητικό σήμα και η ένδειξη ανάβει κόκκινη.
- Φορτίζετε το ακουστικό όπως περιγράφεται στο κεφάλαιο 4. Έναρξη χρήσης.

6. Σύνδεση στην τηλεόραση/στο στερεοφωνικό συγκρότημα ή στην κινητή συσκευή χωρίς Bluetooth

Μπορείτε επίσης να συνδέσετε τα ακουστικά σε συσκευή ήχου που δεν υποστηρίζει Bluetooth μέσω του παρεχόμενου καλωδίου ίσιου αρσενικού βύσματος/micro USB. Γι' αυτό συνδέστε το βύσμα micro USB του καλωδίου στην υποδοχή micro USB (6) των ακουστικών και στην έξοδο Line-Out της αντίστοιχης συσκευής ήχου (π.χ. στερεοφωνικό συγκρότημα ή τηλεόραση).

7. Συντήρηση και φροντίδα

Καθαρίζετε αυτό το προϊόν μόνο με ένα ελαφρώς βρεγμένο πανί χωρίς χνούδια και μην χρησιμοποιείτε επιθετικά καθαριστικά. Στο προϊόν δεν πρέπει να μπαίνει νερό.

8. Απώλεια εγγύησης

Η εταιρεία Hama GmbH & Co KG δεν αναλαμβάνει καμία ευθύνη ή εγγύηση για ζημιές, οι οποίες προκύπτουν από λανθασμένη εγκατάσταση και συναρμολόγηση ή λανθασμένη χρήση του προϊόντος ή μη τήρηση των οδηγιών λειτουργίας και/ή των υποδείξεων ασφαλείας.

9. Σέρβις και υποστήριξη

Για ερωτήσεις σχετικά με το προϊόν απευθυνθείτε στην υπηρεσία εξυπηρέτησης πελατών της Hama. Γραμμή υποστήριξης: +49 9091 502-115 (Γερμανικά/Αγγλικά)

Περισσότερες πληροφορίες υποστήριξης θα βρείτε στη διεύθυνση: www.hama.com

10. Τεχνικά χαρακτηριστικά

Χρόνος ομιλίας/ μουσικής	Περίπου 15 ώρες (σε μεσαία ένταση)
Αναμονή	> 300 ώρες

Εμβέλεια	ca. 10 m
Τεχνολογία Bluetooth	V 4.0
Προφίλ Bluetooth	A2DP/ AVRCP
Μπαταρία	Λιθίου πολυμερών 3,7 V
Ζώνη συχνοτήτων	2402 – 2480 MHz
Μέγ. εκπεμπόμενη ισχύς	9,82 dBm

11. Υποδείξεις απόρριψης

Υπόδειξη σχετικά με την προστασία περιβάλλοντος:



Από τη στιγμή που η Ευρωπαϊκή Οδηγία 2012/19/EU και 2006/66/EE ενσωματώνεται στο εθνικό δίκαιο ισχύουν τα εξής: Οι ηλεκτρικές και οι ηλεκτρονικές συσκευές καθώς και οι μπαταρίες δεν επιτρέπεται να πετιούνται στα οικιακά απορρίμματα. Οι καταναλωτές υποχρεούνται από τον νόμο να επιστρέφουν τις ηλεκτρικές και ηλεκτρονικές συσκευές καθώς και τις μπαταρίες στο τέλος της ζωής τους στα δημόσια σημεία περισυλλογής που έχουν δημιουργηθεί γι' αυτό το σκοπό ή στα σημεία πώλησης. Οι λεπτομέρειες ρυθμίζονται στη σχετική νομοθεσία. Το σύμβολο πάνω στο προϊόν, στο εγχειρίδιο χρήσης ή στη συσκευασία παραπέμπει σε αυτές τις διατάξεις. Με την ανακύκλωση, επαναχρησιμοποίηση των υλικών ή με άλλες μορφές χρησιμοποίησης παλιών συσκευών / Μπαταριών συνεισφέρετε σημαντικά στην προστασία του περιβάλλοντος. Στη Γερμανία ισχύουν αντίστοιχα οι παραπάνω κανόνες απόρριψης σύμφωνα με τον κανονισμό για μπαταρίες και συσσωρευτές.

12. Δήλωση συμμόρφωσης



Με την παρούσα ο/η Hama GmbH & Co KG, δηλώνει ότι ο ραδιοεξοπλισμός [00131986] πληροί την οδηγία 2014/53/EE. Το πλήρες κείμενο της δήλωσης συμμόρφωσης ΕΕ διατίθεται στην ακόλουθη ιστοσελίδα στο διαδίκτυο: www.hama.com -> 00131986 -> Downloads.

Ovládací prvky a indikace

1. Předchozí titul
2. Zesílení hlasitosti
3. Multifunkční tlačítko (zapnout/přehrát/pauza/telefon/párování)
4. Další titul
5. Snížení hlasitosti
6. Konektor mikro USB
7. Mikrofon
8. Funkční kontrolka LED

Děkujeme, že jste si vybrali výrobek Thomson.
Přečtěte si, prosím, všechny následující pokyny a informace. Uchovejte tento text pro případné budoucí použití. Pokud výrobek prodáte, předejte tento text novému majiteli.

1. Vysvětlení výstražných symbolů a pokynů

Upozornění

Tento symbol označuje bezpečnostní upozornění, které poukazuje na určitá rizika a nebezpečí.

Poznámka

Tento symbol označuje dodatečné informace nebo důležité poznámky.

2. Obsah balení

- 1 náhlavní souprava Bluetooth
- 1 nabíjecí kabel USB
- 1 zástrčka/mikro USB kabel
- Tento návod k obsluze

3. Bezpečnostní pokyny

- Výrobek je určen pro použití v soukromých domácnostech.
- Chraňte výrobek před znečištěním, vlhkostí a přehřátím a používejte ho pouze v suchých prostorách.
- Zabraňte pádu výrobku a výrobek nevystavujte velkým otřesům.

- Přístroj neprovazujte mimo meze výkonu uvedené v technických údajích.
- Výrobek neotvírejte a v případě poškození již dále nepoužívejte.
- Akumulátor je pevně instalován a nelze jej odstranit. Výrobek likvidujte jako celek v souladu se zákonným ustanovením.
- Obalový materiál likvidujte ihned podle platných místních předpisů o likvidaci.
- Na výrobku neprovádějte žádné změny. Tím zanikají veškeré závazky ze záruky.

Výstraha – baterie

- Pro nabíjení používejte pouze vhodné nabíječky nebo USB-přípojky.
- Defektní nabíječky nebo USB přípojky nikdy nepoužívejte a ani je nezkoušejte opravovat.
- Výrobek nepřebíjejte ani ho zcela nevybíjejte.
- Vyhnete se skladování, nabíjení a používání při extrémních teplotách.
- V případě delšího skladování výrobek pravidelně dobíjejte (nejméně každého čtvrt roku).

Výstraha – vysoká hlasitost

- Používání výrobku Vás omezuje při vnímání okolních zvuků. Během používání proto neovládejte vozidla nebo stroje.
- Hlasitost udržujte vždy na přiměřené úrovni. Vysoká hlasitost může – i při krátkém trvání – způsobit poškození sluchu.



4. Uvedení do provozu

- Náhlavní souprava je vybavena nabíjecím akumulátorem. Před prvním použitím musí být akumulátor zcela nabitý.
- Ujistěte se, že je náhlavní souprava před dobíjením vypnutá.
- Spusťte nabíjení připojením přiloženého napájecího kabelu USB do nabíjecí zdičky (6) a USB přípojky PC/notebooku.

- Alternativně můžete náhlavní soupravu nabíjet pomocí vhodné USB-nabíječky. Respektujte pokyny uvedené v návodu k obsluze používané USB-nabíječky.
- Funkční kontrolka LED svítí během nabíjení trvale červenou barvou.
- Kompletní nabití akumulátoru trvá cca 3 hodiny.
- Po ukončení nabíjení indikace LED zhasne.
- Poté odpojte zařízení i nabíječku.

5. Provoz

5.1. První navázání spojení Bluetooth (spárování)

Upozornění – spárování

- Zajistěte, aby bylo koncové zařízení s Bluetooth zapnuté, a aby byla aktivní funkce Bluetooth.
- Zajistěte, aby bylo koncové zařízení s Bluetooth viditelné pro jiná zařízení Bluetooth.
- Respektujte pokyny uvedené v návodu k obsluze vašeho koncového zařízení.
- Náhlavní souprava a koncové zařízení by od sebe neměly být vzdáleny dále než 1 metr. Čím menší odstup, tím lépe.
- Ujistěte se, že je náhlavní souprava nabitá a vypnutá.
- Přidržením stisknutého multifunkčního tlačítka (3) na cca 4 sekundy zapnete náhlavní soupravu a automaticky přejdete do režimu připojení. Funkční LED dioda bliká rychle modře. Náhlavní souprava vyhledává spojení Bluetooth.
- Na vašem koncovém zařízení otevřete nastavení Bluetooth a vyčkejte, až se v seznamu nalezených přístrojů zobrazí Bluetooth „WHP6207“.
- Zvolte „WHP6207“ a vyčkejte, až se náhlavní souprava zobrazí jako spojená v nastavení Bluetooth vašeho koncového zařízení.

Upozornění – heslo pro Bluetooth

Některá koncová zařízení vyžadují pro navázání spojení s jiným zařízením s Bluetooth heslo.

- Pro spojení s náhlavní soupravou zadejte heslo 0000, pokud vás k tomu vyzve vaše koncové zařízení.

Poznámka

- Když dojde k úspěšnému připojení, zazní pípnutí a kontrolka LED svítí trvale modrou barvou.
- V případě neúspěšného připojení svítí kontrolka stále trvale a musíte provést připojení znovu.
- Pokud trvá připojení déle než 90 sekund, náhlavní souprava se automaticky odpojí.
- V takovém případě musíte náhlavní soupravu pro opětovné připojení vypnout a znovu zapnout.
- U některých koncových zařízení, např. u osobních počítačů, musí být náhlavní souprava po připojení ještě jednou vybrána ze seznamu spárovaných zařízení a potvrzena položkou „použít audio zařízení“.

- Náhlavní soupravu můžete nyní používat.

5.2. Automatické připojení Bluetooth (po spárování)

- Ubezpečte se, že je náhlavní souprava zapnuta.
- Stiskněte na cca 2 sekundy multifunkční tlačítko (3) pro automatické spojení náhlavní soupravy s koncovým zařízením.
- Náhlavní soupravu můžete nyní používat.

Upozornění – omezené spojení

Pokud by se spojení Bluetooth nenavázalo automaticky, zkontrolujte tyto body:

- V nastavení Bluetooth vašeho koncového zařízení zkontrolujte, zda je „WHP6207“ připojeno. Pokud tomu tak není, opakujte kroky

5.1. První navázání spojení Bluetooth.

- Zkontrolujte, zda je dosah ovlivněn překážkami. Pokud ano, umístěte přístroje blíže k sobě.
- Výkon může ovlivnit i slabá baterie.

5.3. Přehrávání audia

Poznámka

- Mějte na paměti, že funkce popsané v bodu 5.3 a 5.4 jsou možné pouze při aktivním spojení Bluetooth.
- Navíc musí být jednotlivé funkce podporovány vašim koncovým zařízením (musí být podporován profil Bluetooth).
- Respektujte pokyny uvedené v návodu k obsluze vašeho koncového zařízení.
- Funkce lze dále ovládat i přímo prostřednictvím koncového zařízení. Funkční LED dioda (8) svítí červeně.

- Nastavte hlasitost koncového zařízení na nízkou úroveň.
- Spustěte přehrávání zvuku na připojeném koncovém zařízení. Funkční LED dioda svítí během přehrávání modře.
- Stisknutím multifunkčního tlačítka (3) spustíte nebo zastavíte přehrávání zvuku.
- Stisknutím tlačítka ► (4) přejdete na další skladbu.
- Stisknutím tlačítka ◀ (1) přejdete na předchozí skladbu.
- Stiskněte tlačítko + (2) pro zvýšení hlasitosti.
- Stiskněte tlačítko – (5) pro snížení hlasitosti.

5.4. Funkce hlasitého telefonování

Máte možnost používat náhlavní soupravu pro handsfree telefonování s vaším mobilním telefonem, pokud toto telefon podporuje.

Přijmutí:

Stiskněte jednou multifunkční tlačítko (3) pro přijetí příchozího hovoru.

Ukončení:

Pro ukončení hovoru stiskněte znovu multifunkční tlačítko (3).

Odmítnutí:

Pro odmítnutí hovoru stiskněte a podržte stisknuto multifunkční tlačítko (3) po dobu cca 2 sekund.

5.5 Odpojení náhlavní soupravy

Vypněte náhlavní soupravu přidržím stisknutého multifunkčního tlačítka (3) po dobu 2 sekund.

5.6. Kapacita baterie

- Při malé kapacitě akumulátoru zazní akustický signál a indikace bliká červeně.
- Nabijte náhlavní soupravu – viz bod 4. Uvedení do provozu.

6. Připojení na zařízení TV/Hi-Fi nebo na mobilní zařízení bez Bluetooth

Pomocí dodaného kabelu s konektorem mikro USB lze náhlavní sadu připojit i na audio zařízení, která nemají funkci Bluetooth. Za tímto účelem zapojte konektor mikro USB kabelu do zásuvky na mikro USB (6) sluchátek a přípojku jack spojte s výstupem Line Out příslušného audio zařízení (např. Hi-Fi nebo TV).

7. Údržba a čištění

Tento výrobek čistěte pouze mírně navlhčeným hadříkem nepouštějícím vlákna a nepoužívejte agresivní čisticí prostředky. Dbejte na to, aby se do výrobku nedostala voda.

8. Vyloučení záruky

Hama GmbH & Co. KG nepřebírá žádnou odpovědnost nebo záruku za škody vzniklé neodbornou instalací, montáží nebo neodborným použitím výrobku nebo nedodržováním návodu k použití a/ nebo bezpečnostních pokynů.

9. Servis a podpora

Máte otázky k produktu? Obraťte se na poradenské oddělení Hama.

Horká linka: +49 9091 502-115 (německy/anglicky)
Další podpůrné informace naleznete na adrese:
www.hama.com

10. Technické údaje

	Náhlavní souprava Bluetooth
Doba hovoru/hudby	cca 15 h (při střední hlasitosti)
Doba pohotovosti	> 300 h
Dosah	ca. 10 m
Technologie Bluetooth	V 4.0
Profil Bluetooth	A2DP/ AVRCP
Baterie	Lithium-polymer 3.7 V
Frekvenční pásmo	2402 MHz – 2480 MHz
Vyzařovaný max. vysílací výkon	9,82 dBm

11. Pokyny k likvidaci

Ochrana životního prostředí:



Evropská směrnice 2012/19/EU a 2006/66/EU ustanovujete následující: Elektrická a elektronická zařízení stejně jako baterie nepatří do domovního odpadu. Spotřebitel se zavazuje odevzdat všechna zařízení a baterie po uplynutí jejich životnosti do příslušných sběren. Podrobnosti stanoví zákon příslušné země. Symbol produktu, návod k obsluze nebo balení na toto poukazuje. Recyklací a jinými způsoby zužitkování přispíváte k ochraně životního prostředí.

12. Prohlášení o shodě



Tímto Hama GmbH & Co KG prohlašuje, že typ rádiového zařízení [00131986] je v souladu se směrnicí 2014/53/EU. Úplné znění EU prohlášení o shodě je k dispozici na této internetové adrese:
www.hama.com -> 00131986 -> Downloads.

Ovládacie prvky a indikácie

1. Predchádzajúca skladba
2. Zvýšenie hlasitosti
3. Multifunkčné tlačidlo (Power/Play/Pause/Telefon/Pairing)
4. Nasledujúca skladba:
5. Zníženie hlasitosti
6. Zdieľka mikro USB
7. Mikrofón
8. LED indikujúca funkciu

Ďakujeme, že ste sa rozhodli pre výrobok Thomson. Prečítajte si všetky nasledujúce pokyny a informácie. Uchovajte tento návod na použitie pre prípadné budúce použitie. Ak výrobok predáte alebo darujete, dajte tento návod novému majiteľovi.

1. Vysvetlenie výstražných symbolov a upozornení

Upozornenie

Tento symbol označuje bezpečnostné upozornenie, ktoré poukazuje na určité riziká a nebezpečenstva.

Poznámka

Tento symbol označuje dodatočné informácie, alebo dôležité poznámky.

2. Obsah balenia

- 1x Bluetooth headset
- 1x USB nabíjací kábel
- 1 jack/mikro USB kábel
- Návod na používanie

3. Bezpečnostné upozornenia

- Výrobok je určený pre súkromné použitie v domácnosti, nie je určený na komerčné použitie.
- Chráňte výrobok pred znečistením, vlhkosťou a prehriatím a používajte ho len v suchom prostredí.

- Výrobok nenechajte spadnúť a nevystavujte ho silným otrasom.
- Výrobok neprevádzkujte mimo rozsahu výkonu uvedené v technických údajoch.
- Výrobok neotvárajte a nepoužívajte ho ďalej, ak je poškodený.
- Akumulátor je pevne inštalovaný a nie je možné ho odstrániť, výrobok zlikvidujte ako celok podľa platných zákonných predpisov.
- Likvidujte obalový materiál okamžite podľa platných miestnych predpisov na likvidáciu odpadov.
- Na zariadení/prístroji nerobte žiadne zmeny. Má to za následok stratu akýchkoľvek nárokov na plnenie zo záruky.

Upozornenie – akumulátor

- Na nabíjanie používajte iba vhodné nabíjačky alebo USB prípojky.
- Poškodené nabíjačky alebo USB prípojky ďalej nepoužívajte, ani sa ich nepokúšajte opraviť.
- Zabráňte prebitiu alebo úplnému vybitiu zariadenia.
- Vyhýbajte sa skladovaniu, nabíjaniu a používaniu pri extrémnych teplotách.
- Pri dlhšom uskladnení zariadenie pravidelne dobíjajte (min. štvrťročne).

Upozornenie – vysoká hlasitosť

- Pri používaní výrobku je obmedzené vnímanie hlukov okolia. Počas jeho používania preto neobsluhujte žiadne vozidlá alebo stroje.
- Udržiavajte hlasitosť vždy na rozumnej úrovni. Nadmerné hlasitosti môžu – aj pri krátkom pôsobení – spôsobiť poškodenie sluchu.



4. Uvedenie do prevádzky

- Headset je vybavený nabíjateľným akumulátorom. Akumulátor sa musí pred prvým použitím úplne nabíť.

- Pred nabíjaním sa uistite, že je zariadenie vypnuté.
- Zariadenie sa začne nabíjať, keď priložený USB nabíjací kábel pripojíte jedným koncom do nabíjacej zásuvky (6) a druhým koncom do USB zásuvky počítača/notebooku.
- Na nabíjanie headsetu môžete používať aj vhodnú USB nabíjačku. Postupujte pritom podľa návodu na použitie príslušnej USB nabíjačky.
- Počas nabíjania svieti LED indikujúca funkciu trvalo načerveno.
- Približne po 3 hodinách je akumulátor úplne nabitý.
- Po dokončení nabíjania LED indikátor zhasne.
- Potom odpojte zariadenie aj nabíjačku.

5. Prevádzka

5.1 Prvé spojenie Bluetooth (párovanie)

Upozornenie - párovanie

- Uistite sa, že je vaše koncové zariadenie s funkciou Bluetooth zapnuté a že je funkcia Bluetooth aktivovaná.
- Uistite sa, že je vaše koncové zariadenie s funkciou Bluetooth viditeľné pre ostatné zariadenia Bluetooth.
- Postupujte pritom podľa návodu na použitie vášho koncového zariadenia.
- Vzdialenosť medzi headsetom a koncovým zariadením nesmie presiahnuť 1 meter. Čím je vzdialenosť medzi zariadeniami menšia, tým je spojenie lepšie.
- Uistite sa, že je headset nabitý a vypnutý.
- Podržte stlačené multifunkčné tlačidlo (3) približne 4 sekundy, aby sa headset zapol a automaticky aktivoval režim párovania. LED indikujúca funkciu bliká v rýchлом rytme namodro. Headset vyhľadáva spojenie Bluetooth.
- Otvorte vo vašom koncovom zariadení nastavenia Bluetooth a čakajte, kým sa v zozname nájdených zariadení Bluetooth zobrazí „WHP6207“.
- Zvoľte „WHP6207“ a čakajte, kým sa headset zobrazí v nastaveniach Bluetooth vášho koncového zariadenia ako spárovaný.

Upozornenie – Bluetooth heslo

Niektoré koncové zariadenia vyžadujú heslo pri párovaní s iným zariadením Bluetooth.

- Keď vás vaše koncové zariadenie vyzve na zadanie hesla kvôli spojeniu s reproduktorom, zadajte heslo 0000.

Poznámka

- Ak bolo párovanie úspešné, zaznie pípnutie a rozsvieti sa indikátor LED trvalo namodro.
- Ak párovanie nebolo úspešné, naďalej trvalo svieti kontrolka a celý proces párovania sa musí zopakovať.
- Ak párovanie trvá viac ako 90 sekúnd, headset sa automaticky vypne.
- V takom prípade musíte headset vypnúť a opäť zapnúť a párovanie zopakovať.
- U niektorých koncových zariadení, napr. počítačov, musíte headset po spárovaní ešte raz vybrať zo zoznamu párovania a potvrdiť ako „Použiť audio zariadenie“.

- Zariadenie je teraz pripravené na použitie.

5.2 Automatické Bluetooth spojenie (po úspešnom spárovaní)

- Uistite sa, že je headset zapnutý.
- Na automatické spojenie headsetu s vašim koncovým zariadením stlačte multifunkčné tlačidlo (3) na cca 2 sekundy.
- Zariadenie je teraz pripravené na použitie.

Upozornenie - obmedzené spojenie

Ak sa Bluetooth spojenie neobnoví automaticky, skontrolujte nasledujúce:

- Skontrolujte v Bluetooth nastaveniach koncového zariadenia, či je „WHP6207“ spárované. Ak nie je, zopakujte kroky uvedené v časti 5.1. Prvé spojenie Bluetooth.
- Skontrolujte, či nie je dosah obmedzený prekážkami. Ak áno, umiestnite zariadenia bližšie k sebe.
- Dôvodom obmedzeného spojenia môže byť aj slabšia batéria. LED indikujúca funkciu (8) svieti načerveno.

5.3. Prehrávanie audia

Poznámka

- Vezmite na vedomie, že funkcie uvedené v častiach 5.3 a 5.4 môžete využívať len v prípade, ak je aktivované spojenie Bluetooth.
 - Okrem toho musí vaše koncové zariadenie podporovať jednotlivé funkcie (musí podporovať profily Bluetooth).
 - Postupujte pritom podľa návodu na použitie vášho koncového zariadenia.
 - Jednotlivé funkcie môžete ovládať aj priamo cez koncové zariadenie.
-
- Hlasitosť koncového zariadenia nastavte na nízku úroveň.
 - Spustíte prehrávanie audia na pripojenom koncovom zariadení. LED indikujúca funkciu svieti počas prehrávania namodro.
 - Na spustenie alebo zastavenie prehrávania stlačte multifunkčné tlačidlo (3).
 - Na zvolenie nasledujúcej skladby stlačte tlačidlo ► (4).
 - Na zvolenie predchádzajúcej skladby stlačte tlačidlo ◀ (1).
 - Na zvýšenie hlasitosti stlačte tlačidlo + (2).
 - Na zníženie hlasitosti stlačte tlačidlo – (5).

5.4 Funkcia hlasitého telefonovania

Headset možno použiť ako handsfree pre váš mobilný telefón, pokiaľ vaše koncové zariadenie podporuje túto funkciu.

Prijatie hovoru:

Na prijatie prichádzajúceho hovoru stlačte jedenkrát multifunkčné tlačidlo (3).

Ukončenie hovoru:

Na ukončenie hovoru stlačte znova multifunkčné tlačidlo (3).

Odmietnutie hovoru:

Na odmietnutie hovoru stlačte a podržte asi 2 sekundy multifunkčné tlačidlo (3).

5.5 Odpojenie headsetu

Na vypnutie headsetu podržte asi na 2 sekúnd stlačené multifunkčné tlačidlo (3).

5.6 Kapacita akumulátora

- Ak je akumulátor takmer vybitý, zaznie akustický signál a kontrolka bliká načerveno.
- Headset nabíjate podľa pokynov uvedených v časti 4. Uvedenie do prevádzky.

6. Pripojenie k TV/hifi zariadeniu alebo k mobilným zariadeniam bez Bluetooth

Pomocou dodaného mikro USB kábla s konektorom jack môžete headset pripojiť aj k audio zariadeniam bez funkcie Bluetooth. Na tento účel spojte mikro USB konektor kábla so zdierkou mikro USB (6) slúchadiel a konektor jack s prípojkou Line-Out príslušného audio zariadenia (napr. HiFi alebo TV).

7. Údržba a starostlivosť

Na čistenie tohto výrobku používajte len navlhčenú utierku, ktorá nepúšťa vlákna a nepoužívajte žiadne agresívne čistiace prostriedky. Dbajte na to, aby do výrobku nevnikla voda.

8. Vylúčenie záruky

Firma Hama GmbH & Co KG neručí/nezodpovedá za škody vyplývajúce z neodbornej inštalácie, montáže alebo neodborného používania výrobku alebo z nerešpektovania návodu na používanie a/alebo bezpečnostných pokynov.

9. Servis a podpora

S otázkami týkajúcimi sa výrobku sa prosím obráťte na poradenské oddelenie firmy Hama.

Hotline: +49 9091 502-115 (nem./angl.)

Ďalšie informácie o podpore nájdete tu:

www.hama.com

10. Technické údaje

	Bluetooth headset
Čas hovoru/hudba	cca 15 h (pri strednej hlasitosti)
Pohotovostný režim	> 300 h
Dosah	ca. 10 m
Technológia Bluetooth	V 4.0
Profily Bluetooth	A2DP/ AVRCP
Akumulátor	Li-polymér 3.7 V
Frekvenčné pásmo	2402 MHz – 2480 MHz
Max. vyžarovaný vysielací výkon	9,82 dBm

11. Pokyny pre likvidáciu

Ochrana životného prostredia:



Európska smernica 2012/19/EU a 2006/66/EU stanovuje: Elektrické a elektronické zariadenia, rovnako ako batérie sa nesmú vyhadzovať do domáceho odpadu.

Spotrebiteľ je zo zákona povinný zlikvidovať elektrické a elektronické zariadenia, rovnako ako batérie na miesta k tomu určené. Symbolizuje to obrázok v návode na použitie, alebo na balení výrobku. Opätovným zužitkovaním alebo inou formou recyklácie starých zariadení/batérií prispievate k ochrane životného prostredia.

12. Vyhlásenie o zhode



Hama GmbH & Co KG týmto vyhlasuje, že rádiové zariadenie typu [00131986] je v súlade so smernicou 2014/53/EÚ. Úplné

EÚ vyhlásenie o zhode je k dispozícii na tejto internetovej adrese:

www.hama.com -> 00131986 -> Downloads.

Kumanda ve gösterge elemanları

1. Önceki parça
2. Sesin yükseltilmesi için
3. Çok işlevli tuş (Power/ Play/ Pause/Telefon/Pairing)
4. Bir sonraki parça
5. Sesin azaltılması
6. Micro-USB yuvası
7. Mikrofon
8. Fonksiyon LED'i

Bir Thomson ürünü satın aldığınız için teşekkür ederiz! Biraz zaman ayırın ve önce aşağıda verilen talimatları ve bilgileri iyice okuyun. Bu kullanım kılavuzunu güvenli bir yerde saklayın ve gerektiğinde yeniden okuyun. Bu cihazı başkasına sattığınızda, bu kullanım kılavuzunu da yeni sahibine birlikte verin.

1. Uyarı sembollerinin ve uyarıların açıklanması



Uyarı

Güvenlik uyarılarını işaretlemek veya özellikle tehlikeli durumlara dikkat çekmek için kullanılır.



Uyarı

Ek bilgileri veya önemli uyarıları işaretlemek için kullanılır.

2. Paketin içindekiler

- 1 Bluetooth kulaklık seti
- 1 USB şarj kablosu
- 1 jak/micro-USB kablo
- Bu kullanma kılavuzu

3. Güvenlik uyarıları

- Bu ürün ticari olmayan özel evsel kullanım için öngörülmüştür.
- Cihazı piskillere, neme ve aşırı ısınmaya karşı koruyunuz ve sadece kuru ortamlarda kullanınız.
- Ürünü yere düşürmeyin ve çok aşırı sarsıntılara maruz bırakmayın.

- Bu ürünü teknik bilgilerde verilen kapasite sınırları dışında kullanmayın.
- Ürünün içini açmayın ve hasarlı ürünleri çalıştırmayın.
- Akü sabit olarak monte edilmiştir ve çıkartılamaz, cihazın tamamını yasal direktiflere uygun olarak atık toplamaya kazandırın.
- Ambalaj malzemelerini yerel olarak geçerli talimatlara uygun olarak atık toplamaya veriniz.
- Cihazda herhangi bir değişiklik yapmayınız. Aksi takdirde her türlü garanti hakkı kaybolur.

Uyarı - Akü

- Şarj için sadece uygun şarj cihazları veya USB bağlantıları kullanın.
- Arızalı şarj cihazlarını veya USB bağlantılarını artık kullanmayın ve tamir etmeyi de denemeyin.
- Ürünü kapasitesi üstünde şarj etmeyin veya şarjın tümüyle boşalmasına izin vermeyin.
- Aşırı sıcakta depolamayın, şarj etmeyin veya kullanmayın.
- Uzun bir süre depolandığında düzenli olarak (en az üç ayda bir) şarj edilmelidir.

Uyarı – Yüksek ses şiddeti

- Bu ürünün kullanılması ortam sesleri algılandığında kısıtlanabilir. Bu sebepten kullanıldığında araç sürmeyin veya makine kullanmayın.
- Ses seviyesini daima normal bir seviyede tutun. Çok yüksek ses seviyeleri, kısa bir süre dahi olsa, işitsel hasarlara sebep olabilir.



4. Devreye alma

- Kulaklık seti yeniden şarj edilebilir akülüdür. İlk kullanım öncesi akünün tamamen şarj edilmesi gerekir.
- Şarj etmeden önce kulaklık setinin kapalı olduğundan emin olun.

- Şarj işlemini başlatmak için ekteki USB şarj kablosunu şarj yuvasına (6) ve bir PC/Notebook USB yuvasına takın.
- Alternatif olarak kulaklık setini uygun bir USB şarj cihazıyla şarj edebilirsiniz. Bu konuda, kullanılan şarj cihazının kullanım kılavuzunu dikkate alın.
- Şarj sırasında fonksiyon LED'i sabit olarak kırmızı renkte yanar.
- Akünün tümüyle şarj olması yaklaşık 3 saat sürer.
- Şarj işlemi tamamlandıktan sonra LED göstergesi söner.
- Ardından tüm kablo ve şebeke bağlantılarını ayırın.

5. Çalıştırma

5.1. Bluetooth ile ilk kez bağlantı (eşleştirme)

Bilgi – Eşleştirme

- Bluetooth olanaklı cihazınızın açık ve Bluetooth işlevinin etkinleştirilmiş olduğundan emin olun.
- Bluetooth olanaklı cihazınızın başka Bluetooth cihazları için görünür olduğundan emin olun.
- Bu konuda cihazınızın kullanım kılavuzunu dikkate alın.
- Kulaklık seti ve cihaz arasındaki mesafe 1 metreden fazla olmamalıdır. Mesafe ne denli kısa olursa işlem o denli kolaylaşır.
- Kulaklık setinin şarj edilmiş ve kapalı olduğundan emin olun.
- Kulaklık setini açmak ve otomatik olarak eşleştirme moduna geçmek için çok işlevli tuşu (3) yaklaşık 4 saniye basılı tutun. İşlev LED'i hızlı bir ritimle mavi renkte yanıp söner. Kulaklık seti, Bluetooth bağlantısını araştırır.
- Cihazınızda Bluetooth ayarlarını açın ve algılanan Bluetooth cihazları listesinde "WHP6207" adının görüntülenmesini bekleyin.
- "WHP6207" seçeneğini belirleyin ve kulaklık setinin cihazınızdaki Bluetooth ayarlarında bağlı cihaz olarak görüntülenmesini bekleyin.

Not – Bluetooth parolası

- Bazı uç cihazlar, başka bir Bluetooth cihazıyla bağlantı kurmak için bir parolaya gerek duyar.
- Uç cihazınız talep ettiğinde hoparlörle bağlantı için parola olarak 0000 girin.

Uyarı

- Eşleştirme başarılıysa, bir bip sesi duyulur ve LED gösterge sürekli mavi yanar.
- Eşleştirme başarısız olduğunda gösterge sabit olarak yanar ve eşleştirmeyi yeniden yapmanız gerekir.
- Eşleştirme 90 saniyeden fazla sürdüğünde, kulaklık seti otomatik olarak kapanır.
- Bu durumda yeniden eşleştirme yapmak için kulaklık setini kapatıp yeniden açmanız gerekir.
- Örn. PC bilgisayarlar gibi bazı cihazlarda eşleştirme sonrasında kulaklık seti bir kere daha Pairing listesinden seçilmeli ve "Ses cihazını kullan" olarak onaylanmalıdır.

- Şimdi kulaklık setini kullanabilirsiniz.

5.2. Otomatik Bluetooth bağlantısı (eşleştirme yapıldıktan sonra)

- Kulaklık setinin açık olduğundan emin olun.
- Kulaklık setini otomatik olarak uç cihazınıza bağlamak için çok işlevli tuşu (3) yaklaşık 2 saniye basın.
- Şimdi kulaklık setini kullanabilirsiniz.

i Not - Bağlantı kısıtlı olduğunda

Bluetooth bağlantısı otomatik olarak kurulmazsa aşağıdaki noktaları kontrol edin:

- Cihazınızın Bluetooth ayarlarında "WHP6207" bağlantısının kurulup kurulmadığını kontrol edin. Değilse "**5.1 Bluetooth ile ilk kez bağlantı (eşleştirme)**" başlığı altında belirtilen işlem adımlarını yineleyin.
- Menzilin engeller tarafından kısıtlanıp kısıtlanmadığını kontrol edin. Engel varsa cihazları birbirilerine yaklaştırın.
- Akülerin zayıf olması da performansı kısıtlayabilir. İşlev LED'i (8) kırmızı renkte yanar.

5.3. Ses oynatma

i Uyarı

- **5.3.** ve **5.4.** başlıkları altında tarif edilen işlevler sadece Bluetooth bağlantısı etkinse kullanılabilir.
- Ayrıca işlevler cihazınız tarafından desteklenmemiştir (Bluetooth profilleri desteklenmemiştir).
- Bu konuda cihazınızın kullanım kılavuzunu dikkate alın.
- İşlevler doğrudan cihaz üzerinden de kumanda edilebilir.

- Cihazınızın ses seviyesini düşük bir değere ayarlayın.
- Ses yayınına bağlı olan uç cihazınızda başlatın. Oynatma esnasında işlev LED'i mavi renkte yanar.
- Ses yayınına başlatmak veya durdurmak için çok işlevli tuşa (3) basın.
- Sonraki parçaya atlamak için ► tuşuna (4) basın.
- Önceki parçaya atlamak için ◀ tuşuna (1) basın.
- Ses seviyesini yükseltmek için + tuşuna (2) basın.
- Ses seviyesini düşürmek için - tuşuna (5) basın.

5.4. Ahizesiz konuşma işlevi

Cihazınız destekliyorsa kulaklık setini, cep telefonunuz için bir ahizesiz konuşma düzeneği gibi kullanma olanağınız var.

Kabul et:

Gelen bir çağırışı kabul etmek için çok işlevli tuşa (3) bir kez basın.

Sonlandır:

Görüşmeyi sona erdirmek için çok işlevli tuşa (3) bir kez daha basın.

Geri çevir:

Görüşmeyi geri çevirmek için çok işlevli tuşu (3) yaklaşık 2 saniye için basılı tutun.

5.5. Kulaklık setini ayırma

Kulaklık setini kapatmak için çok işlevli tuşu (3) 2 saniye basılı tutun.

5.6. Akü kapasitesi

- Akü şarjı azaldığında işitsel bir sinyal yayınlanır ve gösterge kırmızı renkte yanar.
- Kulaklık setini şarj etmek için, "**4. Devreye alma**" başlığı altındaki talimatı uygulayın.

6. TV/HiFi sistemine veya mobil cihazlara Bluetooth'suz bağlantı

Birlikte verilen jak-micro-USB kablosu kullanılarak, kulaklık seti ayrıca Bluetooth uyumlu olmayan ses cihazlarına da bağlanabilir. Bunun için kablunun micro-USB fişini kulaklığın micro-USB yuvasına (6) ve jak fişini ise, ilgili ses cihazının (örneğin HiFi veya TV) Line-Out bağlantısına bağlayın.

7. Bakım ve temizlik

Bu cihazı sadece lüfatsız, hafif nemli bir bez ile silin ve agresif temizleyiciler kullanmayın. Ürünün içine su girmemesine dikkat edin.

8. Garanti reddi

Hama GmbH & Co. KG şirketi yanlış kurulum, montaj ve ürünün amacına uygun olarak kullanılmaması durumunda veya kullanım kılavuzu ve/veya güvenlik uyarılarına uyulmaması sonucu oluşan hasarlardan sorumluluk kabul etmez ve bu durumda garanti hakkı kaybolur.

9. Servis ve destek

Ürünle ilgili herhangi bir sorunuz varsa, lütfen HAMA ürün danışmanlığına başvurunuz.
Hotline: +49 9091 502-115 (Alm/İng)
Diğer destek bilgileri için, bkz.: www.hama.com

10. Teknik bilgiler

	Bluetooth kulaklık seti
Konuşma süresi/ müzik	yaklaşık 15 saat (orta ses seviyesinde)
Standby	> 300 saat
Menzil	ca. 10 m
Bluetooth teknolojisi	V 4.0
Bluetooth profilleri	A2DP/ AVRCP
Akü	Lityum-Polimer 3,7 V
Frekans bandı	2402 MHz – 2480 MHz
Yayılan maks. verici gücü	9,82 dBm

11. Atık Toplama Bilgileri

Çevre koruma uyarısı:



Avrupa Birliği Direktifi 2012/19/EU ve 2006/66/EU ulusal yasal uygulamalar için de geçerli olduğu tarihten itibaren:

Elektrikli ve elektronik cihazlarla piller normal evsel çöpe atılmamalıdır. Tüketiciler için, artık çalışmayan elektrikli ve elektronik cihazları piller, kamuya ait toplama yerlerine veya satın alındıkları yerlere götürülmelidir. Bu konu ile ilgili ayrıntılar ulusal yasalarla düzenlenmektedir. Ürün üzerinde, kullanma kılavuzunda veya ambalajda bulunan bu sembol tüketicici bu konuda uyarır. Eski cihazların geri kazanımı, yapıldıkları malzemelerin değerlendirilmesi veya diğer değerlendirme şekilleri ile, çevre korumasına önemli bir katkıda bulunursunuz. Yukarıda adı geçen atık toplama kuralları Almanya'da piller ve aküler için de geçerlidir.

12. Uygunluk beyanı



İş bu belge ile Hama GmbH & Co KG kablosuz sistem tipin [00131986] 2014/53/ AB sayılı direktife uygun olduğunu beyan eder. AB Uygunluk Beyanının tam metni aşağıdaki internet adresinde incelenebilir:
www.hama.com -> 00131986 -> Downloads.

Manöverelement och indikeringar

1. Föregående titel
2. Höja volymen
3. Flerfunktionsknapp (power/spela/paus/telefon/parkoppling)
4. Nästa titel
5. Sänka volymen
6. Micro USB-port
7. Mikrofon
8. Funktions-LED

Tack för att du valt att köpa en Thomson produkt. Ta dig tid och läs först igenom de följande anvisningarna och hänvisningarna helt och hållet. Förvara sedan den här bruksanvisningen på en säker plats för att kunna titta i den när det behövs. Om du gör dig av med apparaten ska du lämna bruksanvisningen till den nya ägaren.

1. Förklaring av varningssymboler och hänvisningar

Varning

Används för att markera säkerhetshänvisningar eller för att rikta uppmärksamheten mot speciella faror och risker.

Hänvisning

Används för att markera ytterligare information eller viktiga hänvisningar.

2. Förpackningsinnehåll

- 1 Bluetooth-headset
- 1 USB-laddkabel
- 1 telehane-/Micro USB-kabel
- Denna bruksanvisning

3. Säkerhetsanvisningar

- Produkten är avsedd för privat hemanvändning, inte yrkesmässig användning.

- Skydda produkten mot smuts, fukt och överhettning och använd den bara i inomhusmiljöer.
- Tappa inte produkten och utsätt den inte för kraftiga vibrationer.
- Använd inte produkten utöver de effektgränser som anges i den tekniska datan.
- Öppna inte produkten och använd den inte mer om den är skadad.
- Det uppladdningsbara batteriet är fast monterat och kan inte tas bort. Kassera hela produkten enligt de lagstadgade bestämmelserna.
- Kassera förpackningsmaterialet direkt enligt lokalt gällande kasseringsregler.
- Förändra ingenting på produkten. Då förlorar du alla garantianspråk.

Varning – uppladdningsbart batteri

- Använd bara lämpliga laddare eller USB-anslutningar för laddning.
- Använd aldrig defekta laddare eller USB-anslutningar och försök inte reparera dem.
- Överladda eller djupurladda inte produkten.
- Undvik lagring, laddning och användning vid extrema temperaturer.
- Ladda batteriet regelbundet vid längre tids lagring (minst en gång i kvartalet).

Varning – hög volym

- När produkten används hör du inte ljud i omgivningen lika bra som annars. Kör därför inga fordon eller maskiner under användningen.
- Håll alltid volymen på en förnuftig nivå. Höga volymer – även under kort period – kan leda till hörselskador.



4. Idrifttagande

- Headsetet är utrustat med ett uppladdningsbart batteri. Batteriet måste laddas helt innan det används för första gången.
- Säkerställ att headsetet är avstängt innan laddning.

- Starta laddningen genom att ansluta den medföljande USB-laddningskabeln till laddningsuttaget (6) och till USB-porten på datorn.
- Headsetet kan även laddas med en lämplig USB-laddare. Beakta då bruksanvisningen till USB-laddaren som används.
- Funktions-lysdioden lyser konstant rött under pågående laddning.
- Det tar ca 3 timmar tills batteriet är helt uppladdat.
- Efter avslutad laddning slocknar LED-indikeringen.
- Koppla sedan bort alla kablar och nätanslutningar.

5. Drift

5.1. Bluetooth första anslutning (parkoppling)

Information – parkoppling

- Kontrollera att den Bluetooth-kompatibla slutapparaten är påslagen och att Bluetooth är aktiverat.
- Kontrollera att den Bluetooth-kompatibla slutapparaten är synlig för andra Bluetooth-enheter.
- Se bruksanvisningen till slutapparaten.
- Headsetet och slutapparaten får befinna sig på max 1 meters avstånd från varandra. Ju mindre avstånd desto bättre.
- Säkerställ att headsetet är laddat och avstängt.
- Håll multifunktionsknappen (3) intryckt i ca 4 sekunder för att starta headsetet och automatiskt växla till kopplingsläget. Funktionslysdioden blinkar blått i snabb takt. Headsetet söker efter en Bluetooth-förbindelse.
- Öppna Bluetooth-inställningarna på din slutapparat och vänta tills "WHP6207" visas i listan med hittade Bluetooth-enheter.
- Välj "WHP6207" och vänta tills headsetet visas som anslutet i Bluetooth-inställningarna för slutapparaten.

Information – Bluetooth-lösenord

- Vissa slutapparater kräver ett lösenord för att upprätta anslutningen till en annan Bluetooth-apparat.
- Ange för anslutning till högtalaren lösenordet 0000 om slutapparaten begär ett lösenord.

Hänvisning

- När parkopplingen har skett avges en ljudsignal och LED-indikeringen lyser permanent i blått.
- Om parkopplingen misslyckades lyser indikeringen fortsatt konstant och parkopplingen måste upprepas.
- Om parkopplingen tar längre än 90 sekunder kopplas headsetet från automatiskt.
- I så fall måste man stänga av och sätta på headsetet igen för att göra parkopplingen igen.
- På vissa slutapparater, t.ex. datorer, måste headsetet väljas på nytt efter parkopplingen. Öppna parkopplingslistan och bekräfta headsetet som "Ijudenhet".
- Nu kan headsetet användas.

5.2. Automatisk Bluetooth-koppling (efter genomförd parkoppling)

- Säkerställ att headsetet är påslaget.
- Tryck på multifunktionsknappen (3) i ca 2 sekunder för att automatiskt ansluta headsetet till terminalutrustningen.
- Nu kan headsetet användas.

Information - anslutning påverkad

Om Bluetooth inte ansluts automatiskt, kontrollera följande punkter:

- Kontrollera i Bluetooth-inställningarna för slutapparaten om "WHP6207" är ansluten. Om inte, upprepa de steg som anges i **5.1. Bluetooth första anslutning.**
- Kontrollera om räckvidden påverkas av hinder. Om så är fallet, flytta apparaterna närmare varandra.
- Effekten kan också påverkas negativt om batteriet är svagt. Funktions-lysdioden (8) lyser rött.

5.3. Ljuduppspelning

Hänvisning

- Tänk på att de funktioner som beskrivs i **5.3.** och **5.4.** endast är möjliga vid en aktiv Bluetooth-anslutning.
 - Dessutom måste slutapparaten stödja de enskilda funktionerna (Bluetooth-profiler måste stödjas).
 - Se bruksanvisningen till slutapparaten.
 - Funktionerna kan i fortsättningen styras även direkt via slutapparaten.
-
- Ställ in slutapparatsens volym på en låg nivå.
 - Starta ljuduppspelningen på den anslutna terminalutrustningen. Funktions-lysdioden lyser blått under uppspelningen.
 - Tryck på multifunktionsknappen (3) för att starta eller stoppa ljuduppspelningen.
 - Tryck på knappen ► (4) för att fortsätta till nästa titel.
 - Tryck på knappen ◀ (1) för att återgå till föregående titel.
 - Tryck på knappen + (2) för att höja volymen.
 - Tryck på knappen - (5) för att sänka volymen.

5.4. Handsfreefunktion

Headsetet kan användas som ett handsfree-system för mobiltelefonen, såvida detta stöds av slutapparaten.

Ta emot samtal:

Tryck på multifunktionsknappen (3) en gång för att ta emot ett inkommande samtal.

Avsluta samtal:

Tryck en gång till på multifunktionsknappen (3) för att avsluta samtalet.

Avböja samtal:

Tryck och håll multifunktionsknappen (3) nedtryckt i ca 2 sekunder för att avböja samtalet.

5.5. Koppla bort headsetet

Stäng av headsetet genom att trycka ner multifunktionsknappen (3) i ca 2 sekunder.

5.6. Batterikapacitet

- När batterikapaciteten är låg hörs en akustisk signal och indikeringen blinkar rött.
- Ladda headsetet enligt beskrivningen i **4. Idrifttagande.**

6. Anslutning till TV/HiFi-anläggning eller till mobila enheter utan Bluetooth

Med hjälp av den medföljande telehane-micro USB-kabeln kan headsetet även anslutas till icke Bluetooth-kompatibla ljudenheter. Anslut Micro USB-kontakten på kabeln för Micro USB-uttaget (6) på hörlurarna och telehanekontakten till Line Out-anslutningen på rätt ljudenhet (t.ex. HiFi eller tv).

7. Service och skötsel

Använd bara en luddfri, lätt fuktad trasa till produktens rengöring och använd inga aggressiva rengöringsmedel. Var noga med att det inte tränger in vatten i produkten.

8. Garantifriskrivning

Hama GmbH & Co. KG övertar ingen form av ansvar eller garanti för skador som beror på olämplig installation, montering och olämplig produktanvändning eller på att bruksanvisningen och/eller säkerhetsanvisningarna inte följs.

9. Service och support

Kontakta Hama produktrådgivning om du har frågor om produkten.

Hotline: +49 9091 502-115 (ty/eng)

Du hittar mer support-information här:

www.hama.com

10. Tekniska data

	Bluetooth-headset
Taltid/musik	ca 15 h (vid medelhög volym)
Standby	> 300 h
Räckvidd	ca. 10 m
Bluetooth-teknik	V 4.0
Bluetooth-profiler	A2DP/ AVRCP
Uppladdningsbart batteri	Litium-polymer 3,7 V
Frekvensintervall	2402 MHz – 2480 MHz
Utstrålad max. sändareffekt	9,82 dBm

11. Kasseringshänvisningar

Not om miljöskydd:



Efter implementeringen av EU direktiv 2012/19/EU och 2006/66/EU i den nationella lagstiftningen, gäller följande:

Elektriska och elektroniska apparater samt batterier får inte kastas i hushållssoporna.

Konsumenterna är skyldiga att återlämna elektriska och elektroniska apparater samt batterier vid slutet av dess livslängd till, för detta ändamål, offentliga uppsamlingsplatser. Detaljer för detta definieras via den nationella lagstiftningen i respektive land. Denna symbol på produkten, instruktionsmanualen eller på förpackningen indikerar att produkten innefattas av denna bestämmelse. Genom återvinning och återanvändning av material/batterier bidrar du till att skydda miljön och din omgivning.

12. Försäkran om överensstämmelse



Härmed försäkrar Hama GmbH & Co KG, att denna typ av radioutrustning [00131986] överensstämmer med direktiv 2014/53/EU. Den fullständiga texten till EU-försäkran om överensstämmelse finns på följande webbadress: www.hama.com -> 00131986 -> Downloads

Käyttöelementit ja näytöt

1. Edellinen kappale
2. Äänenvoimakkuuden lisääminen
3. Monitoiminäppäin (virta/käynnistä/tauko/puhelin/parinmuodostus)
4. Seuraava kappale
5. Äänenvoimakkuuden pienentäminen
6. Micro-USB-liitäntä
7. Mikrofoni
8. Toiminto-LED

Suurkiitos, että valitsit Thomson-tuotteen.

Varaa aikaa ja lue seuraavat ohjeet ensin kokonaan läpi. Säilytä sen jälkeen tämä käyttöohje varmassa paikassa, jotta voit tarvittaessa tarkistaa siitä eri asioita. Jos luovut laitteesta, anna tämä käyttöohje sen mukana uudelle omistajalle.

1. Varoitusten ja ohjeiden selitykset

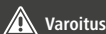

Varoitus

Käytetään turvaohjeiden merkitsemiseen ja huomion kiinnittämiseen erityisiin vaaroihin ja riskeihin.



Ohje

Käytetään lisätietojen tai tärkeiden ohjeiden merkitsemiseen

2. Pakkauksen sisältö

- 1 Bluetooth-kuulokemikrofoni
- 1 USB-latausjohto
- 1 jakki-/mikro-USB-kaapeli
- Tämä käyttöohje

3. Turvaohjeet

- Tuote on tarkoitettu yksityiseen, ei-kaupalliseen kotikäyttöön.
- Suojaa tuote lialta, kosteudelta ja ylikuumenemiselta ja käytä tuotetta vain kuivassa ympäristössä.
- Älä päästä laitetta putoamaan, äläkä altista sitä voimakkaalle värinäille.

- Älä käytä tuotetta sen teknisissä tiedoissa ilmoitettujen suorituskykyrajojen ulkopuolella.
- Älä avaa tuotetta, äläkä käytä sitä enää, jos se on vaurioitunut.
- Akku on asennettu kiinteästi, eikä sitä voi irrottaa. Hävitä tuote kokonaisuina voimassa olevien määräysten mukaisesti.
- Hävitä pakkausmateriaalit heti paikallisten jätehuoltomääräysten mukaisesti.
- Älä tee muutoksia laitteeseen. Muutosten tekeminen aiheuttaa takuun raukeamisen.

Varoitus - Akku

- Käytä lataamiseen ainoastaan sopivia latureita tai USB-liitäntöjä.
- Älä yleensä enää käytä viallisia latureita tai USB-liitäntöjä, äläkä yritä korjata niitä.
- Älä lataa tuotetta liikaa äläkä anna sen purkautua kokonaan.
- Vältä säilytystä, lataamista ja käyttöä äärimmäisissä lämpötiloissa.
- Jos akkua säilytetään pitkiä aikoja, lataa se uudelleen säännöllisin väliajoin (vähintään neljännesvuosittain).

Varoitus – korkea äänenvoimakkuus

- Tuotteen käyttö rajoittaa ympäristön äänten havaitsemista. Siksi sen kanssa ei saa samanaikaisesti käyttää ajoneuvoja eikä koneita.
- Pidä äänenvoimakkuus aina järkevällä tasolla. Suurista äänenvoimakkuuksista voi - lyhytaikaisinkin - seurata kuulovaurioita.



4. Käyttöönotto

- Kuulokemikrofoni on varustettu ladattavalla akulla. Akku täytyy ladata täyteen ennen ensimmäistä käyttöä.
- Varmista, että kuulokemikrofonista on katkaistu virta ennen lataamista.

- Käynnistä lataus liittämällä mukana toimitettu USB-latausjohto latausliitäntään (6) ja tietokoneen/ kannettavan USB-liitäntään.
- Vaihtoehtoisesti kuulokemikrofoni voidaan ladata soveltuvalla USB-laturilla Noudata käyttämäsi USB-laturin käyttöohjetta
- Toiminto-LED palaa jatkuvasti punaisena latauksen aikana.
- Akun lataaminen täyteen kestää n. 3 tuntia.
- Latauksen jälkeen LED-näyttö sammuu.
- Irrota tämän jälkeen kaikki johto- ja verkkoliitännät

5. Käyttö

5.1. Ensimmäinen Bluetooth-yhteys (parinmuodostus)

Ohje – parinmuodostus

- Varmista, että Bluetooth-kykyinen päätelaitteesi on kytkettyä päälle ja että Bluetooth on aktiivitilassa.
- Varmista, että Bluetooth-kykyinen päätelaitteesi on näkyvissä muille Bluetooth-laitteille.
- Katso ohjeita päätelaitteesi käyttöohjeesta.
- Kuulokemikrofonin ja päätelaitteen ei pidä olla yli 1 metrin etäisyydellä toisistaan. Mitä lähempänä toisiaan, sitä parempi.
- Varmista, että kuulokemikrofoni on ladattu ja kytketty pois päältä.
- Pidä monitoimipainiketta (3) painettuna noin 4 sekunnin ajan kytkeäksesi kuulokemikrofonin päälle ja siirtyäksesi automaattisesti kytkentätilaan. Toiminto-LED vilkkuu nopeasti sinisenä. Kuulokemikrofoni etsii Bluetooth-yhteyttä.
- Avaa päätelaitteesi Bluetooth-asetukset ja odota kunnes löydettyjen Bluetooth-laitteiden listassa näytetään ”WHP6207”.
- Valitse ”WHP6207” ja odota kunnes kuulokemikrofoni näytetään yhdistettynä päätelaitteesi Bluetooth-asetuksissa.

Ohje – Bluetooth-salasanana

Tietyt päätelaitteet tarvitsevat salasanan yhteyden muodostamiseksi toisen Bluetooth-laitteen kanssa.

- Syötä kaiuttimeen yhdistämiseksi salasanaksi 0000, jos päätelaitteesi pyytää salasanan syöttämistä.

Ohje

- Kun kytkeminen onnistui, laitteesta kuuluu piippaava ääni ja LED-näyttö palaa jatkuvasti sinisenä.
- Jos kytkentä ei onnistunut, näyttö palaa edelleen pysyvästi ja kytkentä on suorittava uudelleen.
- Mikäli kytkentä kestää kauemmin kuin 90 sekuntia, kuulokemikrofoni kytketty automaattisesti pois päältä.
- Silloin kuulokemikrofoni on kytkettävä pois päältä ja uudelleen päälle uutta kytkentää varten.
- Tietyissä loppulaitteissa, kuten esim. tietokoneissa, kuulokemikrofoni on valittava kytkennän jälkeen vielä erikseen parinmuodostuslistasta ja kohta ”Käytä audio-laitetta” on vahvistettava.
- Nyt voit käyttää kuulokemikrofonia.

5.2. Automaattinen Bluetooth-yhteys (jo suoritettuna, onnistuneen parinmuodostuksen jälkeen)

- Varmista, että kuulokemikrofoni on kytketty päälle.
- Paina monitoimipainiketta (2) yhdistääksesi kuulokemikrofonin automaattisesti päätelaitteen kanssa.
- Nyt voit käyttää kuulokemikrofonia.

Ohje - yhteys häiriytynyt

Mikäli Bluetooth-yhteyttä ei muodosteta automaattisesti uudelleen, tarkasta seuraavat kohdat:

- Tarkasta päätelaitteesi Bluetooth-asetuksista, onko "WHP6207" yhdistettynä. Jos ei, toista kohdassa **5.1. Ensimmäinen Bluetooth-yhteys** esitetyt vaiheet.
- Tarkasta, vaikuttavatko esteet kantamaan. Jos kyllä, sijoita laitteet lähemmäksi toisiaan.
- Myös heikko akku voi vaikuttaa tehokkuuteen. Toiminto-LED (8) palaa punaisena.

5.3. Audio-toisto

Ohje

- Huomioi, että kohdissa **5.3.** ja **5.4.** kuvatut toiminnot ovat mahdollisia vain Bluetooth-yhteyden ollessa aktiivinen.
 - Lisäksi päätelaitteesi pitää tukea yksittäisiä toimintoja (Bluetooth-profiileja pitää tukea).
 - Katso ohjeita päätelaitteesi käyttöohjeesta.
 - Toimintoja voidaan edelleen ohjata myös suoraan päätelaitteen kautta.
-
- Säädä päätelaitteesi äänenvoimakkuus alhaiselle tasolle.
 - Käynnistä auditoisto liitetystä päätelaitteesta. Toiminto-LED vilkkuu sinisenä toiston aikana.
 - Käynnistä tai pysäytä auditoisto monitoimipainikkeella (3).
 - Siirry seuraavaan kappaleeseen painamalla painiketta ► (4).
 - Siirry edelliseen kappaleeseen painamalla painiketta ◀ (1).
 - Korota äänenvoimakkuutta näppäintä + (2) painamalla.
 - Alenna äänenvoimakkuutta näppäintä – (5) painamalla.

5.4. Hands-free-toiminto

Kuulokemikrofonia voidaan käyttää matkapuhelimen handsfree-laitteena, mikäli päätelaitteesi tukee toimintoa.

Puheluun vastaaminen:

Vastaa saapuvaan puheluun painamalla kerran monitoimipainiketta (3).

Puhelun lopettaminen:

Lopeta puhelu painamalla monitoimipainiketta (3) toisen kerran.

Puhelun hylkääminen:

Hylkää puhelu painamalla ja pitämällä monitoimipainiketta (3) painettuna n. 2 sekunnin ajan.

5.5. Kuulokemikrofonin erottaminen

Kytke kuulokemikrofoni pois päältä pitämällä monitoimipainiketta (3) painettuna n. 2 sekunnin ajan.

5.6. Akun kapasiteetti

- Akun kapasiteetin ollessa vähäinen kuuluu akustinen signaali ja näyttö vilkkuu punaisena.
- Lataa kuulokemikrofoni - kuten kohdassa **4. Käyttöönotto** - kuvataan.

6. Liittäminen TV:n/Hifi-laitteiston tai kannettavien laitteiden kanssa ilman Bluetoothia

Kuulokemikrofonin voi kytkeä toimitukseen sisältyvässä jakki-mikro-USB-kaapelilla myös audiolaitteisiin, joissa ei ole Bluetooth-toimintoa. Liitä sitä varten kaapelin mikro-USB-pistoke kuulokemikrofonin mikro-USB-liittimen (6) kanssa ja jakkipistoke audiolaitteen (esim. Hifi tai TV) Line-Out-liitännän kanssa.

7. Hoito ja huolto

Puhdista tämä tuote ainoastaan nukkaamattomalla, kevyesti kostutetulla liinalla äläkä käytä syövyttäviä puhdistusaineita. Varmista, ettei tuotteen sisään pääse vettä.

8. Vastuun rajoitus

Hama GmbH & Co. KG ei vastaa millään tavalla vahingoista, jotka johtuvat epäasianmukaisesta asennuksesta tai tuotteen käytöstä tai käyttöohjeen ja/tai turvaohjeiden vastaisesta toiminnasta.

9. Huolto ja tuki

Tuotetta koskevilla kysymyksissä pyydämme kääntymään Haman tuoteneuvonnan puoleen.

Tukilinja: +49 9091 502-115 (saksa/englanti)

Lisää tukitietoja on osoitteessa www.hama.com

10. Tekniset tiedot

	Bluetooth-kuulokemikrofoni
Puheaika/musiikki	N. 15 h (äänen ollessa keskivoimakkuudella)
Valmiustila	> 300 h
Kantama	ca. 10 m
Bluetooth-tekniikka	V 4.0
Bluetooth-profiili	A2DP/ AVRCP
Akku	Litium-polymeeri 3.7 V
Taajuusnauha	2402 MHz – 2480 MHz
Suurin sallittu lähetysteho	9,82 dBm

11. Hävittämisohjeet

Ympäristönsuojelua koskeva ohje:



Siitä lähtien, kun Euroopan unionin direktiivi 2012/19/EU ja 2006/66/EU otetaan käyttöön kansallisessa

lainsäädännössä, pätevät seuraavat määräykset: Sähkö- ja elektroniikkalaitteita ja paristoja ei saa hävittää talousjätteen mukana. Kuluttajalla on lain mukaan velvollisuus toimittaa sähkö- ja elektroniikkalaitteet niiden käyttöön päätyttyä niille varattuihin julkisiin keräyspisteisiin tai palauttaa ne myyntipaikkaan. Tähän liittyvistä yksityiskohdista säädetään kulloisenkin osavaltion laissa. Näistä määräyksistä mainitaan myös tuotteen symbolissa, käyttöohjeessa tai pakkauksessa. Uudelleenkäytöllä, materiaalien/paristoja uudelleenkäytöllä tai muilla vanhojen laitteiden uudelleenkäyttötavoilla on tärkeä vaikutus yhteisen ympäristömme suojelussa.

12. Vaatimustenmukaisuusvakuutus



Hama GmbH & Co KG vakuuttaa, että radiolaitetyyppi [00131986] on direktiivin 2014/53/EU mukainen.

EU-vaatimustenmukaisuusvakuutuksen täysimittainen teksti on saatavilla seuraavassa internetosoitteessa: www.hama.com -> 00131986 -> Downloads.

Elemente de comandă și afișaje

1. Titlul anterior
2. Mărire volum sonor
3. Tastă multifuncțională (Power / Play / Pauză / Telefon / Pairing)
4. Titlul următor
5. Scădere volum sonor
6. Racord micro USB
7. Microfon
8. LED funcțiuni

Vă mulțumim că ați optat pentru un produs Thomson.

Pentru început vă rugăm să vă lăsați puțin timp și să citiți complet următoarele instrucțiuni și indicații. Vă rugăm să păstrați manualul de utilizare la loc sigur pentru o consultare ulterioară în caz de nevoie. În caz de înstrăinare a aparatului vă rugăm să predați și acest manual noului proprietar.

1. Explicarea simbolurilor de avertizare și indicații



Avertizare

Se folosește la marcarea instrucțiunilor de siguranță sau la concentrarea atenției în caz de pericol și riscuri mari.



Instrucțiune

Se folosește pentru marcarea informațiilor și instrucțiunilor importante.

2. Conținutul pachetului

- 1 cască Bluetooth
- 1 cablu de încărcare USB
- 1 cablu Jack - Micro USB
- Acest manual de utilizare

3. Instrucțiuni de siguranță

- Produsul este conceput numai pentru utilizare privată și nu profesională.

- Protejați produsul de impurități, umiditate, supraîncălzire și utilizați-l numai în mediu uscat.
- Nu lăsați produsul să cadă și nu îl supuneți trepidațiilor puternice.
- Nu exploatați produsul în afara limitelor de putere indicate în datele tehnice.
- Nu deschideți produsul și nu-l utilizați în continuare în caz de deterioare.
- Acumulatorul este montat fix și nu poate fi demontat, salubrizați produsul ca un întreg conform prevederilor legale.
- Reciclarea materialului pachetului se execută conform normelor locale de salubritate în vigoare.
- Nu executați modificări la aparat. În acest fel pierdeți orice drept la garanție.



Avertizare – Acumulator

- Pentru încărcare folosiți numai încărcătoare adecvate sau porturi USB.
- Nu folosiți încărcătoare sau porturi USB defecte și nu încercați să le reparați.
- Nu supraîncărcați sau descărcați complet produsul.
- Evitați depozitarea, încărcarea și utilizarea la temperaturi extreme.
- La o depozitare mai îndelungată, efectuați reîncărcarea la intervale regulate (cel puțin trimestrial).



Avertizare - Putere sonoră

- Utilizarea produsului vă limitează capacitatea de percepere a zgomotelor înconjurătoare. În timpul utilizării produsului nu trebuie să deserviți agregate sau mijloace de transport.
- Reglați sonorul la o intensitate rezonabilă. Intensitatea ridicată a sonorului - chiar și de scurtă durată - poate duce la tulburări ale auzului.



4. Punere în funcțiune

- Casca dispune de un acumulator reîncărcabil. Înaintea primei folosiri acumulatorul trebuie să fie complet încărcat.
- Deconectați casca înaintea încărcării.
- Porniți încărcarea prin conectarea cablului de încărcare USB la fișa de încărcare (6) și la un port USB al unui PC/notebook.
- Alternativ se poate încărca cu un încărcător USB adecvat. În acest caz vă rugăm să respectați instrucțiunile de folosire ale încărcătorului USB utilizat.
- În timpul încărcării LED-ul de funcționare luminează continuu roșu.
- Încărcarea completă a acumulatorului durează cca 3 ore.
- După terminare afișajul LED se stinge.
- Întrerupeți toate contactele cablurilor și rețelei.

5. Funcționare

5.1. Prima conectare Bluetooth (Pairing)

Indicație - Pairing

- Asigurați-vă că terminalul compatibil Bluetooth este pornit și funcțiunea Bluetooth activată.
- Asigurați-vă că terminalul compatibil Bluetooth este vizibil pentru alte aparate Bluetooth.
- În acest sens vă rugăm să respectați instrucțiunile de utilizare ale aparatului final.
- Distanța dintre cască și aparatul final nu trebuie să fie mai mare de 1 metru. Cu cât distanța este mai mică cu atât mai bine.
- Asigurați-vă ca casca să fie încărcată și deconectată.
- Pentru pornirea căștii și trecerea automată în regimul de cuplare apăsați tasta multifuncțională (3) cca 4 secunde. LED-ul de funcționare semnalizează rapid intermitent albastru. Casca caută o conexiune Bluetooth.
- Deschideți setările Bluetooth din aparatul final și așteptați până când în lista aparatelor Bluetooth găsite se afișează „WHP6207”.

- Selectați „WHP6207” și așteptați până când în setările Bluetooth ale aparatului final casca se afișează ca fiind conectată.

HIndicație – Parolă Bluetooth

Pentru configurarea conexiunii cu un alt aparat Bluetooth unele aparate finale au nevoie de o parolă.

- Dacă pentru conexiunea cu difuzorul aparatul final vă solicită o parolă, introduceți 0000.

Instrucțiune

- Dacă cuplarea a avut succes se aude un semnal sonor și LED-ul de afișaj luminează continuu albastru
- Dacă cuplarea nu a avut succes afișajul luminează continuu și cuplarea trebuie repetată.
- Dacă cuplarea durează mai mult de 90 de secunde casca se întrerupe automat.
- Pentru o nouă cuplare trebuie să opriți și să reporniți casca.
- La anumite aparate finale, de ex. PC-uri, după cuplare, casca trebuie selectată din lista de Pairing și confirmată la „Utilizat drept aparat audio”.

- Acum puteți folosi casca.

5.2. Conexiune automată Bluetooth (după un Pairing deja efectuat)

- Casca trebuie să fie pornită.
- Pentru conectarea automată a căștii cu aparatul final apăsați tasta multifuncțională (3) cca 2 secunde.
- Acum puteți folosi casca.

Indicație - Contact afectat

În cazul în care conectarea Bluetooth nu se execută automat, verificați următoarele puncte:

- Controlați în setările Bluetooth ale aparatului final dacă „WHP6207” apare ca fiind conectat. Dacă nu, repetați pașii din **5.1 Prima conectare Bluetooth**.
- Controlați dacă diferite obstacole influențează negativ raza de acțiune. Dacă da, poziționați aparatele mai aproape unul de altul.
- Și o baterie mai slabă poate să influențeze negativ performanța. LED-ul de funcționare (8) luminează roșu.

5.3. Redare audio

Instrucțiune

- Funcțiunile descrise în 5.3 și 5.4 sunt posibile numai la o conectare Bluetooth activă.
 - Fiecare funcțiune trebuie să fie susținută de aparatul final (profilele Bluetooth trebuie să fie susținute).
 - În acest sens vă rugăm să respectați instrucțiunile de utilizare ale aparatului final.
 - Funcțiunile se pot comanda și direct prin aparatul final.
-
- Reglați volumul sonor al aparatului final la un nivel redus.
 - Porniți redarea audio la aparatul final conectat. În timpul redării LED-ul de funcționare luminează albastru.
 - Pentru pornirea sau oprirea redării audio apăsați tasta multifuncțională (3).
 - Pentru a sări la titlu următor apăsați tasta ► (4).
 - Pentru a reveni la titlu anterior apăsați tasta ◀ (1).
 - Pentru a mări volumul apăsați tasta + (2).
 - Pentru a reduce volumul apăsați tasta - (5).

5.4. Funcție de comunicare liberă (tip „mâini libere”)

Există posibilitatea de utilizare a căștii ca dispozitiv de comunicare liberă pentru telefonul mobil, dacă este susținută de aparatul final.

Acceptare:

Pentru a accepta un apel telefonic apăsați o dată tasta multifuncțională (3).

Terminare:

Pentru terminarea convorbirii apăsați încă o dată tasta multifuncțională (3).

Refuz:

Pentru a refuza convorbirea apăsați cca 2 secunde tasta multifuncțională (3).

5.5 Întrerupere cască

Pentru oprirea căștii apăsați 2 secunde tasta multifuncțională (3).

5.6. Capacitate acumulator

- La capacitate redusă se aude un semnal acustic și afișajul luminează intermitent roșu.
- Încărcați casca conform descrierii din **4. Punere în funcțiune**.

6. Conectare la TV - sistem de înaltă fidelitate sau la aparate mobile fără Bluetooth

Cu ajutorul cablului Jack - Micro USB livrat casca poate fi conectată și la aparate audio incompatibile Bluetooth. Pentru aceasta conectați mufa micro USB a cablului cu fișa micro USB (6) a căștii și fișa Jack cu contactul Line-Out al aparatului audio corespunzător (de ex. sistem de înaltă fidelitate sau TV).

7. Întreținere și revizie

Curățați acest produs numai cu o cârpă fără scame, puțin umedă și nu folosiți detergenți agresivi. Aveți grijă să nu intre apă în produs.

8. Excludere de garanție

Hama GmbH & Co. KG nu își asumă nici o răspundere sau garanție pentru pagube cauzate de montarea, instalarea sau folosirea necorespunzătoare a produsului sau nerespectarea instrucțiunilor de folosire sau/și a instrucțiunilor de siguranță.

9. Service și suport

Dacă aveți întrebări adresați-vă la Hama consultanță privind produsul.

Hotline: +49 9091 502-115 (Ger./Ang.)

Alte informații de suport găsiți aici: www.hama.com

10. Date tehnice

	Bluetooth Headset
Timp convorbiri / Muzică	cca 15 ore (la volum sonor mediu)
Standby	> 300 h
Rază de acțiune	ca. 10 m
Tehnologie Bluetooth	V 4.0
Profile Bluetooth	A2DP/ AVRCP
Acumulator	Li-Polimer 3.7 V
Bandă de frecvență	2402 MHz – 2480 MHz
Putere max. de emisie	9,82 dBm

11. Informații pentru reciclare

Instrucțiuni pentru protecția mediului înconjurător:



Din momentul aplicării directivelor europene 2012/19/EU și 2006/66/EU în dreptul național sunt valabile următoarele:

 Aparatele electrice și electronice nu pot fi salubrizate cu gunoiul menajer. Consumatorul este obligat conform legii să predea aparatele electrice și electronice la sfârșitul duratei de utilizare la locurile de colectare publice sau înapoi de unde au fost cumpărate. Detaliile sunt reglementate de către legislația țării respective. Simbolul de pe produs, în instrucțiunile de utilizare sau pe ambalaj indică aceste reglementări. Prin reciclarea, revalorificarea materialelor sau alte forme de valorificare a aparatelor scoase din uz aduceți o contribuție importantă la protecția mediului nostru înconjurător.

12. Declarație de conformitate



Prin prezenta, Hama GmbH & Co KG, declară că tipul de echipamente radio [00131986] este în conformitate cu Directiva 2014/53/UE. Textul integral al declarației UE de conformitate este disponibil la următoarea adresă internet: www.hama.com -> 00131986 -> Downloads.

THOMSON

Thomson is a trademark of
Technicolor or its affiliates used under
license to HAMA GmbH & Co KG,
86652 Monheim/Germany

www.thomson-av-accessories.eu



WHP6207
00131986