

**THOMSON**

## *Wireless headphones, Bluetooth*

*Casque Bluetooth sans fil*

*Schnurloser Kopfhörer, Bluetooth*

**WHP6316BT**

Operating Instruction  
Mode d'emploi  
Bedienungsanleitung

---

# THOMSON

**GB** Operating Instructions  
**F** Mode d'emploi  
**D** Bedienungsanleitung  
**E** Instrucciones de uso  
**I** Istruzioni per l'uso  
**P** Manual de instruções  
**RUS** Руководство по эксплуатации  
**NL** Gebruiksaanwijzing  
**PL** Instrukcja obsługi

**H** Használati útmutató  
**GR** Οδηγίες χρήσης  
**CZ** Návod k použití  
**SK** Návod na použitie  
**TR** Kullanma kılavuzu  
**S** Bruksanvisning  
**FIN** Käyttöohje  
**RO** Manual de utilizare

Pic. 1

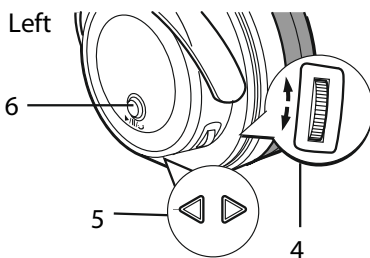
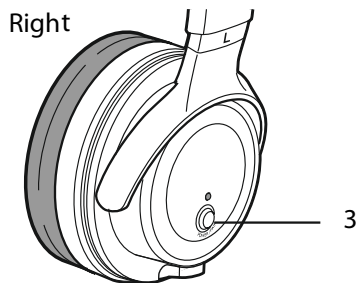
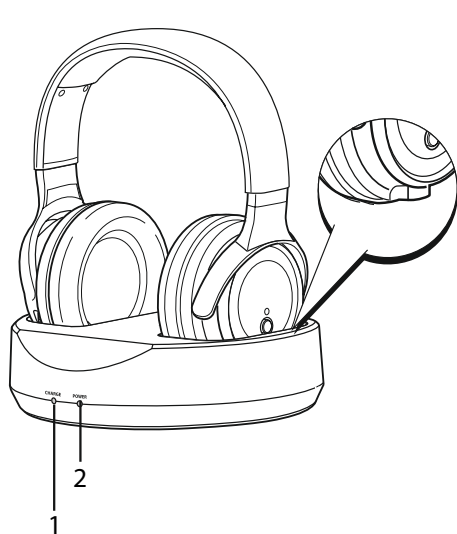

Pic. 2

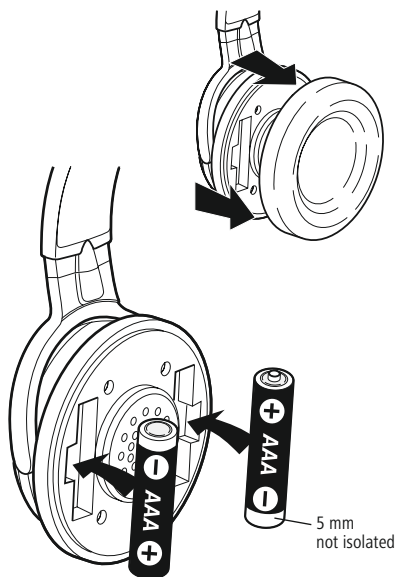

Pic. 3

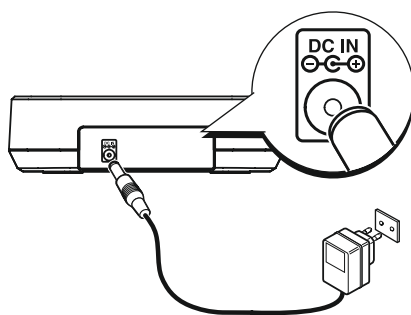

Thank you for choosing a Thomson product.

Take your time and read the following instructions and information completely. Please keep these instructions in a safe place for future reference. If you sell the device, please pass these operating instructions on to the new owner.

### 1. Controls and displays

1. Charge status LED
2. Power LED
3. Power/Pairing button
4. Volume control
5. Next/Previous track
6. Multifunction button (Play/Pause/Telephone)

### 2. Explanation of Warning Symbols and Notes

#### Warning

This symbol is used to indicate safety instructions or to draw your attention to specific hazards and risks.

#### Note

This symbol is used to indicate additional information or important notes.

### 3. Package contents

- 1 WHP6316 Bluetooth headphones
- 1 power supply unit
- 1 charging station
- 2 NiMH AAA batteries
- 1 set of operating instructions

### 4. Safety Notes

#### Warning

- Using this product limits your perception of ambient noise. For this reason, do not operate any vehicles or machines while using this product.
- Always keep the volume at a reasonable level. Loud volumes, even over short periods, can cause hearing loss.



- Never open, damage or swallow batteries or allow them to enter the environment. They can contain toxic, environmentally unfriendly heavy metals.
- Do not tamper with or damage/heat/disassemble the batteries/rechargeable batteries.
- The product is intended for private, non-commercial use only.
- Use the product for its intended purpose only.
- Children should be supervised to ensure that they do not play with the device.
- Do not use the product in areas where the use of electronic devices is not permitted.

- Only connect the product to a socket that has been approved for the device. The socket must be installed close to the product and easily accessible.
- Disconnect the product from the network using the power button – if this is not available, unplug the power cord from the socket.
- Lay all cables so that they do not pose a tripping hazard.
- Do not bend or crush the cable.
- Do not drop the product and do not expose it to any major shocks.
- Dispose of packaging material immediately according to locally applicable regulations.
- Do not modify the product in any way. Doing so voids the warranty.
- Do not use the product if the adapter, connection cable or power cable is damaged.
- Do not attempt to service or repair the product yourself. Leave any and all service work to qualified experts.
- Do not open the device or continue to operate it if it becomes damaged.

### 5. Installing the charging station (Pic 3)

- Connect the power supply to the power socket on the rear side of the transmitter.
- Connect the power supply to a mains socket.
- Both LEDs light up as soon as the power supply is connected to the mains socket.

### 6. Installing the receiver/headphones

- Carefully pull off the ear pads on the right-hand side.
- Insert the two batteries supplied, making sure you observe correct polarity (Pic 2).
- Reinsert the ear pad until it audibly clicks into place.
- Charge the headphones for at least 10 hours before using them for the first time. The green LED is lit during charging. It goes out automatically once the batteries are fully charged.

### 7. Operation

#### 7.1 Bluetooth pairing

#### Note – Pairing

- Make sure that your Bluetooth-capable terminal device is on and Bluetooth is activated.
- Make sure that your Bluetooth-capable terminal device is visible for other Bluetooth devices.
- For more information, please refer to the operating instructions of your terminal device.

### Bluetooth connection to television

- Make sure that your television is compatible with Bluetooth headphones.
  - Check whether you must carry out the pairing procedure using the Sound/Audio menu or using the Connection menu. A connection to other accessories, such as keyboards, is thus prevented.
  - For more information, please refer to your television's operating instructions.
- The headphones and the terminal device should be no further than one metre apart. The shorter the distance, the better.
  - Make sure that the headphones are charged.
  - Press and hold the power button for approximately 3 seconds to turn on the headphones („Power on“, headphones flash blue). Press and hold the power button for approximately 6 seconds to switch to pairing mode („removal successful“, headphones flash blue/red). The headphones are searching for a Bluetooth connection.
  - Open the Bluetooth settings on your terminal device and wait until "WHP6316BT" is shown in the list.
  - Select "WHP6316BT" and wait until the headphones are listed as connected in the Bluetooth settings on your terminal device (connected).
  - You can now use the headphones.

### Note – Bluetooth password

Some terminal devices require a password in order to connect to another Bluetooth device.

- If your terminal device requests a password for connection to the headset, enter 0000.

### 7.2 Automatic Bluetooth connection (after successful pairing)

- Make sure that the headphones are on.
- Press the Multifunction button to automatically connect the headphones to your terminal device.
- You can now use the headphones.

### 7.3 Audio playback

#### Note

- Note that the functions described are only possible with an active Bluetooth connection.
- Your terminal device must also support the individual functions (in particular, it must support Bluetooth profiles).
- For more information, please refer to the operating instructions of your terminal device.
- The functions can still be controlled directly via the terminal device.
- Set the volume on your terminal device to a low level.
- Start audio playback on the connected terminal device.
- Press the Multifunction button to switch between Play and Pause.
- Press the arrow buttons to go to the next or previous track.
- Gently press the volume control from the middle position upwards to increase the volume and downwards to reduce the volume.

#### Note

The headphones will automatically switch off after about 25 seconds of inactivity (only when controlled using the headphone buttons, for example, Pause).

### 7.4 Hands-free function

You can use the headphones as a hands-free set for your smartphone if your terminal device supports it. Press the Multifunction button once to answer an incoming call. Press the Multifunction button again to end the call.

#### Note

Whenever you want to charge the headphones, please switch them off first by holding the Power button for about 3 seconds. For a complete restart, please disconnect the charging station from the mains supply.

### 8. Care and Maintenance

Only clean this product with a slightly damp, lint-free cloth and do not use aggressive cleaning agents.

### 9. Warranty Disclaimer

Hama GmbH & Co. KG assumes no liability and provides no warranty for damage resulting from improper installation/mounting, improper use of the product or from failure to observe the operating instructions and/or safety notes.

## 10. Service and Support

Please contact Hama Product Consulting if you have any questions about this product.

Hotline: +49 9091 502-115 (German/English)

Further support information can be found here:

[www.hama.com](http://www.hama.com)

## 11. Technical Data

	<b>Bluetooth Headphones</b>
<b>Talking time/music</b>	Max. volume: 7 h, mid volume: 11 h (with fully charged battery)
<b>Standby</b>	70 h
<b>Range</b>	10 m
<b>Bluetooth technology</b>	Bluetooth V4.1
<b>Bluetooth profiles</b>	A2DP/ HFP/ HSP/ AVRCP
<b>Battery</b>	2x NiMH 1,2 V
<b>Battery capacity</b>	700 mAh
<b>Frequency</b>	30 Hz – 20 kHz
<b>Frequency band(s)</b>	2402 – 2480 MHz
<b>Maximum radio-frequency power transmitted</b>	3 dBm

## 12. Recycling Information

### Note on environmental protection:



After the implementation of the European Directive 2012/19/EU and 2006/66/EU in the national legal system, the following applies: Electric and

electronic devices as well as batteries must not be disposed of with household waste. Consumers are obliged by law to return electrical and electronic devices as well as batteries at the end of their service lives to the public collecting points set up for this purpose or point of sale.

Details to this are defined by the national law of the respective country. This symbol on the product, the instruction manual or the package indicates that a product is subject to these regulations. By recycling, reusing the materials or other forms of utilising old devices/Batteries, you are making an important contribution to protecting our environment.

## 13. Declaration of Conformity

 Hereby, Hama GmbH & Co KG declares that the radio equipment type [00131976, 00131977] is in compliance with Directive 2014/53/EU. The full text of the EU declaration of conformity is available at the following internet address:

[www.hama.com](http://www.hama.com) -> 00131976 -> Downloads.

[www.hama.com](http://www.hama.com) -> 00131977 -> Downloads.

Nous vous remercions d'avoir choisi un produit Thomson. Veuillez prendre le temps de lire l'ensemble des remarques et consignes suivantes. Veuillez conserver ce mode d'emploi à portée de main afin de pouvoir le consulter en cas de besoin. Transmettez-le au nouveau propriétaire avec l'appareil le cas échéant.

## 1. Éléments de commande et d'affichage

1. LED d'indication de charge
2. LED Power
3. Touche Power/de couplage
4. Réglage du volume
5. Titre précédent/suivant
6. Touche multifonctions (Lecture/Pause/Téléphone)

## 2. Explication des symboles d'avertissement et des remarques

### Avertissement

Ce symbole est utilisé pour indiquer des consignes de sécurité ou pour attirer votre attention sur des dangers et risques particuliers.

### Remarque

Ce symbole est utilisé pour indiquer des informations supplémentaires ou des remarques importantes.

## 3. Contenu de l'emballage

- 1 casque Bluetooth WHP6316
- 1 bloc secteur
- 1 station de recharge
- 2 batteries NiMH LR03/AAA
- 1 mode d'emploi

## 4. Consignes de sécurité

### Avertissement

- L'utilisation du produit limite votre perception des bruits ambiants. N'utilisez donc pas le produit lorsque vous conduisez un véhicule ou faites fonctionner une machine.
- Maintenez en permanence un niveau de volume raisonnable. Un volume excessif - même à courte durée - est susceptible d'endommager votre ouïe.
- Ne tentez pas d'ouvrir les piles ou les batteries, faites attention à ce que des petits enfants ne les avalent pas et ne les jetez pas avec les ordures domestiques. Elles sont susceptibles de contenir métaux lourds toxiques et nocifs pour l'environnement.



- Ne modifiez pas et/ou ne déformez/chauffez/désassemblez pas les batteries/piles.
- Ce produit est destiné à une installation domestique non commerciale.
- Utilisez le produit exclusivement conformément à sa destination.
- Les enfants doivent être surveillés fin de garantir qu'ils ne jouent pas avec le produit.
- N'utilisez pas le produit dans les zones dans lesquelles l'utilisation d'appareils électroniques est interdite.
- Utilisez l'appareil exclusivement branché à une prise de courant appropriée. La prise de courant doit être située à proximité du produit et doit être facilement accessible.
- Coupez le produit du secteur à l'aide de l'interrupteur - débranchez la prise de courant en cas d'absence d'interrupteur.
- Posez tous les câbles de telle sorte qu'ils ne présentent aucun risque de chute.
- Faites attention à ne pas plier ni coincer le câble.
- Protégez le produit des secousses violentes et évitez tout choc ou toute chute.
- Recyclez les matériaux d'emballage conformément aux prescriptions locales en vigueur.
- N'apportez aucune modification à l'appareil. Des modifications vous feraient perdre vos droits de garantie.
- N'utilisez pas le produit lorsque l'adaptateur, le câble de connexion ou le câble d'alimentation sont endommagés.
- Ne tentez pas de réparer l'appareil vous-même ni d'effectuer des travaux d'entretien. Déléguez tous travaux d'entretien à des techniciens qualifiés.
- Ne tentez pas d'ouvrir le produit en cas de détérioration et cessez de l'utiliser.

## 5. Installation de la station de recharge (fig. 3)

- Branchez le bloc secteur à la prise située sur la face arrière de l'émetteur.
- Branchez le bloc secteur à une prise de courant.
- Les deux LED s'allument dès que le bloc secteur est raccordé à la prise de courant.

## 6. Installation du récepteur/du casque

- Retirez le coussinet du côté droit avec précaution.
- Insérez les deux batteries fournies en respectant la polarité (fig. 2).
- Remettez le coussinet en place ; vous devez entendre un clic.
- Chargez le casque pendant au moins 10 heures avant la première utilisation. La LED verte s'allume pendant la charge. Elle s'éteint automatiquement dès que les batteries sont entièrement chargées.

## 7. Fonctionnement :

### 7.1 Première connexion Bluetooth (couplage)

#### Remarque concernant le couplage

- Assurez-vous que votre appareil Bluetooth est bien sous tension et que sa fonction Bluetooth est bien activée.
- Assurez-vous également que votre appareil Bluetooth est bien détectable par d'autres appareils Bluetooth.
- Veuillez consulter le mode d'emploi de votre appareil à ce sujet.

#### Connexion Bluetooth avec un téléviseur

- Assurez-vous que votre téléviseur est compatible avec les casques Bluetooth.
- Vérifiez si vous devez effectuer le couplage via le menu Son/Audio ou via le menu de connexion. Vous écarterez ainsi toute connexion avec tout accessoire tel qu'un clavier de saisie par exemple.
- Veuillez également consulter le mode d'emploi de votre téléviseur à ce sujet.
- La distance entre le casque et votre appareil ne doit pas excéder 1 mètre. Plus la distance est courte, meilleure sera la connexion.
- Assurez-vous que le casque est chargé.
- Maintenez la touche Power enfoncée pendant env. 3 secondes afin de mettre le casque sous tension («Power on», le casque clignote en bleu). Maintenez la touche Power enfoncée pendant env. 6 secondes afin d'activer le mode de couplage («removel successful», le casque clignote en bleu/rouge). Le casque recherche une connexion Bluetooth.
- Ouvrez les paramètres Bluetooth sur votre appareil puis patientez jusqu'à ce que l'appareil « WHP6316BT » apparaisse dans la liste.
- Sélectionnez l'appareil « WHP6316BT » puis patientez jusqu'à ce que le statut « Connecté » apparaisse pour le casque dans les réglages Bluetooth de votre appareil (connected).
- Votre casque est maintenant prêt à l'emploi.

#### Remarque concernant le mot de passe Bluetooth

Certains appareils portables nécessitent la saisie d'un mot de passe pour configurer la connexion à un appareil Bluetooth.

- Saisissez le mot de passe 0000 lors de la connexion avec des haut-parleurs dans le cas où l'appareil exige la saisie d'un mot de passe.

### 6.2 Connexion Bluetooth automatique (après un premier couplage réussi)

- Assurez-vous que le casque est allumé.
- Appuyez sur la touche multifonctions afin de connecter automatiquement le casque avec votre appareil.
- Le casque est maintenant prêt à l'emploi.

### 7.3 Lecture audio

#### Remarque

- Veuillez noter que vous ne pourrez utiliser les fonctions décrites qu'avec une connexion Bluetooth active.
- Ces différentes fonctions doivent également être prises en charge par votre appareil (les profils Bluetooth doivent être pris en charge).
- Veuillez consulter le mode d'emploi de votre appareil à ce sujet.
- Vous pourrez continuer à piloter les fonctions directement sur votre appareil.
- Réglez le volume de votre appareil à un niveau bas.
- Lancez la lecture audio sur l'appareil connecté.
- Appuyez sur la touche multifonctions pour passer de « Lecture » à « Pause ».
- Appuyez sur les touches fléchées pour passer au titre suivant ou au titre précédent.
- Appuyez sur le réglage du volume en partant du milieu et en appuyant légèrement vers le haut afin d'augmenter le volume ou en appuyant légèrement vers le bas afin de le diminuer.

#### Remarque

Le casque s'éteint automatiquement au bout d'environ 25 secondes d'inactivité (uniquement en cas de commande avec les touches du casque - pause, etc.).

### 7.4 Fonction mains libres

Vous pouvez utiliser le casque comme kit mains libres pour votre téléphone portable dans la mesure où cette fonction est prise en charge par votre appareil.

Appuyez une fois sur la touche multifonctions afin de répondre à un appel entrant. Appuyez une nouvelle fois sur la touche multifonctions pour terminer l'appel.

#### Remarque

Veuillez éteindre le casque avant chaque période de charge en maintenant la touche Power enfoncée durant environ 3 secondes. Pour un redémarrage complet, débranchez la prise de courant de la station de charge.



## 8. Soins et entretien

Nettoyez la balance uniquement à l'aide d'un chiffon non fibreux légèrement humide ; évitez tout détergent agressif.

## 9. Exclusion de garantie

La société Hama GmbH & Co. KG décline toute responsabilité en cas de dommages provoqués par une installation, un montage ou une utilisation non conformes du produit ou encore provoqués par un non respect des consignes du mode d'emploi et/ou des consignes de sécurité.

## 10. Service et assistance

En cas de question concernant le produit, veuillez vous adresser au service de conseil produits de Hama.  
Ligne téléphonique directe : +49 9091 502-115 (allemand/anglais)

Vous trouverez ici de plus amples informations concernant l'assistance : [www.hama.com](http://www.hama.com)

## 11. Caractéristiques techniques

	Casque Bluetooth
Temps de conversation / musique	Volume maxi : 7 h, mi-volume : 11 h (avec une batterie entièrement chargée)
Appareil en veille	70 h
Portée	10 m
Technologie Bluetooth	Bluetooth V4.1
Profils Bluetooth	A2DP/ HFP/ HSP/ AVRCP
Batterie	2x NiMH 1,2 V
Capacité de la batterie	700 mAh
Fréquence	30 Hz – 20 kHz
Bandes de fréquences	2402 – 2480 MHz
Puissance de radiofréquence maximale	3 dBm

## 12. Consignes de recyclage

### Remarques concernant la protection de l'environnement:



Conformément à la directive européenne 2012/19/EU et 2006/66/CE, et afin d'atteindre un certain nombre d'objectifs en matière de protection de l'environnement, les règles suivantes doivent être appliquées: Les appareils électriques et électroniques ainsi que les batteries ne doivent pas être éliminés avec les déchets ménagers. Le pictogramme "picto" présent sur le produit, son manuel d'utilisation ou son emballage indique que le produit est soumis à cette réglementation. Le consommateur doit retourner le produit/la batterie usager aux points de collecte prévus à cet effet. Il peut aussi le remettre à un revendeur. En permettant enfin le recyclage des produits ainsi que les batteries, le consommateur contribuera à la protection de notre environnement. C'est un acte écologique.

## 13. Déclaration de conformité



Le soussigné, Hama GmbH & Co KG, déclare que l'équipement radioélectrique du type [00131976, 00131977] est conforme à la directive 2014/53/UE. Le texte complet de la déclaration UE de conformité est disponible à l'adresse internet suivante:  
[www.hama.com](http://www.hama.com) -> 00131976 -> Downloads.  
[www.hama.com](http://www.hama.com) -> 00131977 -> Downloads.

Vielen Dank, dass Sie sich für ein Thomson Produkt entschieden haben!

Nehmen Sie sich Zeit und lesen Sie die folgenden Anweisungen und Hinweise zunächst ganz durch. Bewahren Sie diese Bedienungsanleitung anschließend an einem sicheren Ort auf, um bei Bedarf darin nachschlagen zu können. Sollten Sie das Gerät veräußern, geben Sie diese Bedienungsanleitung an den neuen Eigentümer weiter.

## 1. Bedienungselemente und Anzeigen

1. Ladestatus-LED
2. Power-LED
3. Power/ Pairing-Taste
4. Lautstärkeregler
5. Titel vor/ zurück
6. Multifunktions Taste (Play/ Pause/Telefon)

## 2. Erklärung von Warnsymbolen und Hinweisen

### **Warnung**

Wird verwendet, um Sicherheitshinweise zu kennzeichnen oder um Aufmerksamkeit auf besondere Gefahren und Risiken zu lenken.

### **Hinweis**

Wird verwendet, um zusätzlich Informationen oder wichtige Hinweise zu kennzeichnen.

## 3. Verpackungsinhalt

- 1 WHP6316 Bluetooth-Kopfhörer
- 1 Netzteil
- 1 Ladestation
- 2 AAA NiMH-Akkus
- 1 Bedienungsanleitung

## 4. Sicherheitshinweise

### **Warnung**

- Die Benutzung des Produktes schränkt Sie in der Wahrnehmung von Umgebungsgeräuschen ein. Bedienen Sie daher während der Benutzung keine Fahrzeuge oder Maschinen.
- Halten Sie die Lautstärke immer auf einem vernünftigen Niveau. Hohe Lautstärken können - selbst bei kurzer Dauer - zu Hörschäden führen.



- Akkus und Batterien nie öffnen, beschädigen, verschlucken oder in die Umwelt gelangen lassen. Sie können giftige und umweltschädliche Schwermetalle enthalten.

- Verändern und/oder deformieren/erhitzen/zerlegen Sie Akkus/Batterien nicht.
- Das Produkt ist für den privaten, nicht-gewerblichen Haushaltsgebrauch vorgesehen.
- Verwenden Sie das Produkt ausschließlich für den dazu vorgesehenen Zweck.
- Kinder sollten beaufsichtigt werden, um sicher zu stellen, dass sie nicht mit dem Produkt spielen.
- Benutzen Sie das Produkt nicht in Bereichen, in denen elektronische Geräte nicht erlaubt sind.
- Betreiben Sie das Produkt nur an einer dafür zugelassenen Steckdose. Die Netzsteckdose muss in der Nähe des Produktes angebracht und leicht zugänglich sein.
- Trennen Sie das Produkt mittels des Ein-/Ausschalters vom Netz – wenn dieser nicht vorhanden ist, ziehen Sie die Netzleitung aus der Steckdose.
- Verlegen Sie alle Kabel so, dass sie keine Stolpergefahr darstellen.
- Knicken und quetschen Sie das Kabel nicht.
- Lassen Sie das Produkt nicht fallen und setzen Sie es keinen heftigen Erschütterungen aus.
- Entsorgen Sie das Verpackungsmaterial sofort gemäß den örtlich gültigen Entsorgungsvorschriften.
- Nehmen Sie keine Veränderungen am Produkt vor. Dadurch verlieren sie jegliche Gewährleistungsansprüche.
- Verwenden Sie das Produkt nicht, wenn das Netzteil oder die Netzleitung beschädigt sind
- Versuchen Sie nicht, das Gerät selbst zu warten oder zu reparieren. Überlassen Sie jegliche Wartungsarbeit dem zuständigen Fachpersonal
- Öffnen Sie das Produkt nicht und betreiben Sie es bei Beschädigungen nicht weiter.

## 5. Installation Ladestation (Pic 3)

- Verbinden Sie das Netzteil mit der Anschlussbuchse auf der Rückseite des Senders
- Verbinden Sie das Steckernetzteil mit einer Steckdose
- Beide LEDs leuchten auf, sobald das Netzteil mit der Steckdose verbunden ist.

## 6. Installation Empfänger/ Kopfhörer

- Ziehen Sie vorsichtig das Ohrpolster auf der rechten Seite ab.
- Legen Sie die zwei mitgelieferten Akkus ein und beachten Sie dabei die korrekte Polarität (Pic 2)
- Setzen Sie das Ohrpolster wieder ein bis es hörbar einrastet.
- Laden Sie den Kopfhörer vor dem ersten Gebrauch mindestens 10 Stunden. Während des Ladevorgangs leuchtet die grüne LED. Diese erlischt automatisch, sobald die Akkus vollständig geladen sind.

## 7. Betrieb:

### 7.1 Bluetooth Erstverbindung (Pairing)

#### Hinweis – Pairing

- Stellen Sie sicher, dass Ihr Bluetooth-fähiges Endgerät eingeschaltet ist und dass Bluetooth aktiviert ist.
- Stellen Sie sicher, dass Ihr Bluetooth-fähiges Endgerät für andere Bluetooth Geräte sichtbar ist.
- Beachten Sie hierzu die Bedienungsanleitung Ihres Endgerätes.

#### Hinweis – Bluetooth-Verbindung mit Fernsehgerät

- Stellen Sie sicher, dass Ihr Fernseher mit Bluetooth-Kopfhörern kompatibel ist.
- Prüfen Sie, ob Sie das Pairing über das Ton/Audio-Menü oder über das Verbindungsmenü vornehmen müssen. Somit wird eine Verbindung mit sonstigem Zubehör wie z.B. Tastaturen ausgeschlossen.
- Beachten Sie hierzu die Bedienungsanleitung Ihres Fernsehers.
- Der Kopfhörer und das Endgerät sollten nicht weiter als 1 Meter voneinander entfernt sein. Je geringer der Abstand desto besser.
- Vergewissern Sie sich, dass der Kopfhörer aufgeladen ist.
- Halten Sie die Power-Taste etwa 3 Sekunden lang gedrückt, um den Kopfhörer einzuschalten (Power on, Kopfhörer blinkt blau). Halten Sie nun die Power-Taste ca. 6 Sekunden lang gedrückt, um in den Pairingmodus („remove successful“, Kopfhörer blinkt blau/rot) zu wechseln. Der Kopfhörer sucht nun nach einer Bluetooth-Verbindung.
- Öffnen Sie auf Ihrem Endgerät die Bluetooth-Einstellungen und warten Sie bis in der Liste „WHP6316BT“ angezeigt wird.
- Wählen Sie „WHP6316BT“ aus und warten Sie bis der Kopfhörer als „Verbunden“ in den Bluetooth-Einstellungen Ihres Endgerätes angezeigt wird (connected).
- Sie können den Kopfhörer nun verwenden.

#### Hinweis – Bluetooth Passwort

Manche Endgeräte benötigen für die Einrichtung der Verbindung mit einem anderen Bluetooth Gerät ein Passwort.

- Geben Sie für die Verbindung mit dem Kopfhörer das Passwort 0000 ein, wenn Sie zur Eingabe von Ihrem Endgerät aufgefordert werden.

### 7.2 Automatische Bluetooth-Verbindung (nach bereits erfolgtem Pairing)

- Vergewissern Sie sich, dass der Kopfhörer eingeschaltet ist.
- Drücken Sie die Multifunktionstaste, um den Kopfhörer automatisch mit Ihrem Endgerät zu verbinden.
- Sie können den Kopfhörer nun verwenden.

### 7.3 Audio-Wiedergabe

#### Hinweis

- Beachten Sie, dass die beschriebenen Funktionen nur bei einer aktiven Bluetooth Verbindung möglich sind.
- Zudem müssen die einzelnen Funktionen von Ihrem Endgerät unterstützt werden (Bluetooth-Profile müssen unterstützt werden).
- Beachten Sie hierzu die Bedienungsanleitung Ihres Endgerätes.
- Die Funktionen lassen sich weiterhin auch direkt über das Endgerät steuern.
- Stellen Sie die Lautstärke Ihres Endgerätes auf ein niedriges Niveau ein.
- Starten Sie die Audiowiedergabe auf dem verbundenen Endgerät.
- Drücken Sie die Multifunktionstaste, um zwischen Play und Pause zu wechseln.
- Drücken Sie die Pfeiltasten, um zum nächsten oder vorherigen Titel zu springen.
- Drücken Sie den Lautstärkeregler von der Mitte aus mit leichtem Druck nach oben, um die Lautstärke zu erhöhen und nach unten um diese zu verringern.

#### Hinweis

Nach ca. 25 Sekunden Inaktivität (nur bei Steuerung über die Kopfhörer-Tasten, z.B. Pause) schaltet sich der Kopfhörer automatisch ab.

### 7.4 Freisprechfunktion

Es besteht die Möglichkeit, den Kopfhörer wie eine Freisprecheinrichtung für Ihr Smartphone zu verwenden, soweit von Ihrem Endgerät unterstützt.

Drücken Sie einmal die Multifunktionstaste um einen eingehenden Anruf anzunehmen. Durch erneutes Drücken der Multifunktionstaste kann das Gespräch wieder beendet werden.

#### Hinweis

Schalten Sie den Kopfhörer bitte vor jedem neuen Ladevorgang aus, indem Sie die Power-Taste für ca. 3 Sekunden gedrückt halten. Für einen kompletten Neustart trennen Sie bitte die Ladestation vom Stromnetz.

## 8. Wartung und Pflege

Reinigen Sie dieses Produkt nur mit einem fusselfreien, leicht feuchten Tuch und verwenden Sie keine aggressiven Reiniger.

## 9. Gewährleistungsausschluss

Die Hama GmbH & Co. KG übernimmt keinerlei Haftung oder Gewährleistung für Schäden, die aus unsachgemäßer Installation, Montage und unsachgemäßem Gebrauch des Produktes oder einer Nichtbeachtung der Bedienungsanleitung und/oder der Sicherheitshinweise resultieren.

## 10. Service und Support

Bitte wenden Sie sich bei Fragen zum Produkt gerne an die Hama-Produktberatung.

Hotline: +49 9091 502-115 (Deu/Eng)

Weitere Supportinformationen finden sie hier:

[www.hama.com](http://www.hama.com)

## 11. Technische Daten

	<b>Bluetooth Kopfhörer</b>
<b>Sprechzeit/Musik</b>	max. Volume: 7 h, Mid Volume: 11 h (bei vollgeladenem Akku)
<b>Standby</b>	70 h
<b>Reichweite</b>	10 m
<b>Bluetooth-Technologie</b>	Bluetooth V4.1
<b>Bluetooth-Profile</b>	A2DP/ HFP/ HSP/ AVRCP
<b>Akku</b>	2x NiMH 1,2 V
<b>Akkukapazität</b>	700 mAh
<b>Frequenz</b>	30 Hz – 20 kHz
<b>Frequenzband</b>	2402 – 2480 MHz
<b>Abgestrahlte maximale Sendeleistung</b>	3 dBm

## 12. Entsorgungshinweise

### Hinweis zum Umweltschutz:



Ab dem Zeitpunkt der Umsetzung der europäischen Richtlinien 2012/19/EU und 2006/66/EG in nationales Recht gilt folgendes: Elektrische und elektronische Geräte sowie Batterien dürfen nicht mit dem Hausmüll entsorgt werden. Der Verbraucher ist gesetzlich verpflichtet, elektrische und elektronische Geräte sowie Batterien am Ende ihrer Lebensdauer an den dafür eingerichteten, öffentlichen Sammelstellen oder an die Verkaufsstelle zurückzugeben. Einzelheiten dazu regelt das jeweilige Landesrecht. Das Symbol auf dem Produkt, der Gebrauchsanleitung oder der Verpackung weist auf diese Bestimmungen hin. Mit der Wiederverwertung, der stofflichen Verwertung oder anderen Formen der Verwertung von Altgeräten/Batterien leisten Sie einen wichtigen Beitrag zum Schutz unserer Umwelt.

## 13. Konformitätserklärung



Hiermit erklärt die Hama GmbH & Co KG, dass der Funkanlagentyp [00131976, 00131977] der Richtlinie 2014/53/EU entspricht. Der vollständige Text der EU-Konformitätserklärung ist unter der folgenden Internetadresse verfügbar:  
[www.hama.com](http://www.hama.com) -> 00131976 -> Downloads.  
[www.hama.com](http://www.hama.com) -> 00131977 -> Downloads.

Le agradecemos que se haya decidido por un producto de Thomson.

Tómese tiempo y léase primero las siguientes instrucciones e indicaciones. Después, guarde estas instrucciones de manejo en un lugar seguro para poder consultarlas cuando sea necesario. Si vende el aparato, entregue estas instrucciones de manejo al nuevo propietario.

## 1. Elementos de manejo e indicadores

1. LED de estado de carga
2. LED Power
3. Tecla Power/Sincronización
4. Regulador de volumen
5. Avanzar/retroceder título
6. Tecla multifunción (Reproducir/Pausa/Teléfono)

## 2. Explicación de los símbolos de aviso y de las indicaciones



### Aviso

Se utiliza para caracterizar las indicaciones de seguridad o para llamar la atención sobre peligros y riesgos especiales.



### Nota

Se utiliza para caracterizar informaciones adicionales o indicaciones importantes.

## 3. Contenido del paquete

- 1 auriculares Bluetooth WHP6316
- 1 fuente de alimentación
- 1 estación de carga
- 2 baterías AAA NiMH
- Instrucciones de uso

## 4. Instrucciones de seguridad



### Aviso

- El uso del producto le limita la percepción de ruidos del entorno. Por tanto, no maneje vehículos o máquinas mientras usa el producto.
- Mantenga siempre el volumen a un nivel razonable. Los volúmenes altos pueden causar daños auditivos, también en caso de exposición breve a ellos.
- Nunca abra, deteriore o ingiera baterías o pilas recargables o las deseché en el medio ambiente. Pueden contener metales pesados tóxicos y dañinos para el medio ambiente.
- No modifique ni deforme/caliente/desensamble las pilas recargables/baterías.



- El producto es para el uso doméstico privado, no comercial.
- Emplee el producto exclusivamente para la función para la que fue diseñado.
- Se debe vigilar a los niños para asegurarse de que no juegan con el aparato.
- No utilice el producto en áreas donde no se permitan aparatos electrónicos.
- Utilice el producto sólo conectado a una toma de corriente autorizada. La toma de corriente debe estar colocada cerca del producto y de forma accesible.
- Desconecte el producto de la red eléctrica mediante el interruptor on/off – de no existir éste, desenchufe el cable eléctrico de la toma de corriente.
- Tienda todos los cables de modo que no constituyan un peligro de tropezar.
- No doble ni aplaste el cable.
- No deje caer el producto ni lo someta a sacudidas fuertes.
- Deseche el material de embalaje en conformidad con las disposiciones locales sobre el desecho vigentes.
- No realice cambios en el aparato. Esto conllevaría la pérdida de todos los derechos de la garantía.
- No utilice el producto si el adaptador, el adaptador, el cable de conexión o el cable eléctrico están dañados.
- No intente mantener o reparar el aparato por cuenta propia. Encomende cualquier trabajo de mantenimiento al personal especializado competente.
- No abra el producto y no lo siga operando de presentar deterioros.

## 5. Instalación de la estación de carga (fig. 3)

- Conecte la fuente de alimentación con la hembra de conexión situada en la parte posterior del emisor
- Conecte la fuente de alimentación a una toma de corriente
- Ambos LED se encienden en cuanto se conecta la fuente de alimentación a la toma de corriente.

## 6. Instalación de receptor/auriculares

- Retire cuidadosamente la almohadilla del lado derecho.
- Introduzca las dos baterías suministradas teniendo en cuenta la polaridad correcta (fig. 2)
- Vuelva a colocar la almohadilla, debe oír cómo encaja.
- Cargue los auriculares durante un mínimo de 10 horas antes del primer uso. Durante el proceso de carga, el LED verde luce. Una vez que las baterías se cargan completamente, el LED se apaga automáticamente.

## 7. Funcionamiento:

### 7.1 Conexión inicial Bluetooth (sincronización)

#### Nota – Vinculación

- Asegúrese de que su terminal compatible con Bluetooth está encendido y de que se ha activado Bluetooth.
- Asegúrese de que su terminal compatible con Bluetooth está visible para otros dispositivos Bluetooth.
- Observe también las instrucciones de uso de su terminal.

#### Conexión Bluetooth con televisor

- Asegúrese de que su televisor es compatible con auriculares Bluetooth.
- Compruebe si debe efectuar la sincronización a través del menú de sonido/audio o a través del menú de conexión. Así evitará una conexión con otros accesorios como, por ejemplo, teclados.
- Para ello, observe las instrucciones de manejo de su televisor.
- Entre los auriculares y el terminal no debe haber más de 1 metro de separación. Cuanto menor sea la distancia entre ellos, mejor.
- Asegúrese de que los auriculares estén cargados.
- Mantenga pulsada la tecla Power durante aproximadamente 3 segundos para encender los auriculares («Power on», los auriculares parpadean en azul). Mantenga ahora pulsada la tecla Power durante aprox. 6 segundos para cambiar al modo de sincronización («removel successful», los auriculares parpadean en azul/rojo). Los auriculares buscan ahora una conexión Bluetooth.
- En el terminal, abra la configuración Bluetooth y espere hasta que se muestre «WHP6316BT» en la lista.
- Seleccione «WHP6316BT» y espere hasta que los auriculares se muestren como «Conectados» en la configuración Bluetooth de su terminal (connected).
- Ahora puede utilizar los auriculares.

#### Nota – Contraseña Bluetooth

Algunos terminales requieren una contraseña para la configuración de la conexión con otros dispositivos Bluetooth.

- Introduzca la contraseña 0000 para la conexión con el altavoz si el terminal lo requiere.

### 7.2 Conexión Bluetooth automática (una vez realizada la sincronización)

- Asegúrese de que los auriculares están encendidos.
- Pulse la tecla multifunción para conectar los auriculares automáticamente con su terminal.
- Ahora puede utilizar los auriculares.

## 7.3 Reproducción de audio

#### Nota

- Tenga en cuenta que las funciones descritas solo son posibles con una conexión Bluetooth activa.
- Además, cada una de las funciones debe ser compatible con su terminal (este debe ser compatible con perfiles Bluetooth).
- Observe también las instrucciones de uso de su terminal.
- Puede seguir controlando las funciones directamente desde el terminal.
- Baje el volumen de su terminal.
- Inicie la reproducción de audio en el terminal conectado.
- Pulse la tecla multifunción para alternar entre las funciones Reproducción y Pausa.
- Pulse las teclas de flecha para saltar al título siguiente o anterior.
- Pulse el regulador de volumen en el centro, ejerciendo una ligera presión, bien hacia arriba, para aumentar el volumen, o bien hacia abajo, para disminuirlo.

#### Nota

Tras aprox. 25 segundos de inactividad (solo en caso de control mediante las teclas de los auriculares, p. ej. Pausa), los auriculares se apagan automáticamente.

### 7.4 Función de manos libres

Es posible utilizar los auriculares como un dispositivo manos libres para su smartphone, siempre y cuando su terminal sea compatible con dicha función. Pulse una vez la tecla de multifunción para aceptar una llamada entrante. Puede finalizar la conversación pulsando nuevamente la tecla multifunción.

#### Nota

Apague los auriculares antes de cada nuevo proceso de carga manteniendo pulsada la tecla Power durante aprox. 3 segundos. Para efectuar un reinicio completo, desconecte la estación de carga de la red de corriente.

## 8. Mantenimiento y cuidado

Limpie este producto sólo con un paño ligeramente humedecido que no deje pelusas y no utilice detergentes agresivos.

## 9. Exclusión de responsabilidad

Hama GmbH & Co KG no se responsabiliza ni concede garantía por los daños que surjan por una instalación, montaje o manejo incorrectos del producto o por la no observación de las instrucciones de manejo y/o de las instrucciones de seguridad.

## 10. Servicio y soporte

Si tiene que hacer alguna consulta sobre el producto, diríjase al asesoramiento de productos Hama.

Línea directa: +49 9091 502-115 (Alemán/Inglés)

Encontrar más información de soporte aquí:

[www.hama.com](http://www.hama.com)

## 11. Datos técnicos

	Conjunto auriculares-micrófono Bluetooth
Tiempo en conversación/música	Volumen máx.: 7 h, volumen med.: 11 h (con la batería a plena carga)
Standby	70 h
Alcance	10 m
Tecnología Bluetooth	Bluetooth V4.1
Perfiles Bluetooth	A2DP/ HFP/ HSP/ AVRCP
Batería	2x NiMH 1,2 V
Capacidad de la batería	700 mAh
Frecuencia	30 Hz – 20 kHz
Banda o bandas de frecuencia	2402 – 2480 MHz
Potencia máxima de radiofrecuencia	3 dBm

## 12. Instrucciones para desecho y reciclaje

### Nota sobre la protección medioambiental:



Después de la puesta en marcha de la directiva Europea 2012/19/EU y 2006/66/EU en el sistema legislativo nacional, se aplicara lo siguiente: Los aparatos eléctricos y electrónicos, así como las baterías, no se deben evacuar en la basura doméstica. El usuario está legalmente obligado a llevar los aparatos eléctricos y electrónicos, así como pilas y pilas recargables, al final de su vida útil a los puntos de recogida comunales o a devolverlos al lugar donde los adquirió. Los detalles quedaran definidos por la ley de cada país. El símbolo en el producto, en las instrucciones de uso o en el embalaje hace referencia a ello. Gracias al reciclaje, al reciclaje del material o a otras formas de reciclaje de aparatos/pilas usados, contribuye Usted de forma importante a la protección de nuestro medio ambiente.

## 13. Declaración de conformidad

 Por la presente, Hama GmbH & Co KG, declara que el tipo de equipo radioeléctrico [00131976, 00131977] es conforme con la Directiva 2014/53/UE. El texto completo de la declaración UE de conformidad está disponible en la dirección Internet siguiente: [www.hama.com](http://www.hama.com) -> 00131976 -> Downloads. [www.hama.com](http://www.hama.com) -> 00131977 -> Downloads.

Grazie per avere acquistato un prodotto Thomson! Prima della messa in esercizio, leggete attentamente le seguenti istruzioni e avvertenze, quindi conservatele in un luogo sicuro per una eventuale consultazione. In caso di cessione dell'apparecchio, consegnate anche le presenti istruzioni al nuovo proprietario.

## 1. Elementi di comando e indicazioni

1. LED di stato di carica
2. LED di alimentazione
3. Tasto Accensione/Paring
4. Regolatore del volume
5. Brano avanti/indietro
6. Tasto multifunzione (play/pause/telefono)

## 2. Spiegazione dei simboli di avvertimento e delle indicazioni

### Attenzione

Viene utilizzato per contrassegnare le indicazioni di sicurezza oppure per rivolgere l'attenzione verso particolari rischi e pericoli.

### Avvertenza

Viene utilizzato per contrassegnare informazioni supplementari o indicazioni importanti.

## 3. Contenuto della confezione

- 1 WHP6316 Cuffia Bluetooth
- 1 alimentatore
- 1 stazione di carica
- 2 batterie AAA NiMH
- 1 manuale delle istruzioni

## 4. Indicazioni di sicurezza

### Attenzione

- L'utilizzo del prodotto limita la percezione dei rumori ambientali. Perciò, durante l'utilizzo, non manovrare veicoli o macchine.
- Regolare il volume su un livello adeguato. Il volume troppo forte può causare danni all'udito, anche per breve durata.



- Non aprire mai batterie o batterie ricaricabili, non danneggiarle, ingerirle, né disperderle nell'ambiente. Possono contenere metalli pesanti dannosi e tossici.
- Non modificare, né deformare, surriscaldare, smontare le batterie/le batterie ricaricabili.
- Il prodotto è concepito per l'uso domestico privato, non commerciale.
- Utilizzare il prodotto esclusivamente per lo scopo previsto.

- Sorvegliare i bambini per accertarsi che non giochino con l'apparecchio.
- Non utilizzare il prodotto in zone in cui non sono ammesse le apparecchiature elettroniche.
- Collegare il prodotto solo a una presa appositamente omologata. La presa deve trovarsi nei pressi del prodotto ed essere facilmente accessibile.
- Scollegare il prodotto dalla rete mediante l'interruttore on/off; se questo non è presente, estrarre il cavo di rete dalla presa.
- Disporre tutti i cavi in modo da non inciamparsi.
- Non piegare, né schiacciare il cavo.
- Non fare cadere il prodotto e non sottoporlo a forti scossoni!
- Smaltire immediatamente il materiale d'imballaggio attenendosi alle prescrizioni locali vigenti.
- Non apportare modifiche all'apparecchio per evitare di perdere i diritti di garanzia.
- Non utilizzare il prodotto se l'adattatore, il cavo di allacciamento o il cavo di rete sono danneggiati.
- Non tentare di aggiustare o riparare l'apparecchio da soli. Fare eseguire qualsiasi lavoro di riparazione al personale specializzato competente.
- Non aprire il prodotto e non utilizzarlo più se danneggiato

## 5. Installazione stazione di carica (fig. 3)

- Collegare l'alimentatore alla presa di allacciamento sul retro del trasmettitore
- Inserire la spina dell'alimentatore in una presa
- Entrambi i LED si illuminano appena l'alimentatore è collegato alla spina

## 6. Installazione ricevitore / cuffia

- Rimuovere delicatamente il cuscinetto auricolare sul lato destro.
- Inserire le due batterie in dotazione prestando attenzione alla polarità corretta (fig.2)
- Applicare nuovamente il cuscinetto auricolare finché non si sente lo scatto.
- Caricare la cuffia prima dell'uso per almeno 10 ore. Durante il processo di carica si accende il LED verde. Il LED si spegne automaticamente appena le batterie sono completamente cariche.

## 7. Esercizio

### 7.1 Prima connessione Bluetooth (pairing)

#### Nota – Pairing

- Accertarsi che il terminale compatibile Bluetooth sia acceso e che il Bluetooth sia attivato.
- Accertarsi che il terminale compatibile Bluetooth sia visibile agli altri apparecchi Bluetooth.
- Consultare le istruzioni per l'uso del proprio terminale.



## Connessione Bluetooth con il televisore

- Assicurarsi che il televisore sia compatibile con le cuffie Bluetooth.
- Controllare se sia necessario effettuare il pairing tramite il menu suono/audio oppure tramite il menu di collegamento. Così si esclude il collegamento con altri accessori come ad es. tastiere.
- Attenersi alle istruzioni per l'uso del televisore.
- Le cuffie e il terminale non dovrebbero essere più distanti di 1 metro. Minore è la distanza, migliore è la connessione.
- Assicurarsi che le cuffie siano caricate.
- Premere per circa 3 secondi il pulsante Power per accendere le cuffie ("Power on", la spia blu delle cuffie lampeggia). Premere per circa 6 secondi il pulsante Power per cambiare modalità Pairing ("Removel successful", la spia blu/rossa della cuffia lampeggia). La cuffia cerca un collegamento Bluetooth.
- Aprire le impostazioni Bluetooth sul terminale e attendere finché nell'elenco venga visualizzato "WHP6316BT".
- Selezionare "WHP6316BT" e attendere finché le cuffie non siano visualizzate come collegate nelle impostazioni Bluetooth del proprio terminale (connected).
- Le cuffie si possono ora utilizzare.

## Nota – password Bluetooth

Per stabilire la connessione con un altro apparecchio Bluetooth alcuni terminali richiedono una password.

- Per la connessione con la cassa audio immettere la password 0000, se viene richiesto dal proprio terminale.

## 7.2 Connessione automatica Bluetooth (dopo aver effettuato il pairing)

- Accertarsi che le cuffie siano accese.
- Premere il tasto multifunzione per collegare automaticamente le cuffie al terminale.
- Le cuffie si possono ora utilizzare.

## 7.3 Riproduzione audio

### Nota

- Prestare attenzione che le funzioni descritte possono essere eseguite solo se la connessione Bluetooth è attiva.
- Inoltre le singole funzioni devono essere supportate dal proprio terminale (devono essere supportati i profili Bluetooth).
- Consultare le istruzioni per l'uso del proprio terminale.
- Le funzioni si possono continuare a gestire anche direttamente attraverso il terminale.

- Regolare il volume del terminale su un livello basso.
- Avviare la riproduzione audio sul terminale collegato.
- Premere il tasto multifunzione per cambiare da play a pause.
- Premere il tasto con la freccia per passare al titolo successivo o a quello precedente.
- Premere leggermente il regolatore del volume partendo dal centro verso l'alto per alzare il volume e verso il basso abbassarlo.

### Nota

Dopo ca. 25 secondi di inattività (solo con comando tramite i tasti delle cuffie, ad es. pause) le cuffie si spengono automaticamente.

## 7.4 Funzione viva voce

Le cuffie si possono utilizzare come viva voce per gli smartphone che supportano questa funzione.

Premere una volta il tasto multifunzione per rispondere a una chiamata in arrivo. Premere un'altra volta il tasto multifunzione per terminare la chiamata.

### Nota

Spegnere le cuffie prima di ogni nuovo processo di carica, premendo per ca. 3 secondi il tasto accensione. Per un nuovo avvio completo staccare la stazione di carica dall'alimentazione elettrica.

## 8. Cura e manutenzione

Pulire questo prodotto solo con un panno umido e che non lascia pelucchi e non utilizzare mai detersivi aggressivi.

## 9. Esclusione di garanzia

Hama GmbH & Co.KG non si assume alcuna responsabilità per i danni derivati dal montaggio o l'utilizzo scorretto del prodotto, nonché dalla mancata osservanza delle istruzioni per l'uso e/o delle indicazioni di sicurezza.

## 10. Assistenza e supporto

In caso di domande sul prodotto, rivolgersi alla Consulenza prodotto Hama.

Hotline: +49 9091 502-115 (ted./ing.)

Ulteriori informazioni sul supporto sono disponibili qui: [www.hama.com](http://www.hama.com)

## 11. Dati tecnici

 <b>Cuffia bluetooth</b>	
<b>Autonomia in conversazione/ riproduzione musica</b>	max. Volume: 7 h, volume medio: 11 h (con batteria carica)
<b>Standby</b>	70 h
<b>Portata</b>	10 m
<b>Tecnologia Bluetooth</b>	Bluetooth V4.1
<b>Profili Bluetooth</b>	A2DP/ HFP/ HSP/ AVRCP
<b>Batteria</b>	2x NiMH 1,2 V
<b>Capacità della batteria</b>	700 mAh
<b>Frequenza</b>	30 Hz – 20 kHz
<b>Bande di frequenza</b>	2402 – 2480 MHz
<b>Massima potenza a radiofrequenza trasmessa</b>	3 dBm

## 12. Indicazioni di smaltimento

### Informazioni per protezione ambientale:



Dopo l'implementazione della Direttiva Europea 2012/19/EU e 2006/66/EU nel sistema legale nazionale, ci sono le seguenti applicazioni: Le apparecchiature elettriche ed elettroniche e le batterie non devono essere smaltite con i rifiuti domestici. I consumatori sono obbligati dalla legge a restituire i dispositivi elettrici ed elettronici e le batterie alla fine della loro vita utile ai punti di raccolta pubblici preposti per questo scopo o nei punti vendita. Dettagli di quanto riportato sono definiti dalle leggi nazionali di ogni stato. Questo simbolo sul prodotto, sul manuale d'istruzioni o sull'imballo indicano che questo prodotto è soggetto a queste regole. Riciclando, ri-utilizzando i materiali o utilizzando sotto altra forma i vecchi prodotti/le batterie, darete un importante contributo alla protezione dell'ambiente.

## 13. Dichiarazione di conformità

**CE** Il fabbricante, Hama GmbH & Co KG, dichiara che il tipo di apparecchiatura radio [00131976, 00131977] è conforme alla direttiva 2014/53/UE. Il testo completo della dichiarazione di conformità UE è disponibile al seguente indirizzo Internet:  
[www.hama.com](http://www.hama.com) -> 00131976 -> Downloads.  
[www.hama.com](http://www.hama.com) -> 00131977 -> Downloads.

Agradecemos que se tenha decidido por este produto Thomson! Antes de utilizar o produto, leia completamente estas indicações e informações. Guarde, depois, estas informações num local seguro para consultas futuras. Se transmitir o produto para um novo proprietário, entregue também as instruções de utilização.

## 1. Elementos de comando e indicadores

1. LED de estado de carregamento
2. LED Power
3. Botão de emparelhamento/Power
4. Regulador do volume de som
5. Faixa seguinte/anterior
6. Botão multifunções (reprodução/pausa/telefone)

## 2. Descrição dos símbolos de aviso e das notas

### Aviso

É utilizado para identificar informações de segurança ou chamar a atenção para perigos e riscos especiais.

### Nota

É utilizado para identificar informações adicionais ou notas importantes.

## 3. Conteúdo da embalagem

- 1 auscultadores Bluetooth WHP6316
- 1 fonte de alimentação
- 1 estação de carregamento
- 2 pilhas recarregáveis AAA NiMH
- 1 manual de instruções

## 4. Indicações de segurança

### Aviso

- A utilização do produto limita-o na percepção do ruído ambiente. Por isso, enquanto utiliza o produto não conduza ou opere máquinas.
- Mantenha sempre um volume de som não exagerado. Um volume de som elevado, mesmo durante um período curto, poderá causar lesões auditivas.



- Nunca abra, danifique, ingira ou elimine pilhas e baterias para o ambiente. Estas podem conter metais pesados tóxicos e prejudiciais para o ambiente.
- Não altere nem deforme/aqueça/desmante pilhas/baterias.
- O produto está previsto apenas para utilização doméstica e não comercial.
- Utilize o produto apenas para a finalidade prevista.
- Crianças deverão ser sempre monitorizadas para garantir que não utilizem o aparelho como brinquedo.

- Não utilize o produto em áreas nas quais não são permitidos aparelhos electrónicos.
- Ligue o produto apenas a uma tomada eléctrica adequada. A tomada eléctrica deve estar localizada na proximidade do produto e deve ser facilmente acessível.
- Desligue o produto da rede eléctrica com o botão de ligar/desligar – se o produto não possuir este botão, retire a ficha da tomada eléctrica.
- Instale todos os cabos de forma a que não se possa tropeçar neles.
- Não dobre nem esmague o cabo.
- Não deixe cair o produto nem o submeta a choques fortes.
- Elimine imediatamente o material da embalagem em conformidade com as normas locais aplicáveis.
- Não efectue modificações no aparelho. Perda dos direitos de garantia.
- Não utilize o produto se o adaptador, o cabo de ligação ou o cabo eléctrico estiverem danificados.
- Não tente fazer a manutenção ou reparar o aparelho. Qualquer trabalho de manutenção deve ser executado por técnicos especializados.
- Não abra o produto nem o utilize caso este esteja danificado.

## 5. Instalação da estação de carga (fig. 3)

- Ligue a fonte de alimentação à tomada de ligação na parte traseira do emissor
- Ligue a ficha da fonte de alimentação a uma tomada eléctrica
- Ambos os LED acendem-se assim que a fonte de alimentação é ligada à tomada eléctrica.

## 6. Instalação do recetor/auscultadores

- Retire cuidadosamente a almofada do auricular no lado direito.
- Coloque as duas pilhas juntamente fornecidas, tendo em atenção a polaridade correta (fig. 2)
- Volte a colocar a almofada do auricular até encaixar de modo audível.
- Antes de utilizar os auscultadores pela primeira vez, carregue-os durante, no mínimo, 10 horas. Durante o processo de carregamento, o LED verde acende-se. Este apaga-se automaticamente assim que as pilhas fiquem totalmente carregadas.

## 7. Operação:

### 7.1 Primeira ligação Bluetooth (emparelhamento)

#### **i** Nota – Emparelhamento

- Certifique-se de que o seu dispositivo Bluetooth está ligado e que o Bluetooth está ativado.
- Certifique-se de que o seu dispositivo Bluetooth está visível para outros dispositivos Bluetooth.
- Para tal, consulte o manual de instruções do seu dispositivo.

#### **i** Nota – Ligação Bluetooth ao televisor

- Certifique-se de que o seu televisor é compatível com auscultadores Bluetooth.
- Verifique se o emparelhamento tem de ser realizado através do menu de som/áudio ou do menu de ligação. Isto faz com que a ligação a outros acessórios, como por ex. teclados, fique impossibilitada.
- Consulte o manual de instruções do seu televisor para mais informações sobre este assunto.
- Os auscultadores e o dispositivo não devem estar a mais de 1 metro de distância um do outro. Quanto menor a distância, melhor.
- Certifique-se de que os auscultadores estão carregados.
- Mantenha o botão Power premido durante aprox. 3 segundos para ligar os auscultadores (“Power on”, auscultadores piscam a azul). Mantenha o botão Power premido durante aprox. 6 segundos para mudar para o modo de emparelhamento (“removel successful”, auscultadores piscam a azul/vermelho). Os auscultadores procuram agora uma ligação Bluetooth.
- Abra o menu de definições Bluetooth no seu dispositivo e aguarde até que “WHP6316BT” seja apresentado na lista.
- Selecione “WHP6316BT” e aguarde até que os auscultadores sejam apresentados como “ligados” nas definições Bluetooth do seu dispositivo. (connected).
- Pode utilizar agora os auscultadores.

### 7.2 Ligação Bluetooth automática (após emparelhamento já efetuado)

- Certifique-se de que os auscultadores estão ligados.
- Prima o botão multifunções para ligar os auscultadores automaticamente ao seu dispositivo.
- Pode utilizar agora os auscultadores.

### 7.3 Reprodução de áudio

#### **i** Nota

- Tenha em atenção que as funções explicadas só são possíveis com uma ligação Bluetooth ativa.
- Além disso, as várias funções têm que ser suportadas pelo seu dispositivo (perfis Bluetooth têm que ser suportados).
- Consulte o manual de instruções do seu dispositivo para obter mais informações sobre este assunto.
- As funções também podem ser controladas diretamente através do dispositivo.
- Regule o volume de som do seu dispositivo para um nível baixo.
- Inicie a reprodução de áudio no dispositivo ligado.
- Prima o botão multifunções para alternar entre reprodução e pausa.
- Prima as teclas direcionais para passar para a faixa seguinte ou anterior.
- Puxe para cima o regulador de volume a partir do centro para aumentar o volume e para baixo para o baixar.

#### **i** Nota

Após aprox. 25 segundos de inatividade (apenas com o controlo através dos botões dos auscultadores, por ex. pausa), os auscultadores desligam-se automaticamente.

### 7.4 Função de alta-voz

Existe a possibilidade de utilizar os auscultadores como um sistema mãos-livres para o seu smartphone, desde que seja suportado pelo seu dispositivo.

Prima uma vez o botão multifunções para atender uma chamada. Ao pressionar novamente o botão multifunções, a chamada é terminada.

#### **i** Nota

Desligue os auscultados antes de os recarregar mantendo premido durante aprox. 3 segundos o botão Power. Para uma reinicialização completa, desligue a estação de carregamento da corrente.

## 8. Manutenção e conservação

limpe o produto apenas com um pano sem fiapos ligeiramente humedecido e não utilize produtos de limpeza agressivos.

## 9. Exclusão de garantia

A Hama GmbH & Co KG não assume qualquer responsabilidade ou garantia por danos provocados pela instalação, montagem ou manuseamento incorrectos do produto e não observação das instruções de utilização e/ou das informações de segurança.

## 10. Contactos e apoio técnico

Em caso de dúvidas sobre o produto, contacte o serviço de assistência ao produto da Hama.

Linha de apoio ao cliente: +49 9091 502-115 (alemão/inglês)

Para mais informações sobre os serviços de apoio ao cliente, visite: [www.hama.com](http://www.hama.com)

## 11. Especificações técnicas

	<b>Auscultadores Bluetooth</b>
<b>Tempo de conversação/música</b>	máx. Volume: 7 h, volume médio: 11 h (com bateria completamente carregada)
<b>Em espera</b>	70 h
<b>Alcance</b>	10 m
<b>Tecnologia Bluetooth</b>	Bluetooth V4.1
<b>Perfis Bluetooth</b>	A2DP/ HFP/ HSP/ AVRCP
<b>Bateria</b>	2x NiMH 1,2 V
<b>Capacidade da bateria</b>	700 mAh
<b>Frequência</b>	30 Hz – 20 kHz
<b>Banda(s) de frequências</b>	2402 – 2480 MHz
<b>Potência máxima transmitida</b>	3 dBm

## 12. Indicações de eliminação

### Nota em Protecção Ambiental:



Após a implementação da directiva comunitária 2012/19/EU e 2006/66/EU no sistema legal nacional, o seguinte aplica-se: Os aparelhos eléctricos e electrónicos, bem como baterias, não podem ser eliminados juntamente com o lixo doméstico. Consumidores estão obrigados por lei a colocar os aparelhos eléctricos e electrónicos, bem como baterias, sem uso em locais públicos específicos para este efeito ou no ponto de venda. Os detalhes para este processo são definidos por lei pelos respectivos países. Este símbolo no produto, o manual de instruções ou a embalagem indicam que o produto está sujeito a estes regulamentos. Reciclando, reutilizando os materiais dos seus velhos aparelhos/baterias, esta a fazer uma enorme contribuição para a protecção do ambiente.

## 13. Declaração de conformidade



O(a) abaixo assinado(a) Hama GmbH & Co KG declara que o presente tipo de equipamento de rádio [00131976, 00131977] está em conformidade com a Directiva 2014/53/UE. O texto integral da declaração de conformidade está disponível no seguinte endereço de Internet:  
[www.hama.com](http://www.hama.com) ->00131976 ->Downloads.  
[www.hama.com](http://www.hama.com) ->00131977 ->Downloads.

Благодарим за покупку изделия фирмы Thomson. Внимательно ознакомьтесь с настоящей инструкцией. Храните инструкцию в надежном месте для справок в будущем. В случае передачи изделия другому лицу приложите и эту инструкцию.

## 1. Органы управления и индикации

1. Индикатор зарядки
2. Индикатор питания
3. Кнопка питания/согласования
4. Регулятор громкости
5. Предыдущий/следующий файл
6. Многофункциональная кнопка (воспроизведение/пауза/телефон)

## 2. Предупредительные пиктограммы и инструкции

### **Внимание**

Данным значком отмечены инструкции, несоблюдение которых может привести к опасной ситуации.

### **Примечание**

Дополнительная или важная информация.

## 3. Состав комплекта

- 1 наушники WHP6316, Bluetooth
- 1 блок питания
- 1 зарядное устройство
- 2 аккумулятора ААА, никель-металлогидридные
- 1 инструкция по эксплуатации

## 4. Техника безопасности

### **Внимание**

- Во время эксплуатации изделия снижается степень восприятия окружающих звуков и шумов. Запрещается использовать изделие во время вождения автомобиля и управления машинами.
- Не превышать нормальную громкость. Воздействие громкого звука, в т.ч. в течение короткого времени, может привести к повреждению органов слуха.



- Аккумуляторы и батареи не открывать, не разбирать, не глотать, не утилизировать с бытовым мусором. В батареях могут содержаться вредные тяжелые металлы.
- Батареи не деформировать, не нагревать, не разбирать.
- Изделие предназначено только для домашнего применения.

- Запрещается использовать не по назначению.
- Не оставлять детей без присмотра во избежание их доступа к устройству.
- Не применять в запретных зонах.
- Прибор разрешается подключать только к соответствующей розетке электросети. Розетка электросети должна находиться рядом с устройством в легко доступном месте.
- Отключать с помощью выключателя электросети, а при его отсутствии вытащить провод из розетки.
- Кабели не должны создавать помехи перемещению людей.
- Кабель не сгибать и не зажимать.
- Не ронять. Беречь от сильных ударов.
- Утилизировать упаковку в соответствии с местными нормами.
- Запрещается вносить изменения в конструкцию. В противном случае гарантийные обязательства аннулируются.
- Запрещается эксплуатация при неисправном блоке питания или поврежденном кабеле питания.
- Запрещается самостоятельно ремонтировать устройство. Ремонт разрешается производить только квалифицированному персоналу.
- Изделие не открывать. Запрещается эксплуатировать неисправное изделие.

## 5. Установка зарядного устройства (рис. 3)

- Подключите блок питания к разъему питания на задней панели передатчика.
- Подключите блок питания к розетке электросети.
- Оба светодиода загораются при подключении блока питания к сети.

## 6. Установка приемника/гарнитуры

- Снимите правую амбушюру, соблюдая осторожность.
- Вставьте два аккумулятора (в комплекте), соблюдая полярность (рис. 2).
- Установите амбушюру вновь на место до слышимого звука фиксации.
- Перед первым использованием зарядите гарнитуру на протяжении не менее 10 часов. Во время зарядки горит зеленый индикатор. После завершения зарядки он погаснет автоматически.

## 7. Режимы

### 7.1 Согласование устройств по протоколу Bluetooth

#### **i** Согласование. Примечание

- Включите устройство воспроизведения и активируйте на нем Bluetooth.
- Через интерфейс Bluetooth убедитесь, что устройство воспроизведения обнаруживается другими устройствами.
- Подробнее смотрите инструкцию по эксплуатации устройства.

#### **i** Согласование. Подключение к телевизору по протоколу Bluetooth

- Убедитесь в том, что ваш телевизор совместим с Bluetooth-наушниками.
- Проверьте, необходимо ли выполнить согласование в меню настройки звука или в меню подключений. При этом подключение с помощью других принадлежностей, например клавиатуры, исключается.
- Более подробные сведения см. в инструкции по эксплуатации телевизора.
- Гарнитура и устройство должны располагаться не дальше 1 метра друг от друга. Чем меньше дистанция между устройствами, тем увереннее связь.
- Убедитесь в том, что гарнитура заряжена.
- Для включения наушников нажмите и удерживайте кнопку питания в течение 3 с («Power on», наушники мигают синим). Нажмите и удерживайте кнопку питания в течение примерно 6 с для переключения в режим соединения («removel successful», наушники мигают синим/красным). Наушники начнут поиск сигнала Bluetooth.
- Откройте настройки Bluetooth на устройстве воспроизведения и дождитесь появления в списке устройства WNP6316BT.
- Выберите устройство WNP6316BT и подождите, пока гарнитура не появится в списке устройств, подключенных по протоколу Bluetooth (connected).
- Теперь можно пользоваться гарнитурой.

#### **i** Пароль Bluetooth

Для установки соединения с некоторыми устройствами может потребоваться пароль Bluetooth.

- В этом случае введите пароль по умолчанию: 0000.

### 7.2 Автоматическое соединение по протоколу Bluetooth (после успешного согласования)

- Убедитесь в том, что гарнитура включена.
- Чтобы автоматически соединить гарнитуру с устройством, нажмите многофункциональную кнопку.
- Теперь можно пользоваться гарнитурой.

### 7.3 Воспроизведение звука

#### **i** Примечание

- Описанные выше функции работают только при наличии соединения Bluetooth.
- Кроме этого, устройство воспроизведения должно быть совместимо с некоторыми функциями устройства воспроизведения (должны поддерживаться профили Bluetooth).
- Подробнее смотрите инструкцию по эксплуатации устройства воспроизведения.
- Функциями можно управлять непосредственно через устройство воспроизведения.
- Установите на устройстве воспроизведения минимальную громкость.
- На источнике звука включите воспроизведение.
- Для переключения между воспроизведением и паузой нажмите многофункциональную кнопку.
- Для перехода к следующему или предыдущему файлу воспользуйтесь кнопками со стрелками.
- Для увеличения или уменьшения громкости сместите регулятор громкости вверх или, соответственно, вниз от центра.

#### **i** Примечание

Если в течение 25 секунд не нажата ни одна кнопка (только при управлении с помощью кнопок гарнитуры, например кнопки паузы), гарнитура автоматически отключится.

### 7.4 Функция громкой связью

Гарнитуру можно применять в качестве устройства громкой связью для мобильного телефона (устройство воспроизведения должно поддерживать эту функцию). Чтобы ответить на звонок, нажмите многофункциональную кнопку. Для завершения разговора необходимо повторно нажать многофункциональную кнопку.

#### **i** Примечание

Выключайте гарнитуру перед каждой зарядкой, нажав и удерживая кнопку питания в течение примерно 3 с. Для полной перезагрузки отключите зарядную станцию от сети.

## 8. Уход и техническое обслуживание

Чистку изделия производить только безворсовой слегка влажной салфеткой. Запрещается применять агрессивные чистящие средства.

## 9. Отказ от гарантийных обязательств

Компания Hama GmbH & Co. KG не несет ответственность за ущерб, возникший вследствие неправильного монтажа, подключения и использования изделия не по назначению, а также вследствие несоблюдения инструкции по эксплуатации и техники безопасности.

## 10. Отдел техобслуживания

По вопросам ремонта или замены неисправных изделий обращайтесь к продавцу или в сервисную службу компании Hama.

Горячая линия отдела техобслуживания:

+49 9091 502-115 (немецкий, английский)

Подробнее смотрите здесь: [www.hama.com](http://www.hama.com)

## 11. Технические характеристики

	Гарнитура Bluetooth
Время разговора/ прослушивания музыки	макс. громкость: 7 часов; средняя громкость: 11 часов (при полностью заряженном аккумуляторе)
В ждущем режиме	70 ч
Дальность действия	10 м
Стандарты Bluetooth	Bluetooth V4.1
Профиль Bluetooth	A2DP/ HFP/ HSP/ AVRCP
Аккумуляторная батарея	2x NiMH 1,2 V
Емкость аккумулятора	700 мАч
Частота	от 30 Гц до 20 кГц
Диапазон/диапазоны частот	2402 – 2480 MHz
Максимальная излучаемая мощность	3 dBm

## 12. Инструкции по утилизации

### Охрана окружающей среды:



С момента перехода национального законодательства на европейские нормативы 2012/19/EU и 2006/66/EU действительно следующее:

Электрические и электронные приборы, а также батареи запрещается утилизировать с обычным мусором. Потребитель, согласно закону, обязан утилизировать электрические и электронные приборы, а также батареи и аккумуляторы после их использования в специально предназначенных для этого пунктах сбора, либо в пунктах продажи. Детальная регламентация этих требований осуществляется соответствующим местным законодательством. Необходимость соблюдения данных предписаний обозначается особым значком на изделии, инструкции по эксплуатации или упаковке. При переработке, повторном использовании материалов или при другой форме утилизации бывших в употреблении приборов Вы помогаете охране окружающей среды. В соответствии с предписаниями по обращению с батареями, в Германии вышеназванные нормативы действуют для утилизации батарей и аккумуляторов.

## 13. Декларация производителя



Настоящим компания Hama GmbH & Co KG заявляет, что радиооборудование типа [00131976, 00131977] отвечает требованиям директивы 2014/53/ЕС. С полным текстом декларации о соответствии требованиям ЕС можно ознакомиться здесь: [www.hama.com](http://www.hama.com) -> 00131976 -> Downloads. [www.hama.com](http://www.hama.com) -> 00131977 -> Downloads.



Hartelijk dank dat u voor een product van Thomson heeft gekozen.

Neem de tijd om de volgende aanwijzingen en instructies volledig door te lezen. Berg deze gebruiksaanwijzing vervolgens op een goede plek op zodat u hem als naslagwerk kunt gebruiken. Op zodat u hem als naslagwerk kunt gebruiken. Mocht u het toestel verkopen, geeft u dan ook deze gebruiksaanwijzing aan de nieuwe eigenaar.

### 1. Bedieningselementen en indicaties

1. LED voor oplaadstatus
2. Power-LED
3. Power/pairing-toets
4. Volumeregelaar
5. Track volgende/vorige
6. Multifunctionele toets (play/pauze/telefoon)

### 2. Verklaring van waarschuwingssymbolen en instructies



#### Waarschuwing

Wordt gebruikt voor veiligheidsinstructies of om de aandacht te trekken op bijzondere gevaren en risico's.



#### Aanwijzing

Wordt gebruikt voor extra informatie of belangrijke informatie.

### 3. Inhoud van de verpakking

- 1 WHP6316 Bluetooth-koptelefoon
- 1 voedingsadapter
- 1 laadstation
- 2 AAA NiMH-accu's
- 1 bedieningsinstructies

### 4. Veiligheidsinstructies



#### Waarschuwing

- De gebruikmaking van het product beperkt u in de waarneming van omgevingsgeluiden. Bedient u om deze reden tijdens het gebruik ervan geen voertuigen of machines.
- Houd het geluidsvolume te allen tijde op een verstandig niveau. Grote geluidsvolumen kunnen – zelfs kortstondig – tot gehoorbeschadiging leiden.
- Accu's en batterijen nimmer openen, beschadigen, inslikken of in het milieu terecht laten komen. Zij kunnen giftige en zware metalen bevatten welke schadelijk zijn voor het milieu.



- De accu's/batterijen niet wijzigen en/of vervormen/verhitten/demonteren.
- Het product is bedoeld voor niet-commercieel privegebruik in huiselijke kring.
- Gebruik het product uitsluitend voor het doel waarvoor het gemaakt is.
- Kinderen dienen onder toezicht te staan, teneinde te waarborgen dat zij niet met het product spelen.
- Gebruik het product niet binnen omgevingen, waarin elektronische apparatuur niet is toegestaan.
- Sluit het product alleen aan op een daarvoor geschikt en intact stopcontact. Het stopcontact moet in de buurt van het product zijn aangebracht en goed bereikbaar zijn.
- Het product met behulp van de aan/uit schakelaar van het net scheiden – indien deze niet ter beschikking is, trek dan de netstekker uit het stopcontact.
- Leg alle kabels zodanig dat zij geen struikelgevaar vormen.
- De kabel niet knikken of inklemmen.
- Laat het product niet vallen en stel het niet bloot aan zware schokken of stoten.
- Het verpakkingsmateriaal direct en overeenkomstig de lokaal geldende afvoerschriften afvoeren.
- Verander niets aan het toestel. Daardoor vervalt elke aanspraak op garantie.
- Gebruik het product niet indien de adapter, de aansluitkabel of de netkabel is beschadigd.
- Probeer niet het product zelf te onderhouden of te repareren. Laat onderhouds- en reparatiewerkzaamheden door vakpersoneel uitvoeren.
- Open het product niet en gebruik het niet meer als het beschadigd is.

### 5. Installeren laadstation (afb. 3)

- Sluit de voedingsadapter op de aansluitbus aan de achterzijde van de zender aan
- Sluit de voedingsadapter op een stopcontact aan
- Beide LED's gaan branden, zodra de voedingsadapter op het stopcontact is aangesloten.

### 6. Installatie ontvanger/koptelefoon

- Trek voorzichtig het oorkussen aan de rechterzijde los.
- Plaats de twee inbegrepen accu's en let daarbij op de juiste polariteit (+) en (-) (afb. 2)
- Plaats het oorkussen weer terug en let erop dat het hoorbaar vastklikt.
- Voor het eerste gebruik de koptelefoon minimaal 10 uur opladen. Tijdens het opladen brandt de groene LED. De LED gaat automatisch uit, zodra de accu's volledig zijn opgeladen.

## 7. Gebruik

### 7.1 Voor het eerst een Bluetooth-verbinding tot stand brengen (pairing/koppelen)

#### Aanwijzing – Pairing/koppelen

- Controleer of uw Bluetooth-geschikt eindtoestel is ingeschakeld en dat de Bluetooth-functie is geactiveerd.
- Controleer of uw Bluetooth-geschikt eindtoestel voor andere Bluetooth-apparatuur zichtbaar is.
- Lees hiervoor de bedieningsinstructies van uw eindtoestel a.u.b.

#### Aanwijzing – Bluetooth-verbinding met televisietoestel

- Controleer of uw televisietoestel compatibel is met Bluetooth-koptelefoons.
- Controleer of u de pairing via het geluid/audio-menu of via het menu Verbindingen moet uitvoeren. Bijgevolg wordt een verbinding met overig toebehoren, zoals bijv. met toetsenborden uitgesloten.
- Lees hiervoor de bedieningsinstructies van uw televisietoestel.
- De koptelefoon en het eindtoestel dienen niet meer dan 1 meter van elkaar te zijn verwijderd. Hoe dichter bij elkaar des te beter.
- Controleer of de koptelefoon is opgeladen.
- Houd de Power-toets ca. 3 seconden lang ingedrukt om de koptelefoon in te schakelen ("Power on", koptelefoon knippert blauw). Houd de Power-toets nu ca. 6 seconden lang ingedrukt om naar de pairing-modus om te schakelen ("removal successful", koptelefoon knippert blauw/rood). De koptelefoon zoekt nu naar een Bluetooth-verbinding.
- Open op uw eindtoestel de Bluetooth-instellingen en wacht tot in de lijst „WHP6316BT” wordt weergegeven.
- Selecteer „WHP6316BT” en wacht tot de luidspreker als „Verbonden” in de Bluetooth-instellingen van uw eindtoestel wordt weergegeven (connected).
- U kunt de koptelefoon nu gebruiken.

#### Aanwijzing – Bluetooth-password

Sommige toestellen hebben voor het tot stand brengen van de verbinding met een ander Bluetooth-toestel een password nodig.

- Voer voor de verbinding met de luidspreker het password 0000 in, indien uw toestel de invoer van een password verlangt.

### 7.2 Automatische Bluetooth-verbinding (na een reeds uitgevoerde pairing/koppeling)

- Controleer of de koptelefoon is ingeschakeld.
- Druk op de multifunctionele toets, teneinde de koptelefoon automatisch met uw eindtoestel te verbinden.
- U kunt de koptelefoon nu gebruiken.

### 7.3 Audioweergave

#### Aanwijzing

- Houd er rekening mee dat de beschreven functies uitsluitend bij een actieve Bluetooth-verbinding mogelijk zijn.
- Bovendien dienen de afzonderlijke functies van uw eindtoestel te worden ondersteund (Bluetooth-profielen moeten worden ondersteund).
- Lees hiervoor de bedieningsinstructies van uw eindtoestel.
- De functies kunnen verder tevens direct via het eindtoestel worden geregeld.
- Stel het volume van uw eindtoestel op een laag niveau in.
- Start de audioweergave op het verbonden eindtoestel.
- Druk op de multifunctionele toets om tussen Play en Pauze om te schakelen.
- Druk op de pijltoetsen om naar de volgende of de vorige track te switchen.
- Druk de volumeregelaar vanuit het midden onder lichte druk naar boven in om het volume te verhogen en naar beneden om het volume te verlagen.

#### Aanwijzing

Na ca. 25 seconden inactiviteit (alleen bij regeling via de koptelefoon-toetsen, bijv. Pauze) schakelt de koptelefoon zich automatisch uit.

### 7.4 Handsfree-functie

De mogelijkheid is aanwezig om de koptelefoon als een handsfree-voorziening voor uw smartphone te gebruiken, voor zover dit door uw eindtoestel wordt ondersteund. Druk één keer op de multifunctionele toets om een binnenkomend gesprek aan te nemen. Door opnieuw op de multifunctionele toets te drukken kan het gesprek weer worden beëindigd.

#### Aanwijzing

Schakel de koptelefoon altijd uit voordat u gaat opladen, door de Power-toets gedurende ca. 3 seconden ingedrukt te houden. Om compleet opnieuw te starten dient u het laadstation van het voedingsnet te scheiden.

## 8. Onderhoud en verzorging

Reinig dit product uitsluitend met een pluisvrije, licht vochtige doek en maak geen gebruik van agressieve reinigingsmiddelen.

## 9. Uitsluiting van garantie en aansprakelijkheid

Hama GmbH & Co. KG aanvaardt geen enkele aansprakelijkheid of garantiereclames voor schade of gevolgschade, welke door ondeskundige installatie, montage en ondeskundig gebruik van het product ontstaan of het resultaat zijn van het niet in acht nemen van de bedieningsinstructies en/of veiligheidsinstructies.

## 10. Service en support

Neem bij vragen over het product contact op met de afdeling Productadvies van HAMA.

Hotline: +49 9091 502-115 (Duits/Engels)

Meer support-informatie vindt u hier: [www.hama.com](http://www.hama.com)

## 11. Technische specificaties

	Bluetooth-headset
Gesprekstijd/muziek	max. volume: 7 h, gem. volume: 11 h (bij volledig opgeladen accu)
Stand-by	70 h
Bereik	10 m
Bluetooth-technologie	Bluetooth V4.1
Bluetooth-profielen	A2DP/ HFP/ HSP/ AVRCP
Accu	2x NiMH 1,2 V
Accucapaciteit	700 mAh
Frequentie	30 Hz – 20 kHz
Frequentieband(en)	2402 – 2480 MHz
Maximaal radiofrequent vermogen	3 dBm

## 12. Aanwijzingen over de afvalverwerking

### Notitie aangaande de bescherming van het milieu:



Ten gevolge van de invoering van de Europese Richtlijn 2012/19/EU en 2006/66/EU in het nationaal juridisch systeem, is het volgende van

toepassing: Elektrische en elektronische apparatuur, zoals batterijen mag niet met het huisvuil weggegooid worden. Consumenten zijn wettelijk verplicht om elektrische en elektronische apparaten zoals batterijen op het einde van gebruik in te dienen bij openbare verzamelplaatsen speciaal opgezet voor dit doeleinde of bij een verkooppunt. Verdere specificaties aangaande dit onderwerp zijn omschreven door de nationale wet van het betreffende land. Dit symbool op het product, de gebruiksaanwijzing of de verpakking duidt erop dat het product onderworpen is aan deze richtlijnen. Door te recyclen, hergebruiken van materialen of andere vormen van hergebruiken van oude toestellen/batterijen, levert u een grote bijdrage aan de bescherming van het milieu.

## 13. Conformiteitsverklaring



Hierbij verklaar ik, Hama GmbH & Co KG, dat het type radioapparatuur [00131976, 00131977] conform is met Richtlijn 2014/53/EU. De volledige tekst van de EU-conformiteitsverklaring kan worden geraadpleegd op het volgende internetadres: [www.hama.com](http://www.hama.com) -> 00131976 -> Downloads. [www.hama.com](http://www.hama.com) -> 00131977 -> Downloads.

Dziękujemy za zakup naszego produktu!  
Przed pierwszym użyciem należy dokładnie przeczytać instrukcję obsługi. Instrukcję należy przechować, gdyż może być jeszcze potrzebna.

### 1. Elementy obsługi i sygnalizacji

1. Dioda LED poziomu naładowania
2. Dioda LED zasilania
3. Przycisk zasilania/pairing
4. Regulator głośności
5. Utwór do przodu/wstecz
6. Przycisk wielofunkcyjny (Play/Pauza/Telefon)

### 2. Objasnienie symboli ostrzegawczych i wskazówek



#### Ostrzeżenie

Używane w celu zwrócenia uwagi na szczególnie niebezpieczeństwo lub ryzyko.



#### Wskazówki

Używane w celu zwrócenia uwagi na szczególnie przydatne informacje.

### 3. Zawartość opakowania

- 1 WHP6316 słuchawka Bluetooth
- 1 zasilacz sieciowy
- 1 stacja ładowania
- 2 baterie AAA NiMH
- 1 instrukcja obsługi

### 4. Wskazówki bezpieczeństwa



#### Ostrzeżenie

- Podczas używania produktu ograniczona jest percepcja dźwięków z otoczenia. Z tego powodu stosując produkt, nie obsługiwać pojazdów ani maszyn.
- Głośność ustawiać zawsze na rozsądny poziom. Wysoki poziom głośności może – nawet jeżeli trwa krótko – prowadzić do uszkodzenia słuchu.



- Nie otwierać, uszkadzać ani nie połykać akumulatorów lub baterii oraz chronić je przed kontaktem ze środowiskiem. Mogą one zawierać toksyczne i szkodliwe dla środowiska metale ciężkie.
- Nie modyfikować / deformować / podgrzewać / rozkładać akumulatorów / baterii.
- Produkt jest przeznaczony do prywatnego, niekomercyjnego użytku domowego.
- Stosować produkt wyłącznie zgodnie z przewidzianym przeznaczeniem.

- Dzieci powinny być nadzorowane, aby nie używały urządzenia do zabawy.
- Nie używać produktu w miejscach, gdzie nie jest dozwolone stosowanie urządzeń elektronicznych.
- Podłączać produkt tylko do odpowiedniego gniazda wtykowego. Gniazdo wtykowe musi znajdować się w pobliżu produktu i być łatwo dostępne.
- Odłączyć produkt od sieci za pomocą wyłącznika zasilania – jeżeli nie jest on na wyposażeniu, wyciągnąć przewód sieciowy z gniazda wtykowego.
- Wszystkie kable poprowadzić tak, aby nie stanowiły one ryzyka potknięcia się.
- Nie zginać ani nie zakleszczać kabla.
- Chronić produkt przed upadkiem i silnymi wstrząsami.
- Materiały opakowaniowe należy natychmiast poddać utylizacji zgodnie z obowiązującymi przepisami miejscowymi.
- Nie modyfikować urządzenia. Prowadzi to do utraty wszelkich roszczeń z tytułu gwarancji.
- Nie używać produktu, jeżeli zasilacz sieciowy, kabel przyłączeniowy bądź przewód sieciowy są uszkodzone.
- Nie próbować naprawiać samodzielnie urządzenia. Prace serwisowe zlecać wykwalifikowanemu personelowi fachowemu.
- Nie otwierać produktu i nie używać go, gdy jest uszkodzony.

### 5. Instalowanie stacji ładowania (rys. 3)

- Połączyć zasilacz sieciowy z gniazdem przyłączeniowym z tyłu nadajnika.
- Połączyć zasilacz sieciowy z gniazdem wtykowym.
- Obydwie diody LED zaświecą, gdy tylko zasilacz zostanie połączony z gniazdem wtykowym.

### 6. Instalowanie odbiornika/słuchawek

- Ostrożnie zdjąć poduszkę słuchawkową z prawej strony.
- Włożyć dwa dołączone akumulatory, zwracając uwagę na prawidłową biegunowość (rys. 2).
- Ponownie założyć poduszkę słuchawkową, aż do usłyszenia odgłosu zatrzasknięcia.
- Przed pierwszym użyciem ładować słuchawkę przez co najmniej 10 godzin. Podczas ładowania dioda LED stanu świeci się na zielono. Gaśnie automatycznie, gdy akumulatory zostaną całkowicie naładowane.

## 7. Obsługa

### 7.1 Pierwsze łączenie Bluetooth (pairing)

#### **i** Wskazówka - parowanie urządzeń

- Urządzenie końcowe Bluetooth musi być włączone i łącze Bluetooth musi być aktywne.
- Urządzenie końcowe Bluetooth musi być „widoczne” dla innych urządzeń Bluetooth.
- Uwzględnić instrukcję obsługi urządzenia końcowego.

#### **i** Wskazówka - Połączenie Bluetooth z telewizorem

- Upewnij się, że telewizor jest kompatybilny ze słuchawkami na Bluetooth.
- Sprawdź, czy parowanie należy wykonać poprzez menu dźwięk/audio czy poprzez menu połączeń. Tym samym połączenie z innymi akcesoriami, np. z klawiaturą, nie będzie możliwe.
- Uwzględnić instrukcję obsługi telewizora.
- Słuchawka i urządzenie końcowe nie powinny znajdować się od siebie w odległości większej niż 1 m. Im mniejsza odległość, tym lepiej.
- Upewnij się, że słuchawka jest naładowana.
- Aby włączyć zestaw słuchawkowy, nacisnąć i przytrzymać przez 3 sekundy przycisk Power („Power on”, zestaw miga na kolor niebieski). Aby przełączyć zestaw słuchawkowy w tryb parowania (pairing), przytrzymać przycisk Power przez ok. 6 sekund („removel successful”, zestaw miga na kolor niebieski/czerwony). Zestaw słuchawkowy szuka teraz połączenia Bluetooth.
- Otworzyć na urządzeniu końcowym ustawienia Bluetooth i poczekać, aż na liście pojawi się napis „WHP6316BT”.
- Wybrać „WHP6316BT” i poczekać, aż słuchawka będzie wyświetlona w ustawieniach Bluetooth urządzenia końcowego jako połączona (connected).
- Można zacząć korzystać ze słuchawki.

#### **i** Wskazówka – hasło Bluetooth

Niektóre urządzenia końcowe wymagają podania hasła do konfiguracji połączenia z innym urządzeniem Bluetooth.

- Jeżeli na urządzeniu końcowym pojawi się wezwanie do podania hasła, wpisać hasło 0000 w celu połączenia się z głośnikiem.

### 7.2 Automatyczne połączenie Bluetooth (po wcześniejszym sparowaniu urządzeń)

- Upewnij się, że słuchawka jest włączona.
- Nacisnąć przycisk wielofunkcyjny, aby automatycznie połączyć słuchawkę z urządzeniem końcowym.
- Można zacząć korzystać ze słuchawki.

### 7.3 Odtwarzanie audio

#### **i** Wskazówka

- Należy pamiętać, że opisane funkcje są możliwe tylko w przypadku aktywnego połączenia Bluetooth.
- Poza tym urządzenie końcowe musi obsługiwać poszczególne funkcje (profile Bluetooth muszą być obsługiwane).
- Uwzględnić instrukcję obsługi urządzenia końcowego.
- Funkcjami tymi można nadal sterować również bezpośrednio za pomocą urządzenia końcowego.
- Ustawić głośność urządzenia końcowego na niski poziom.
- Uruchoμίć odtwarzanie audio na połączonym urządzeniu końcowym.
- Do przełączania między Play a Pauza używać przycisku wielofunkcyjnego.
- Do wyboru następnego lub poprzedniego utworu używać przycisków strzałek.
- W celu zwiększenia poziomu głośności przesuwać regulator głośności od środka do góry, lekko go dociskając, a w celu zmniejszenia poziomu głośności przesuwać go w dół.

#### **i** Wskazówka

Po ok. 25 sekundach braku aktywności (tylko w przypadku sterowania przyciskami słuchawki, np. Pauza) słuchawka wyłącza się automatycznie.

### 7.4 Funkcja głośnomówiąca

Możliwe jest stosowanie słuchawki w funkcji zestawu głośnomówiącego do smartfona, o ile funkcja ta jest obsługiwana przez urządzenie końcowe.

Jednokrotnie nacisnąć przycisk wielofunkcyjny, aby odebrać połączenie przychodzące. Ponowne wciśnięcie przycisku wielofunkcyjnego kończy rozmowę.

#### **i** Wskazówka

Przed każdym ładowaniem wyłączać słuchawkę trzymając w tym celu przycisk zasilania wciśnięty przez ok. 3 sekundy. W celu przeprowadzenia restartu odłączyć stację zasilania od sieci.

## 8. Czyszczenie

Produkt można czyścić jedynie lekko zwilżoną szmatką. Do czyszczenia nie należy używać żadnych silnych i agresywnych detergentów.

## 9. Wyłączenie odpowiedzialności

Hama GmbH & Co. KG nie udziela gwarancji ani nie odpowiada za szkody wskutek niewłaściwej instalacji, montażu oraz nieprawidłowego stosowania produktu lub nieprzestrzegania instrukcji obsługi i/lub wskazówek bezpieczeństwa.

## 10. Serwis i pomoc techniczna

W razie pytań dotyczących produktu prosimy zwrócić się do infolinii Hama.

Gorąca linia: +49 9091 502-115 (niem./ang.)

Dodatkowe informacje są dostępne na stronie:

[www.hama.com](http://www.hama.com)

## 11. Dane techniczne

	Zestaw słuchawkowy Bluetooth
Czas rozmowy/muzyka	maks. Głośność: 7 h, śr. głośność: 11 h (przy całkowicie naładowanym akumulatorze)
Czas czuwania	70 h
Zasięg	10 m
Technologia Bluetooth	Bluetooth V4.1
Profile Bluetooth	A2DP/ HFP/ HSP/ AVRCP
Akumulator	2x NiMH 1,2 V
Pojemność akumulatora	700 mAh
Częstotliwość	30 Hz – 20 kHz
Częstotliwość transmisji	2402 – 2480 MHz
Maksymalna moc transmisji	3 dBm

## 12. Informacje dotycząca recyklingu

### Wskazówki dotyczące ochrony środowiska:



Od czasu wprowadzenia europejskiej dyrektywy 2012/19/EU i 2006/66/EU do prawa narodowego obowiązują następujące ustalenia: Urządzeń elektrycznych, elektronicznych oraz baterii

jednorazowych nie należy wyrzucać razem z codziennymi odpadami domowymi! Użytkownik zobowiązany prawnie do odniesienia zepsutych, zniszczonych lub niepotrzebnych urządzeń elektrycznych i elektronicznych do punktu zbiórki lub do sprzedawcy. Szczegółowe kwestie regulują przepisy prawne danego kraju. Informuje o tym symbol przekreślonego kosza umieszczonego na opakowaniu. Segregując odpady pomagasz chronić środowisko!

## 13. Deklaracja zgodności



Hama GmbH & Co KG niniejszym oświadcza, że typ urządzenia radiowego [00131976, 00131977] jest zgodny z dyrektywą 2014/53/UE. Pełny tekst deklaracji zgodności UE jest dostępny pod następującym adresem internetowym:

[www.hama.com](http://www.hama.com) -> 00131976 -> Downloads.

[www.hama.com](http://www.hama.com) -> 00131977 -> Downloads.

Köszönjük, hogy ezt a Thomson terméket választotta! Kérjük, hogy felszerelés előtt szánjon rá időt és olvassa el végig az alábbi útmutatót. A későbbiekben tartsa biztonságos helyen ezt a füzetet, hogy ha szükség van rá, bármikor megtalálja. Ha eladja ezt a terméket, vele együtt adja tovább ezt az útmutatót is az új tulajdonosnak.

## 1. Kezelőelemek és kijelzők

1. Töltésállapot-jelző LED
2. Tápfeszültségjelző LED
3. Power/ társító gomb
4. Hangerő-szabályozó
5. Cím előre/ vissza
6. Multifunkciós gomb (Lejátszás/Szünet/Telefon)

## 2. Figyelmeztető szimbólumok és előírások ismertetése

### Figyelmeztetés

Figyelmeztető jeleket használunk a biztonsági tényezők bemutatására, ill. felhívjuk a figyelmet a különleges veszélyekre és kockázatokra.

### Hivatkozás

Az itt látható figyelmeztető jeleket használjuk fel, ha kiegészítő információkat közlünk vagy fontos tudnivalókra hívjuk fel a figyelmet.

## 3. A csomag tartalma

- 1 WHP6316 Bluetooth-fejhallgató
- 1 hálózati adapter
- 1 töltőegység
- 2 AAA NiMH akkumulátor
- 1 kezelési útmutató

## 4. Biztonsági tudnivalók

### Figyelmeztetés

- A termék használata korlátozza Önt a környezeti zajok észlelésében. Ezért használata közben ne kezeljen járművet vagy gépet.
- A hangerőt tartsa mindig ésszerű szinten. A nagy hangerő – akár rövid ideig is – halláskárosodáshoz vezethet.
- Az akkumulátorokat és elemeket soha ne nyissa fel, károsítsa, nyelje le vagy juttassa a környezetbe. Mérgező és környezetre káros nehézfémeket tartalmazhatnak.
- Ne módosítsa és/vagy deformálja/hevítse/szedje szét az akkumulátorokat/elemeket.
- A termék a magánháztartási, nem üzleti célú alkalmazásra készül.
- A terméket kizárólag az előírt célra használja.



- A gyermekekre ügyelni kell, nehogy játsszanak a készülékkel.
- Ne használja a terméket olyan helyen, ahol elektronikus készülékek nincsenek megengedve.
- Kizárólag egy erre a célra engedélyezett csatlakozó aljzattal üzemeltesse a terméket. A csatlakozó aljzatnak a termék közelében kell elhelyezkednie, és könnyen hozzáférhetőnek kell lennie.
- A terméket a be-/kikapcsolóval válassza le a hálózatról – ha ilyen nincs, húzza ki a hálózati kábelt a dugaszaljzatból.
- Úgy helyezze el az összes kábelt, hogy azok ne okozzanak botlásveszélyt.
- Ne törje meg és ne csíptesse be a kábelt.
- Ne ejtse le a terméket és ne tegye ki heves rázkódásnak.
- Azonnal ártalmatlanítsa a csomagolóanyagot a helyileg érvényes ártalmatlanítási előírások szerint.
- Ne végezzen módosítást a készüléken. Ebben az esetben minden garanciaigény megszűnik.
- Ne használja a terméket, ha az adapter, a csatlakozókábel, vagy a hálózati kábel megsérült.
- Ne kísérelje meg a készülék saját karbantartását vagy javítását. Bármely karbantartási munkát bízjon illetékes szakemberrel.
- Ne nyissa ki a terméket és sérülés esetén ne üzemeltesse tovább.

## 5. A töltőegység üzembe helyezése (3. ábr.)

- Csatlakoztassa a tápegységet az adóegység hátoldalán lévő csatlakozóba.
- Csatlakoztassa a tápegységet egy dugaszolóaljzatba.
- Mindkét LED felvilan, amint a tápegységet a dugaszoló aljzatba csatlakoztatja.

## 6. A vevőegység / fejhallgató üzembe helyezése

- Óvatosan húzza le a fülpárnát a jobb oldali fejhallgatóról.
- Tegye be az akkumulátorfoglatba a két mellékelt akkumulátort, és ügyeljen közben a polaritásra (2. ábr.).
- Helyezze vissza a fülpárnát, amíg hallhatóan be nem kattann.
- A hangszórót az első használat előtt legalább 10 órán keresztül töltsé. A töltés folyamata során a zöld LED világít. Ez automatikusan kialszik, amikor az akkumulátorok teljesen feltöltődtek.

## 7. Használat

### 7.1 Első Bluetooth-kapcsolat (párosítás)

#### Megjegyzés – párosítás

- Győződjön meg róla, hogy a Bluetooth-képes eszköz be van-e kapcsolva, és a Bluetooth aktíválva van-e.
- Győződjön meg róla, hogy a Bluetooth-képes eszköz más Bluetooth-eszközök számára látható-e.
- Vegye figyelembe ehhez az eszköze használati útmutatóját.

## **i** Megjegyzés – Bluetooth-kapcsolat a tévékészülékkel

- Gondoskodjon arról, hogy a tévékészüléke a Bluetooth-fejhallgatóval kompatibilis legyen.
- Ellenőrizze, hogy a párosítást a hang/audió-menü, vagy a kapcsolatok menü kell-e végrehajtani. Ezáltal kizárt a kapcsolódás egyéb tartozékokkal (pl. billentyűzettel).
- Vegye ehhez figyelembe a tévékészüléke használati útmutatóját.
- A fejhallgató és a végberendezés nem lehet 1 méternél nagyobb távolságra egymástól. Minél kisebb a távolság, annál jobb.
- Győződjön meg arról, hogy a fejhallgató fel van töltve.
- A fejhallgató bekapcsolásához tartsa lenyomva a bekapcsológombot körülbelül 3 másodpercig („Power on”, a fejhallgató kéken villog). A párosítási módra való váltáshoz tartsa lenyomva a bekapcsológombot kb. 6 másodpercig („Remove successful”, a fejhallgató kéken/pirosan villog). A fejhallgató ekkor Bluetooth-kapcsolatot keres.
- Nyissa meg eszközén a Bluetooth-beállításokat, és várjon, míg a talált Bluetooth-készülékek listájában megjelenik a „WHP6316BT”.
- Válassza ki a „WHP6316BT”-t és várjon, míg a fejhallgató „csatlakozottként” jelenik meg eszköze Bluetooth-beállításában (connected).
- Most már használhatja a fejhallgatót.

## **i** Megjegyzés – Bluetooth-jelszó

Egyes eszközök esetén jelszót kell megadni, amikor az eszközt egy másik Bluetooth-eszközhöz csatlakoztatjuk.

- A hangszóró csatlakoztatásához írja be a 0000 jelszót, amikor az eszköz a jelszó megadására szólítja fel.

## **7.2 Automatikus Bluetooth-kapcsolat (sikeres párosítást követően)**

- Győződjön meg arról, hogy a fejhallgató be van kapcsolva.
- Nyomja meg a multifunkciós gombot, hogy a fejhallgató automatikusan csatlakozzon az eszközhöz.
- Most már használhatja a fejhallgatót.

## **7.3 Hanglejátszás**

### **i** Megjegyzés

- Vegye figyelembe, hogy a leírt funkciók csak aktív Bluetooth-kapcsolat mellett érhetőek el.
- Emellett fontos, hogy eszköze támogassa az egyes funkciókat (a Bluetooth-profilok támogatása szükséges).
- Vegye figyelembe ehhez az eszköz használati útmutatóját.
- A funkciókat közvetlenül az eszközéről is irányíthatja.

- Állítsa az eszköze hangerejét alacsony szintre.
- Indítsa el a hanglejátszást a csatlakoztatott eszközön.
- Nyomja meg a multifunkciós gombot a lejátszás és a szünet közötti váltáshoz.
- Nyomja meg a nyílbillentyűt a következő vagy az előző számra ugráshoz.
- Nyomja meg a hangerő-szabályozót könnyedén, középről felfelé a hangerő növeléséhez, és lefelé a hangerő csökkentéséhez.

### **i** Megjegyzés

Kb. 25 másodperc inaktivitás után (csak a fejhallgató-gombokon keresztül történő vezérlés esetén, pl. szünet) a fejhallgató automatikusan kikapcsol.

## **7.4 Kihangosító funkció**

Lehetőség van arra, hogy a fejhallgatót okostelefonja kihangosításához használja, amennyiben ezt az eszköze támogatja.

Nyomja meg egyszer a multifunkciós gombot a bejövő hívás fogadásához. A multifunkciós gomb ismételt megnyomásával befejezheti a beszélgetést.

### **i** Megjegyzés

Kérjük, kapcsolja ki a fejhallgatót minden új töltési folyamat előtt a Power-gomb kb. 3 másodpercig tartó megnyomásával. Egy teljes újraindításhoz válassza le a töltőállomást az elektromos hálózatról.

## **8. Karbantartás és ápolás**

Ha a készülék felülete beszennyeződik, tisztítsa meg egy puha törlőruhával. Ne használjon kémiai tisztítószerket, és bevezett textil, mert a víz befolyhat a készülék belsejébe.

## **9. Szavatosság kizárása**

A Hama GmbH & Co. KG semmilyen felelősséget vagy szavatosságot nem vállal a termék szakszerűtlen telepítéséből, szereléséből és szakszerűtlen használatából, vagy a használati útmutató és/vagy a biztonsági előírások be nem tartásából eredő károkért.

## **10. Szervíz és támogatás**

Kérjük, hogy a termékkel kapcsolatos kérdéseivel forduljon a Hama terméktanácsadásához.

Közvetlen vonal Közvetlen vonal:  
+49 9091 502-115 (Deu/Eng)

További támogatási információt itt talál: [www.hama.com](http://www.hama.com)



## 11. Műszaki adatok

	Bluetooth-Headset
Beszélgetés/zene	max. hangerő: 7 h, Közepes hangerő: 11 h (teljesen feltöltött akkumulátor esetén)
Készenlét	70 óra
Hatótávolság	10 m
Bluetooth-technológia	Bluetooth V4.1
Bluetooth-profil	A2DP/ HFP/ HSP/ AVRCP
Akkumulátor	2x NiMH 1,2 V
Akkumulátorkapacitás	700 mAh
Frekvencia	30 Hz – 20 kHz
Az(ok) a frekvenciasáv(ok)	2402 – 2480 MHz
Maximális jelerősség	3 dBm

## 12. Ártalmatlanítási előírások

### Környezetvédelmi tudnivalók:



Az európai irányelvek 2012/19/EU és 2006/66/EU ajánlása szerint, a megjelölt időponttól kezdve, minden EU-s tagállamban érvényesek a

következők: Az elektromos és elektronikai készülékeket és az elemeket nem szabad a háztartási szemétkébe dobni! A leselejtezett elektromos és elektronikus készülékeket és elemeket, akkumulátorokat nem szabad a háztartási szemétkébe dobni. Az elhasznált és működésképtelen elektromos és elektronikus készülékek gyűjtésére törvényi előírás kötelez mindenkit, ezért azokat el kell szállítani egy kijelölt gyűjtő helyre vagy visszavinni a vásárlás helyére. A termék csomagolásán feltüntetett szimbólum egyértelmű jelzést ad erre vonatkozóan a felhasználónak. A régi készülékek begyűjtése, visszaváltása vagy bármilyen formában történő újra hasznosítása közös hozzájárulás környezetünk védelméhez.

## 13. Megfelelőségi nyilatkozat

 Hama GmbH & Co KG igazolja, hogy a [00131976, 00131977] típusú rádióberendezés megfelel a 2014/53/EU irányelvnek. Az EU-megfelelőségi nyilatkozat teljes szövege elérhető a következő internetes címen:

[www.hama.com](http://www.hama.com) -> 00131976 -> Downloads.

[www.hama.com](http://www.hama.com) -> 00131977 -> Downloads.

Σας ευχαριστούμε για την αγορά αυτού του προϊόντος. της Thomson!

Διαβάστε προσεκτικά τις παρακάτω οδηγίες και υποδείξεις. Στη συνέχεια, φυλάξτε αυτό το εγχειρίδιο σε ασφαλές μέρος για μελλοντική χρήση. Σε περίπτωση που πουλήσετε της συσκευή, παραδώστε αυτό το εγχειρίδιο στον επόμενο αγοραστή.

## 1. Στοιχεία χειρισμού και ενδείξεις

1. LED φόρτισης
2. LED ενεργοποίησης
3. Πλήκτρο ενεργοποίησης/ζεύξης
4. Ρυθμιστής έντασης ήχου
5. Προηγούμενο/επόμενο κομμάτι
6. Πλήκτρο πολλαπλών λειτουργιών (αναπαραγωγή/παύση/τηλέφωνο)

## 2. Επεξήγηση συμβόλων προειδοποίησης και υποδείξεων



### Προειδοποίηση

Χρησιμοποιείται για τη σήμανση υποδείξεων ασφαλείας ή για να επιστήσει την προσοχή σε ιδιαίτερους κινδύνους.



### Υπόδειξη

Χρησιμοποιείται για τη σήμανση επιπλέον πληροφοριών ή σημαντικών υποδείξεων.

## 3. Περιεχόμενο συσκευασίας

- 1 ζευγάρι ακουστικών Bluetooth WHP6316
- 1 τροφοδοτικό
- 1 βάση φόρτισης
- 2 μπαταρίες AAA NiMH
- 1 εγχειρίδιο χρήσης

## 4. Υποδείξεις ασφαλείας



### Προειδοποίηση

- Η χρήση του προϊόντος περιορίζει την πρόσληψη θορύβων περιβάλλοντος. Γι' αυτό δεν επιτρέπεται όσο το χρησιμοποιείτε να χειρίζεστε οχήματα ή μηχανήματα.
- Η ένταση του ήχου πρέπει να βρίσκεται πάντα σε λογικά επίπεδα. Η υψηλή ένταση, ακόμα και για σύντομα χρονικά διαστήματα, μπορεί να προκαλέσουν βλάβες στην ακοή.
- Οι απλές και επαναφορτιζόμενες μπαταρίες δεν πρέπει να ανοίγονται, να καταστρέφονται, να καταπίνονται ή να καταλήγουν στο περιβάλλον. Μπορεί να περιέχουν δηλητηριώδη και βλαβερά για το περιβάλλον βαρέα μέταλλα.



- Μην μετατρέπετε και/ή μην παραμορφώνετε/θερμαίνετε/ανοίγετε τις απλές/επαναφορτιζόμενες μπαταρίες.
- Το προϊόν προορίζεται για σκοπούς οικιακής χρήσης.
- Το προϊόν πρέπει να χρησιμοποιείται αποκλειστικά για το σκοπό που προβλέπεται.
- Τα παιδιά πρέπει να βρίσκονται υπό τη επίβλεψη κάποιου ενήλικα ώστε να μην παίζουν με τη συσκευή.
- Μην χρησιμοποιείτε το προϊόν σε περιοχές όπου δεν επιτρέπονται ηλεκτρονικές συσκευές.
- Το προϊόν πρέπει να λειτουργεί μόνο συνδεδεμένο σε κατάλληλη πρίζα. Η πρίζα πρέπει να βρίσκεται κοντά στο προϊόν και να είναι εύκολα προσβάσιμη.
- Αποσυνδέστε το προϊόν από το ρεύμα μέσω του γενικού διακόπτη — αν δεν υπάρχει διακόπτης τραβήξτε το καλώδιο από την πρίζα.
- Τοποθετήστε όλα τα καλώδια έτσι ώστε να μην υπάρχει κίνδυνος να σκοντάψει κανείς.
- Μην τσακίζετε και μην συνθλίβετε το καλώδιο.
- Το προϊόν δεν επιτρέπεται να πέφτει κάτω, ούτε και να δέχεται δυνατά χτυπήματα.
- Απορρίψτε κατευθείαν το υλικό συσκευασίας σύμφωνα με τους ισχύοντες τοπικούς κανονισμούς απόρριψης.
- Μην κάνετε μετατροπές στη συσκευή. Κατ' αυτόν τον τρόπο παύει να ισχύει η εγγύηση.
- Μην χρησιμοποιείτε το προϊόν αν έχουν υποστεί ζημιά ο προσαρμογέας, το καλώδιο σύνδεσης ή το καλώδιο του ρεύματος.
- Μην επιχειρήσετε να συντηρήσετε ή να επισκευάσετε τη συσκευή εσείς οι ίδιοι. Οι εργασίες συντήρησης πρέπει να γίνονται από εξειδικευμένα άτομα.
- Μην ανοίγετε το προϊόν και μην το χρησιμοποιείτε αν χαλάσει.

## 5. Εγκατάσταση βάσης φόρτισης (σχ. 3)

- Συνδέστε το τροφοδοτικό στην υποδοχή σύνδεσης που βρίσκεται στην πίσω πλευρά του πομπού
- Συνδέστε το τροφοδοτικό σε μια πρίζα
- Και οι δύο λυχνίες LED ανάβουν μόλις συνδεθεί το τροφοδοτικό στην πρίζα.

## 6. Εγκατάσταση δέκτη/ακουστικών

- Αφαιρέστε προσεκτικά το μαξιλαράκι στη δεξιά πλευρά.
- Τοποθετήστε τις δύο παρεχόμενες μπαταρίες, τηρώντας τη σωστή πολικότητα (σχ. 2)
- Τοποθετήστε πάλι το μαξιλαράκι μέχρι να ακουστεί ότι ασφαλιζέι.
- Πριν από την πρώτη χρήση, φορτίστε τα ακουστικά για τουλάχιστον 10 ώρες. Κατά τη διάρκεια της φόρτισης ανάβει η πράσινη LED. Η λυχνία σβήνει αυτόματα, όταν οι μπαταρίες έχουν φορτιστεί πλήρως.

## 7. Λειτουργία:

### 7.1 Πρώτη σύνδεση Bluetooth (Ζεύξη)

#### Υπόδειξη - Ζεύξη

- Βεβαιωθείτε ότι η συσκευή σας, η οποία είναι συμβατή με το Bluetooth είναι ενεργοποιημένη και ότι το Bluetooth είναι και αυτό ενεργοποιημένο.
- Βεβαιωθείτε ότι η συσκευή σας με λειτουργία Bluetooth είναι ορατή σε άλλες συσκευές Bluetooth.
- Μελετήστε σχετικά το εγχειρίδιο χειρισμού της συσκευής.

#### Υπόδειξη - Σύνδεση Bluetooth με τηλεόραση

- Βεβαιωθείτε ότι η τηλεόρασή σας είναι συμβατή με ακουστικά Bluetooth.
- Ελέγξτε αν πρέπει να πραγματοποιήσετε τη ζεύξη από το μενού ήχου ή το μενού σύνδεσης. Με αυτόν τον τρόπο αποκλείεται η σύνδεση με άλλες συσκευές, όπως π.χ. τα πληκτρολόγια.
- Μελετήστε σχετικά τις οδηγίες χρήσης της τηλεόρασής σας.
- Η απόσταση μεταξύ των ακουστικών και της συσκευής δεν πρέπει να είναι πάνω από ένα μέτρο. Όσο μικρότερη είναι η απόσταση τόσο το καλύτερο.
- Βεβαιωθείτε ότι τα ακουστικά είναι φορτισμένα.
- Πατήστε παρατεταμένα το πλήκτρο ενεργοποίησης για 3 δευτερόλεπτα περίπου, για να ενεργοποιήσετε τα ακουστικά («Power on», η λυχνία των ακουστικών αναβοσβήνει με μπλε χρώμα). Κατόπιν, πατήστε παρατεταμένα το πλήκτρο ενεργοποίησης για 6 δευτερόλεπτα περίπου, για να μεταβείτε στη λειτουργία ζεύξης («removal successful», η λυχνία των ακουστικών αναβοσβήνει με μπλε/κόκκινο χρώμα). Στη συνέχεια, τα ακουστικά θα πραγματοποιήσουν αναζήτηση για μια σύνδεση Bluetooth.
- Ανοίξτε τις ρυθμίσεις Bluetooth στη συσκευή σας και περιμένετε μέχρι στη λίστα να προβληθεί η επιλογή «WHP6316BT».
- Επιλέξτε «WHP6316BT» και περιμένετε μέχρι τα ακουστικά να προβληθούν ως «συνδεδεμένα» στις ρυθμίσεις Bluetooth της συσκευής σας (connected).
- Τώρα μπορείτε να χρησιμοποιήσετε τα ακουστικά.

#### Υπόδειξη – Κωδικός πρόσβασης Bluetooth

Ορισμένες συσκευές χρειάζονται κωδικό πρόσβασης για τη δημιουργία σύνδεσης με άλλη συσκευή Bluetooth.

- Για τη σύνδεση με το ηχείο πληκτρολογήστε τον κωδικό 0000, εφόσον αυτός ζητηθεί από τη συσκευή.

### 7.2 Αυτόματη σύνδεση Bluetooth (αφού έχει ήδη γίνει ζεύξη)

- Βεβαιωθείτε ότι τα ακουστικά είναι ενεργοποιημένα.
- Πατήστε το πλήκτρο πολλαπλών λειτουργιών, για να συνδέσετε αυτόματα τα ακουστικά με τη συσκευή σας.
- Τώρα μπορείτε να χρησιμοποιήσετε τα ακουστικά.

### 7.3 Αναπαραγωγή ήχου

#### Υπόδειξη

- Λάβετε υπόψη ότι οι λειτουργίες που περιγράφονται είναι δυνατές μόνο όταν υπάρχει ενεργοποιημένη σύνδεση Bluetooth.
- Επιπλέον η συσκευή σας πρέπει να υποστηρίζει όλες τις λειτουργίες (πρέπει να υποστηρίζονται προφίλ Bluetooth).
- Μελετήστε σχετικά τις οδηγίες χρήσης της συσκευής σας.
- Μπορεί να γίνει έλεγχος των λειτουργιών και απευθείας μέσω της συσκευής.
- Ρυθμίστε την ένταση της συσκευής σας σε χαμηλό επίπεδο.
- Ξεκινήστε την αναπαραγωγή ήχου στη συνδεδεμένη συσκευή.
- Πατήστε το πλήκτρο πολλαπλών λειτουργιών για να πραγματοποιήσετε εναλλαγή μεταξύ αναπαραγωγής και παύσης.
- Πατήστε το πλήκτρα βέλους, για να μεταβείτε στο επόμενο ή στο προηγούμενο κομμάτι.
- Πιέστε ελαφρώς το ρυθμιστή έντασης ήχου από τη μέση προς τα πάνω, για να αυξήσετε την ένταση και προς τα κάτω, για να τη μειώσετε.

#### Υπόδειξη

Μετά από περίπου 25 δευτερόλεπτα αδράνειας (μόνο σε περίπτωση ελέγχου από τα πλήκτρα των ακουστικών, π.χ. παύση) τα ακουστικά απενεργοποιούνται αυτόματα.

### 7.4 Λειτουργία ελεύθερης ομιλίας

Μπορείτε να χρησιμοποιήσετε τα ακουστικά ως σύστημα ελεύθερης ομιλίας για το smartphone σας, εφόσον αυτό υποστηρίζεται από τη συσκευή.

Πατήστε μία φορά το πλήκτρο πολλαπλών λειτουργιών, για να αποδεχτείτε την εισερχόμενη κλήση. Πατώντας ξανά το πλήκτρο πολλαπλών λειτουργιών η κλήση μπορεί να τερματιστεί.

#### Υπόδειξη

Απενεργοποιείτε τα ακουστικά πριν από κάθε νέα φόρτιση κρατώντας πατημένο το πλήκτρο ενεργοποίησης για περίπου 3 δευτερόλεπτα. Για πλήρη επανεκκίνηση αποσυνδέστε τη βάση φόρτισης από το ηλεκτρικό δίκτυο.

## 8. Συντήρηση και φροντίδα

Καθαρίζετε αυτό το προϊόν μόνο με ένα ελαφρώς βρεγμένο πανί χωρίς χνούδια και μην χρησιμοποιείτε επιθετικά καθαριστικά.

## 9. Απόβλεια εγγύησης

Η εταιρεία Hama GmbH & Co KG δεν αναλαμβάνει καμία ευθύνη ή εγγύηση για ζημιές, οι οποίες προκύπτουν από λανθασμένη εγκατάσταση και συναρμολόγηση ή λανθασμένη χρήση του προϊόντος ή μη τήρηση των οδηγιών λειτουργίας και/ή των υποδείξεων ασφαλείας.

## 10. Σέρβις και υποστήριξη

Για ερωτήσεις σχετικά με το προϊόν απευθυνθείτε στην υπηρεσία εξυπηρέτησης πελατών της Hama. Γραμμή υποστήριξης: +49 9091 502-115 (Γερμανικά/Αγγλικά) Περισσότερες πληροφορίες υποστήριξης θα βρείτε στη διεύθυνση: [www.hama.com](http://www.hama.com)

## 11. Τεχνικά χαρακτηριστικά

	Σετ κεφαλής Bluetooth
Χρόνος ομιλίας/μουσικής	Μέγ. ένταση: 7 ώρες, Μεσαία ένταση: 11 ώρες (με πλήρως φορτισμένη μπαταρία)
Αναμονή	70 ώρες
Εμβέλεια	10 m
Τεχνολογία Bluetooth	Bluetooth V4.1
Προφίλ Bluetooth	A2DP/ HFP/ HSP/ AVRCP
Μπαταρία	2x NiMH 1,2 V
Χωρητικότητα μπαταρίας	700 mAh
Συχνότητα	30 Hz – 20 kHz
Ζώνη συχνοτήτων	2402 – 2480 MHz
Μέγιστη εκπεμπόμενη ισχύς	3 dBm

## 12. Υποδείξεις απόρριψης

### Υπόδειξη σχετικά με την προστασία περιβάλλοντος:



Από τη στιγμή που η Ευρωπαϊκή Οδηγία 2012/19/ΕΥ και 2006/66/ΕΕ ενσωματώνεται στο εθνικό δίκαιο ισχύουν τα εξής: Οι ηλεκτρικές και οι ηλεκτρονικές συσκευές καθώς και οι μπαταρίες δεν επιτρέπεται να πετιούνται στα οικιακά απορρίμματα. Οι καταναλωτές υποχρεούνται από τον νόμο να επιστρέφουν τις ηλεκτρικές και ηλεκτρονικές συσκευές καθώς και τις μπαταρίες στο τέλος της ζωής τους στα δημόσια σημεία περισυλλογής που έχουν δημιουργηθεί γι' αυτό το σκοπό ή στα σημεία πώλησης. Οι λεπτομέρειες ρυθμίζονται στη σχετική νομοθεσία. Το σύμβολο πάνω στο προϊόν, στο εγχειρίδιο χρήσης ή στη συσκευασία παραπέμπει σε αυτές τις διατάξεις. Με την ανακύκλωση, επαναχρησιμοποίηση των υλικών ή με άλλες μορφές χρησιμοποίησης παλιών συσκευών / Μπαταριών συνεισφέρετε σημαντικά στην προστασία του περιβάλλοντος. Στη Γερμανία ισχύουν αντίστοιχα οι παραπάνω κανόνες απόρριψης σύμφωνα με τον κανονισμό για μπαταρίες και συσσωρευτές.

## 13. Δήλωση συμμόρφωσης



Με την παρούσα ο/η Hama GmbH & Co KG, δηλώνει ότι ο ραδιοεξοπλισμός [00131976, 00131977] πληροί την οδηγία 2014/53/ΕΕ. Το πλήρες κείμενο της δήλωσης συμμόρφωσης ΕΕ διατίθεται στην ακόλουθη ιστοσελίδα στο διαδίκτυο: [www.hama.com](http://www.hama.com) -> 00131976 -> Downloads. [www.hama.com](http://www.hama.com) -> 00131977 -> Downloads.

Děkujeme, že jste si vybrali výrobek Thomson. Přečtěte si, prosím, všechny následující pokyny a informace. Uchovejte tento text pro případné budoucí použití. Pokud výrobek prodáte, předějte tento text novému majiteli.

### 1. Ovládací prvky a indikace

1. Dioda LED stavu nabíjení
2. Power-LED
3. Tlačítko Power/párování
4. Regulátor hlasitosti
5. Další/předchozí skladba
6. Multifunkční tlačítko (Přehrát/Pauza/Telefon)

### 2. Vysvětlení výstražných symbolů a pokynů

#### Upozornění

Tento symbol označuje bezpečnostní upozornění, které poukazuje na určitá rizika a nebezpečí.

#### Poznámka

Tento symbol označuje dodatečné informace nebo důležité poznámky.

### 3. Obsah balení

- 1 WHP6316 bluetooth sluchátka
- 1 napájecí zdroj
- 1 nabíjecí stanice
- 2 baterie typu AAA NiMH
- 1 návod k použití

### 4. Bezpečnostní pokyny

#### Upozornění

- Používání výrobku Vás omezuje při vnímání okolních zvuků. Během používání proto neovládejte vozidla nebo stroje.
- Hlasitost udržujte vždy na přiměřené úrovni. Vysoká hlasitost může – i při krátkém trvání – způsobit poškození sluchu. 
- Akumulátory a baterie nikdy neotvírejte, nepoškozujte, nepolykejte nebo nevyhazujte do okolí. Mohou obsahovat jedovaté těžké kovy škodící životnímu prostředí.
- Na akumulátorech/bateriích neprovádějte změny a/nebo je nedefinujte/nezahřívajte/nerozkládejte.
- Výrobek je určen pro použití v soukromých domácnostech.
- Výrobek používejte výhradně pro stanovený účel.
- Děti by měly být pod dozorem dospělé osoby, aby si s přístrojem nehrály.
- Výrobek nepoužívejte na místech, kde platí zákaz používání elektronických přístrojů.

- Výrobek provozujte pouze připojený ke schválené zásuvce. Zásuvka se musí nacházet v blízkosti výrobku a být snadno přístupná.
- Výrobek odpojte od sítě pomocí zapínače/vypínače – pokud tento není k dispozici, vytáhněte síťové vedení ze zásuvky.
- Všechny kabely pokládejte tak, aby nehrozilo nebezpečí zakopnutí.
- Kabel nelámejte a nestlačujte.
- Zabraňte pádu výrobku a výrobek nevystavujte velkým otřesům.
- Obalový materiál likvidujte ihned podle platných místních předpisů o likvidaci.
- Na výrobku neprovádějte žádné změny. Tím zanikají veškeré závazky ze záruky.
- Výrobek nepoužívejte, pokud je adaptér, připojovací kabel nebo síťové vedení poškozeno.
- Do výrobku samovolně nezasahujte a neopravujte ho. Veškeré úkony údržby přenechejte příslušnému odbornému personálu.
- Výrobek neotvírejte a v případě poškození již dále nepoužívejte.

### 5. Instalace nabíjecí stanice (obr. 3)

- Připojte napájecí zdroj k připojovací zdírce na zadní straně vysílače.
- Připojte napájecí zdroj k zásuvce.
- Obě diody LED se rozsvítí, jakmile je napájecí zdroj připojen do zásuvky.

### 6. Instalace přijímače/sluchátka

- Opatrně stáhněte polstrování uší na pravé straně.
- Vložte dvě baterie, které jsou součástí dodávky, správně podle polarity (obr. 2).
- Polstrování opět nasadte tak, aby slýchitelně zaklaplo.
- Před prvním použitím nechejte sluchátka nabíjet alespoň 10 hodin. Během nabíjení svítí zelená LED dioda. Ta automaticky zhasne, jakmile jsou baterie plně nabity.

### 7. Provoz

#### 7.1 První navázání spojení Bluetooth (spárování)

##### Upozornění – spárování

- Zajistěte, aby bylo koncové zařízení s Bluetooth zapnuté, a aby byla aktivní funkce Bluetooth.
- Zajistěte, aby bylo koncové zařízení s Bluetooth viditelné pro jiná zařízení Bluetooth.
- Respektujte pokyny uvedené v návodu k obsluze vašeho koncového zařízení.

### **ⓘ Upozornění – Spojení Bluetooth s televizním přístrojem**

- Ujistěte se, že je Váš televizor kompatibilní s Bluetooth sluchátky.
- Zkontrolujte, zda musí být párování provedeno pomocí nabídky zvuk/audio nebo pomocí nabídky pro propojení. Je tím vyloučeno spojení s jiným příslušenstvím, jako jsou např. klávesnice.
- Respektujte pokyny uvedené v návodech k obsluze Vašeho televizoru.
- Sluchátka a koncové zařízení by od sebe neměly být vzdáleny více než 1 metr. Čím menší vzdálenost, tím lépe.
- Ujistěte se, že jsou sluchátka nabitá.
- Přidržte tlačítko Power po dobu cca 3 sekund, abyste zapnuli sluchátka („Power on“, sluchátka blikají modře). Přidržte nyní tlačítko Power po dobu cca 6 sekund, abyste přepnuli do režimu spárování („removed succesful“, sluchátka blikají modře/červeně). Sluchátka vyhledávají spojení Bluetooth.
- Na Vašem koncovém zařízení otevřete nastavení Bluetooth a vyčkejte, až se na seznamu zobrazí „WHP6316BT“.
- Zvolte „WHP6316BT“ a vyčkejte, až se sluchátka zobrazí jako spojená v nastavení Bluetooth Vašeho koncového zařízení (connected).
- Nyní můžete sluchátka použít.

### **ⓘ Upozornění – heslo pro Bluetooth**

Některá koncová zařízení vyžadují pro navázání spojení s jiným zařízením s Bluetooth heslo.

- Pro spojení s náhlavní soupravou zadejte heslo 0000, pokud vás k tomu vyzve vaše koncové zařízení.

### **7.2 Automatické připojení Bluetooth (po již provedeném spárování)**

- Ujistěte se, že jsou sluchátka zapnutá.
- Stiskněte multifunkční tlačítko pro automatické spojení sluchátek s Vaším koncovým zařízením.
- Nyní můžete sluchátka použít.

## **7.3 Přehrávání audia**

### **ⓘ Upozornění**

- Upozorňujeme, že popsané funkce jsou možné pouze při aktivním spojení Bluetooth.
- Navíc musí být jednotlivé funkce podporovány Vaším koncovým zařízením (musí být podporován profil Bluetooth).
- Respektujte pokyny uvedené v návodu k obsluze Vašeho koncového zařízení.
- Funkce lze dále ovládat i přímo prostřednictvím koncového zařízení.
- Nastavte hlasitost Vašeho koncového zařízení na nízkou úroveň.
- Spusťte přehrávání audia na připojeném koncovém zařízení.
- Stiskněte multifunkční tlačítko pro přepnutí mezi přehráváním a pauzou.
- Stiskněte šipky pro přeskočení na další nebo předchozí skladbu.
- Stiskněte regulátor hlasitosti lehkým tlakem od středu směrem nahoru pro zvýšení hlasitosti a směrem dolů pro její snížení.

### **ⓘ Upozornění**

Po asi 25 sekundách nečinnosti (pouze u ovládání pomocí tlačítek sluchátka, např. pauza) se sluchátka automaticky odpojí.

## **7.4 Funkce hlasitého telefonování**

Máte možnost používat sluchátka jako adaptér pro handsfree k Vašemu smartphonu, je-li tato funkce podporována Vaším koncovým zařízením.

Stiskněte jednou multifunkční tlačítko pro přijetí příchozího hovoru. Opakovaným stisknutím multifunkčního tlačítka je možné hovor opět přerušit.

### **ⓘ Upozornění**

Před každým novým nabíjením, prosím, vypněte sluchátka stisknutím tlačítka Power na cca 3 sekundy. Pro kompletní restart odpojte nabíjecí stanici od el. sítě.

## **8. Údržba a čištění**

Zařízení čistěte jemným navlhčeným hadříkem, který nepouští žmolky. Při čištění nepoužívejte agresivní čisticí prostředky.

## 9. Vyloučení záruky

Hama GmbH & Co. KG nepřebírá žádnou odpovědnost nebo záruku za škody vzniklé neodbornou instalací, montáží nebo neodborným použitím výrobku nebo nedodržením návodu k použití a/nebo bezpečnostních pokynů.

## 10. Servis a podpora

Máte otázky k produktu? Obraťte na na poradenské oddělení Hama.

Horká linka: +49 9091 502-115 (německy/anglicky)

Další podpůrné informace naleznete na adrese:

[www.hama.com](http://www.hama.com)

## 11. Technické údaje

	Bluetooth sluchátka
Doba hovoru/hudby	max. hlasitost: 7 h, střední hlasitost: 11 h (při plně nabitě baterii)
Doba pohotovosti	70 h
Dosah	10 m
Technologie Bluetooth	Bluetooth V4.1
Profil Bluetooth	A2DP/ HFP/ HSP/ AVRCP
Baterie	2x NiMH 1,2 V
Kapacita baterie	700 mAh
Frekvence	30 Hz – 20 kHz
Kmitočtové pásmo	2402 – 2480 MHz
Maximální radiofrekvenční výkon vysílaný	3 dBm

## 12. Pokyny k likvidaci

### Ochrana životního prostředí:



Evropská směrnice 2012/19/EU a 2006/66/EU stanovuje následující: Elektrická a elektronická zařízení stejně jako baterie nepatří do domovního odpadu. Spotřebitel se zavazuje odevzdat všechna zařízení a baterie po uplynutí jejich životnosti do příslušných sběrů. Podrobnosti stanoví zákon příslušné země. Symbol na produktu, návod k obsluze nebo balení na toto poukazuje. Recyklací a jinými způsoby užitkování přispíváte k ochraně životního prostředí.

## 13. Prohlášení o shodě

 Tímto Hama GmbH & Co KG prohlašuje, že typ rádiového zařízení [00131976, 00131977] je v souladu se směrnicí 2014/53/EU. Úplné znění EU prohlášení o shodě je k dispozici na této internetové adrese: [www.hama.com](http://www.hama.com) -> 00131976 -> Downloads. [www.hama.com](http://www.hama.com) -> 00131977 -> Downloads.

Ďakujeme, že ste sa rozhodli pre výrobok Thomson. Prečítajte si všetky nasledujúce pokyny a informácie. Uchovajte tento návod na použitie pre prípadné budúce použitie. Ak výrobok predáte alebo darujete, dajte tento návod novému majiteľovi.

### 1. Ovládacie prvky a indikácie

1. Indikátor stavu nabitia LED
2. LED dióda Power
3. Tlačidlo Power/Pairing (párovanie)
4. Regulátor hlasitosti
5. Nasledujúca/predchádzajúca skladba
6. Multifunkčné tlačidlo (play/pause/telefón)

### 2. Vysvetlenie výstražných symbolov a upozornení

#### Upozornenie

Tento symbol označuje bezpečnostné upozornenie, ktoré poukazuje na určité riziká a nebezpečenstvá.

#### Poznámka

Tento symbol označuje dodatočné informácie, alebo dôležité poznámky.

### 3. Obsah balenia

- 1 slúchadlá s funkciou Bluetooth WHP6316
- 1 napájací zdroj
- 1 nabíjacia stanica
- 2 AAA NiMH akumulátory
- 1 návod na používanie

### 4. Bezpečnostné upozornenia

#### Upozornenie

• Pri používaní výrobku je obmedzené vnímanie hlukov okolia. Počas jeho používania preto neobsluhujte žiadne vozidlá alebo stroje.

• Udržiavajte hlasitosť vždy na rozumnej úrovni. Nadmerné hlasitosti môžu – aj pri krátkom pôsobení – spôsobiť poškodenie sluchu.



- Akumulátory a batérie nikdy neotvárajte, zabráňte ich poškodeniu, prehĺtnutiu alebo uniknutiu do životného prostredia. Môžu obsahovať jedovaté ťažké kovy, škodlivé pre životné prostredie.
- Akumulátory/batérie nemodifikujte a/alebo nedeformujte/ nezahrievajte/nerozoberajte.
- Výrobok je určený pre súkromné použitie v domácnosti, nie je určený na komerčné použitie.
- Výrobok používajte výlučne na stanovený účel.

- Na deti by sa malo dohliadať, aby sa zabezpečilo, že si nebudú s výrobkom hrať.
- Nepoužívajte výrobok v prostredí, v ktorom nie je používanie elektronických prístrojov dovolené.
- Výrobok napájajte iba zo schválenej zásuvky. Zásuvka musí byť umiestnená v blízkosti výrobku a musí byť ľahko prístupná.
- Výrobok odpojte od siete vypínačom I/O – ak neexistuje, vytiahnite sieťové vedenie zo zásuvky.
- Všetky káble umiestnite tak, aby nevzniklo nebezpečenstvo potknutia.
- Dbajte na to, aby kábel nebol zalomený alebo privretý.
- Výrobok nenechajte spadnúť a nevystavujte ho silným otrasom.
- Likvidujte obalový materiál okmžite podľa platných miestnych predpisov na likvidáciu odpadov.
- Na zariadení/prístroji nerobte žiadnej zmeny. Má to za následok stratu akýchkoľvek nárokov na plnenie zo záruky.
- Výrobok nepoužívajte, ak sú poškodené adaptér, pripojovací kábel alebo sieťové vedenie.
- Nepokúšajte sa prístroj samostatne ošetrovať alebo opravovať. Prenehajte akékoľvek úkony údržby kompetentnému odbornému personálu.
- Výrobok neotvárajte a nepoužívajte ho ďalej, ak je poškodený.

### 5. Inštalácia nabíjacej stanice (obr. 3)

- Spojte napájací zdroj s pripojovacou zdierkou na zadnej strane vysielача.
- Spojte napájací zdroj so zásuvkou.
- Obe LED diódy sa rozsvietia, hneď ako je napájací zdroj spojený so zásuvkou.

### 6. Inštalácia prijímača/slúchadiel

- Odtiahnite opatrne ušnú mušku na pravej strane.
- Vložte dva pribalené akumulátory a dbajte pritom na správnu polaritu (obr. 2).
- Opäť nasadte ušnú mušku, kým počuteľne nezacvakne.
- Pred prvým použitím nabíjajte slúchadlá minimálne 10 hodín. Počas nabíjania svieti zelená LED dióda. Táto dióda zhasne automaticky, keď sú akumulátory úplne nabité.

### 7. Prevádzka

#### 7.1 Prvé spojenie Bluetooth (párovanie)

##### Upozornenie - párovanie

- Uistite sa, že je vaše koncové zariadenie s funkciou Bluetooth zapnuté a že je funkcia Bluetooth aktivovaná.
- Uistite sa, že je vaše koncové zariadenie s funkciou Bluetooth viditeľné pre ostatné zariadenia Bluetooth.
- Postupujte pritom podľa návodu na použitie vášho koncového zariadenia.



### **Upozornenie - Spojenie Bluetooth s televízorom**

- Uistite sa, či je váš televízor kompatibilný so slúchadlami s funkciou Bluetooth.
- Skontrolujte, či musíte vykonať párovanie pomocou menu zvuk/audia alebo pomocou spojovacieho menu. Tým sa vylúči spojenie s ostatným príslušenstvom, napr. klávesnicami.
- Postupujte pritom podľa návodu na obsluhu televízora.
- Vzdialenosť medzi slúchadlami a koncovým zariadením nesmie presiahnuť 1 meter. Čím je vzdialenosť medzi zariadeniami menšia, tým je spojenie lepšie.
- Ubezpečte sa, či sú slúchadlá nabité.
- Na zapnutie slúchadiel podržte približne 3 sekundy stlačené tlačidlo Power („Power on“, slúchadlá blikajú namodro). Podržte teraz na cca 6 sekúnd stlačené tlačidlo Power, aby ste prešli do režimu Pairing („remove successful“, slúchadlá blikajú namodro/načerveno). Slúchadlá teraz vyhľadávajú spojenie Bluetooth.
- Otvorte vo vašom koncovom zariadení nastavenia Bluetooth a čakajte, kým sa v zozname zobrazí „WHP6316BT“.
- Zvoľte „WHP6316BT“ a čakajte, kým sa slúchadlá zobrazia v nastaveniach Bluetooth vášho koncového zariadenia ako spárované (connected).
- Teraz môžete slúchadlá používať.

### **Upozornenie – Bluetooth heslo**

Niektoré koncové zariadenia vyžadujú heslo pri párovaní s inými zariadeniami Bluetooth.

- Keď vás vaše koncové zariadenie vyzve na zadanie hesla kvôli spojeniu s reproduktorom, zadajte heslo 0000.

## **7.2 Automatické Bluetooth spojenie (po úspešnom párovaní)**

- Ubezpečte sa, či sú slúchadlá zapnuté.
- Na automatické spojenie slúchadiel s vaším koncovým zariadením stlačte multifunkčné tlačidlo (1).
- Teraz môžete slúchadlá používať.

## **7.3 Prehrávanie audia**

### **Upozornenie**

- Vezmite na vedomie, že uvedené funkcie môžete využívať len v prípade, ak je aktivované spojenie Bluetooth.
- Okrem toho musí vaše koncové zariadenie podporovať jednotlivé funkcie (musí podporovať profily Bluetooth).
- Postupujte pritom podľa návodu na obsluhu vášho koncového zariadenia.
- Jednotlivé funkcie môžete ovládať aj priamo cez koncové zariadenie.

- Hlasitosť koncového zariadenia nastavte na nízku úroveň.
- Spustite prehrávanie audia na pripojenom koncovom zariadení.
- Stláčaním multifunkčného tlačidla môžete prepínať medzi Play a Pause.
- Na zvolenie nasledujúcej alebo predchádzajúcej skladby stlačte tlačidlá šípok.
- Stlačte regulátor hlasitosti od stredu miernym tlakom nahor, aby ste zvýšili hlasitosť a nadol, aby ste znížili hlasitosť.

### **Upozornenie**

Po približne 25 sekundách nečinnosti (len pri ovládaní tlačidlami slúchadiel, napr. Pause) sa slúchadlá automaticky vypnú.

## **7.4 Funkcia hlasitého telefonovania**

Slúchadlá možno použiť ako handsfree pre smartfón, pokiaľ vaše koncové zariadenie podporuje túto funkciu.

Na prijatie prichádzajúceho hovoru stlačte jedenkrát multifunkčné tlačidlo. Opätovným stlačením multifunkčného tlačidla sa dá hovor znova ukončiť.

### **Upozornenie**

Vypnite slúchadlá pred každým novým nabíjaním tak, že podržíte tlačidlo Power cca 3 sekundy stlačené. Na kompletný reštart odpojte nabíjaciu stanicu od elektrickej siete.

## **8. Údržba a starostlivosť**

Zariadenie čistite jemne navlhčenou handričkou, ktorá nezanecháva žmolky. Pri čistení nepoužívajte agresívne čistiace prostriedky.

## **9. Vylúčenie záruky**

Firma Hama GmbH & Co KG neručí/nezodpovedá za škody vyplývajúce z neodbornej inštalácie, montáže alebo neodborného používania výrobku alebo z nerešpektovania návodu na používanie a/alebo bezpečnostných pokynov.

## **10. Servis a podpora**

S otázkami týkajúcimi sa výrobku sa prosím obráťte na poradenské oddelenie firmy Hama.

Hotline: +49 9091 502-115 (nem./angl.)

Ďalšie informácie o podpore nájdete tu: [www.hama.com](http://www.hama.com)

## 11. Technické údaje

	Bluetooth slúchadlá
Čas hovoru/hudba	max. hlasitosť: 7 h, stredná hlasitosť: 11 h (pri plne nabitom akumulátore)
Pohotovostný režim	70 h
Dosah	10 m
Technológia Bluetooth	Bluetooth V4.1
Profily Bluetooth	A2DP/ HFP/ HSP/ AVRCP
Akumulátor	2x NiMH 1,2 V
Kapacita akumulátora	700 mAh
Frekvencia	30 Hz – 20 kHz
Frekvenčné pásmo resp. pásma	2402 – 2480 MHz
Maximálny vysokofrekvenčný	3 dBm

## 12. Pokyny pre likvidáciu

### Ochrana životného prostredia:



Európska smernica 2012/19/EU a 2006/66/EU stanovuje: Elektrické a elektronické zariadenia, rovnako ako batérie sa nesmú vyhadzovať do domáceho odpadu. Spotrebiteľ je zo zákona povinný zlikvidovať elektrické a elektronické zariadenia, rovnako ako batérie na miesta k tomu určené. Symbolizuje to obrázok v návode na použitie, alebo na balení výrobku. Opätovným zužitkovaním alebo inou formou recyklácie starých zariadení/batérií prispievate k ochrane životného prostredia.

## 13. Vyhlásenie o zhode

 Hama GmbH & Co KG týmto vyhlasuje, že rádiové zariadenie typu [00131976, 00131977] je v súlade so smernicou 2014/53/EÚ. Úplné EÚ vyhlásenie o zhode je k dispozícii na tejto internetovej adrese:  
[www.hama.com](http://www.hama.com) -> 00131976 -> Downloads.  
[www.hama.com](http://www.hama.com) -> 00131977 -> Downloads.

Bir Thomson ürünü satın aldığınız için teşekkür ederiz! Biraz zaman ayırın ve önce aşağıda verilen talimatları ve bilgileri iyice okuyun. Bu kullanım kılavuzunu güvenli bir yerde saklayın ve gerektiğinde yeniden okuyun. Bu cihazı başkasına sattığınızda, bu kullanma kılavuzunu da yeni sahibine birlikte verin.

### 1. Kumanda elemanları ve göstergeler

1. Şarj durumu LED'i
2. Power-LED
3. Güç / Eşleştirme tuşu
4. Ses seviyesi ayar düğmesi
5. Başlık ileri / geri
6. Çok işlevli tuş (Play/ Pause/Telefon)

### 2. Uyarı sembollerinin ve uyarıların açıklanması



#### Uyarı

Güvenlik uyarılarını işaretlemek veya özellikle tehlikeli durumlara dikkat çekmek için kullanılır.



#### Not

Ek bilgileri veya önemli uyarıları işaretlemek için kullanılır

### 3. Paketin içeriği

- 1 WHP6316 Bluetooth Kulaklık
- 1 Şebeke Adaptörü
- 1 Şarj istasyonu
- 2 AAA NiMH Akü
- 1 Kullanma Kılavuzu

### 4. Güvenlik uyarıları



#### Uyarı

- Bu ürünün kullanılması ortam sesleri algılandığında kısıtlanabilir. Bu sebepten kullanıldığında araç sürmeyin veya makine kullanmayın.

- Ses seviyesini daima normal bir seviyede tutun. Çok yüksek ses seviyeleri, kısa bir süre dahi olsa, işitsel hasarlara sebep olabilir.



- Aküleri ve pilleri hiçbir zaman açmayın, zarar vermeyin, yutmayın veya çevreye atık olarak karışmasına izin vermeyin. Akülerde ve pillerde zehirli ve çevre sağlığına zararlı ağır metaller mevcut olabilir.
- Aküleri/pilleri değiştirmeyin/deforme etmeyin/ısıtmayın/parçalamayın.
- Bu ürün ticari olmayan özel evsel kullanım için öngörülmüştür.
- Bu ürünü sadece amacına uygun olarak kullanınız.

- Çocukların cihazla oynamadıklarından emin olmak için denetim altında olmaları gerekir.
- Bu ürünü elektronik cihazların kullanılmasına izin verilmeyen alanlarda kullanmayınız.
- Ürünü sadece bu amaç için izin verilen bir prizde çalıştırınız. Priz ürüne yakın olmalı ve kolayca erişilebilmelidir.
- Bu ürünü şebekeden ayırmak için aç/kapat anahtarını kullanınız - böyle bir anahtar yoksa, şebeke kablosunu prizden çekin.
- Kablolari tökezleme tehlikesi olmayacak şekilde serin.
- Kablo bükülmemeli ve herhangi bir yere sıkıştırılmamalıdır.
- Ürünü yere düşürmeyin ve çok aşırı sarsıntılara maruz bırakmayın.
- Ambalaj malzemelerini yerel olarak geçerli talimatlara uygun olarak atık toplama veriniz.
- Cihazda herhangi bir değişiklik yapmayınız. Aksi takdirde her türlü garanti hakkı kaybolur.
- Adaptörü, bağlantı kablosu veya şebeke kablosu arızalı olan ürünü kullanmayınız.
- Cihazı kendiniz onarmaya veya bakımını yapmaya çalışmayınız. Tüm bakım çalışmalarını yetkili usta personele yaptırınız.
- Ürünün içini açmayın ve hasarlı ürünleri çalıştırmayın.

### 5. Şarj İstasyonu Kurulumu (Res. 3)

- Şebeke adaptörünü vericinin arka yüzündeki bağlantı yuvasına bağlayın.
- Fişli şebeke adaptörünü bir prize takın.
- Şebeke adaptörü prize takılır takılmaz her iki LED yanar.

### 6. Alıcı / kulaklık kurulumu

- Sağ taraftaki kulak yastığını dikkatle çıkartın.
- Birlikte gelen iki aküyü yerleştirin ve bunu yaparken kutupların doğruluğuna dikkat edin (Res. 2)
- Kulak yastığını iştiril şekilde yerine oturana kadar yeniden takın.
- İlk kez kullanımdan önce kulaklığı en az 10 saat şarj edin. Şarj işlemi esnasında yeşil LED yanar. Aküler tam olarak şarj olduğunda bu otomatik olarak söner.

### 7. Çalıştırma

#### 7.1 Bluetooth ile ilk kez bağlantı (eşleştirme)



#### Bilgi – Eşleştirme

- Bluetooth olanaklı cihazınızın açık ve Bluetooth işlevinin etkinleştirilmiş olduğundan emin olun.
- Bluetooth olanaklı cihazınızın başka Bluetooth cihazları için görünür olduğundan emin olun.
- Bu konuda cihazınızın kullanım kılavuzunu dikkate alın.

## **Bilgi – Televizyon ile Bluetooth bağlantısı**

- Televizyonunuzun Bluetooth kulaklıkları ile uyumlu olduğundan emin olun.
- Eşleştirmenin ses menüsü ya da bağlantı menüsü üzerinden yapılmasını gerekli olup olmadığını kontrol edin. Böylece, örneğin klavye gibi diğer aksesuarlar ile bir bağlantı devre dışı bırakılır.
- Bu konuda televizyonunuzun kullanım kılavuzunu dikkate alın.

- Kulaklık ile terminal arasındaki mesafe 1 metreden fazla olmamalıdır. Mesafe ne denli kısa olursa işlem o denli kolaylaşır.
- Kulaklığın şarj edilmiş olduğundan emin olun.
- Kulaklığı açmak için Güç düğmesini 3 saniye boyunca basılı tutun ("Power on", kulaklık mavi yanıp söner).
- Eşleştirme moduna girmek için güç düğmesini yaklaşık 6 saniye boyunca basılı tutun ("removel successful", kulaklık mavi/kırmızı yanıp söner). Kulaklık şimdi Bluetooth bağlantısını araştıracaktır.
- Terminalinizde Bluetooth ayarlarını açın ve listede "WHP-6316BT" adının görüntülenmesini bekleyin.
- "WHP6316BT" seçeneğini belirleyin ve kulaklığın terminalinizdeki Bluetooth ayarlarında "bağlı" olarak görüntülenmesini bekleyin (connected).
- Kulaklığı şimdi kullanabilirsiniz.

## **Not – Bluetooth parolası**

Bazı uç cihazlar, başka bir Bluetooth cihazıyla bağlantı kurmak için bir parolaya gerek duyar.

- Uç cihazınız talep ettiğinde hoparlörle bağlantı için parola olarak 0000 girin.

## **7.2 Otomatik Bluetooth bağlantısı (eşleştirme yapıldıktan sonra)**

- Kulaklığın açık olduğundan emin olun.
- Kulaklığı otomatik olarak terminalinize bağlamak için çok işlevli tuşa basın.
- Kulaklığı şimdi kullanabilirsiniz.

## **7.3 Ses oynatma**

### **Not**

- Tarif edilen işlevlerin sadece Bluetooth bağlantısının etkin olduğu zaman kullanılabilirliğini unutmayın.
- Ayrıca işlevlerin terminaliniz tarafından da desteklenmesi gerekir (Bluetooth profilleri desteklenmelidir).
- Bu konuda terminalinizin kullanım kılavuzunu dikkate alın.
- İşlevler doğrudan cihaz üzerinden de kumanda edilebilir.

- Cihazınızın ses seviyesini düşük bir değere ayarlayın.
- Ses yayınına bağlı olan uç cihazınızda başlatın.
- Play ile Pause arasında değiştirme için çok işlevli tuşa basın.
- Bir sonraki ya da önceki başlığa geçmek için ok tuşlarına basın.
- Ses seviyesini yükseltmek için ses seviyesi ayar düğmesini orta taraftan hafifçe yukarıya, bunu azaltmak için ise aşağıya basın.

### **Not**

Yaklaşık 25 saniye hareketsizlikten sonra (sadece kulaklık tuşları ile kumandada, örneğin duraklatma) kulaklık otomatik olarak kapanır.

## **7.4 Ahizesiz konuşma işlevi**

Terminalinizin desteklemesi halinde kulaklığı akıllı telefonunuz için bir ahizesiz konuşma düzeneği gibi kullanma olanağınız vardır. Gelen bir çağrıyı kabul etmek için çok işlevli tuşa bir kez basın. Çoklu işlev tuşuna tekrar basarak görüşme tekrar sonlandırılabilir.

### **Not**

Her yeni bir şarj işleminden önce lütfen kulaklığı güç tuşunu yaklaşık 3 saniye boyunca basılı tutarak kapatın. Tam yeni bir başlangıç için şarj istasyonunu akım şebekesinden ayırın.

## **8. Bakım ve temizlik**

Bu cihazı sadece lifsiz, hafif nemli bir bez ile silin ve agresif temizleyiciler kullanmayın.

## **9. Garanti reddi**

Hama GmbH & Co. KG şirketi yanlış kurulum, montaj ve ürünün amacına uygun olarak kullanılmaması durumunda veya kullanım kılavuzu ve/veya güvenlik uyarılarına uyulmaması sonucu oluşan hasarlardan sorumluluk kabul etmez ve bu durumda garanti hakkı kaybolur.

## **10. Servis ve destek**

Ürünle ilgili herhangi bir sorunuz varsa, lütfen HAMA ürün danışmanlığına başvurunuz.

Hotline: +49 9091 502-115 (Alm/İng)

Diğer destek bilgileri için, bkz.: [www.hama.com](http://www.hama.com)

## 11. Teknik bilgiler

	Bluetooth Kulaklık
Konuşma süresi/müzik	maks. Ses seviyesi: 7 saat, ortalama ses seviyesi: 11 saat (tam olarak şarj edilmiş pille)
Standby	70 saat
Menzil	10 m
Bluetooth teknolojisi	Bluetooth V4.1
Bluetooth profilleri	A2DP/ HFP/ HSP/ AVRCP
Akü	2x NiMH 1,2 V
Akü kapasitesi	700 mAh
Frekans	30 Hz – 20 kHz
Frekans bandı	2402 – 2480 MHz
İletilen maksimum radyo frekans gücü	3 dBm

## 12. Atık toplama bilgileri

### Çevre koruma uyarısı:



Avrupa Birliği Direktifi 2012/19/EU ve 2006/66/EU ulusal yasal uygulamalar için de geçerli olduğu tarihten itibaren: Elektrikli ve elektronik cihazlarla piller normal evsel çöpe atılmamalıdır. Tüketiciler için, artık çalışmayan elektrikli ve elektronik cihazları piller, kamuya ait toplama yerlerine veya satın alındıkları yerlere götürülmelidir. Bu konu ile ilgili ayrıntılar ulusal yasalarla düzenlenmektedir. Ürün üzerinde, kullanma kılavuzunda veya ambalajda bulunan bu sembol tüketiciyi bu konuda uyarır. Eski cihazların geri kazanımı, yapıldıkları malzemelerin değerlendirilmesi veya diğer değerlendirme şekilleri ile, çevre korumasına önemli bir katkıda bulunursunuz. Yukarıda adı geçen atık toplama kuralları Almanya'da piller ve aküler için de geçerlidir.

## 13. Uygunluk beyanı



İş bu belge ile Hama GmbH & Co KG kablosuz sistem tipin [00131976, 00131977] 2014/53/AB sayılı direktife uygun olduğunu beyan eder. AB Uygunluk Beyanının tam metni aşağıdaki internet adresinde incelenebilir: [www.hama.com](http://www.hama.com) -> 00131976 -> Downloads. [www.hama.com](http://www.hama.com) -> 00131977 -> Downloads.

Tack för att du valt att köpa en Thomson produkt. Ta dig tid och läs först igenom de följande anvisningarna och hänvisningarna helt och hållet. Förvara sedan den här bruksanvisningen på en säker plats för att kunna titta i den när det behövs. Om du gör dig av med apparaten ska du lämna bruksanvisningen till den nya ägaren.

## 1. Manöverelement och indikationer

1. Lysdiod som visar laddningsstatus
2. Power-lysdiod
3. Power-/Hoppningsknapp
4. Volymreglage
5. Spår framåt/bakåt
6. Flerfunktionsknapp (spela/paus/telefon)

## 2. Förklaring av varningssymboler och hänvisningar



### Varning

Används för att markera säkerhetshänvisningar eller för att rikta uppmärksamheten mot speciella faror och risker.



### Hänvisning

Används för att markera ytterligare information eller viktiga hänvisningar.

## 3. Förpackningens innehåll

- 1 WHP6316 Bluetooth-hörlurar
- 1 nätadapter
- 1 laddningsstation
- 2 AAA NiMH-batterier
- 1 bruksanvisning

## 4. Säkerhetsanvisningar



### Varning

- När produkten används hör du inte ljud i omgivning- en lika bra som annars. Kör därför inga fordon eller maskiner under användningen.
  - Håll alltid volymen på en förnuftig nivå. Höga volymer – även under kort period – kan leda till hörselskador.
- 
- Öppna, skada och svälj aldrig uppladdningsbara batterier och vanliga batterier och släng dem inte i naturen. De kan innehålla giftiga tungmetaller som är skadliga för miljön.
  - Förändra och/eller deformera inte uppladdningsbara/vanliga batterier och värm inte upp dem eller plocka isär dem.
  - Produkten är avsedd för privat hemanvändning, inte yrkesmässig användning.
  - Använd bara produkten till det som den är avsedd för.
  - Barn ska hållas under uppsikt för att säkerställa att de inte leker med apparaten.

- Använd inte produkten inom områden där elektroniska apparater inte är tillåtna.
- Använd bara produkten när den är ansluten till ett godkänt eluttag. Eluttaget måste sitta i närheten av produkten och vara lätt att nå.
- Skilj produkten från elnätet med hjälp av strömbrytaren – om den saknas drar du ut elsladden ur eluttaget.
- Dra alla kablar så att det inte går att snubbla på dem.
- Böj och kläm inte kabeln.
- Tappa inte produkten och utsätt den inte för kraftiga vibrationer.
- Kasserå förpackningsmaterialet direkt enligt lokalt gällande kasseringsregler.
- Förändra ingenting på produkten. Då förlorar du alla garantianspråk.
- Använd inte produkten när adaptern, anslutningskabeln eller elsladden är skadade.
- Försök inte serva eller reparera produkten själv. Överlåt allt servicearbete till ansvarig fackpersonal.
- Öppna inte produkten och använd den inte mer om den är skadad.

## 5. Installation av laddningsstation (bild 3)

- Anslut nätadaptern till uttaget på sändarens baksida
- Anslut strömkontakten till ett eluttag
- Båda lysdioderna tänds när nätadaptern är ansluten till eluttaget.

## 6. Installation av mottagare/hörlurar

- Dra försiktigt av öronkudden från höger sida.
- Sätt i de två medföljande uppladdningsbara batterierna och observera rätt polaritet (bild 2)
- Sätt tillbaka öronkudden tills den hörbart hakar i rätt läge.
- Ladda hörlurarna minst 10 timmar innan första användningen. Under laddningsprocessen lyser den gröna lysdioden. Denna släcks automatiskt när batterierna är fullständigt laddade.

## 7. Drift

### 7.1 Bluetooth första anslutning (hoppning)



### Information – parkoppling

- Kontrollera att den Bluetooth-kompatibla slutapparaten är påslagen och att Bluetooth är aktiverat.
- Kontrollera att den Bluetooth-kompatibla slutapparaten är synlig för andra Bluetooth-enheter.
- Se bruksanvisningen till slutapparaten.

### **i** Information – Bluetooth-anslutning till TV-apparat

- Säkerställ att din TV är kompatibel med bluetooth-hörlurar.
- Kontrollera om hoppningen måste utföras via ljud/audio-menyn eller via anslutningsmenyn. Därmed utesluts en anslutning av annan tillbehör som t.ex. tangentbord.
- Se bruksanvisningen till din TV.
- Hörlurarna och slutapparaten bör inte befinna sig längre än 1 meter från varandra. Ju mindre avstånd desto bättre.
- Se till att hörlurarna är uppladdade.
- Håll power-knappen intryckt ca 3 sekunder, för att slå på hörlurarna ("power on", hörlurarna blinkar blått). Håll nu power-knappen intryckt ca 6 sekunder, för att byta till parkopplingsläge ("removal successful", hörlurarna blinkar blått/rött). Hörlurarna söker nu efter en Bluetooth-förbindelse.
- Öppna bluetooth-inställningarna på din målenhet och vänta tills "WHP6316BT" visas i listan.
- Välj "WHP6316BT" och vänta tills hörlurarna visas som anslutna i bluetooth-inställningarna på målenheten (connected).
- Du kan nu använda hörlurarna.

### **i** Information – Bluetooth-lösenord

Vissa slutapparater kräver ett lösenord för att upprätta anslutningen till en annan Bluetooth-apparat.

- Ange för anslutning till högtalaren lösenordet 0000 om slutapparaten begär ett lösenord.

## 7.2 Automatisk bluetooth-anslutning (efter genomförd hoppning)

- Kontrollera att hörlurarna är påslagna.
- Tryck på flerfunktionsknappen för att ansluta hörlurarna automatiskt till din målenhet.
- Du kan nu använda hörlurarna.

## 7.3 Ljuduppspelning

### **i** Observera

- Tänk på att de funktioner som beskrivs endast finns tillgängliga vid en aktiv bluetooth-anslutning.
- Dessutom måste målenheten stödja de enskilda funktionerna (bluetooth-profiler måste stödjas).
- Se målenhetens bruksanvisning.
- Funktionerna kan även fortsättningsvis styras direkt via målenheten.

Ställ in målenhetens volym på en låg nivå.

- Starta ljuduppspelningen på den anslutna målenheten.
- Tryck på flerfunktionsknappen för att växla mellan spela och paus.
- Tryck på pilknapparna för att hoppa till nästa eller föregående spår.
- Tryck på volymreglaget från mitten med ett lätt tryck uppåt för att öka volymen, och nedåt för att sänka den.

### **i** Observera

Efter ca 25 sekunders inaktivitet (gäller endast vid styrning via hörlurarnas knappar, t.ex. paus) stängs hörlurarna automatiskt av.

## 7.4 Handsfreefunktion

Hörlurarna kan användas som ett handsfree-system för din mobiltelefon, såvida detta stöds av målenheten.

Tryck en gång på flerfunktionsknappen för att ta emot ett inkommande samtal. Genom att trycka på flerfunktionsknappen igen kan samtalet avslutas.

### **i** Observera

Stäng av hörlurarna innan varje laddning genom att hålla power-knappen intryckt ca 3 sekunder. För en komplett omstart måste laddningsstationen kopplas bort från elnätet.

## 8. Service och skötsel

Rengör bara den här produkten med en luddfri, lätt fuktad duk och använd inga aggressiva rengöringsmedel.

## 9. Garantifriskrivning

Hama GmbH & Co. KG övertar ingen form av ansvar eller garanti för skador som beror på olämplig installation, montering och olämplig produktanvändning eller på att bruksanvisningen och/eller säkerhetshänvisningarna inte följs.

## 10. Service och support

Kontakta Hama produktrådgivning om du har frågor om produkten.

Hotline: +49 9091 502-115 (ty/eng)

Du hittar mer support-information här: [www.hama.com](http://www.hama.com)

## 11. Tekniska data

	Bluetooth-Headset
Taltid/musik	max. Volym: 7 tim., mellanhög volym: 11 tim. (vid fullt laddat batteri)
Standby	70 h
Räckvidd	10 m
Bluetooth-teknik	Bluetooth V4.1
Bluetooth-profiler	A2DP/ HFP/ HSP/ AVRCP
Uppladdningsbart batteri	2x NiMH 1,2 V
Batterikapacitet	700 mAh
Frekvens	30 Hz – 20 kHz
Eller de frekvensband	2402 – 2480 MHz
Maximala radiofrekvenseffekt	3 dBm

## 12. Kasseringshänvisningar

### Not om miljöskydd:



Efter implementeringen av EU direktiv 2012/19/EU och 2006/66/EU i den nationella lagstiftningen, gäller följande: Elektriska och elektroniska apparater samt batterier får inte kastas i hushållssoporna. Konsumenterna är skyldiga att återlämna elektriska och elektroniska apparater samt batterier vid slutet av dess livslängd till, för detta ändamål, offentliga uppsamlingsplatser. Detaljer för detta definieras via den nationella lagstiftningen i respektive land. Denna symbol på produkten, instruktionsmanualen eller på förpackningen indikerar att produkten omfattas av denna bestämmelse. Genom återvinning och återanvändning av material/ batterier bidrar du till att skydda miljön och din omgivning.

## 13. Försäkran om överensstämmelse

 Härmed försäkras Hama GmbH & Co KG, att denna typ av radioutrustning [00131976, 00131977] överensstämmer med direktiv 2014/53/EU. Den fullständiga texten till EU-försäkran om överensstämmelse finns på följande webbadress:  
[www.hama.com](http://www.hama.com) -> 00131976 -> Downloads  
[www.hama.com](http://www.hama.com) -> 00131977 -> Downloads



Suurkiitos, että valitsit Thomson-tuotteen.

Varaa aikaa ja lue seuraavat ohjeet ensin kokonaan läpi.

Säilytä sen jälkeen tämä käyttöohje varmassa paikassa, jotta voit tarvittaessa tarkistaa siitä eri asioita. Jos luovut laitteesta, anna tämä käyttöohje sen mukana uudelle omistajalle.

## 1. Käyttöpainikkeet ja näytöt

1. lataustilan merkkivalo
2. Virta-LED
3. Virta-/kytkentäpainike
4. Äänenvoimakkuuden säädin
5. Kappale eteen-/taaksepäin
6. Monitoiminäppäin (käynnistä/tauko/puhelin)

## 2. Varoitusten ja ohjeiden selitykset



### Varoitus

Käytetään turvaohjeiden merkitsemiseen ja huomion kiinnittämiseen erityisiin vaaroihin ja riskeihin.



### Ohje

Käytetään lisätietojen tai tärkeiden ohjeiden merkitsemiseen

## 3. Pakkauksen sisältö

- 1 WHP6316-Bluetooth-kuulokkeet
- 1 verkkolaite
- 1 latausasema
- 2 AAA-koon NiMH-akkua
- 1 käyttöohje

## 4. Turvaohjeet



### Varoitus

- Tuotteen käyttö rajoittaa ympäristön äänten havaitsemista. Siksi sen kanssa ei saa samanaikaisesti käyttää ajoneuvoja eikä koneita.
- Pidä äänenvoimakkuus aina järkevällä tasolla. Suurista äänenvoimakkuuksista voi - lyhytaikaisinakin - seurata kuulovaurioita.
- Älä avaa, vaurioita tai niele akkuja tai paristoja äläkä anna niiden joutua luontoon. Ne voivat sisältää myrkyllisiä ja ympäristölle haitallisia raskasmetalleja.
- Älä tee akkuihin/paristoihin muutoksia ja/tai väännä/kuumenna/pura niitä.
- Tuote on tarkoitettu yksityiseen, ei-kaupalliseen kotikäyttöön.
- Käytä tuotetta ainoastaan ohjeiden mukaiseen tarkoitukseen.
- Lapsia on valvottava sen varmistamiseksi, etteivät he leiki laitteella.



- Älä käytä tuotetta alueilla, joilla elektroniikkalaitteet eivät ole sallittuja.
- Yhdistä tuote vain pistorasiaan, joka on hyväksytty tuotteen käyttöä varten. Pistorasian tulee olla asennettu tuotteen lähelle sekä helposti saavutettavissa.
- Erota tuote verkosta virtakatkaisimen avulla – jos sellaista ei ole, irrota pistoke pistorasiasta.
- Sijoita kaikki johdot niin, että kompastumisvaaraa ei ole.
- Älä taita johtoa äläkä aseta sitä puristuksiin.
- Älä päästä laitetta putoamaan, äläkä altista sitä voimakkaalle värinälle.
- Hävitä pakkauksmateriaalit heti paikallisten jätehuoltomääräysten mukaisesti.
- Älä tee muutoksia laitteeseen. Muutosten tekeminen aiheuttaa takuun raukeamisen.
- Älä käytä tuotetta, jos adapteri, adapterin johto tai virtajohto on vaurioitunut.
- Älä yritä huoltaa tai korjata laitetta itse. Jätä kaikki huoltotyöt vastuulliselle ammattihenkilöstölle.
- Älä avaa tuotetta, äläkä käytä sitä enää, jos se on vaurioitunut.

## 5. Latausaseman asennus (kuva 3)

- Yhdistä verkkolaite kytkentäliittimellä lähettimen taustapuolelle.
- Kytke pistokkeellinen verkkolaite pistorasiaan.
- Molemmat LED-merkkivalot syttyvät heti, kun verkkolaite on kytketty pistorasiaan.

## 6. Vastaanottimen/kuulokkeiden asennus

- Vedä varovasti oikean puolen korvapehmuste irti.
- Aseta mukana toimitetut akut paikoilleen ja huomioi tällöin oikea napaisuus (kuva 2).
- Aseta korvapehmuste jälleen paikalleen, kunnes se lukittuu kuuluvasti.
- Lataa kuulokkeita ennen ensimmäistä käyttökertaa vähintään 10 tunnin ajan. Latauksen aikana palaa vihreä LED-merkkivalo. Se sammuu automaattisesti heti, kun akut on ladattu täyteen.

## 7. Käyttö:

### 7.1 Ensimmäinen Bluetooth-yhteys (parinmuodostus)



#### Ohje – parinmuodostus

- Varmista, että Bluetooth-kykyinen päätelaitteesi on kytkettyä päälle ja että Bluetooth on aktivoituna.
- Varmista, että Bluetooth-kykyinen päätelaitteesi on näkyvässä muille Bluetooth-laitteille.
- Katso ohjeita päätelaitteesi käyttöohjeesta.

## **i** Ohje – Bluetooth-yhteys televisioon

- Varmista, että televisiosi on yhteensopiva Bluetooth-kuulokkeiden kanssa.
- Tarkista, onko parinmuodostus suoritettava ääni-/audiovalikon vai yhteysvalikon kautta. Näin vältetään yhteydenmuodostus näppäimistöihin ja muihin tarvikkeisiin.
- Katso ohjeita televisiosi käyttöohjeesta.
- Kuulokkeiden ja päätelaitteen ei pidä olla yli 1 metrin etäisyydellä toisistaan. Mitä lähempänä toisiaan ne ovat, sitä parempi.
- Varmista, että kuulokkeet on ladattu.
- Pidä Power-painiketta pidettynä noin kolmen sekunnin ajan kuulokkeiden kytkemiseksi päälle ("Power on", korvakuulokkeet vilkkuvat sinisinä). Pidä Power-painiketta seuraavaksi painettuna noin kuuden sekunnin ajan Pairing-tilaan ("removel successful", korvakuulokkeet vilkkuvat sinisinä/punaisina) siirtymiseksi. Kuulokkeet etsivät Bluetooth-yhteyttä.
- Avaa päätelaitteesi Bluetooth-asetukset ja odota, kunnes listassa näytetään "WHP6316BT".
- Valitse "WHP6316BT" ja odota, kunnes kuulokkeet näytetään "yhdistettyinä" päätelaitteesi Bluetooth-asetuksissa (connected).
- Voit nyt käyttää kuulokkeita.

## **i** Ohje – Bluetooth-salasana

Tietyt päätelaitteet tarvitsevat salasanan yhteyden muodostamiseksi toisen Bluetooth-laitteen kanssa.

- Syötä kaiuttimeen yhdistämiseksi salasana 0000, jos päätelaitteesi pyytää salasanan syöttämistä.

## **7.2 Automaattinen Bluetooth-yhteys (jo suoritettun, onnistuneen parinmuodostuksen jälkeen)**

- Varmista, että kuulokkeet on kytketty päälle.
- Paina monitoiminäppäintä yhdistääksesi kuulokkeet automaattisesti päätelaitteesi kanssa.
- Voit nyt käyttää kuulokkeita.

## **7.3 Audioisto**

### **i** Ohje

- Huomioi, että kuvatut toiminnot ovat mahdollisia vain Bluetooth-yhteyden ollessa aktiivinen.
- Lisäksi päätelaitteesi pitää tukea yksittäisiä toimintoja (Bluetooth-profiileja pitää tukea).
- Katso ohjeita päätelaitteesi käyttöohjeesta.
- Toimintoja voidaan edelleen ohjata myös suoraan päätelaitteella.

- Säädä päätelaitteesi äänenvoimakkuus alhaiselle tasolle.
- Käynnistä audiotoisto liitettyllä päätelaitteella.
- Vaihda toiston ja tauon välillä painamalla monitoiminäppäintä.
- Siirry seuraavaan tai edelliseen kappaleeseen painamalla nuolinäppäimiä.
- Korota äänenvoimakkuutta painamalla äänenvoimakkuuden säädintä keskeltä kevyesti ylös ja pienennä sitä painamalla säädintä alas.

### **i** Ohje

Kuulokkeet sammuvat automaattisesti oltuaan noin 25 sekuntia käyttämättöminä (vain ohjattaessa kuulokenäppäimillä, esim. tauko).

## **7.4 Handsfree-toiminto**

Kuulokkeita voidaan käyttää älypuhelimien handsfree-laitteena, mikäli päätelaitteesi tukee toimintoa.

Vastaa saapuvaan puheluuun painamalla kerran monitoiminäppäintä. Puhelu voidaan päättää painamalla monitoiminäppäintä uudelleen.

### **i** Ohje

Kytke kuulokkeet pois päältä ennen jokaista uutta latauskertaa pitämällä virtapainiketta pohjassa noin 3 sekunnin ajan. Tee täydellinen uudelleenkäynnistys irrottamalla latausasema sähköverkosta.

## **8. Hoito ja huolto**

Puhdista tämä tuote ainoastaan nukkaamattomalla, kevyesti kostutetulla liinalla äläkä käytä syövyttäviä puhdistusaineita.

## **9. Vastuun rajoitus**

Hama GmbH & Co. KG ei vastaa millään tavalla vahingoista, jotka johtuvat epäasianmukaisesta asennuksesta tai tuotteen käytöstä tai käyttöohjeen ja/tai turvaohjeiden vastaisesta toiminnasta.

## **10. Huolto ja tuki**

Tuotetta koskevilla kysymyksillä pyydämme kääntymään Haman tuoteneuvonnan puoleen.

Tukilinja: +49 9091 502-115 (saksa/englanti)

Lisää tukitietoja on osoitteessa [www.hama.com](http://www.hama.com)

## 11. Tekniset tiedot

	<b>Bluetooth-kuulokemikrofoni</b>
<b>Puheaika/musiikki</b>	maks. äänenvoimakkuus: 7 h, keskitason äänenvoimakkuus: 11 h (kun akku on ladattu täyteen)
<b>Valmiustila</b>	70 h
<b>Kantama</b>	10 m
<b>Bluetooth-tekniikka</b>	Bluetooth V4.1
<b>Bluetooth-profiili</b>	A2DP/ HFP/ HSP/ AVRCP
<b>Akku</b>	2x NiMH 1,2 V
<b>Akun kapasiteetti</b>	700 mAh
<b>Taajuus</b>	30 Hz – 20 kHz
<b>Radiotaajuudet</b>	2402 – 2480 MHz
<b>Suurin mahdollinen lähetysteho radiotaajuuksilla</b>	3 dBm

## 12. Hävittämisohjeet

### Ympäristönsuojelua koskeva ohje:



Siitä lähtien, kun Euroopan unionin direktiivi 2012/19/EU ja 2006/66/EU otetaan käyttöön kansallisessa lainsäädännössä, pätevät seuraavat määräykset: Sähkö- ja elektroniikkalaitteita ja paristoja ei saa hävittää talousjätteen mukana. Kuluttajalla on lain mukaan velvollisuus toimittaa sähkö- ja elektroniikkalaitteet niiden käyttöänsä päätyttyä niille varattuihin julkisiin keräyspisteisiin tai palauttaa ne myyntipaikkaan. Tähän liittyvistä yksityiskohdista säädetään kulloisenkin osavaltion laissa. Näistä määräyksistä mainitaan myös tuotteen symbolissa, käyttöohjeessa tai pakkauksessa. Uudelleenkäytöllä, materiaalien/paristojen uudelleenkäytöllä tai muilla vanhojen laitteiden uudelleenkäyttötavoilla on tärkeä vaikutus yhteisen ympäristömme suojelussa.

## 13. Vaatimustenmukaisuusvakuutus



Hama GmbH & Co KG vakuuttaa, että radiolaitetyyppi [00131976, 00131977] on direktiivin 2014/53/EU mukainen.

EU-vaatimustenmukaisuusvakuutuksen täysimittainen teksti on saatavilla seuraavassa internetosoitteessa:  
[www.hama.com](http://www.hama.com) -> 00131976 -> Downloads.  
[www.hama.com](http://www.hama.com) -> 00131977 -> Downloads.

Vă mulțumim că ați optat pentru un produs Thomson. Pentru început vă rugăm să vă lăsați puțin timp și să citiți complet următoarele instrucțiuni și indicații. Vă rugăm să păstrați manualul de utilizare la loc sigur pentru o consultare ulterioară în caz de nevoie. În caz de înstrăinare a aparatului vă rugăm să predați și acest manual noului proprietar.

### 1. Elemente de comandă și afișaje

1. LED pentru starea de încărcare
2. LED putere
3. Tastă Power/ pairing
4. Buton reglare volum sonor
5. Titlu înainte/ înapoi
6. Tastă multifuncțională (Play/ pauză/ telefon)

### 2. Explicarea simbolurilor de avertizare și indicații

#### Avertizare

Se folosește la marcarea instrucțiunilor de siguranță sau la concentrarea atenției în caz de pericol și riscuri mari.

#### Instrucțiune

Se folosește pentru marcarea informațiilor și instrucțiunilor importante.

### 3. Conținutul pachetului

- 1 cască Bluetooth 1 WHP6316
- 1 element de rețea
- 1 stație de încărcare
- 2 acumulatele AAA NiMH
- 1 manual de utilizare

### 4. Instrucțiuni de siguranță

#### Avertizare

- Utilizarea produsului vă limitează capacitatea de percepere a zgomotelor înconjurătoare. În timpul utilizării produsului nu trebuie să deserviți agregate sau mijloace de transport.
- Reglați sonorul la o intensitate rezonabilă. Intensitatea ridicată a sonorului - chiar și de scurtă durată - poate duce la tulburări ale auzului.



- Nu deschideți niciodată, nu deteriorați, înghițiți sau lăsați să ajungă în mediul înconjurător acumulatori și baterii. Pot conține metale grele și toxice, nocive mediului înconjurător.
- Nu modificați, deformați, încălziți sau dezmembra bateriile/acumulatele.

- Produsul este conceput numai pentru utilizare privată și nu profesională.
- Folosiți produsul numai în scopul pentru care a fost conceput.
- Pentru a fi sigur că nu se joacă cu aparatul, copiii trebuie să supravegheți.
- Nu folosiți produsul în zone unde nu sunt admise aparate electronice.
- Exploatați produsul numai la o priză de rețea aprobată în acest sens. Priza de rețea trebuie să fie plasată în apropierea produsului și să fie ușor accesibilă.
- Opriti alimentarea cu curent a produsului printr-un comutator pornit/oprit - dacă acesta nu există scoateți cablul din priză.
- Pozați cablurile în așa fel să nu vă împiedicați de ele.
- Nu îndoiiți și nu striviți cablul.
- Nu lăsați produsul să cadă și nu îl supuneți trepidațiilor puternice.
- Reciclarea materialului pachetului se execută conform normelor locale de salubritate în vigoare.
- Nu executați modificări la aparat. În acest fel pierdeți orice drept la garanție.
- Nu utilizați produsul dacă adaptorul, cablul de conectare sau cablul de alimentare sunt deteriorate.
- Nu încercați să reparați sau să depanați aparatul. Operațiile de reparații se execută numai de personal de specialitate.
- Nu deschideți produsul și nu-l utilizați în continuare în caz de deteriorare.

### 5. Instalare stație de încărcare (Fig. 3)

- Conectați alimentatorul cu mufa de racordare pe partea din spate a emițătorului
- Conectați fișa alimentatorului la o priză
- Ambele LED-uri se aprind imediat ce alimentatorul este conectat la priză.

### 6. Instalare receptor / cască

- Îndepărtați cu atenție perna pentru ureche de pe partea dreaptă.
- Introduceți cei doi acumulatori livrați, respectând polaritatea.
- Instalați la loc perna pentru ureche până la fixarea cu zgomot.
- Înaintea primei folosiri, încălcați căștile cel puțin 10 ore. În timpul procesului de încărcare se aprinde LED-ul verde. Acesta se stinge automat imediat ce acumulatorii sunt încălcați complet.

## 7. Funcționare

### 7.1 Prima conectare Bluetooth (pairing)

#### Indicație - Pairing

- Asigurați-vă că terminalul compatibil Bluetooth este pornit și funcțiunea Bluetooth activată.
- Asigurați-vă că terminalul compatibil Bluetooth este vizibil pentru alte aparate Bluetooth.
- În acest sens vă rugăm să respectați instrucțiunile de utilizare ale aparatului final.

#### Indicație - Conexiune Bluetooth cu un televizor

- Asigurați-vă că televizorul dvs. este compatibil cu căștile Bluetooth.
- Verificați dacă trebuie să efectuați pairing-ul prin intermediul meniului sunet/audio sau al meniului de conectare. Astfel va fi exclusă o conectare cu alte accesorii ca de ex. tastaturi.
- În acest sens, vă rugăm să respectați instrucțiunile de utilizare ale televizorului dvs.
- Distanța dintre căști și aparatul final nu trebuie să fie mai mare de 1 metru. Cu cât distanța este mai mică, cu atât mai bine.
- Asigurați-vă că sunt încărcate căștile.
- Pentru pornirea căștii apăsați cca 3 secunde tasta Power („Power on”, casca luminează intermitent albastru). Pentru a alterna în regimul Pairing apăsați tasta Power cca 6 secunde („remove successful”, casca luminează intermitent albastru/roșu). Casca caută o conexiune Bluetooth.
- Deschideți setările Bluetooth din aparatul final și așteptați până când în lista aparatelor Bluetooth găsite se afișează „WHP6316BT”.
- Selectați „WHP6316BT” și așteptați până când în setările Bluetooth ale aparatului final se afișează căștile ca fiind „conectate”.
- Acum puteți utiliza căștile.

#### Indicație – Parolă Bluetooth

Pentru configurarea conexiunii cu un alt aparat Bluetooth unele aparate finale au nevoie de o parolă.

- Dacă pentru conexiunea cu difuzorul aparatul final vă solicită o parolă, introduceți 0000.

### 7.2 Conexiune Bluetooth automată (după un pairing deja efectuat)

- Asigurați-vă că sunt pornite căștile.
- Pentru conectarea automată a căștilor cu aparatul final, apăsați tasta multifuncțională (1).
- Acum puteți utiliza căștile.

### 7.3 Redare audio

#### Indicație

- Aveți în vedere faptul că funcțiile descrise sunt posibile numai în cazul unei conexiuni Bluetooth active.
- În plus, funcțiile individuale trebuie să fie susținute de aparatul dvs. final (profilele Bluetooth trebuie să fie susținute).
- În acest sens vă rugăm să respectați instrucțiunile de utilizare ale aparatului final.
- Funcțiile pot fi comandate în continuare și direct prin aparatul final.
- Reglați volumul sonor al aparatului final la un nivel redus.
- Porniți redarea audio la aparatul final conectat.
- Apăsați tasta multifuncțională pentru a comuta între Play și pauză.
- Apăsați tastele săgeată, pentru a sări la titlul următor sau la cel precedent.
- Apăsați ușor butonul de reglare a volumului dinspre mijloc în sus pentru a mări volumul și în jos pentru a-l reduce.

#### Indicație

După cca. 25 de secunde de inactivitate (numai în cazul comenzii prin intermediul tastelor căștilor, de ex. pauză), căștile se opresc automat.

### 7.4 Funcția hands-free

Există posibilitatea de utilizare a căștilor ca dispozitiv hands-free pentru telefonul dvs. inteligent, în măsura în care este susținută de aparatul final. Pentru a accepta un apel telefonic recepționat, apăsați o dată tasta multifuncțională. Convorbirea poate fi terminată printr-o nouă apăsare a tastei multifuncționale.

#### Indicație

Vă rugăm ca înainte de fiecare proces de încărcare, să opriți căștile prin menținerea apăsată a tastei Power timp de cca. 3 secunde. Pentru o repornire completă, vă rugăm să decuplați stația de încărcare de la rețea.

## 8. Întreținere și revizie

Curățați acest produs numai cu o cârpă fără scame, puțin umedă și nu folosiți detergenți agresivi.

## 9. Excludere de garanție

Hama GmbH & Co. KG nu își asumă nici o răspundere sau garanție pentru pagube cauzate de montarea, instalarea sau folosirea necorespunzătoare a produsului sau nerespectarea instrucțiunilor de folosire sau/și a instrucțiunilor de siguranță.

## 10. Service și suport

Dacă aveți întrebări adresați-vă la Hama consultanță privind produsul.

Hotline: +49 9091 502-115 (Ger./Ang.)

Alte informații de suport găsiți aici: [www.hama.com](http://www.hama.com)

## 11. Date tehnice

	<b>Bluetooth-set cu cască</b>
<b>Țimp convorbiri / Muzică</b>	volum max.: 7 h, volum med.: 11 h (la acumulator complet încărcat)
<b>Standby</b>	70 h
<b>Rază de acțiune</b>	10 m
<b>Tehnologie Bluetooth</b>	Bluetooth V4.1
<b>Profile Bluetooth</b>	A2DP/ HFP/ HSP/ AVRCP
<b>Acumulator</b>	2x NiMH 1,2 V
<b>Capacitate acumulator</b>	700 mAh
<b>Frecvență</b>	30 Hz – 20 kHz
<b>Banda (benzile) de frecvențe</b>	2402 – 2480 MHz
<b>Puterea maximă</b>	3 dBm

## 12. Informații pentru reciclare

### Instrucțiuni pentru protecția mediului înconjurător:



Din momentul aplicării directivelor europene 2012/19/EU și 2006/66/EU în dreptul național sunt valabile următoarele: Aparatele electrice și electronice nu pot fi salubrizate cu gunoii menajer. Consumatorul este obligat conform legii să predea aparatele electrice și electronice la sfârșitul duratei de utilizare la locurile de colectare publice sau înapoi de unde au fost cumpărate. Detaliile sunt reglementate de către legislația țării respective. Simbolul de pe produs, în instrucțiunile de utilizare sau pe ambalaj indică aceste reglementări. Prin reciclarea, revalorificarea materialelor sau alte forme de valorificare a aparatelor scoase din uz aduceți o contribuție importantă la protecția mediului nostru înconjurător.

## 13. Declarație de conformitate



Prin prezenta, Hama GmbH & Co KG, declară că tipul de echipamente radio [00131976, 00131977] este în conformitate cu Directiva 2014/53/UE.

Textul integral al declarației UE de conformitate este disponibil la următoarea adresă internet:

[www.hama.com](http://www.hama.com) -> 00131976 -> Downloads.

[www.hama.com](http://www.hama.com) -> 00131977 -> Downloads.

---

---





---

**THOMSON**

Thomson is a trademark of  
Technicolor or its affiliates used under  
license to HAMA GmbH & Co KG,  
86652 Monheim / Germany

[www.thomson-av-accessories.eu](http://www.thomson-av-accessories.eu)



WHP6316BT  
00131976 / 00131977