



THOMSON

VS 360

VS 460

User manual

Manuel d'utilisation

Bedienungsanleitung

Manuale di utilizzazione

Manual de utilización

Gebruiksaanwijzing

Návod k použití

Instrukcja obsługi

Használati kézikönyv

Wireless video transmitter

Precautions

Safety

- This equipment contains heat sensitive components. **Maximum ambient temperature** must not exceed **35° Celsius**.
- **Humidity** in rooms where this equipment is situated must not exceed a hygrometric level of **85%**. If you have to use your equipment outside, **avoid exposing it to rain water** or to splashes. The transition from a cold environment to a hot one may cause condensation. Allow it to dry by itself before re-starting the equipment.
- In the event of **prolonged absence**, switch off the equipment by means of the on/off switch. Even when switched off, certain components remain live. In order to insulate it completely you must remove the plug from the main electricity supply.
- In the event of an **electrical storm**, it is advisable to disconnect the equipment from the electricity supply so as to avoid potentially damaging electrical or electromagnetic surges. To this end, make sure that the **mains plug** is easily accessible for **disconnection**.
- **Disconnect** the equipment immediately if you detect a **smell of burning** or **smoke**. Under no circumstances must you open the equipment yourself; you run the risk of **electrocution**.

Maintenance

- Clean the equipment with a soft cloth and a neutral detergent. The use of solvents, abrasive products or alcohol-based products is likely to damage the equipment.

Regulations

- This equipment must only be installed inside. Its use is restricted to private radio transmission. Connection to a public or independent network, or to an outside aerial is prohibited.

Under no circumstances should this appliance be put to industrial use. It is designed solely for domestic operation.

THOMSON disclaims all responsibility in the event of use that does not comply with the present instructions.

Principles of operation

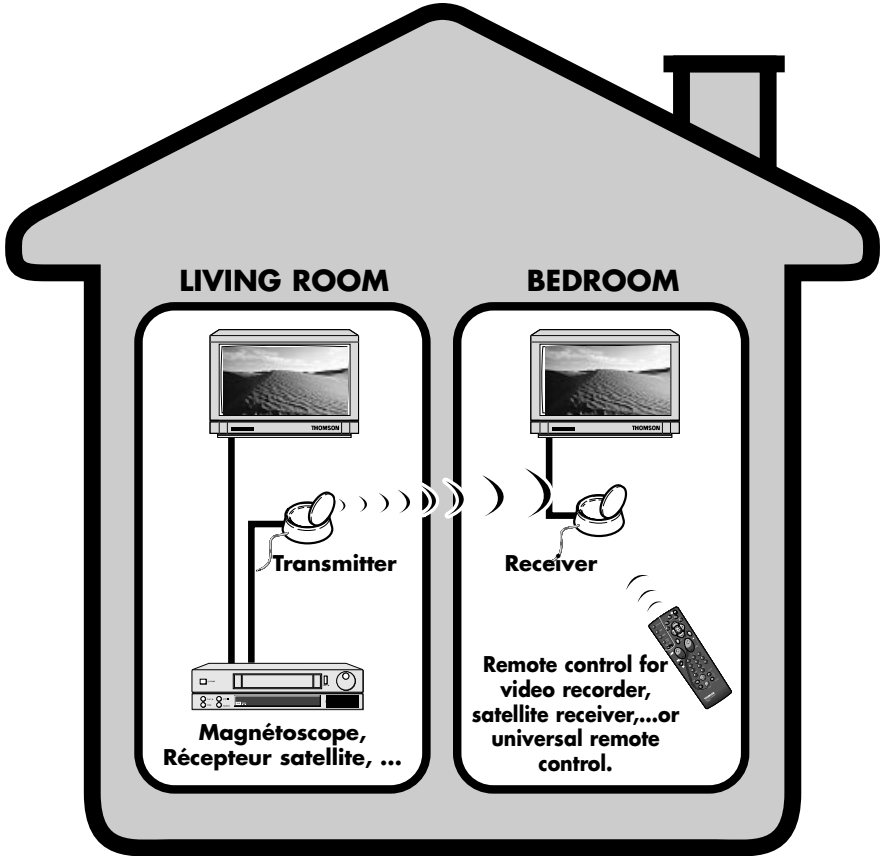

What is this equipment for?

The **Video Sender VS 360/460** permits the relay of an Audio-Video signal from your main set-up to a second television set located in another room and equipped with a scart connection (or RCA/Cinch). The main set-up is the place in which you have chosen to install the majority of your equipment (television set, video recorder, satellite receiver, DVD player,...) you can operate the units from the room with the second television set by using their remote controls, or with a universal remote control.

You can play and hear music if you connect the transmitter to a suitable outlet (**AUDIO OUT**), and the receiver to an amplifier (**AUDIO IN**) placed in another room. For the link-up you will need to obtain 1 cinch/cinch cable (not supplied with equipment).

If you already have a Thomson plasma screen monitor or video projector, the Video Sender will ease your placing of these items where you most want them to be, thanks to eliminating all problems related to long cable runs.

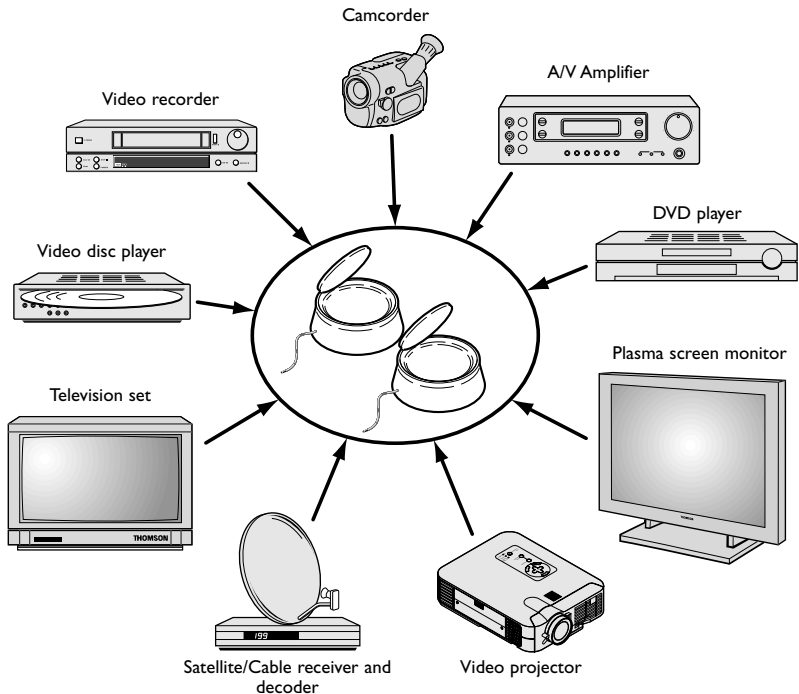

Installation of transmitter

1. Place the transmitter (**1**) near the source equipment (VCR player, DVD player, etc.) from which you want to transmit video or audio output, and connect it with the two cords (**2 A** and **2 B**) making sure you respect the color coding of the 3 cinch plugs (red and white for audio, yellow for video). Connect the TV set to a suitable outlet from the VCR player or DVD player (AVI).
Obtain a (non-supplied) SCART-TV set connector and connect the TV set to the **2B** adapter already connected to the VCR player or DVD player as shown on Page 5 (see item marked * on Page 5).
2. Fit the mains supply lead (**3**) to the transmitter and plug it into a 220/240 V ~ 50 Hz mains power supply.
3. Carefully extend the antenna of the transmitter (**1**) and orient it towards the room where your second TV set (**TV2**) is located. *Circular antennas must be oriented so that the surfaces with inscriptions are face to face.* Turn on (position **ON**) the transmitter and receiver, using the **ON/OFF** switch located on its lower side. Place the channel selectors of the transmitter and the receiver on the same channel (same letter).
4. Fit the lead (**4**) following these stages:
 - connect the jack plug to the **IR EXTEND** socket,
 - unwind the lead and place one cell near the infrared window of the unit to be operated (video recorder or other),
 - after installing the receiver (see Pages 6 and 7), ask someone to use the remote control of that equipment item to be controlled from the room where the second (**TV2**) is located,
 - by moving the cell around in front of the unit to be operated you will find the location that permits its control from the other room. You must fix the cell in that position. Usually, this will be a more or less large, transparent area located on the front of the unit.
5. Remove the protective self-adhesive film from the infrared cell of cord (**4**) and affix it to the infrared-sensitive panel of the equipment to be remote controlled. The cord has 3 cells in order to let you play video and audio from 3 equipment items connected to the (**TV1**) set (see Diagram 2 on Page 10).

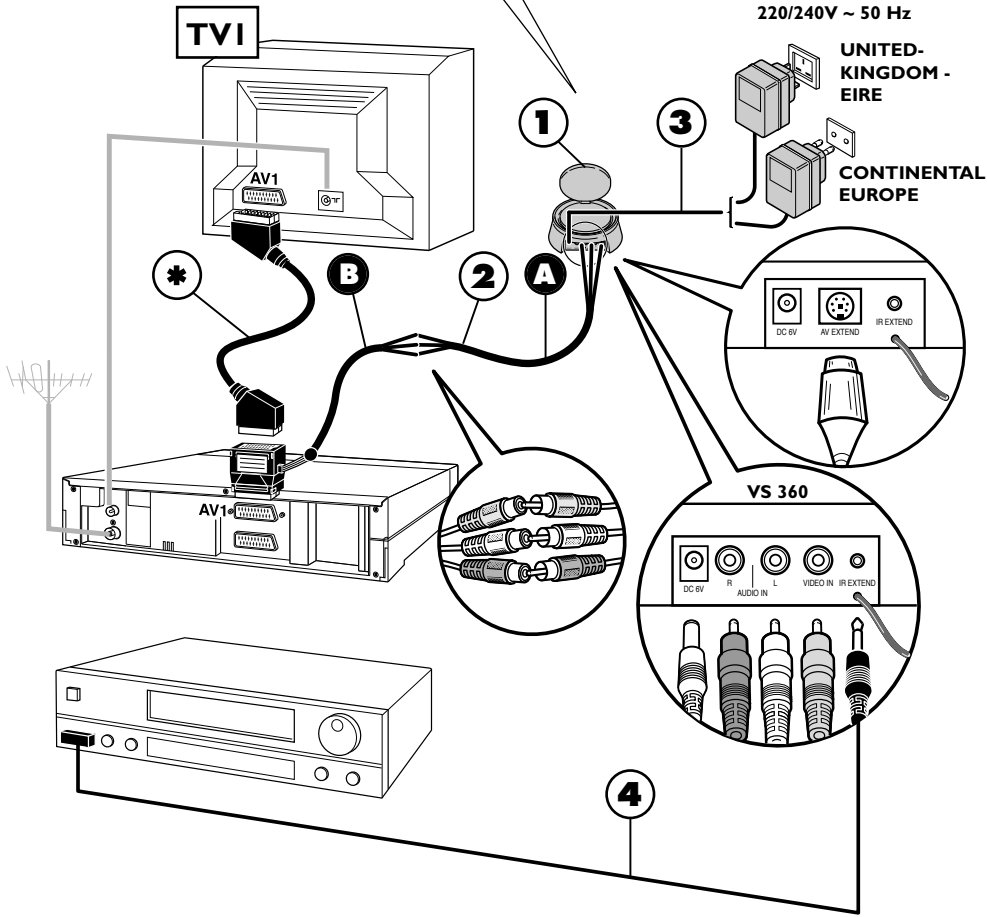
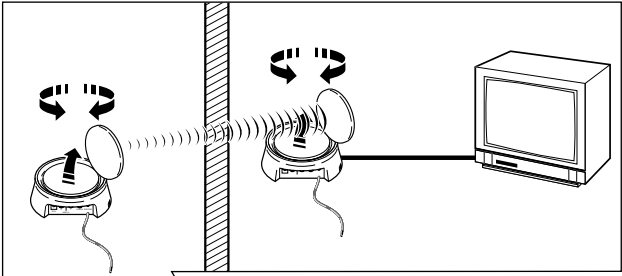

Installation of receiver

1. Place the receiver (5) on, or near, the second television set.
2. Connect the receiver (5) to the second television set using the lead (6) following the same instructions as for the transmitter.
3. Extend the antenna on the receiver (5) and orient it toward the main TV set (TV1). *Circular antennas must be oriented so that the surfaces with inscriptions are face to face.*
4. Fit the mains supply lead (7) to the receiver and plug it into a 220/240 V ~ 50 Hz mains power supply.

! THE ANTENNA allows you to transmit and receive audio and video signals over a maximum range of 30 meters in free air environments. Inside a typical lodgment the range will be less because of signal attenuation by building material absorption.

! THE FLEXIBLE ANTENNA permits the control of the unit whose pictures you wish to see in the room containing the second television set (TV2).

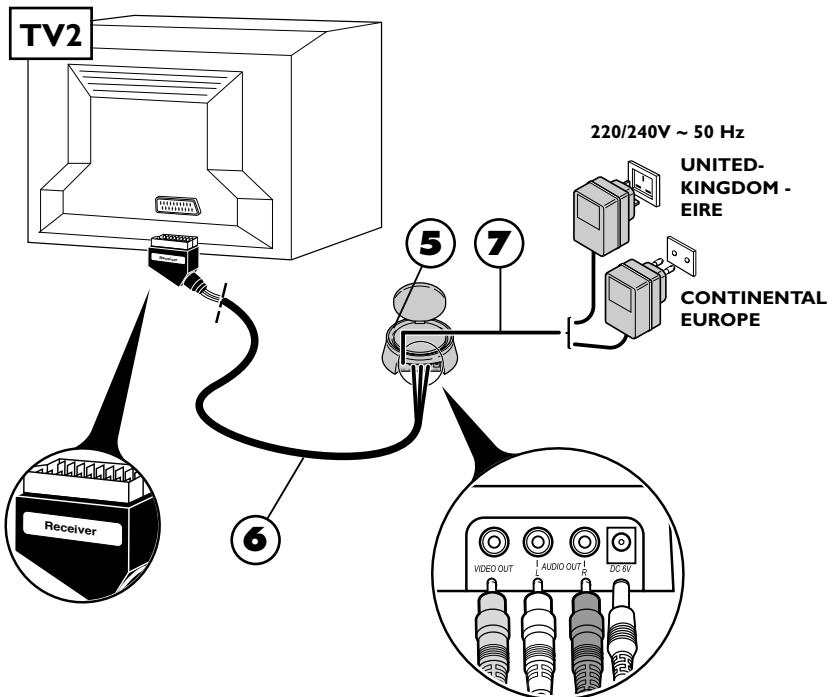

Instructions for use

en

1. Switch on the transmitter (1) and the receiver (5) by switching their **ON/OFF** buttons to the **ON** position.
2. **Make sure that the transmitter and the receiver are set to the same channel by checking the position of the selectors located under the casing. They must be set to the same channel (same letter).**
3. Switch on your equipment (television sets, video recorders ...) in both rooms.
4. Using the remote control of the unit whose pictures you wish to see, and from the room containing the second television set (**TV2**), select the channels or video functions (or others) according to the unit you are controlling.

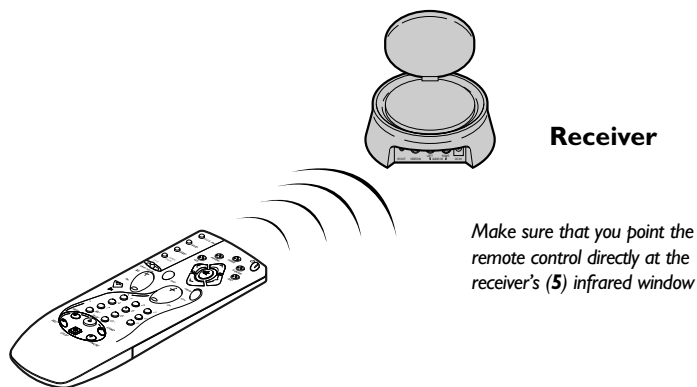

Special operating details:

- **No picture on TV2?** If you fail to obtain the desired picture on the second television set TV2, select the AV socket, to which the receiver (5) is connected, using the television's remote control.
- **Using a decoder (in France: Canal +, TPS, etc.) on your TV2?** To have clear images on your second TV set (TV2), output from the decoder must pass through a VCR player, placed in (AV2) mode or set to the channel number assigned for the encrypted TV channel.
- **Use of a monitor?** If your second television set does not have a connection for an outside aerial (terrestrial reception), or if it is a monitor, you will be able to see the channels in the room containing the second television set by selecting those of the video recorder with its remote control.
- **The picture is scrambled?** The running of certain equipment (micro-wave ovens, digital telephone DECT, un-shielded acoustic loudspeakers, etc ...) may interfere with signal transmission. Ensure that they are kept away from the transmitter and the receiver or switch them off.

Improvement of picture and sound

You will obtain optimal service operation of your **Video Sender** by correctly orienting the antennae **(A)**. However, reflected signals or other signal degrading factors can affect good quality signal transmission. In this case, readjust antennae positions or slightly move the transmitter or receiver until you get crystal clear reception.

Transmitter / Receiver

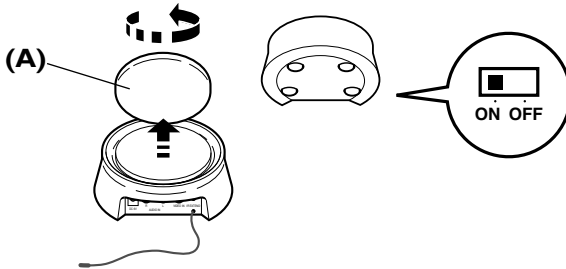

If no picture is obtained,

check that the transmitter and the receiver have not been installed in the reverse order (each unit corresponds either to the input or to the output of the Audio-Video signal). Check that they have been properly connected and that they are switched on (**ON** position). Ensure that the channel selector is set to the same letter on both units.

If transmission is blurred or scrambled,

choose another channel but make sure that it is identical on both units.

Transmitter / Receiver

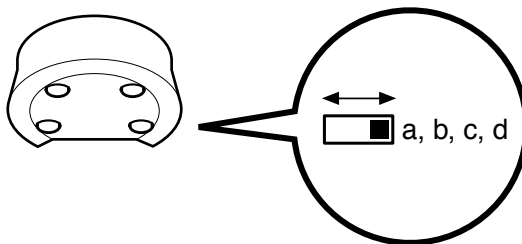

Relay of pictures from several units

If you have several equipment items (VCR player, satellite receiver, DVD player, etc.) in your main equipment room and want to transmit and receive audio and video signals to a second TV set, connect your equipment items as shown in the Diagrams on following pages. Usually, the units are connected in series, the last unit having a free scart connection that you can use for the connection of the transmitter.

! These diagrams represent some connection possibilities the operation of which depends on the type of unit, its sockets and the signals it produces. There exist other connections that you might perhaps wish to try if diagrams 1 to 3 here are not satisfactory. If this is the case, ask your dealer for assistance.

! As a general rule, remember to switch off units not in use. Also, refer to the manufacturers' instructions to see if there are any particularities regarding connection or use. Certain units may need to have their input scart connection "programmed".

! In all cases the transmitter must be connected to a scart connection that produces an Audio-Video signal Out. Refer to the manufacturer's instructions for confirmation of this.

en

General information on connections...

1

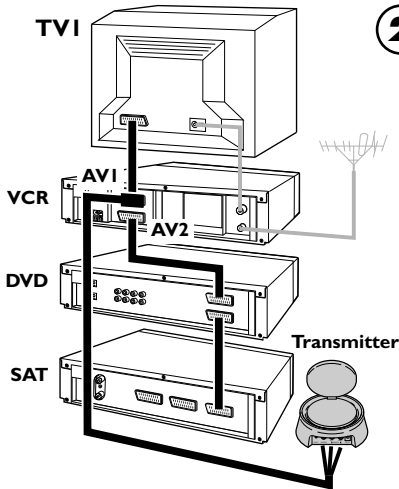
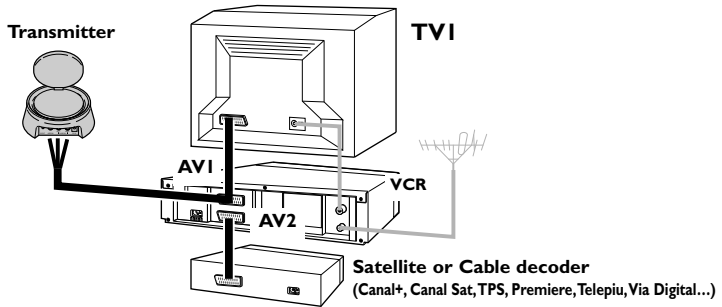

2

3

AUDIO

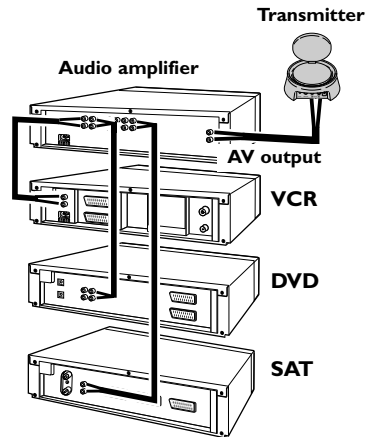

Technical characteristics

Power supply: 6V DC

VS 360/460 : 4 channels (A : 2.414 GHz - B : 2.432 GHz - C : 2.450 GHz - D : 2.468 GHz)

VS 360U/460U : 4 channels (A : 2.414 GHz - B : 2.432 GHz - C : 2.450 GHz - D : 2.468 GHz)

VS 360SP/460SP : 3 channels (A : 2.432 GHz - B : 2.450 GHz - C : 2.468 GHz)

Remote control return: 433,92 MHz

Transmitter power: 10 mW

Transmetteur vidéo sans fil

Précautions

Sécurité

- Les composants de cet appareil sont sensibles à la chaleur. La **température maximale** ambiante ne doit pas dépasser **35°** Celsius.
- **L'humidité** des locaux où est placé l'appareil ne doit pas dépasser un taux hygrométrique de **85%**. **Évitez de l'exposer à l'eau** de pluie ou aux éclaboussures. Le passage d'une atmosphère froide à une ambiance chaude peut provoquer de la **condensation**. Laissez-la disparaître d'elle-même avant de remettre l'appareil en marche.
- En cas d'**absence prolongée**, éteignez l'appareil avec l'interrupteur marche/arrêt. Même à l'arrêt, certains composants restent en contact avec le réseau électrique. Pour l'isoler complètement vous devez débrancher la fiche d'alimentation de la prise secteur.
- En cas d'**orage**, il est recommandé d'isoler l'appareil du réseau électrique afin de ne pas le soumettre à des surcharges électriques ou électromagnétiques qui peuvent l'endommager. A cette fin, laissez la **fiche secteur** accessible pour le **débrancher**.
- **Débranchez** immédiatement l'appareil si vous constatez qu'il dégage une **odeur de brûlé** ou de la **fumée**. En aucun cas vous ne devez ouvrir l'appareil vous-même, vous risquez **l'électrocution**.

Entretien

- Nettoyez l'appareil avec un chiffon doux et un détergent neutre. L'utilisation de solvants, de produits abrasifs ou de produits à base d'alcool risque d'endommager l'appareil.

Réglementation

- Cet appareil ne doit être installé qu'à l'intérieur d'un local. Son utilisation est restreinte aux transmissions radioélectriques privées. Le branchement à un réseau public ou indépendant ou à une antenne extérieure est interdit.

Cet appareil ne doit en aucun cas être utilisé à des fins commerciales. Il est uniquement prévu pour un usage domestique.

THOMSON dégage sa responsabilité en cas d'utilisation non conforme aux indications de cette notice.

Principes de fonctionnement

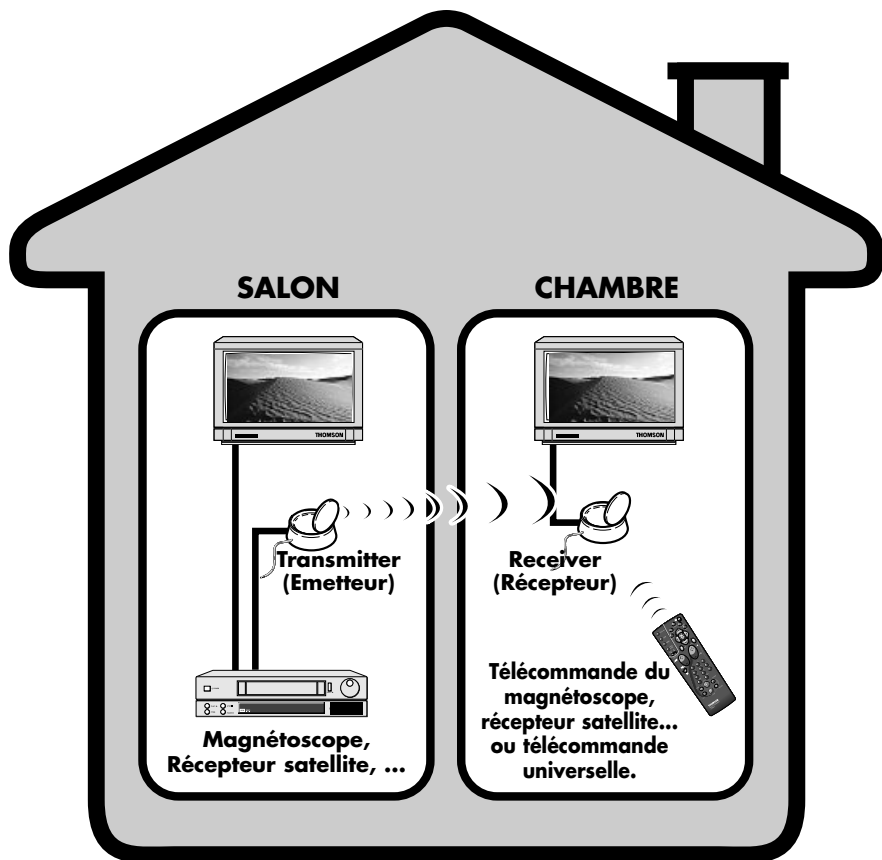

A quoi sert cet appareil ?

Le **Video Sender VS 360/460** permet de diffuser un signal Audio-Video à partir de votre installation principale vers un second téléviseur installé dans une autre pièce et équipé d'une prise péritélévision (ou RCA/Cinch). L'installation principale est l'endroit où vous avez regroupé la plupart de vos appareils (téléviseur, magnétoscope, récepteur satellite, lecteur DVD, ...). Vous pourrez commander les appareils depuis la pièce où se trouve le second téléviseur à l'aide de leurs télécommandes, ou avec une télécommande universelle.

La diffusion de musique est possible si vous raccordez l'émetteur à une source (**AUDIO OUT**) et le récepteur à un amplificateur (**AUDIO IN**) dans une autre pièce. Dans ce cas vous devrez vous procurer 1 câble cinch / cinch non fourni.

Si vous possédez un moniteur plasma ou un projecteur vidéo Thomson, le Video Sender vous facilitera leur implantation à l'endroit désiré grâce à l'élimination des problèmes liés à la longueur des câbles de connexions.

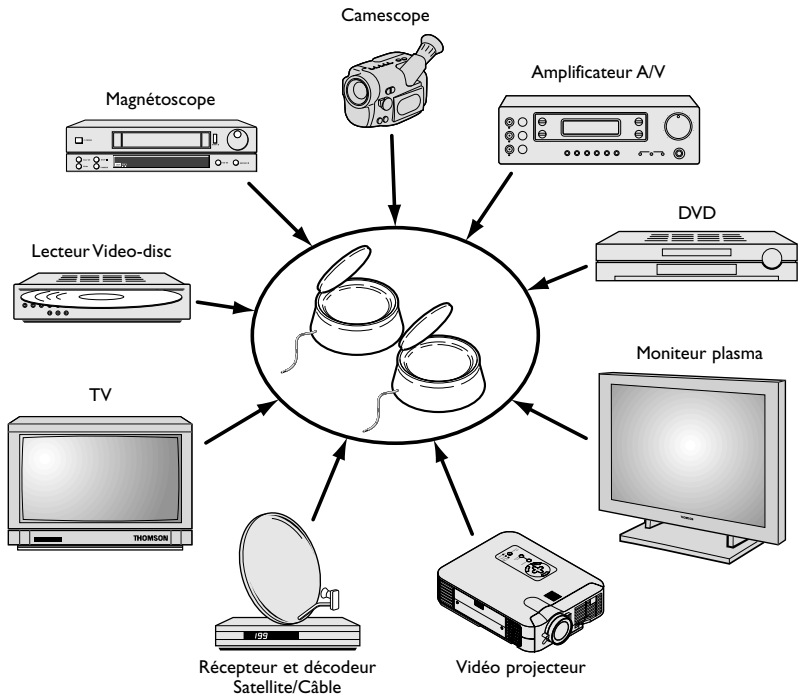

Installation de l'émetteur

1. Placez l'émetteur (**1**) à proximité de l'appareil (magnétoscope, lecteur DVD...) dont vous souhaitez diffuser les images et le son et raccordez-le à l'aide des deux cordons (**2 A** et **2 B**) en respectant les couleurs des 3 fiches cinch (rouge et blanche pour l'audio, jaune pour la vidéo). Raccordez la fiche péritélévision à une prise du magnétoscope ou du lecteur DVD (AVI). Procurez-vous un cordon SCART-Péritélévision (non fourni) et raccordez le téléviseur à l'adaptateur **2B** déjà branché au magnétoscope ou lecteur DVD (voir repère * de la page 5).
2. Branchez l'alimentation secteur (**3**) à l'émetteur et à une prise secteur 220/240V ~ 50 Hz.
3. Déployez l'antenne de l'émetteur (**1**) avec précaution et orientez-la en direction de la pièce du second téléviseur (**TV2**). *Les antennes circulaires doivent être orientées de façon à ce que les faces portant des inscriptions soient dirigées l'une vers l'autre.* Mettez en marche (position **ON**) l'émetteur et le récepteur à l'aide du bouton **ON/OFF** situé en dessous et sur le côté. Placez le sélecteur de canal de l'émetteur et du récepteur sur la même position (même lettre).
4. Installez le cordon (**4**) en suivant ces étapes :
 - raccordez la fiche jack dans la prise **IR EXTEND**,
 - éroulez le cordon et placez une cellule à proximité de la fenêtre infrarouge de l'appareil à commander,
 - après l'installation du récepteur (voir page 6 et 7), demandez à une personne d'utiliser la télécommande de l'appareil à commander depuis la pièce où se trouve le second téléviseur (**TV2**),
 - en déplaçant la cellule devant l'appareil à commander vous pourrez déterminer l'emplacement qui permet sa commande depuis l'autre pièce. Vous devrez y coller la cellule. Généralement il s'agit d'une zone transparente plus ou moins grande située en façade.
5. Enlevez le papier de protection de la partie auto-collante de la cellule infrarouge du cordon (**4**) et collez-la sur la fenêtre infrarouge de l'appareil à télécommander. Le cordon est équipé de 3 cellules afin de vous permettre de diffuser les images et le son de 3 appareils connectés au téléviseur (**TV1**) (voir schéma **2** de la page 10).

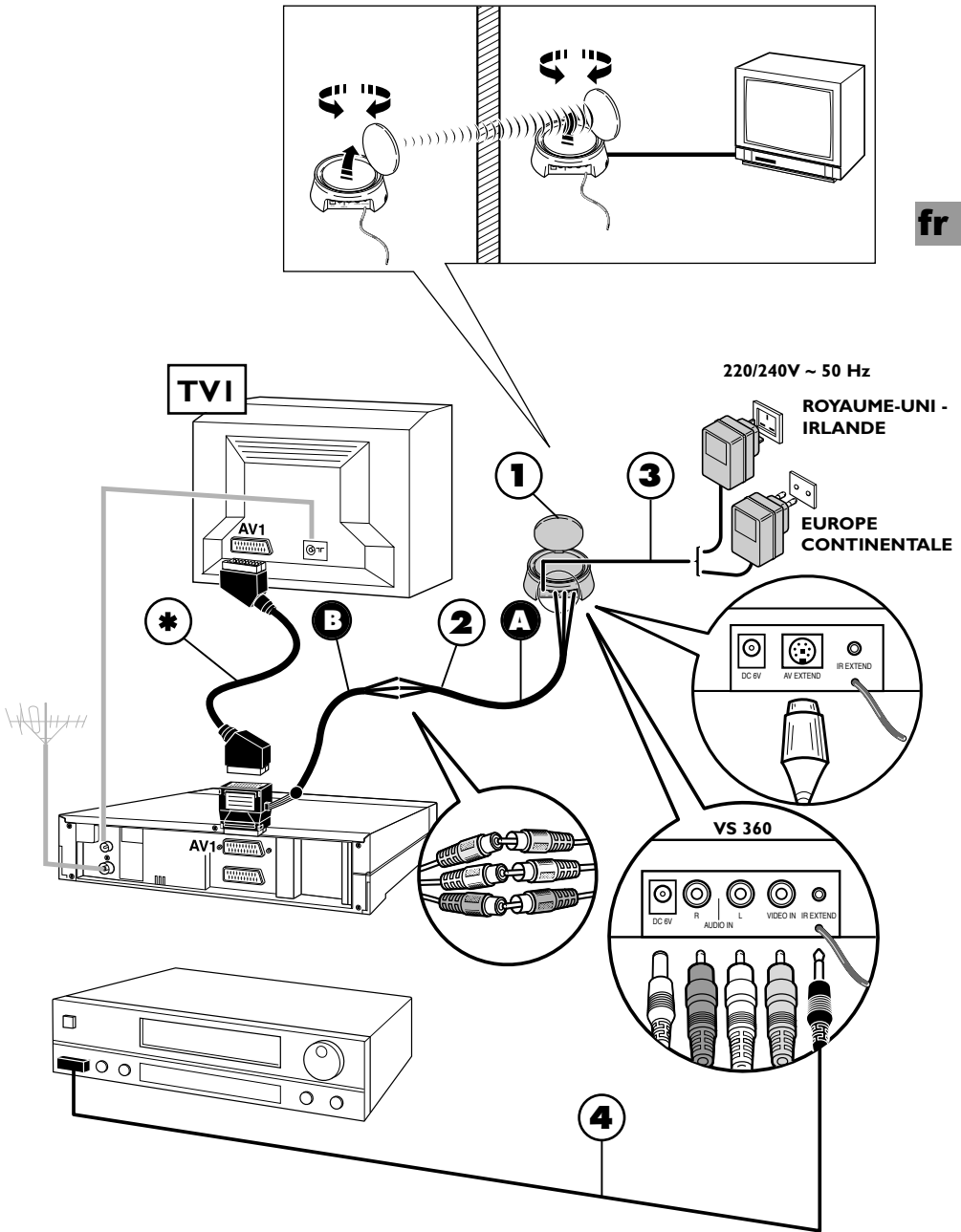

Installation du récepteur

1. Placez le récepteur (5) sur, ou à proximité du second téléviseur.
2. Raccordez le récepteur (5) au second téléviseur à l'aide du cordon (6) en suivant les mêmes recommandations que pour l'émetteur.
3. Déployez l'antenne du récepteur (5) et orientez-la en direction du téléviseur principal (TV1). Les antennes circulaires doivent être orientées de façon à ce que les faces portant des inscriptions soient dirigées l'une vers l'autre.
4. Branchez l'alimentation secteur (7) au récepteur et à une prise secteur 220/240V ~ 50 Hz.

! L'ANTENNE permet la diffusion du signal Audio-Vidéo sur une portée maximum de 30 mètres en champ libre. A l'intérieur d'une habitation cette portée est inférieure et dépend des matériaux que les ondes auront à franchir.

! L'ANTENNE SOUPLE permet la commande de l'appareil dont vous souhaitez voir les images à partir de la pièce où se trouve le second téléviseur (TV2).

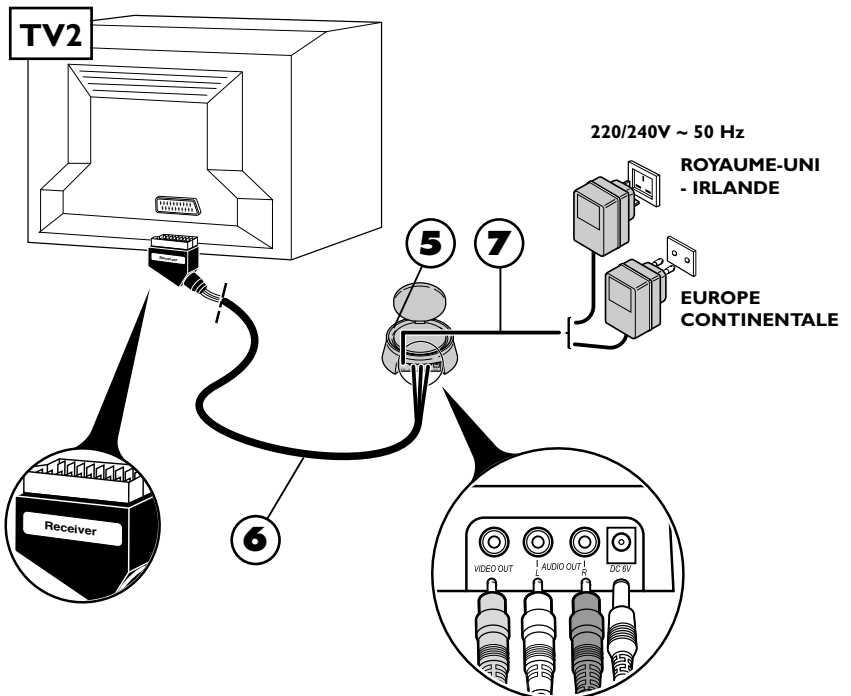

Utilisation

1. Mettez en marche l'émetteur (1) et le récepteur (5) en plaçant leurs boutons **ON/OFF** sur la position **ON**.
2. **Assurez-vous que l'émetteur et le récepteur soient bien sur le même canal en vérifiant la position des sélecteurs sous leurs boîtiers. Ils doivent être placés sur le même canal (même lettre).**
3. Mettez en marche vos appareils (téléviseurs, magnétoscopes, ...) dans les 2 pièces.
4. A l'aide de la télécommande de l'appareil dont vous voulez voir les images, et de la pièce où se trouve le second téléviseur (**TV2**), sélectionnez les chaînes ou les fonctions de lecture (ou autres) selon l'appareil que vous commandez.

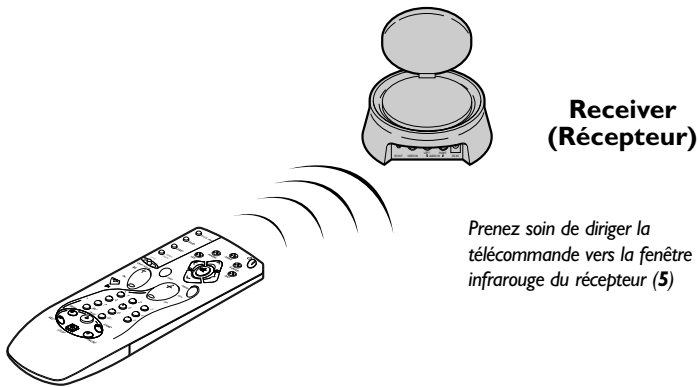

Quelques particularités de fonctionnement :

- **Pas d'image sur TV2 ?** Si vous n'obtenez pas l'image souhaitée sur le second téléviseur TV2, sélectionnez la prise AV, à laquelle est raccordée le récepteur (5), à l'aide de la télécommande du téléviseur.
- **Décodeur (Canal +, TPS...) sur TV2 ?** Pour être visible sur le second téléviseur (TV2), l'image d'un décodeur doit passer par un magnétoscope, mis en marche, en mode AV2 ou sur le n° de chaîne attribué à la chaîne codée. (Reportez-vous aux notices des appareils correspondants).
- **Utilisation d'un moniteur ?** Si votre second téléviseur ne possède pas de raccordement à une antenne extérieure (réception hertzienne), ou si c'est un moniteur, vous pourrez voir les chaînes en sélectionnant celles du magnétoscope, à partir de la pièce du second téléviseur et à l'aide de la télécommande du magnétoscope.
- **L'image est brouillée ?** Le fonctionnement de certains appareils (four à micro-ondes, téléphone numérique DECT, enceintes acoustiques non blindées, etc ...) peut perturber la transmission du signal. Veillez à les tenir éloignés de l'émetteur et du récepteur ou éteignez-les.

Amélioration de l'image et du son

Vous obtiendrez un fonctionnement optimal de votre **Video Sender** en orientant les antennes **(A)**. Toutefois, certaines réflexions ou autres effets parasites peuvent affecter la bonne transmission du signal. Il suffira alors, soit de réajuster la position des antennes soit de déplacer légèrement l'émetteur ou le récepteur jusqu'à l'obtention d'une parfaite réception.

Transmitter / Receiver (Emetteur) / (Récepteur)

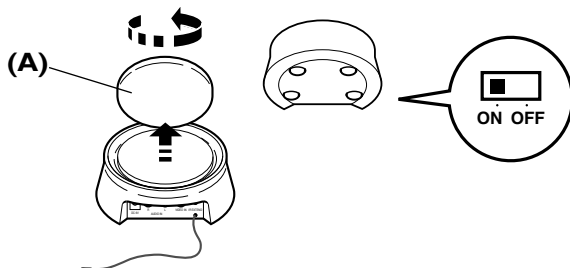

Si vous n'obtenez aucune image,

vérifiez que l'émetteur et le récepteur n'aient pas été inversés (chaque boîtier correspond soit à l'entrée soit à la sortie du signal Audio-Video). Vérifiez qu'ils sont bien connectés et en marche (position **ON**). Assurez-vous que le sélecteur des canaux est bien positionné sur la même lettre.

Si la transmission n'est pas claire ou brouillée,

choisissez un autre canal en veillant à ce qu'ils soient identiques sur les 2 boîtiers.

Transmitter / Receiver (Emetteur) / (Récepteur)

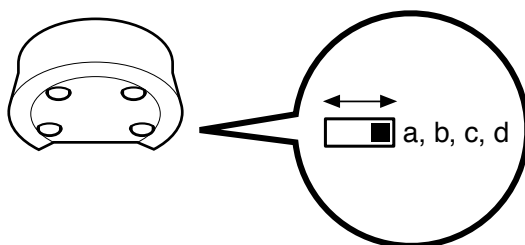

Diffusion des images de plusieurs appareils

Si dans votre installation principale, vous possédez plusieurs appareils (magnétoscope, récepteur satellite, lecteur DVD...) dont vous souhaitez diffuser les images et le son vers un second téléviseur, raccordez-les en suivant les indications des schémas proposés en page suivante. En général les appareils sont raccordés en série, le dernier appareil disposant d'une prise péritélévision de libre que vous pourrez utiliser pour raccorder l'émetteur.

! Ces schémas représentent quelques possibilités de raccordements dont le fonctionnement dépend des appareils, de leurs prises et des signaux qu'ils fournissent. Il existe donc d'autres raccordements que vous serez peut-être amenés à essayer si les schémas 1 à 3 proposés ne vous satisfont pas. Dans ce cas faites-vous aider par votre revendeur.

! De façon générale, pensez à éteindre les appareils non utilisés. Consultez également les notices des constructeurs pour connaître d'éventuelles particularités de branchement ou d'utilisation. Certains appareils peuvent nécessiter une "programmation" de la prise péritélévision du signal entrant.

! Dans tous les cas l'émetteur doit être branché sur une prise péritélévision fournissant un signal Audio-Video Out. Reportez-vous à la notice du constructeur pour le vérifier.

fr

A propos des raccordements ...

1

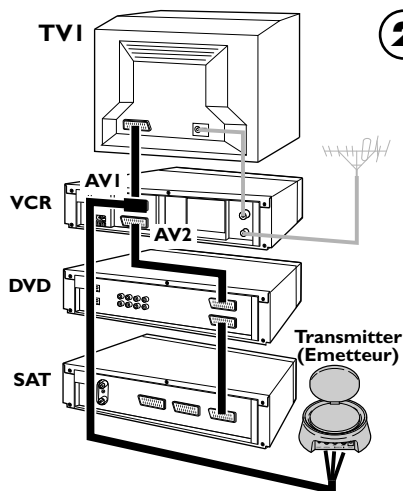
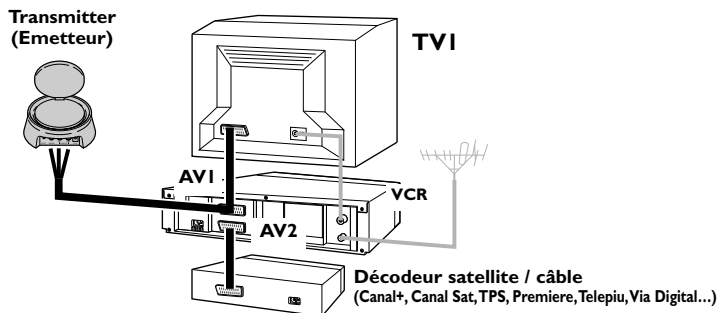

2

3

AUDIO

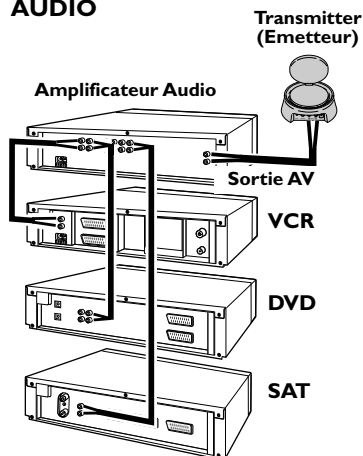

Caractéristiques techniques

Alimentation : 6V DC

VS 360/460 : 4 canaux (A : 2.414 GHz - B : 2.432 GHz - C : 2.450 GHz - D : 2.468 GHz)

VS 360U/460U : 4 canaux (A : 2.414 GHz - B : 2.432 GHz - C : 2.450 GHz - D : 2.468 GHz)

VS 360SP/460SP : 3 canaux (A : 2.432 GHz - B : 2.450 GHz - C : 2.468 GHz)

Retour télécommande : 433,92 MHz

Puissance de l'émetteur : 10 mW

Video-Signal-Sender/-Empfänger

Vorsichtsmaßnahmen

Sicherheit

- Die Bauteile dieses Geräts sind wärmeempfindlich. **Die maximale Umgebungstemperatur darf 35° nicht überschreiten.**
- **Die Luftfeuchtigkeit** im Aufstellungsraum des Geräts darf einen Feuchtigkeitsgehalt von **85%** nicht übersteigen. Sollten Sie Ihr Gerät im Freien betreiben, schützen Sie es unbedingt vor **Regen und Spritzwasser**. Der Transport des Geräts aus einer kalten Umgebung in einen warmen Raum kann **Kondensation** hervorrufen. Warten Sie, bis diese von allein abtrocknet, bevor Sie das Gerät in Betrieb nehmen.
- Bei **längerer Abwesenheit** das Gerät mit dem Netzschalter abschalten. Selbst wenn der Netzschalter sich in der Aus-Stellung befindet, ist das Gerät nicht vollständig vom Netz getrennt. Um das Gerät vollständig stromlos zu machen, muß der Netzstecker gezogen werden.
- Bei **Gewitter** wird empfohlen, das Gerät vom Netz zu trennen, damit es nicht elektrischen bzw. elektromagnetischen Einwirkungen ausgesetzt wird, die es beschädigen können. Deshalb muß der **Netzstecker** stets zugänglich sein, damit Sie ihn jederzeit **aus der Steckdose ziehen können**.
- **Sofort den Netzstecker ziehen**, wenn Sie bemerken, daß das Gerät einen **Verbrennungsgeruch** oder **Rauch** verströmt. Öffnen Sie das Gerät auf keinen Fall selbst, Sie setzen sich sonst der Gefahr lebensgefährlicher **elektrischer Schläge** aus.

Pflege

- Das Gerät mit einem weichen Lappen und einem neutralen Putzmittel reinigen. Verwenden Sie keine Lösungsmittel, Scheuermittel und Reinigungsmittel auf Alkoholbasis, da diese Ihr Gerät beschädigen könnten.

Gesetzliche Vorschriften

- Dieses Gerät ist zum Betrieb in geschlossenen Räumen bestimmt. Seine Benutzung ist auf die private Funkübertragung beschränkt. Der Anschluß an ein öffentliches bzw. privates Netz oder an eine Außenantenne ist untersagt.

Dieses Gerät darf auf keinen Fall zu gewerblichen Zwecken verwendet werden, sondern dient ausschließlich dem Heimgebrauch.

Der nichtbestimmungsgemäße Gebrauch bzw. die Nichtbeachtung der Anweisungen dieser Bedienungsanleitung erfolgt auf eigene Gefahr, unter Ausschluß aller Rechtsansprüche gegenüber THOMSON.

Funktionsprinzipien

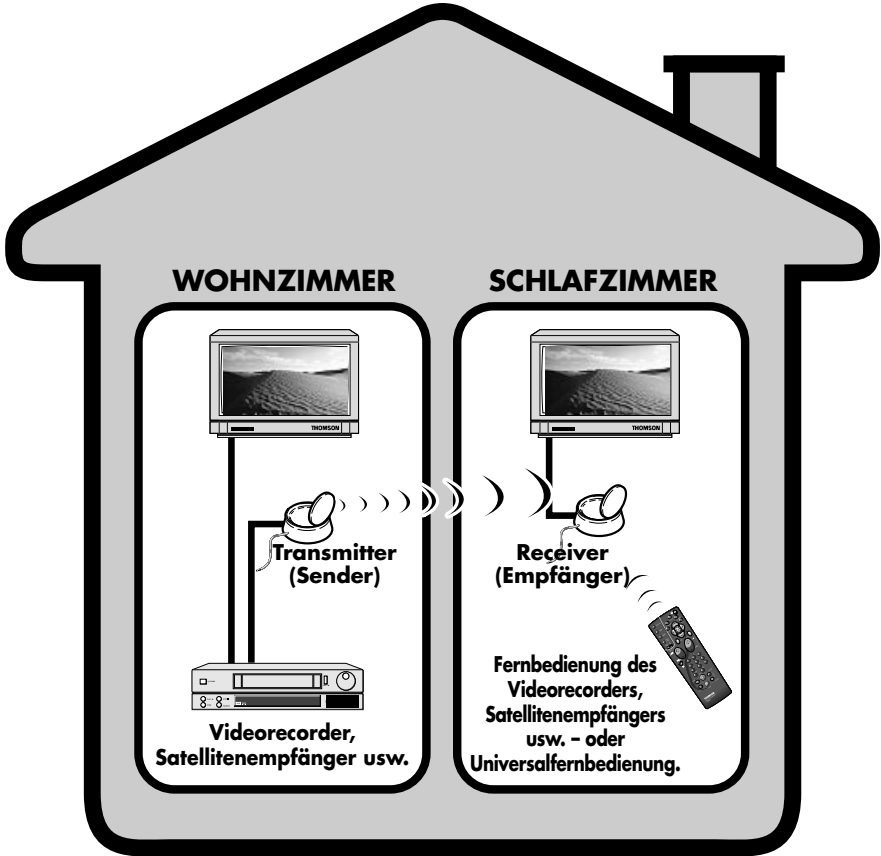

Wozu dient dieses Gerät?

Der **Video Sender VS 360/460** erlaubt die Übertragung eines Audio-Video-Signals über Ihre Hauptanlage an einen zweiten, in einem anderen Raum aufgestellten und mit einer SCART-Buchse (oder RCA/Cinch) ausgestatteten Fernseher. Die Hauptanlage befindet sich dort, wo Sie den größten Teil Ihrer Geräte (Fernseher, Videorecorder, Satellitenempfänger, DVD-Spieler usw.) aufgestellt haben. Sie können diese Geräte vom Raus aus, in dem sich der Zweitfernseher befindet, steuern, entweder mit den Fernbedienungen Ihrer Geräte, oder mit einer Universalfernbedienung.

Die Musikübertragung ist möglich, wenn Sie den Sender an eine Quelle (**AUDIO OUT**) und den Empfänger an einen Verstärker (**AUDIO IN**) in einem anderen Raum anschließen. In diesem Fall müssen Sie sich ein Kabel cinch / cinch (nicht mitgeliefert) beschaffen.

Wenn Sie einen Plasma-Bildschirm oder einen Thomson-Videoprojektor besitzen, erleichtert der Video Sender Ihnen deren Aufstellung am gewünschten Ort, denn es gibt keine durch lange Anschlusskabel hervorgerufene Probleme.

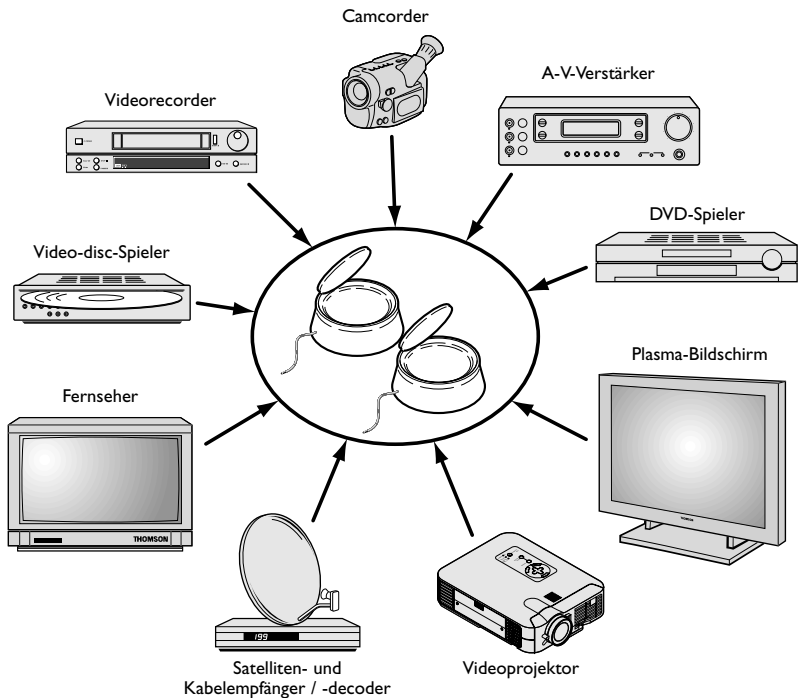

Inbetriebnahme des Senders

1. Sender (**1**) in der Nähe des Gerätes (Videorecorder, DVD-Player...), dessen Bilder und Ton Sie übertragen wollen, anordnen und mit Hilfe der beiden Schnüre (**2 A** et **2 B**) anschließen, indem Sie die Farben der 3 Cinch-Stecker beachten (rot und weiß für Audio, gelb für Video). Peritelevision-Stecker an eine Buchse des Videorecorders oder des DVD-Players (AVI) anschließen. Beschaffen Sie sich eine SCART-Peritelevision-Anschlusschnur (nicht mitgeliefert) und schließen das Fernsehgerät an den bereits an den Videorecorder oder den DVD-Player angeschlossenen Adapter **2B** an (siehe Markierung * uf Seite 5).
2. Das Netzgerät (**3**) an den Sender und an eine Netzsteckdose (220/240V ~ 50 Hz) anschließen.
3. Antenne des Senders (**1**) vorsichtig ausfahren und auf den Raum ausrichten, in dem sich das zweite Fernsehgerät (**TV2**) befindet. *Die Kreisantennen müssen so ausgerichtet werden, dass die Flächen mit den Aufschriften zueinander weisen.* Sender und Empfänger mit dem unten und seitlich befindlichen Schaltknopf **ON/OFF** einschalten. Kanalwähler des Senders und Empfängers in die gleiche Position stellen (gleicher Buchstabe).
4. Zum Anschließen des Kabels (**4**) die folgenden Schritte ausführen:
 - Den Klinckenstecker in die Buchse **IR EXTEND** stecken,
 - Das Kabel abwickeln und eine Zelle in der Nähe des Infrarotfensters des zu steuernden Geräts (Videorecorder oder anderes Gerät) positionieren,
 - Nach Installation des Empfängers (siehe Seiten 6 und 7) eine Person bitten, die Fernbedienung des zu bedienenden Gerätes von dem Raum aus, in dem sich das zweite Fernsehgerät (**TV2**) befindet, zu betätigen,
 - Durch Verschieben der Zelle vor dem zu steuernden Gerät können Sie den Anbringungsort bestimmen, der das Steuern vom anderen Raum aus erlaubt. Kleben Sie die Zelle an der ermittelten günstigsten Stelle an. Es handelt sich in der Regel um einen mehr oder weniger großen durchsichtigen Bereich auf der Vorderseite.
5. Schutzpapier des Selbstklebeteils der Infrarotzelle der Schnur (**4**) entfernen und auf das Infrarotfenster des fernzubedienenden Geräts kleben. Die Schnur ist mit drei Zellen ausgestattet, um es Ihnen zu gestatten, Bilder und Ton von drei an das Fernsehgerät (**TV1**) angeschlossenen Geräten zu übertragen (siehe Schema **2** uf Seite 10).

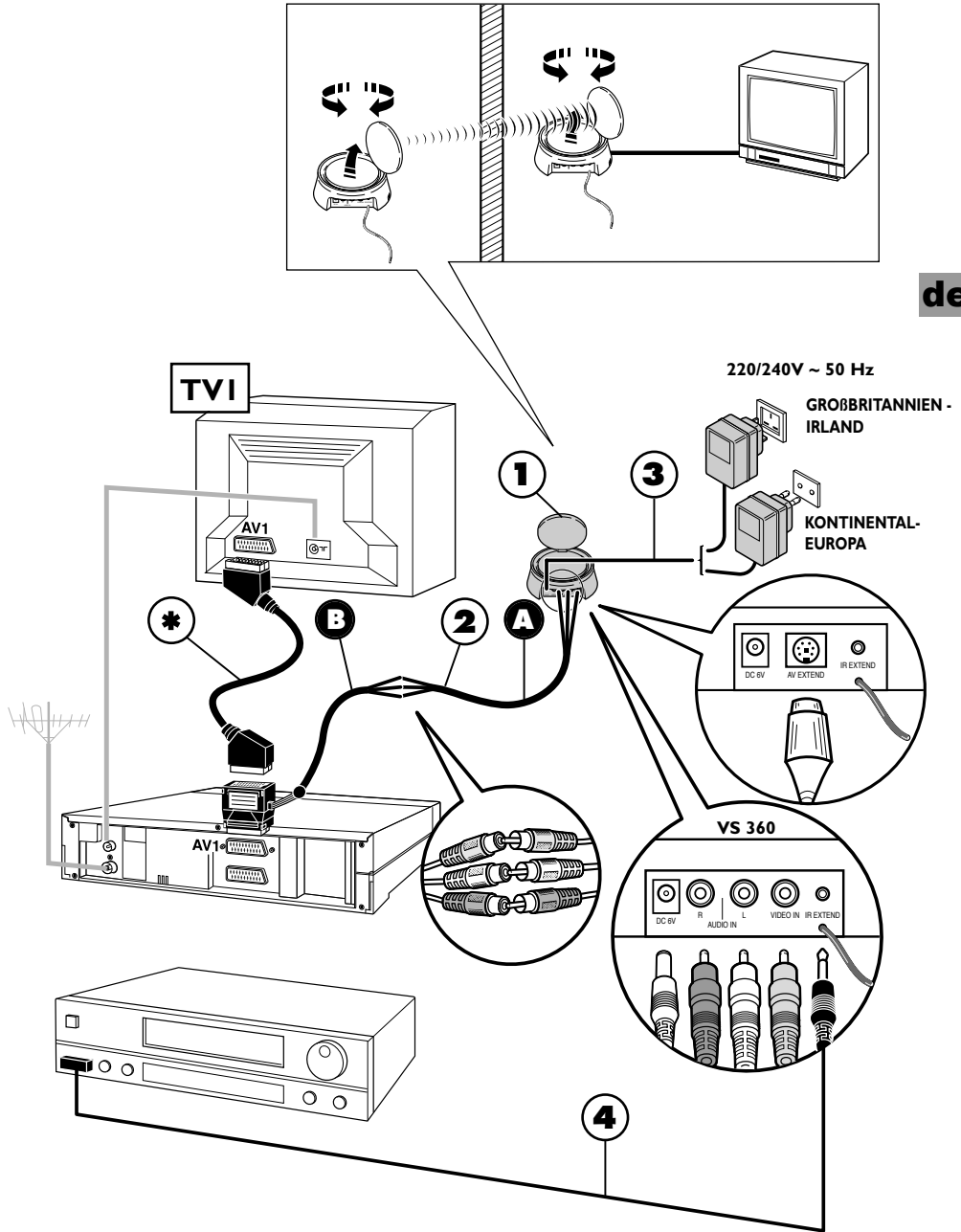

Inbetriebnahme des Empfängers

1. Den Empfänger (5) auf dem bzw. in der Nähe des zweiten Fernsehers aufstellen.
2. Den Empfänger (5) mit dem Kabel (6) an den zweiten Fernseher anschließen, indem Sie nach den selben Anweisungen wie für den Sender vorgehen.
3. Antenne des Empfängers (5) ausfahren und auf das Hauptfernsehgerät (TV1) richten. Die Kreisantennen müssen so ausgerichtet werden, dass die Flächen mit den Aufschriften zueinander weisen.
4. Das Netzgerät (7) an den Sender sowie an eine Netzsteckdose (220/240V ~ 50 Hz) anschließen.

! Die ANTENNE ermöglicht die Übertragung des Audio/Video-Signals über eine maximale Reichweite von 30 Metern im freien Feld. Innerhalb eines Wohnhauses ist diese Reichweite geringer und hängt von den Baustoffen ab, welche die Wellen zu durchdringen haben.

! DIE FLEXIBLE ANTENNE dient zur Steuerung des Geräts, dessen Bilder Sie im Aufstellungsraum des zweiten Fernsehers (TV2) betrachten möchten.

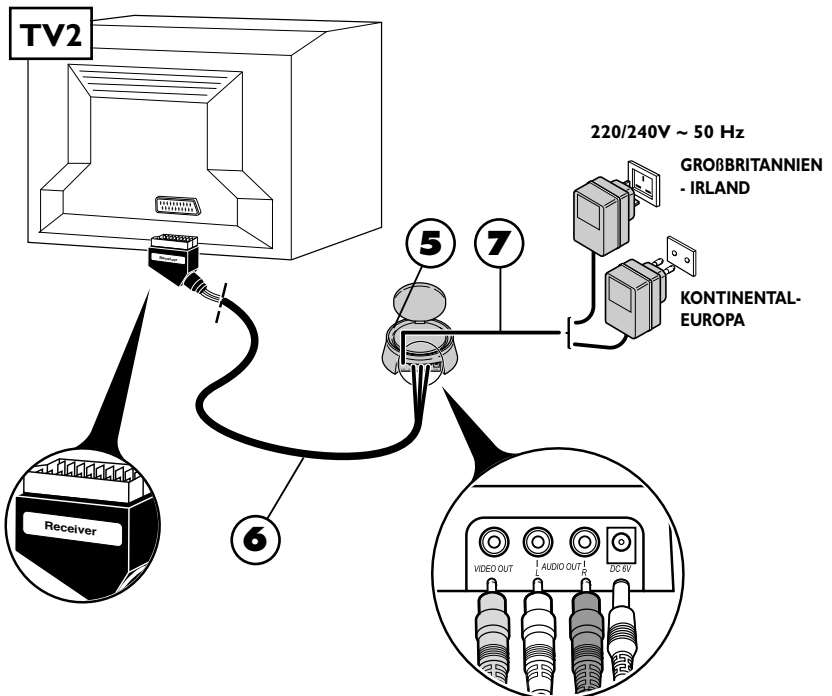

Benutzung

1. Den Sender (1) und den Empfänger (5) einschalten, indem Sie deren **ON/OFF** Schalter auf **ON** schalten.
2. **Vergewissern Sie sich, daß Sender und Empfänger auf den selben Kanal eingestellt sind, indem Sie die Stellung der an den Gehäuseunterseiten angebrachten Wahlschalter überprüfen. Beide Wahlschalter müssen auf den selben Kanal eingestellt sein (d.h. auf den selben Buchstaben).**
3. Schalten Sie Ihre Geräte (Fernseher, Videorecorder usw.) in den beiden Räumen ein.
4. Im Aufstellungsraum des zweiten Fernsehers (**TV2**) mit der Fernbedienung des Geräts, dessen Bilder Sie sehen möchten, das gewünschte Programm bzw. die Wiedergabefunktion (oder eine andere Funktion) wählen bzw. aktivieren, je nach dem zu steuernden Gerät.

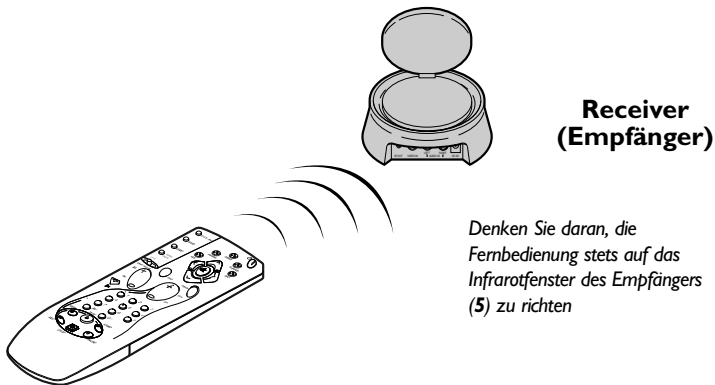

Einige Besonderheiten des Betriebs:

- **TV2 hat kein Bild?** Wenn das gewünschte Bild nicht vom zweiten Fernseher TV2 angezeigt wird, müssen Sie die AV-Buchse, an die der Empfänger (5) angeschlossen ist, mit der Fernbedienung des Fernsehgeräts wählen.
- **Decoder (Canal +, TPS...) an TV2?** Damit es auf dem zweiten Fernseher (TV2) sichtbar ist, muss das Bild eines Decoders über einen Videorecorder, der im Modus AV2 eingeschaltet ist, oder über das dem codierten Programm zugeordneten Programm gehen.
- **Einsatz eines Monitors?** Wenn Ihr zweiter Fernseher nicht an eine Außenantenne (Funkfernsehempfang) angeschlossen ist oder wenn es sich um einen Monitor handelt, können Sie die Fernsehprogramme sehen, indem Sie im Ausstellungsraum des zweiten Fernsehers bzw. Monitors die vom Videorecorder empfangenen Programme mit dessen Fernbedienung wählen.
- **Störungen?** Der Betrieb einiger Geräte (Mikrowellengerät, DECT-Digitaltelefon, nicht abgeschirmte Lautsprecherboxen usw.) kann die Signalübertragung stören. Denken Sie daran, diese Geräte in möglichst großer Entfernung vom Sender und Empfänger aufzustellen oder auszuschalten.

Verbessern von Bild und Tone

Ihr **Video Sender** funktioniert optimal, wenn Sie die Antennen (**A**) richtig ausrichten. Gewisse Reflexionen oder sonstige Störeffekte können jedoch die gute Übertragung des Signals beeinträchtigen. In diesem Fall genügt es, entweder die Antennen neu auszurichten oder den Sender oder Empfänger leicht zu verschieben, um einen guten Empfang zu erhalten.

Transmitter / Receiver (Sender) / (Empfänger)

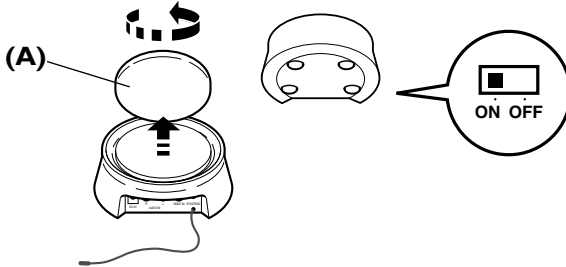

Sie haben überhaupt kein Bild,

Vergewissern Sie sich, daß Sender und Empfänger nicht vertauscht sind (jedes Gerät entspricht entweder dem Audio-Video-Signaleingang oder -ausgang). Prüfen Sie, ob die Geräte richtig angeschlossen und eingeschaltet sind (Schalter auf **ON**). Stellen Sie sicher, daß beide Kanalwählschalter auf den selben Buchstaben gestellt sind.

Bei schlechter Übertragungsqualität bzw. gestörtem Bild,

Einen anderen Kanal wählen und dabei darauf achten, daß an beiden Geräten der selbe Kanal eingestellt wird.

Transmitter / Receiver (Sender) / (Empfänger)

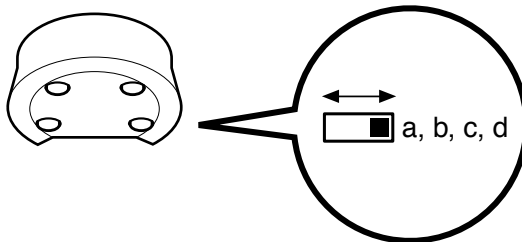

Übertragung der Bilder von mehreren Geräten

Wenn Sie in Ihrer Hauptanlage mehrere Geräte (Videorecorder, Satellitenempfänger, DVD-Player...) besitzen, deren Bilder und Ton Sie auf einen zweiten Fernseher übertragen wollen, schließen Sie diese gemäß den Angaben der auf folgender Seite abgebildeten Schemata an. Die Geräte werden in der Regel in Serie geschaltet, wobei das letzte Gerät über eine freie Scart-Buchse verfügen muß, an die Sie Ihren Sender anschließen.

! Auf diesen Anschlußplänen werden einige Anschlußmöglichkeiten dargestellt, deren Funktionieren von den Geräten und deren Buchsen und Ausgangssignalen abhängt. Es bestehen jedoch noch weitere Anschlußmöglichkeiten, welche Sie vielleicht ausprobieren müssen, falls Sie die in den Plänen 1-3 vorgeschlagenen Lösungen nicht befriedigen. In diesem Fall sollten Sie sich von Ihrem Fachhändler helfen lassen.

! Denken Sie stets daran, die nicht benutzten Geräte auszuschalten. Schlagen Sie ebenfalls in den Bedienungsanleitungen der Hersteller nach, um sich über eventuelle Besonderheiten hinsichtlich der Anschlüsse oder des Betriebs zu informieren. Einige Geräte erfordern eine "Programmierung" der Scart-Buchse auf das Eingangssignal.

! Der Sender muß immer an eine ein Audio-Video-Signal Out liefernde Scart-Buchse angeschlossen werden. Schlagen Sie in der Bedienungsanleitung des Herstellers nach, um diesen Punkt zu überprüfen.

de

Apropos Anschlüsse...

1

Transmitter
(Sender)

TVI

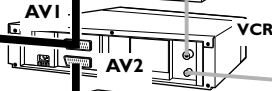

Satelliten- oder Kabelempfänger/decoder
(Canal+, Canal Sat, TPS, Premiere, Telepiu, Via Digital...)

TVI

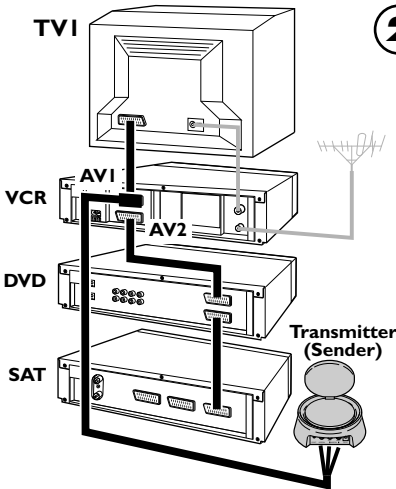

2

3

AUDIO

Transmitter
(Sender)

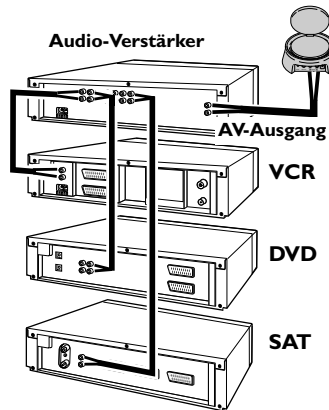

Technische Daten

Versorgungsspannung: 6V DC

VS 360/460 : 4 Kanäle (A : 2.414 GHz - B : 2.432 GHz - C : 2.450 GHz - D : 2.468 GHz)

VS 360U/460U : 4 Kanäle (A : 2.414 GHz - B : 2.432 GHz - C : 2.450 GHz - D : 2.468 GHz)

VS 360SP/460SP : 3 Kanäle (A : 2.432 GHz - B : 2.450 GHz - C : 2.468 GHz)

Weiterleitungsfrequenz: 433,92 MHz

Sendeleistung: 10 mW

Video sender senza fili

Precauzioni

Sicurezza

- I vari elementi che compongono quest'apparecchio sono sensibili al calore. La **temperatura massima ambiente** non deve oltrepassare i **35°** Celsius.
- **L'umidità** dei locali in cui si trova l'apparecchio non deve oltrepassare un tasso igrometrico dell'**85%**. Se dovete utilizzare l'apparecchio all'aperto, **evitate di esporlo alla pioggia o a schizzi d'acqua**. Il passaggio da un'atmosfera fredda ad un ambiente caldo può provocare l'apparizione di **condensa**. Lasciatela sparire da sola prima di rimettere in funzione l'apparecchio.
- In caso di **assenza prolungata**, spegnete l'apparecchio con l'interruttore acceso/spento. Anche se l'apparecchio è spento, alcuni elementi restano sempre in contatto con la rete elettrica. Per isolarlo completamente dovete staccare la spina di alimentazione dalla presa della rete elettrica.
- In caso di **temporale**, si raccomanda di isolare l'apparecchio dalla rete elettrica per non sottoporlo a sovraccarichi elettrici o elettromagnetici che possono danneggiarlo. A questo scopo, lasciate la **spina** della rete elettrica ben accessibile per poter **staccare** l'apparecchio dalla corrente.
- Staccate immediatamente l'apparecchio dalla corrente se constatate che emana **fumo o odore di bruciato**. Non dovete in nessun caso aprirlo da soli, rischiereste di restare **fulminati**.

Manutenzione

- Pulite l'apparecchio con un panno morbido ed un detergente neutro. L'uso di solventi, di prodotti abrasivi o a base di alcol rischia di danneggiare l'apparecchio.

Normativa

- Questo apparecchio deve essere installato solo all'interno di un locale. La sua utilizzazione è limitata alle trasmissioni radioelettriche private. Il collegamento ad una rete pubblica o indipendente o ad un'antenna esterna è vietato.

Questo apparecchio non deve in alcun modo essere utilizzato a fini industriali. E' previsto soltanto per un uso domestico.

THOMSON declina ogni responsabilità in caso di utilizzazione non conforme a quanto indicato in questo libretto.

Principi di funzionamento

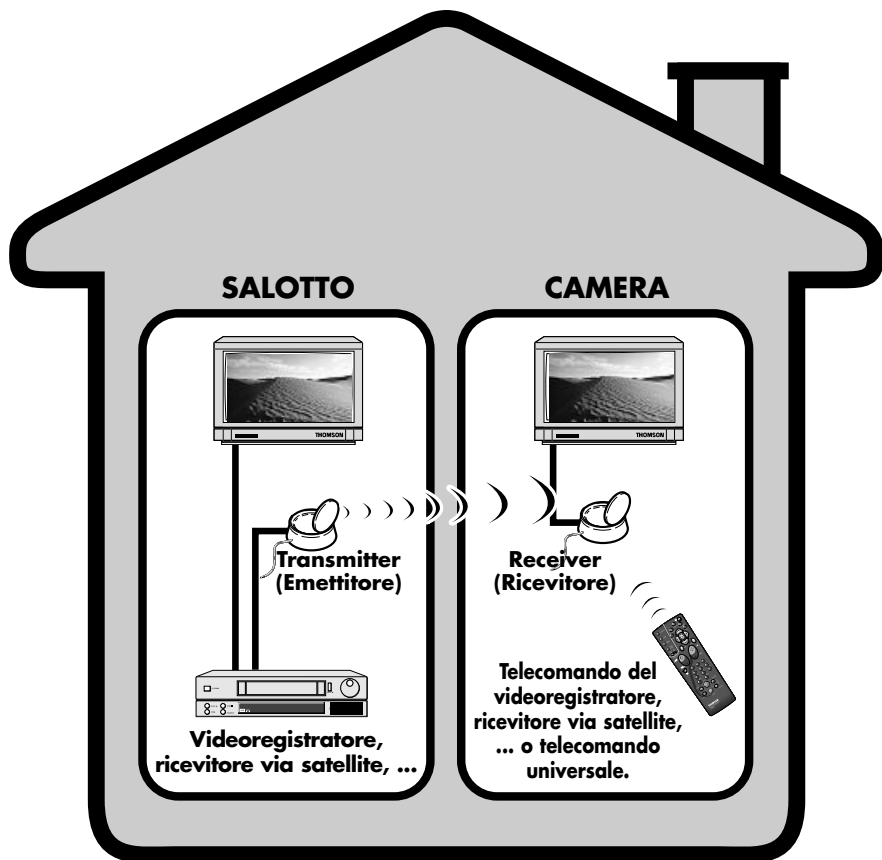

A che cosa serve questo apparecchio?

Il **Video Sender VS 360/460** permette di diffondere un segnale Audio-Video a partire dal vostro impianto principale verso un secondo televisore installato in un'altra stanza ed equipaggiato di una presa SCART (o RCA/Cinch). L'impianto principale è il punto dove avete riunito la maggior parte dei vostri apparecchi (televisore, videoregistratore, ricevitore via satellite, lettore DVD, ...). Potrete comandare gli apparecchi dalla stanza dove si trova il secondo televisore servendovi dei loro telecomandi o con un telecomando universale.

La diffusione di musica è possibile se si collega l'emettitore a una fonte (**AUDIO OUT**) e il ricevitore a un amplificatore (**AUDIO IN**) in un'altra stanza. In questo caso, occorre procurarsi il cavo cinch / cinch (non fornito).

Se si possiede un monitor al plasma o un videoproiettore Thomson, il Video Sender ne faciliterà l'installazione nel luogo desiderato grazie all'eliminazione dei problemi legati alla lunghezza dei cavi di connessione.

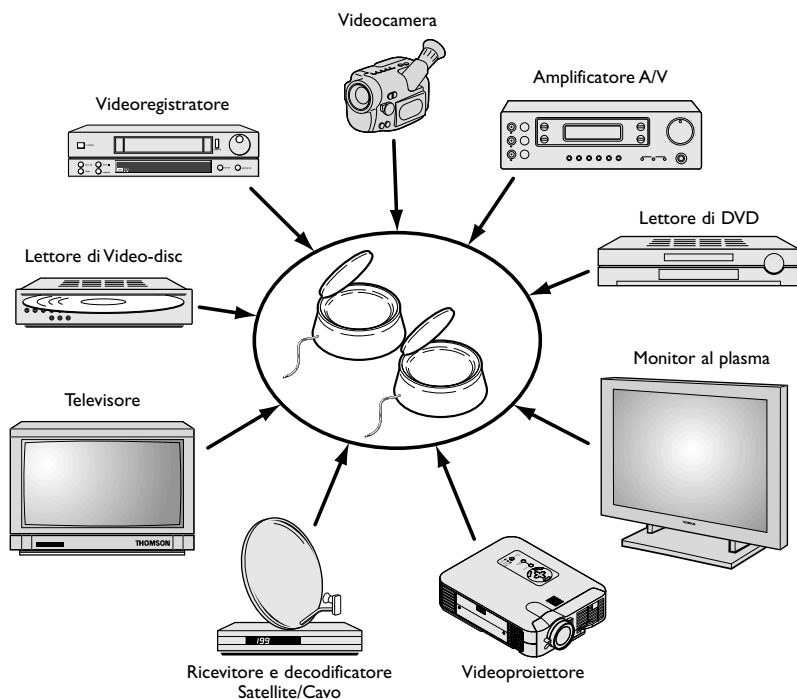

Installazione dell'emittente

1. Collocare l'emittente (1) in prossimità dell'apparecchio (videoregistratore, lettore DVD...) di cui si desiderano diffondere le immagini e il suono e collegarlo mediante i due cordoni (2 A et 2 B) rispettando i colori delle 3 spine cinch (rosso e bianco per l'audio, giallo per il video). Collegare la spina peritel a una presa del videoregistratore o del lettore DVD (AV1). Procurarsi un cavo SCART-Peritel (non fornito) e collegare il televisore all'adattatore 2B già collegato al videoregistratore o lettore DVD (cfr. il simbolo * della pagina 5).
2. Collegate l'alimentazione rete elettrica (3) all'emittente e ad una presa rete elettrica 220/240 V ~ 50 Hz.
3. Spiegare l'antenna dell'emittitore (1) on precauzione e orientarla in direzione della stanza del secondo televisore (TV2). *Le antenne circolari devono essere orientate in modo che le superfici che recano le iscrizioni siano rivolte l'una verso l'altra.* Accendere (posizione **ON**) l'emittitore e il ricevitore mediante il pulsante ON/OFF situato al di sotto e sul lato. Collocare il selettore di canale dell'emittitore e del ricevitore sulla stessa posizione (stessa lettera).
4. Installate il cavo (4) rispettando le seguenti tappe:
 - collegate la spina jack nella presa **IR EXTEND**,
 - svolgete il cavo e mettete una cellula nelle vicinanze della finestra ad infrarossi dell'apparecchio da comandare (videoregistratore o altro),
 - dopo l'installazione del ricevitore (vedere pagine 6 e 7), chiedere a una persona di utilizzare il telecomando dell'apparecchio da comandare dalla stanza in cui si trova il secondo televisore (TV2),
 - spostando la cellula davanti all'apparecchio da comandare potrete determinare il punto che permette di comandarlo partendo dall'altra stanza. Dovrete incollarvi la cellula. Di solito si tratta di una zona trasparente più o meno grande situata sulla faccia avanti.
5. Rimuovere la carta protettiva dalla parte autoadesiva della cellula infrarossa del cordone (4) e incollarla sulla finestra infrarossa dell'apparecchio da telecomandare. Il cordone è munito di 3 cellule per consentire la diffusione delle immagini e del suono di 3 apparecchi collegati al televisore (TV1) (vedere schema 2 della pagina 10).

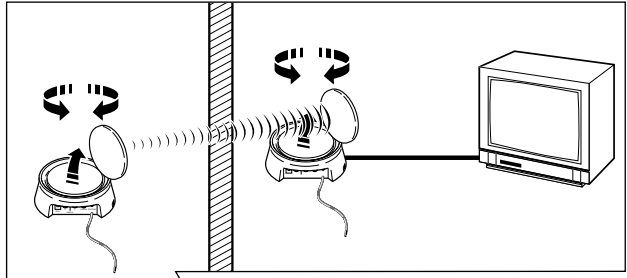

TVI

220/240V ~ 50 Hz

it

**GRAN BRETAGNA -
IRLANDA**

**EUROPA
CONTINENTALE**

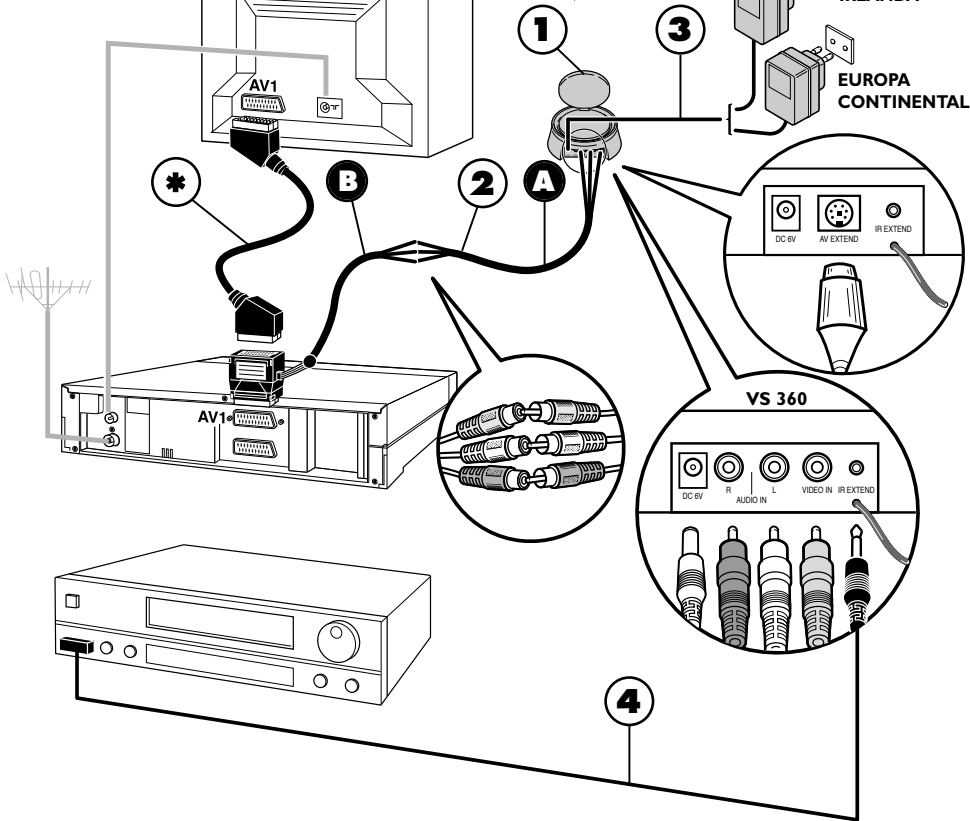

Installazione del ricevitore

1. Posizionate il ricevitore (5) su o nelle vicinanze del secondo televisore.
2. Collegate il ricevitore (5) al secondo televisore mediante il cavo (6) seguendo le stesse raccomandazioni fatte per l'emittente.
3. Spiegare l'antenna del ricevitore (5) e orientarla in direzione del televisore principale (TV1).
Le antenne circolari devono essere orientate in modo che le superfici che recano le iscrizioni siano rivolte l'una verso l'altra.
4. Collegate l'alimentazione rete elettrica (7) al ricevitore e ad una presa rete elettrica 220/240 V ~ 50 Hz.

! L'ANTENNA consente la diffusione del segnale Audio-Video su una portata massima di 30 metri in campo libero. All'interno di un'abitazione, questa portata è inferiore e dipende dai materiali che le onde dovranno attraversare.

! L'ANTENNA FLESSIBILE permette di comandare l'apparecchio del quale desiderate vedere le immagini a partire dalla stanza in cui si trova il secondo televisore (TV2).

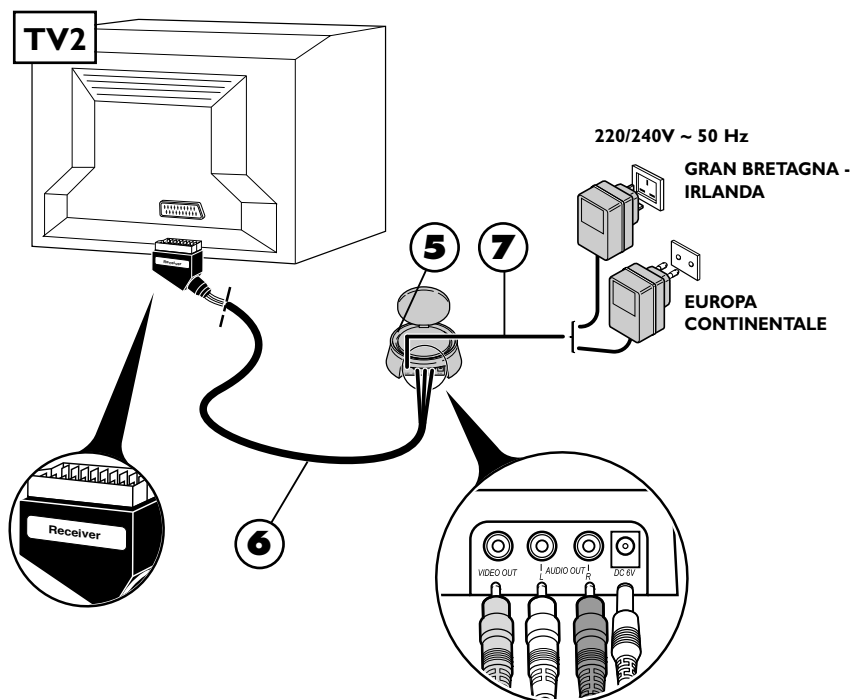

Utilizzazione

1. Mettete in funzione l'emittente (1) ed il ricevitore (5) mettendo i loro pulsanti **ON/OFF** in posizione **ON**.
2. **Verificate che l'emittente ed il ricevitore sono sullo stesso canale verificando la posizione dei selettori sotto le loro scatole. Devono trovarsi sullo stesso canale (stessa lettera).**
3. Mettete in funzione i vostri apparecchi (televisori, videoregistratore,...) nelle 2 stanze.
4. Mediante il telecomando dell'apparecchio di cui desiderate vedere le immagini e dalla stanza dove si trova il secondo televisore (**TV2**) selezionate i canali o le funzioni di lettura (o altre) secondo l'apparecchio che comandate.

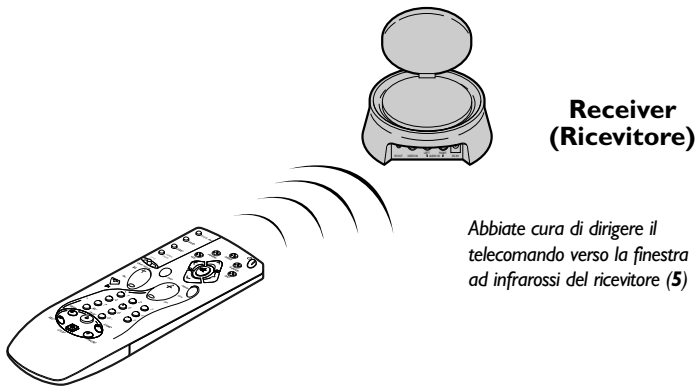

Qualche particolarità di funzionamento:

- **Non ci sono immagini sul TV2?** Se non ottenete l'immagine voluta sul secondo televisore TV2, selezionate la presa AV alla quale è collegato il ricevitore (5) mediante il telecomando del televisore.
- **Decoder (Tele +, Canal +, TPS...) su TV2?** Per essere visibile sul secondo televisore (TV2), l'immagine di un decoder deve passare per un videoregistratore, acceso, in modalità AV2 o sul n° di canale attribuito al canale codificato.
- **Utilizzazione di uno schermo?** Se il vostro secondo televisore non possiede collegamento ad un'antenna esterna (ricezione hertziana) o se è un semplice schermo, potrete vedere i canali selezionando quelli del videoregistratore, dalla stanza del secondo televisore e mediante il telecomando del videoregistratore.
- **L'immagine è disturbata?** Il funzionamento di alcuni apparecchi (forno a micro-onde, telefono digitale DECT, altoparlanti non schermati ecc...) può disturbare la trasmissione del segnale. Teneteli lontani dall'emittente e dal ricevitore o spegneteli.

Miglioramento dell'immagine e del suono

Si otterrà un funzionamento ottimale del **Video Sender** orientando le antenne **(A)**. Tuttavia, alcune riflessioni o altri effetti parassiti possono influire sulla buona trasmissione del segnale. Basterà, allora, regolare nuovamente la posizione delle antenne, oppure spostare leggermente l'emettitore fino all'ottenimento di una ricezione perfetta.

Transmitter / Receiver (Emettitore) / (Ricevitore)

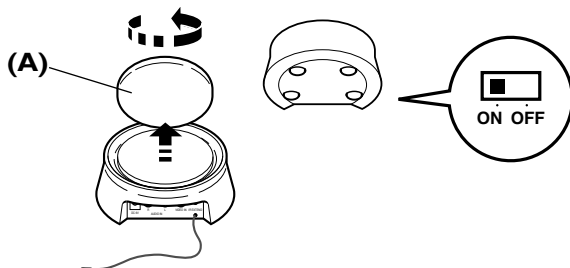

Se non ottenete nessuna immagine,

verificate che l'emittente ed il ricevitore non siano stati invertiti (ogni scatola corrisponde sia all'entrata sia all'uscita del segnale Audio/Video). Verificate che sono ben collegati ed in funzione (posizione **ON**). Verificate che il selettore dei canali è posizionato sulla stessa lettera.

Se la trasmissione non è chiara o è disturbata,

scegliete un altro canale facendo attenzione a che siano identici sulle due scatole.

Transmitter / Receiver (Emettitore) / (Ricevitore)

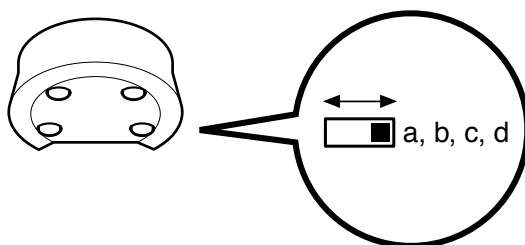

Diffusione delle immagini di diversi apparecchi

Se nell'impianto principale si possiedono più apparecchi (videoregistratore, ricevitore satellite, lettore DVD...) di cui si desidera diffondere le immagini e il suono verso un secondo televisore, collegarli seguendo le indicazioni degli schemi proposti alla pagina seguente. In genere gli apparecchi sono collegati in serie, e l'ultimo dispone di una presa scart libera che potrete utilizzare per collegare l'emittente.

! Questi schemi rappresentano alcune possibilità di collegamento il cui funzionamento dipende dai vostri apparecchi, dalle prese e dai segnali che forniscono. Esistono altri collegamenti che dovrete forse provare se gli schemi da 1 a 3 proposti non vi soddisfano. In questi casi, fatevi aiutare dal vostro rivenditore.

! In linea generale, pensate a spegnere gli apparecchi non utilizzati. Consultate anche le istruzioni dei fabbricanti per sapere le particolarità eventuali di collegamento o di utilizzazione. Alcuni apparecchi possono richiedere una "programmazione" della presa scart del segnale in entrata.

! In tutti i casi l'emittente deve essere collegata su una presa scart che fornisce un segnale Audio-Video Out. Fate riferimento alle istruzioni del fabbricante per verificarlo.

it

I collegamenti...

1

Transmitter
(Emettitore)

TVI

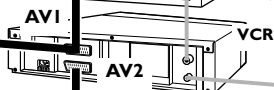
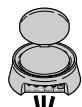

Decodificatore Satellite/Cavo
(Canal+, Canal Sat, TPS, Premiere, Telepiu, Via Digital...)

TVI

2

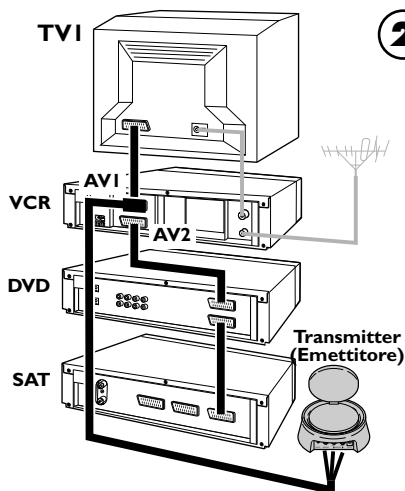

3

AUDIO

Transmitter
(Emettitore)

Amplificatore Audio

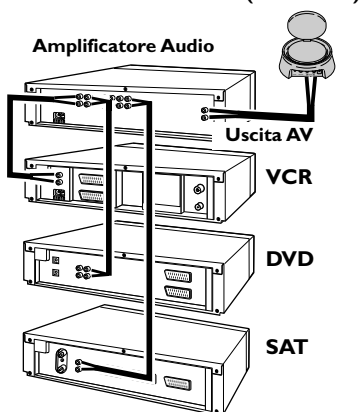

Caratteristiche tecniche

Alimentazione: 6V DC

VS 360/460 : 4 canali (A : 2.414 GHz - B : 2.432 GHz - C : 2.450 GHz - D : 2.468 GHz)

VS 360U/460U : 4 canali (A : 2.414 GHz - B : 2.432 GHz - C : 2.450 GHz - D : 2.468 GHz)

VS 360SP/460SP : 3 canali (A : 2.432 GHz - B : 2.450 GHz - C : 2.468 GHz)

Ritorno telecomando: 433,92 MHz

Potenza dell'emittente: 10 mW

Transmisor de video sin cables

Precauciones

Seguridad

- Los componentes de este aparato son sensibles al calor. La **temperatura ambiente máxima** no debe superar los **35° C**.
- **La humedad** de los lugares donde se coloque el aparato no deben superar un índice higrométrico del **85%**. Si tiene que utilizar el aparato en el exterior **Eno lo exponga al agua** de lluvia ni a salpicaduras. El paso de un ambiente frío a uno cálido puede producir **condensación**. Deje que desaparezca por sí misma antes de volver a poner el aparato en marcha.
- En caso de **ausencia prolongada**, apague el aparato con el interruptor marcha/parada. Incluso en posición de parada, ciertos componentes siguen en contacto con la red eléctrica. Para aislarlo por completo, debe desconectar la clavija de alimentación de la toma de sector.
- En caso de **tormenta**, e recomienda aislar el aparato de la red eléctrica con el fin de no someterlo a sobrecargas eléctricas o electromagnéticas que puedan dañarlo. Con este fin, deje la **ficha de sector** accesible para poder **desconectarlo**.
- **Desconecte** inmediatamente el aparato si constata que desprende **olor a quemado** o **humo**. No debe abrir el aparato Vd. mismo en ningún caso, pues corre peligro de **electrocutarse**.

es

Mantenimiento

- Limpie el aparato con un trapo suave y un detergente neutro. La utilización de disolventes, productos abrasivos o productos a base de alcohol puede dañar al aparato.

Regulación

- Este aparato sólo puede instalarse en el interior de un local. Su utilización está limitada a las transmisiones radioeléctricas privadas. La conexión a una red pública o independiente, o a una antena exterior, está prohibida.

Este aparato ha sido previsto para un uso doméstico. No debe ser nunca utilizado para fines industriales.

THOMSON no se hace responsable en caso de una utilización que no siga las indicaciones de este punto.

Principios de funcionamiento



¿Para qué sirve este aparato?

El **Video Sender VS 360/460** permite difundir una señal Audio-Vídeo a partir de su instalación principal hacia un segundo televisor instalado en otra habitación si está equipado con una toma de peritelevisión (o RCA/Cinch). La instalación principal es el lugar donde Vd. haya situado la mayor parte de sus aparatos (televisor, vídeo, receptor de satélite, lector DVD, ...). Podrá controlar los aparatos desde la habitación en que se encuentre el segundo televisor con ayuda de los mandos a distancia, o de un mando a distancia universal.

Podrá retransmitir música si conecta el emisor a una fuente (**AUDIO OUT**) y el receptor a un amplificador (**AUDIO IN**) situado en otra habitación. En este caso deberá disponer de un cable equipado con un conector cinch (RCA) en cada extremo, ya que no se incluye con el aparato.

Si posee un monitor de plasma o un proyector de vídeo Thomson, el Video Sender hará que sea más fácil colocarlos en el lugar deseado, ya que se eliminan los problemas derivados de la longitud de los cables de conexión.

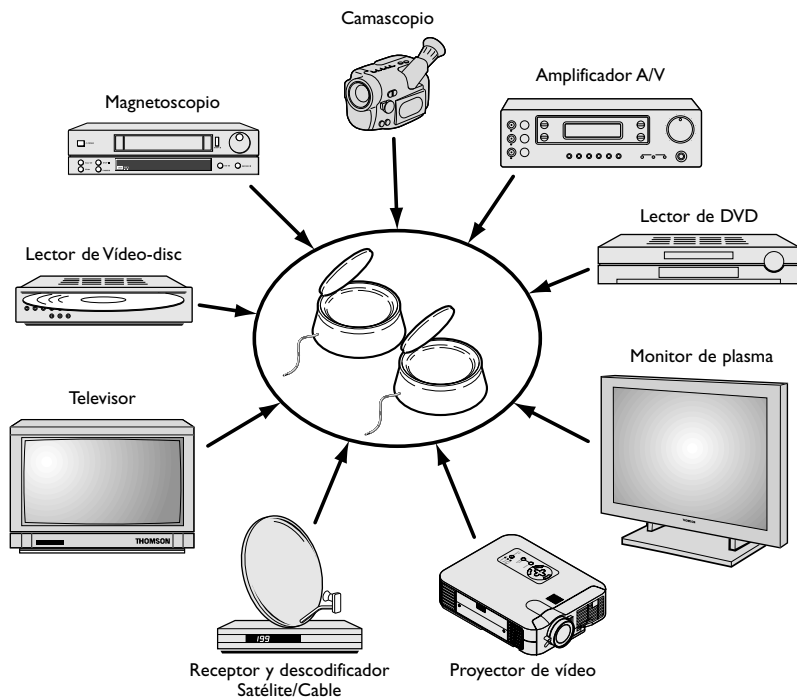

Instalación del emisor

1. Coloque el emisor (**1**) erca del aparato (equipo de vídeo o reproductor de DVD...) del que quiere retransmitir las imágenes y el sonido, y conéctelo por medio de los dos cables (**2 A** and **2 B**) teniendo en cuenta los colores de los 3 conectores cinch (rojo y blanco para audio, amarillo para vídeo). Conecte el euroconector a una toma del equipo de vídeo o del reproductor de DVD (AV1).
Con un cable SCART-Euroconector (no incluido), conecte el televisor al adaptador **2B** previamente conectado al equipo de vídeo o reproductor de DVD (ver localización * en la página 5).
2. Conecte la alimentación del sector (**3**) al emisor y a una toma de sector 220/240V ~ 50 Hz.
3. Extienda con cuidado la antena del emisor (**1**) y oriéntela hacia la habitación donde se encuentra el segundo televisor (**TV2**). *Las antenas circulares deberán orientarse de forma que las caras con inscripciones queden situadas frente a frente.* Encienda (posición **ON**) tel emisor y el receptor con el botón **ON/OFF** situado en el borde de la parte inferior. Sitúe el selector de canal del emisor y del receptor en la misma posición (misma letra).
4. Instale el cable (**4**) siguiendo las siguientes etapas:
 - conecte la toma jack en la toma **IR EXTEND**,
 - desenrolle el cable y colóquelo cerca de una celda situada cerca de la ventana infrarroja del aparato que se va a controlar (vídeo u otro),
 - después de haber instalado el receptor (ver páginas 6 y 7), otra persona, situada en la habitación donde se encuentre el segundo televisor (**TV2**), deberá utilizar el mando a distancia del aparato que se desea controlar,
 - desplazando la celda delante del aparato que se va a controlar, puede determinar el emplazamiento que permite el control desde la otra habitación. Deberá pegar la celda ahí. Lo normal es que sea una zona transparente, más o menos grande, situada en la fachada.
5. Retire el papel protector de la parte autoadhesiva de la célula de infrarrojos del cable (**4**) y pegue esta última al visor de infrarrojos del aparato que desea controlar a distancia. El cable viene equipado con 3 células para permitir la retransmisión de las imágenes y el sonido de 3 aparatos conectados al televisor (**TVI**) (ver esquema 2, página 10).

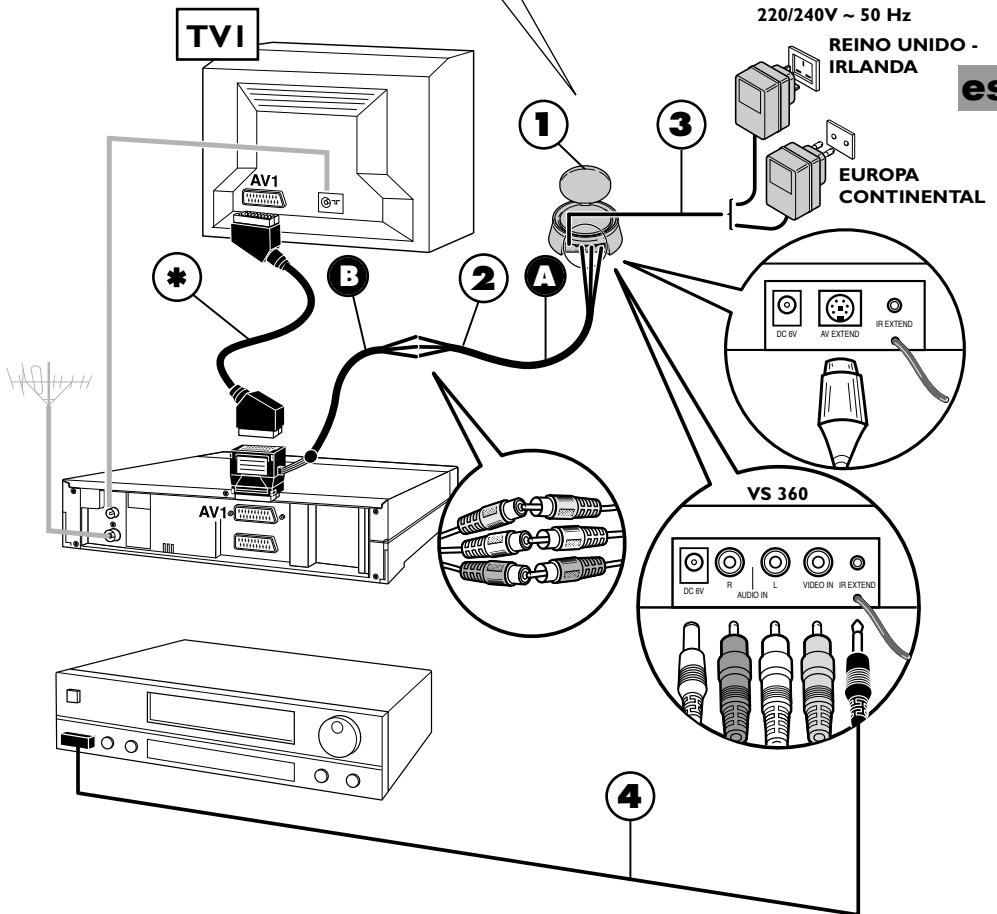
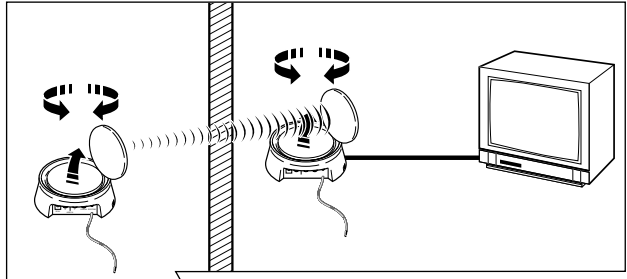

Instalación del receptor

1. Coloque el receptor (5) sobre o cerca del segundo televisor.
2. Conecte el receptor (5) al segundo televisor con ayuda del cable (6) siguiendo las mismas recomendaciones que para el emisor.
3. Extienda la antena del receptor (5) y oriéntela hacia el televisor principal (TV1). Las antenas circulares deberán orientarse de forma que las caras con inscripciones queden situadas frente a frente.
4. Conecte la alimentación del sector (7) al receptor y a una toma de sector 220/240V ~ 50 Hz.

! LA ANTENA permite la retransmisión de la señal Audio-Vídeo con un alcance máximo de 30 metros en un lugar despejado. Dentro de una vivienda, el radio de acción es más reducido, dependiendo de los materiales que las ondas tengan que atravesar.

! LA ANTENA FLEXIBLE permite el control del aparato cuyas imágenes desee ver desde la habitación en que se encuentre el segundo televisor (TV2).

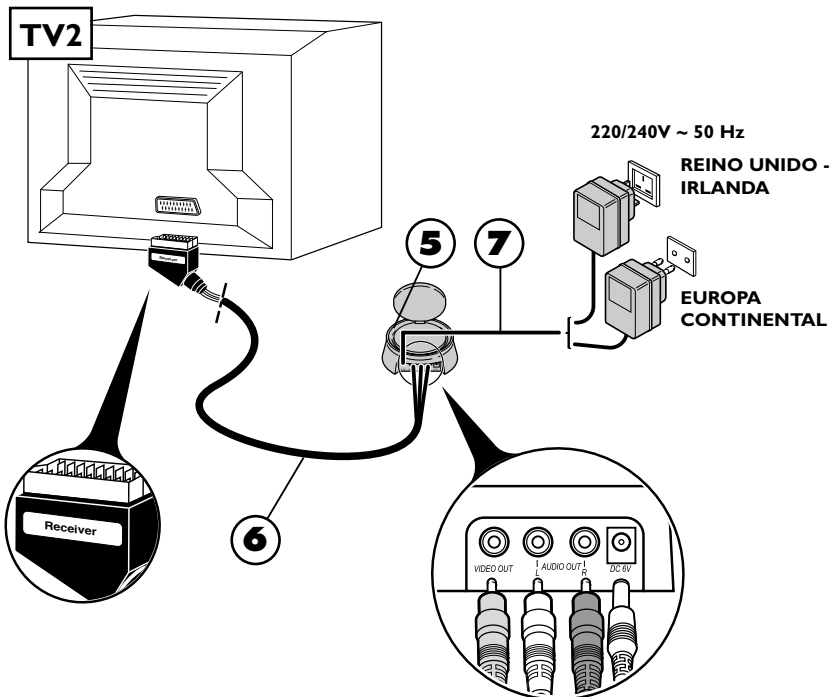

Utilización

1. Ponga en marcha el emisor (1) y el receptor (5) poniendo los botones **ON/OFF** en posición **ON**.
2. **Asegúrese de que el emisor y el receptor estén en el mismo canal verificando la posición de los selectores bajo sus cajetines. Deben situarse en el mismo canal (misma letra).**
3. Ponga en marcha los aparatos (televisores, vídeos...) en las 2 habitaciones.
4. Por medio del mando a distancia del aparato desde el que desee ver las imágenes y de la habitación donde se encuentre el segundo televisor (**TV2**), seleccione los canales o las funciones de lectura (u otras), según el aparato que esté controlando.

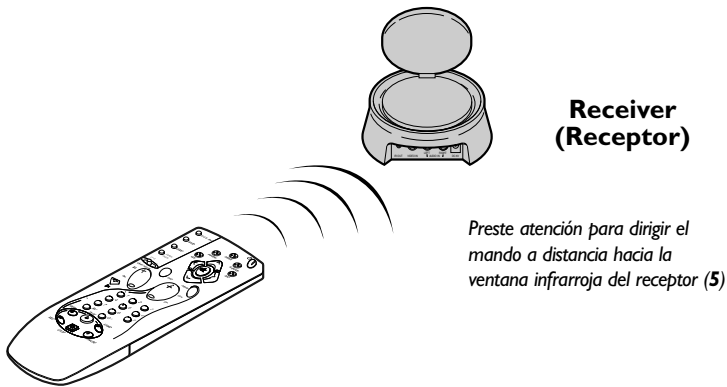

Algunas particularidades de funcionamiento:

- **¿No hay imagen en el TV2?** Si no obtiene la imagen deseada en el segundo televisor TV2, seleccione la toma AV, a la que está conectado el receptor (5), por medio del mando a distancia del televisor.
- **¿Decodificador (Canal +, Canal satélite, etc.) en TV2?** Para poder verse en el segundo televisor (TV2), la imagen del decodificador debe pasar por un equipo de vídeo encendido y sintonizado en AV2 o en el nº de cadena asignado a la cadena codificada.
- **¿Utilización de un monitor?** Si su segundo televisor no posee conexión a una antena (recepción hertziana), o si es un monitor, podrá ver los canales seleccionando los del vídeo, desde la habitación del segundo televisor y por medio del mando a distancia del vídeo.
- **¿La imagen tiene interferencias?** El funcionamiento de ciertos aparatos (horno microondas, teléfono numérico DECT, recintos acústicos no aislados, etc. ...) pueden distorsionar la transmisión de la señal. Manténgalos alejados del emisor y del receptor o apáguelos.

Mejora de la imagen y del sonido

Para un óptimo funcionamiento del **Video Sender**, las antenas (**A**) deben orientarse correctamente. No obstante, la transmisión de la señal puede verse afectada por fenómenos reflexivos u otros efectos indeseados. En este caso, bastará con reajustar la posición de las antenas o desplazar ligeramente el emisor o el receptor hasta obtener una recepción perfecta.

Transmitter / Receiver (Emisor) / (Receptor)

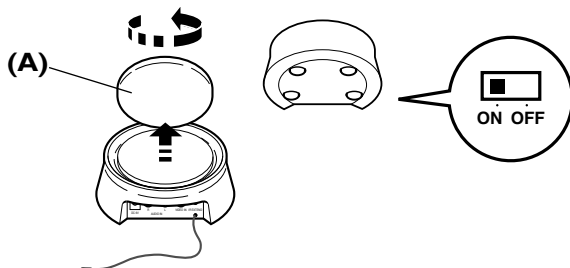

Si no obtiene ninguna imagen,

compruebe que el emisor y el receptor no estén al revés (cada cajetín corresponde a la entrada o a la salida de la señal Audio-Vídeo). Compruebe que estén bien conectados y en marcha (posición **ON**). Asegúrese de que el selector de los canales esté bien situado sobre la misma letra.

Si la transmisión no es clara o tiene interferencias,

escoja otro canal, cuidando que sean iguales en los 2 cajetines.

Transmitter / Receiver (Emisor) / (Receptor)

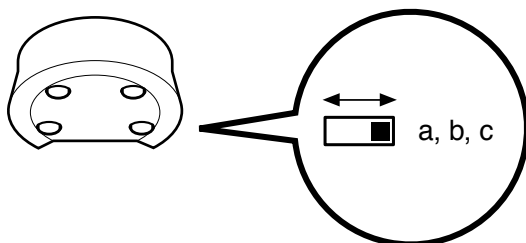

Difusión de las imágenes de varios aparatos

Si dispone de varios aparatos (equipo de vídeo, receptor de satélite, reproductor de DVD), y desea retransmitir sus imágenes y sonido a través de un segundo televisor, conéctelos de acuerdo con los esquemas que figuran en la página siguiente. En general, los aparatos están conectados en serie, y el último aparato dispone de una toma de peritelevisión libre que podrá utilizar para conectar el emisor.

! Estos esquemas representan algunas posibilidades de conexión cuyo funcionamiento depende de los aparatos, de sus tomas y de las señales que suministran. Así pues, puede que tenga que probar otras conexiones en caso de que no le satisfagan los esquemas 1 a 3 que se proponen. En ese caso, acuda a su vendedor para que le ayude.

! Como regla general, no olvide apagar los aparatos que no utilice. Asimismo, consulte las instrucciones de los constructores para conocer posibles particularidades de conexión o de utilización. Ciertos aparatos pueden precisar una “programación” de la toma de peritelevisión de la señal de entrada.

! En todos los casos, el emisor debe estar conectado en una toma de peritelevisión que suministre una señal Audio-Vídeo Out. Consulte las instrucciones del constructor para comprobarlo.

es

En cuanto a las conexiones...

1

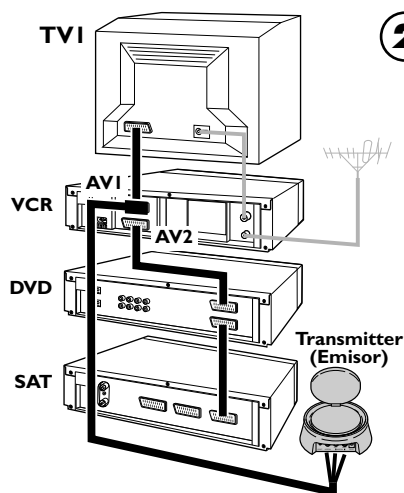
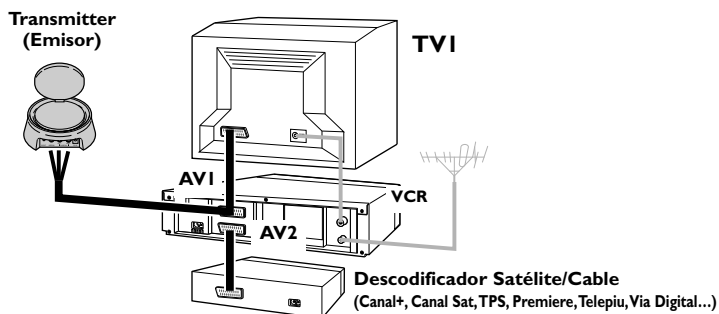

2

3

AUDIO

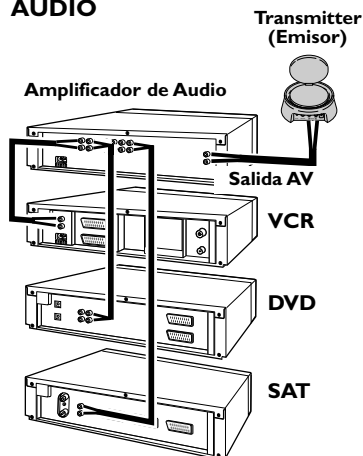

Características técnicas

Alimentación: 6V DC

VS 360/460 : 4 canales (A : 2.414 GHz - B : 2.432 GHz - C : 2.450 GHz - D : 2.468 GHz)

VS 360U/460U : 4 canales (A : 2.414 GHz - B : 2.432 GHz - C : 2.450 GHz - D : 2.468 GHz)

VS 360SP/460SP : 3 canales (A : 2.432 GHz - B : 2.450 GHz - C : 2.468 GHz)

Retorno mando a distancia: 433,92 MHz

Potencia del emisor: 10 mW

Draadloos videotransmissiesysteem

Voorzorgsmaatregelen

Veiligheid

- De componenten dit apparaat zijn gevoelig voor warmte. De **maximum omgevings-temperatuur** mag niet hoger zijn dan **35°** Celsius.
- De **vochtigheid** van de ruimte waar het apparaat zich bevindt mag geen vochtigheidsgraad van meer dan **85%** hebben. Als u het apparaat buiten gebruikt, dient u te zorgen dat u het niet blootstelt aan regenwater of spatten. De overgang van de koude buitenlucht naar een warme temperatuur kan condens veroorzaken. Laat de **condens** vanzelf verdwijnen voordat u het apparaat aanzet.
- In geval u het apparaat voor langere tijd niet gebruikt, zet u het uit met de aan/uitschakelaar. Zelfs uitgeschakeld, blijven sommige componenten in contact met het elektriciteitsnet. Als u het apparaat volledig wilt isoleren, moet u de stekker uit het stopcontact halen.
- Bij onweer raden wij u aan het apparaat te isoleren van het elektriciteitsnet zodat u het niet blootstelt aan elektrische of elektromagnetische overbelasting die schade zou kunnen veroorzaken. Zorg er daarom voor dat de stekker en het stopcontact toegankelijk blijven, zodat u de stekker kunt loskoppelen.
- Koppel het apparaat onmiddellijk los als u merkt dat er een brandlucht of rook vanaf komt. U moet in géén geval het apparaat zelf openen omdat u zich hiermee blootstelt aan elektrocutie.

nl

Onderhoud

- Maak het apparaat schoon met behulp van een zachte doek en een neutraal schoonmaakmiddel. Oplosmiddelen, schurende middelen of producten op basis van alcohol zouden het apparaat kunnen beschadigen.

Regelgeving

- Dit apparaat moet worden geïnstalleerd in een overdekte ruimte. Het gebruik ervan is beperkt tot privé-gebruik van radiotransmissie. Het is verboden om het aan te sluiten op een openbaar of onafhankelijk netwerk of op een buitenantenne.

Dit apparaat mag in géén geval worden gebruikt voor industriële doeleinden. Het is uitsluitend bestemd voor privé-gebruik.

THOMSON kan geen aansprakelijkheid aanvaarden in geval van gebruik dat niet conform is met de aanwijzingen van deze handleiding.

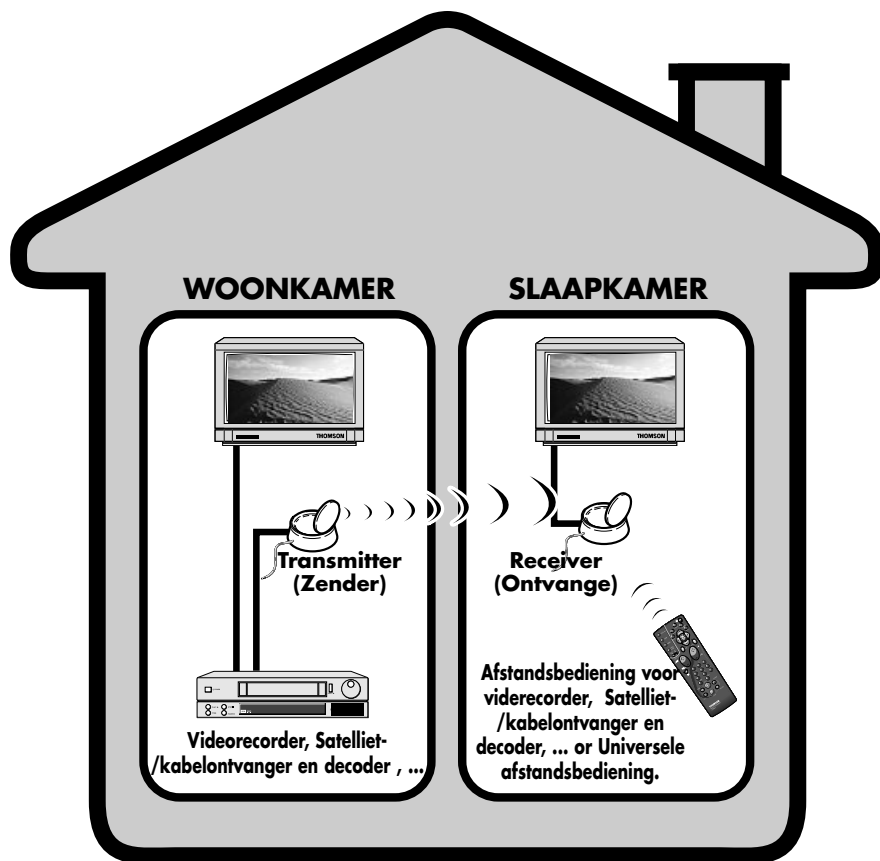

Wat is de functie van dit apparaat?

U kunt met de **Video Sender VS 360/460** een audio/videosignaal uitzenden vanaf uw hoofdininstallatie naar een tweede televisietoestel dat is geïnstalleerd in een ander vertrek en is voorzien van een scart-aansluiting. De hoofdininstallatie bevindt zich daar waar u de meeste apparaten hebt geïnstalleerd (televisietoestel, videorecorder, satellietontvanger, DVD-speler, ...). U kunt deze apparaten bedienen vanaf het vertrek waar zich het tweede televisietoestel bevindt met behulp van hun afstandbedieningen of met een universele afstandbediening.

U kunt ook muziek uitzenden als u de zender aansluit op een versterker (**AUDIO OUT**) en de ontvanger op een andere versterker (**AUDIO IN**) in een ander vertrek. In dit geval moet u 1 cinch / cinch kabel kopen, die niet standaard wordt meegeleverd.

Als u een plasma beeldscherm of een videoprojector van Thomson hebt, kunt u de Video Sender op de gewenste plaats installeren en zo problemen voorkomen met de vereiste kabellengte van de aansluitkabels.

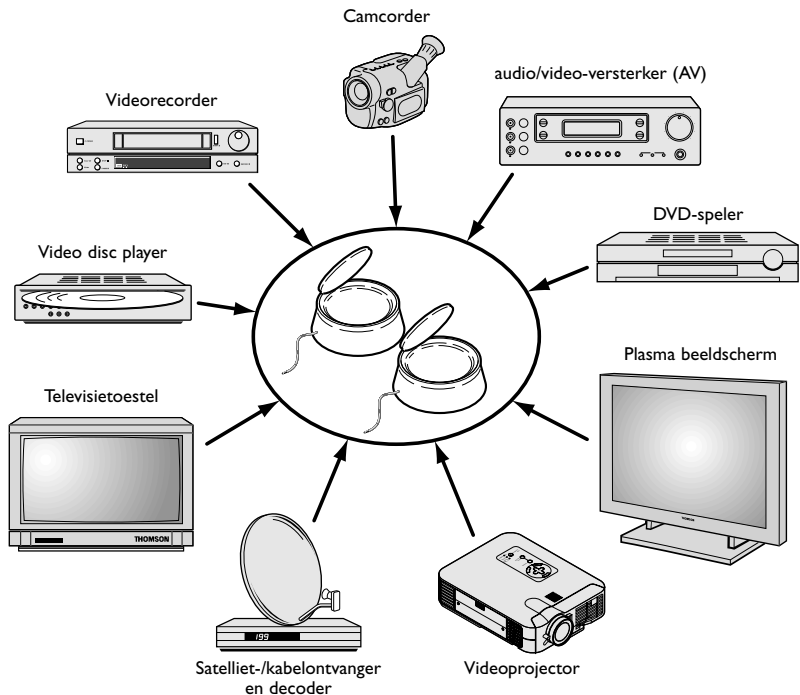

De zender installeren

1. Installeer de zender (**1**) op, in de buurt van, het televisietoestel en het apparaat waarvan u het beeld en geluid wilt doorzenden en sluit hem aan met het snoer (**2 A** et **2 B**), waarbij u dient te letten op de kleuren van de cinch-stekers (rood en wit voor audio, geel voor video). Sluit de scartsteker aan op de uitgang van een videorecorder of DVD-speler (AV1). Koop een scart-kabel (niet meegeleverd) en sluit het apparaat aan, waarvan u het beeld en geluid wilt doorzenden op de adapter **2B** ie u al hebt aangesloten op het televisietoestel (zie onder teken * van pagina 5).
2. Sluit de netspanning (**3**) aan op de zender en op een stopcontact van 220/240 V ~ 50Hz.
3. Schuif de schotelantenne van de zender (**1**) voorzichtig uit en richt deze in de richting van het vertrek waar het tweede televisietoestel (**TV2**) staat. *De ronde antennes moeten zodanig worden gericht dat de twee zijden met de inscripties naar elkaar toewijzen.* Zet de schakelaars van de zender en de ontvanger aan (stand **AAN**) met behulp van de **AAN/UIT**-knop aan de onderkant en zijkant. Zet de kanaalkeuzeschakelaar van de zender en de ontvanger in dezelfde stand (dezelfde letter).
4. Ga als volgt te werk om de kabel (**4**) aan te sluiten:
 - sluit de jack-aansluiting aan op de aansluiting **IR EXTEND**,
 - rol de kabel af en installeer een cel in de buurt van het Infrarood venster van het apparaat dat u bedient (videorecorder of ander apparaat),
 - vraag iemand om de afstandbediening van het apparaat dat u wilt bedienen te gebruiken vanuit het vertrek waar zich het tweede televisietoestel (**TV2**) bevindt,
 - als u de cel voor het te bedienen apparaat verplaatst, kunt u zien wat de beste plaats is om het te bedienen vanuit het andere vertrek. U bevestigt de cel op de desbetreffende plaats. Meestal is dit een min of meer groot transparant gebied tegenover het voorpaneel.
5. Verwijder de beschermfolie van de zelfhechtende strook van de infrarood fotocellen van de kabel (**4**) en plak deze op de infrarood vensters van de met de afstandbediening te besturen apparaten en sluit de kabels aan op de hiervoor bestemde jack-aansluiting van de zender. De kabel is voorzien van 3 cellen zodat u beeld en geluid kunt doorzenden van 3 op het televisietoestel (**TVI**) aangesloten apparaten (het schema **2** op pagina 10).

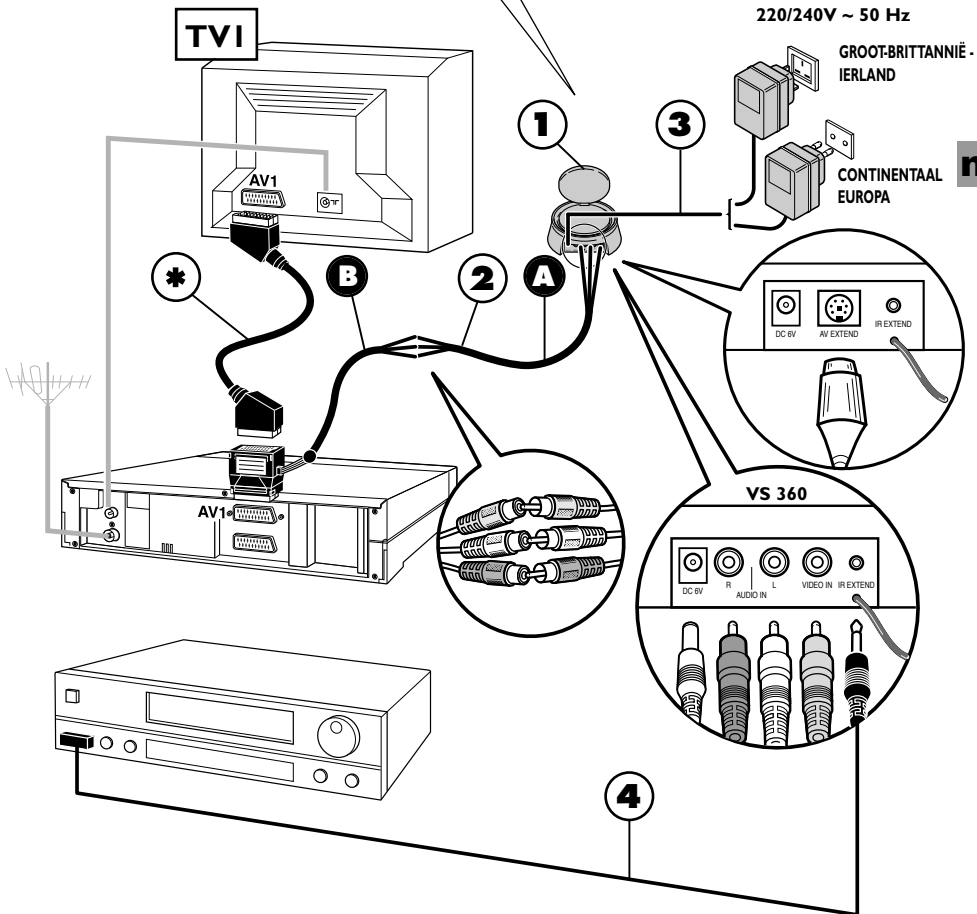
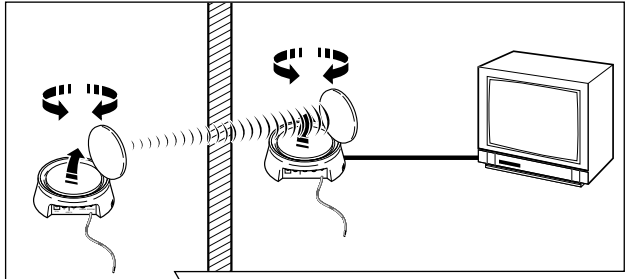

De ontvanger installeren

1. Plaats de ontvanger (5) op of in de buurt van uw tweede televisietoestel.
2. Sluit de ontvanger (5) aan op het tweede televisietoestel met de kabel (6) en ga hiervoor op dezelfde wijze te werk als bij de zender.
3. Schuif de schotelantenne van de ontvanger (5) uit en richt deze in de richting van het eerste televisietoestel (TV1). De ronde antennes moeten zodanig worden gericht dat de twee zijden met de inscripties naar elkaar toewijzen.
4. Sluit de netspanning (7) aan op de ontvanger en op een stopcontact van 220/240 V ~ 50Hz.

! Met de SCHOTELANTENNE kunt u audio/videsignalen doorzenden binnen een maximumbereik van 30 meter in een vrij veld. Binnen een woning is dit bereik kleiner en is afhankelijk van het materiaal waardoorheen de golven moeten gaan.

! Met de FLEXIBELE ANTENNE kunt u het apparaat bedienen, waarvan u het beeld wilt zien in een ander vertrek waar zich een tweede televisietoestel (TV2) bevindt.

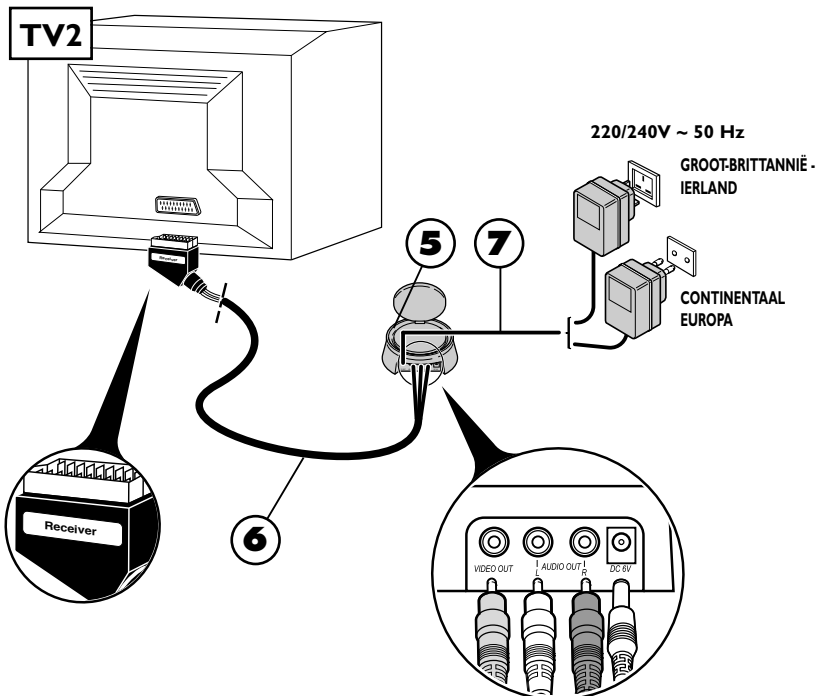

Gebruik

1. Zet de zender (1) en de ontvanger (5) aan door hun **AAN/UITKNOPPEN** op **AAN**.
2. **Controleer of de zender en de ontvanger hetzelfde kanaal gebruiken en let op de stand van de keuzeschakelaars op hun behuizing. Zij moeten op hetzelfde kanaal (dezelfde letter) staan.**
3. Zet uw apparaten aan (televisie, videorecorder enz.) in de 2 vertrekken.
4. Met behulp van de afstandsbediening van het apparaat waarvan u het beeld wilt zien en vanuit het vertrek waar zich het tweede televisietoestel (**TV2**) bevindt, kiest u de zenders of de afspeelfuncties (of andere functies) afhankelijk van het apparaat dat u bedient.

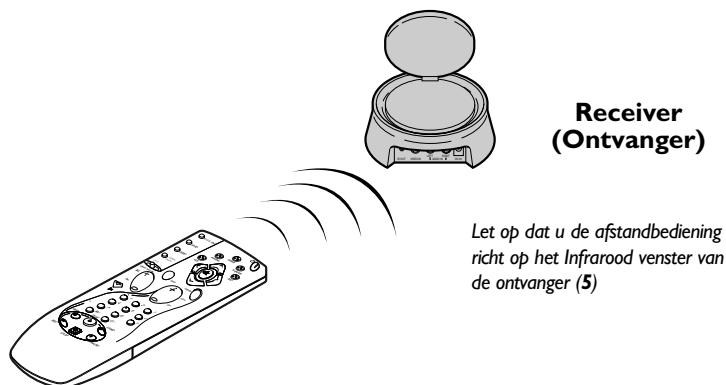

nl

Enkele bijzondere kenmerken over de werking:

- **Geen beeld op televisietoestel 2?** Als u geen beeld ontvangt op het tweede televisietoestel TV2, dan kiest u de AV aansluiting, waarop de ontvanger (5) is aangesloten met behulp van de afstandsbediening van het televisietoestel.
- **Canal + op TV2?** Als u het beeld van een decoder wilt zien op het tweede televisietoestel (TV2), moet de decoder via een videorecorder gaan, die is afgesteld op AV2 of op het nummer van de aan Canal + toegekende zender. (Raadpleeg hiervoor de gebruikshandleidingen van de desbetreffende apparaten).
- **Gebruik van een monitor?** Als uw tweede televisietoestel niet is aangesloten op een buitenantenne (Hertzontvangst) of als het een monitor is, dan kunt u de zenders zien door die van de videorecorder te kiezen, vanuit het vertrek van het tweede televisietoestel en met behulp van de afstandsbediening van de videorecorder.
- **Slecht beeld?** De werking van sommige apparaten (magnetron, digitale DECT telefoon, niet-afgeschermd akoestische luidsprekers enz.) kan de signaaltransmissie verstoren. Verwijder ze in dit geval van de zender en de ontvanger of schakel ze uit.

Verbetering van beeld- en geluidskwaliteit

Uw **Video Sender** werkt optimaal als u de kleine schotels **(A)** goed richt. Sommige terugkaatsingen of ander storing kunnen een goede signaaltransmissie in de weg staan. U moet in dat geval de schotels bijstellen of de zender of de ontvanger enigszins verplaatsen totdat u een optimale ontvangst hebt.

Transmitter / Receiver (Zender) / (Ontvanger)

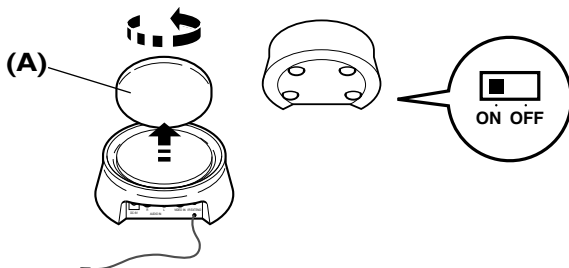

Als u helemaal geen beeld ontvangt,

controleer of u de zender en de ontvanger niet hebt omgekeerd (elke contactdoos is bestemd voor de ingang of de uitgang van het audio/vidoesignaal). Let op dat de apparaten goed zijn aangesloten en dat ze zijn aangeschakeld (Positie **ON - AAN**). Controleer of de keuzeschakelaars van de kanalen op dezelfde letter staan.

Als de transmissie niet duidelijk of gestoord is,

kies een ander kanaal en let op dat beide apparaten hetzelfde kanaal gebruiken.

Transmitter / Receiver (Zender) / (Ontvanger)

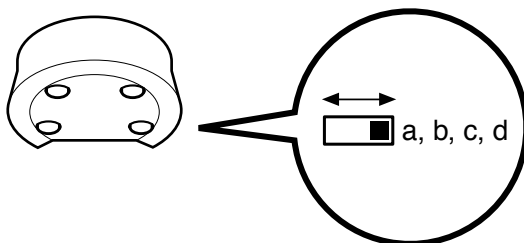

Beeld uitzenden van meerdere apparaten

Als u in uw hoofdininstallatie verschillende apparaten (videorecorder, satellietontvanger, dvd-speler...) hebt, waarvan u het beeld en geluid naar een tweede televisietoestel wilt doorzenden, dan sluit u ze aan volgens de aanwijzingen van de schema's op de volgende pagina's. Meestal worden de apparaten in serie aangesloten en moet het laatste apparaat over een vrije scartaansluiting beschikken waarop u de zender kunt aansluiten.

! Op deze schema's vindt u enkele aansluitmogelijkheden waarvan de functie afhangt van de apparaten, hun aansluitingen en de signalen die zij produceren. Er zijn dus nog andere aansluitmogelijkheden als schema's 1 tot 3 u niet tevreden stellen. Neem in dat geval contact op met uw leverancier.

! Meestal moeten niet-gebruikte apparaten worden uitgeschakeld. Raadpleeg ook de handleidingen van de fabrikanten voor eventuele bijzondere kenmerken van aansluiting of gebruik van deze apparaten. Voor sommige apparaten is misschien een "programmering" van de scartaansluiting van het binnenkomende signaal nodig.

! In elk geval moet de zender worden aangesloten op een scartaansluiting die een audio-videosignaal levert. Raadpleeg de handleiding van de fabrikant om dit te controleren.

Over de aansluitingen...

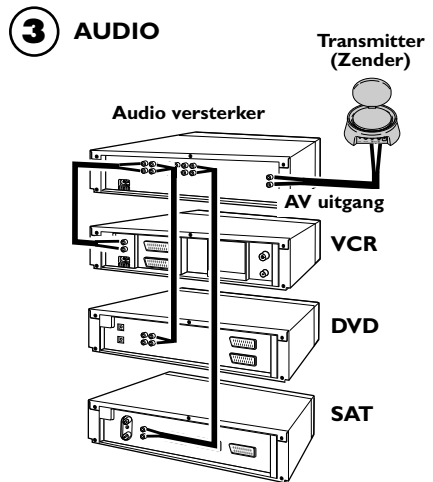
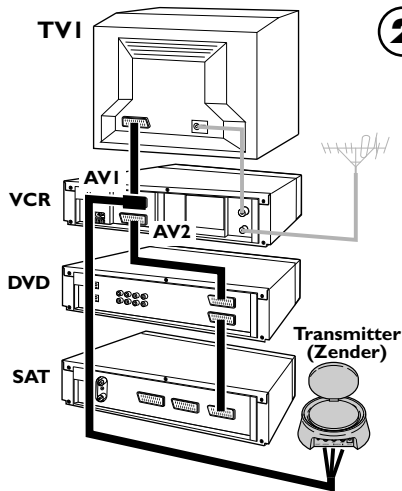
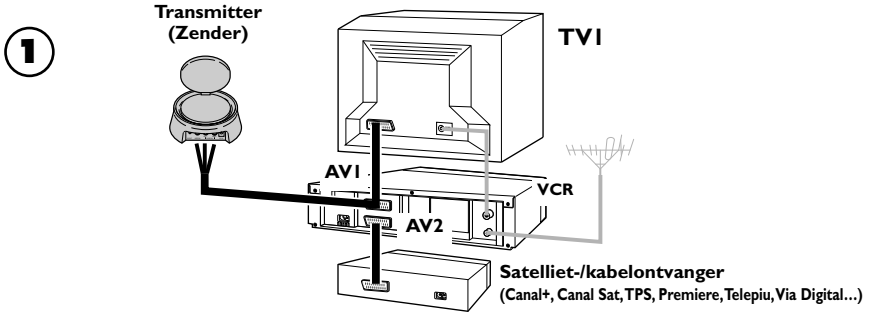

Technische omschrijving

Voeding: 6V DC

VS 360/460 : 4 kanalen (A : 2.414 GHz - B : 2.432 GHz - C : 2.450 GHz - D : 2.468 GHz)

VS 360U/460U : 4 kanalen (A : 2.414 GHz - B : 2.432 GHz - C : 2.450 GHz - D : 2.468 GHz)

VS 360SP/460SP : 3 kanalen (A : 2.432 GHz - B : 2.450 GHz - C : 2.468 GHz)

Terug afstandbediening: 433,92 MHz

Vermogen van de zender: 10 mW

Bezdrátový video přenašeč

Upozornění

Bezpečnostní pokyny

- Komponenty tohoto přístroje velmi citlivě reagují na teplo. **Maximální teplota** prostředí nemá překročit **35° C**.
- Přístroj nesmí být provozován v nadměrně **vlhkém prostředí**. Hodnota maximální povolené vlhkosti je **85%**. **Přístroj chraňte** před deštěm a potřísněním. Přechod z chladného prostředí do tepla může vést ke srážení páry na vlivem kondenzace. Než uvedete přístroj do provozu, počkejte, než se kapičky sražené páry neodpaří.
- **Pokud přístroj nemíníte delší dobu používat**, vypněte jej hlavním vypínačem. I když je přístroj vypnut, některé jeho komponenty zůstávají v kontaktu s elektrickým proudem. Chcete-li přístroj zcela izolovat, je nutné vyjmout zástrčku síťového kabelu ze zásuvky. Hlavní vypínač je umístěn buď na předním panelu přístroje nebo na jeho boční stěně, v závislosti na modelu.
- **Za bouřky** se doporučuje izolovat přístroj od elektrické sítě a nevystavovat ho elektrickému nebo elektromagnetickému přetížení, které může přístroj poškodit. Nechte elektrickou zásuvku snadno přístupnou, aby bylo možné přístroj v případě potřeby odpojit od elektrické sítě.
- Bez prodlení **odpojte** přístroj i v případě, že se z něho začne kouřit, nebo je cítit **zápach kouře** či **pálení**. Z bezpečnostních důvodů přístroj v žádném případě nerozebírejte, nevystavujte se **nebezpečí smrtelného úrazu elektrickým proudem**.

CS

Údržba

- K čištění přístroje použijte měkký hadr a neutrální čisticí přípravek. Vyvarujte se používání ředidel, brusných přípravků a přípravků s obsahem lihu, mohli byste přístroj poškodit.

Zásady instalace a provozu

- Tento přístroj smí být instalován pouze v interiéru. Jeho používání je omezeno přenosovými podmínkami uvnitř bytu. Napojení zařízení na veřejnou síť nebo na externí anténu je zakázáno.

Přístroj nesmí být v žádném případě používán ke komerčním účelům. Je určen pouze k použití v domácnosti.

THOMSON nepřebírá zodpovědnost za škody způsobené nedodržением pokynů uvedených v této příručce.

Princip fungování přístroje

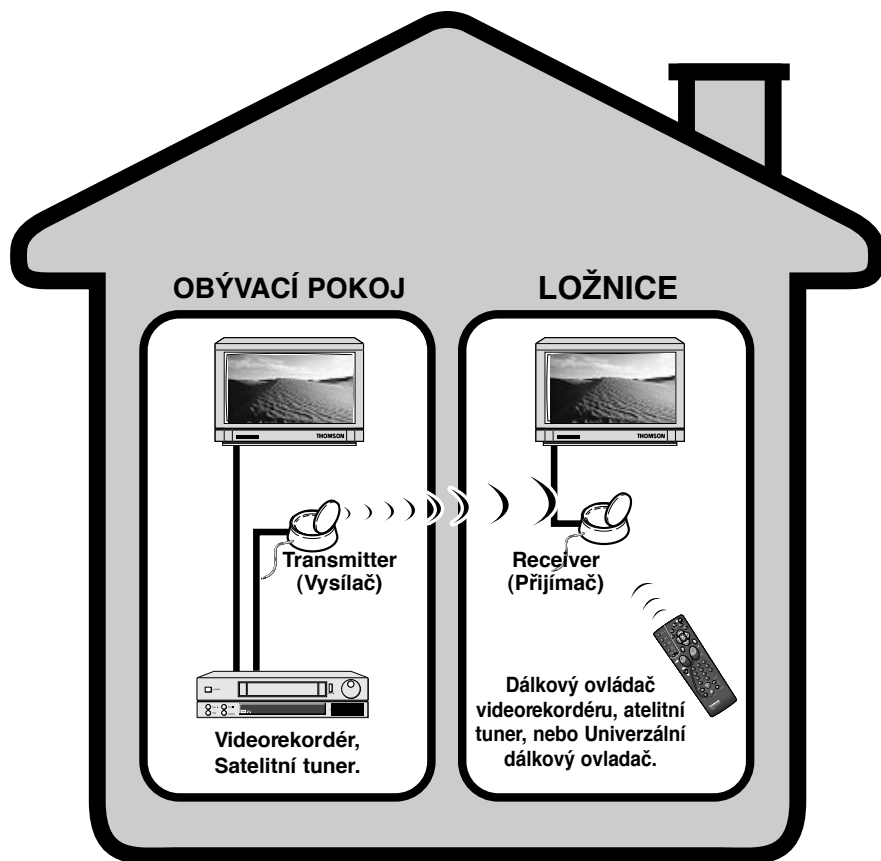

K čemu slouží tento přístroj?

Přenašeč **Video Sender VS 360/460** umožňuje přenos audio-video signálu z hlavního zařízení na druhý televizor vybavený scart konektorem (nebo RCA/cinch konektorem), který je umístěn v jiné místnosti. Hlavní instalace je tvořena skupinou zařízení (televizor, videorekordér, satelitní přijímač, DVD přehrávač apod.), umístěných v hlavní místnosti. Tato zařízení je možné ovládat z jiného pokoje, kde je umístěn druhý televizor pomocí dálkových ovládačů těchto zařízení nebo pomocí univerzálního dálkového ovládače.

Poslech hudby je také možný při připojení vysílače na zdrojový přístroj (**AUDIO OUT**) a přijímače na zesilovač (**AUDIO IN**), umístěných v druhé místnosti. V tom případě je nutné k propojení zařízení použít 1 kabel cinch / cinch, který není součástí dodávky.

Pokud vlastníte plazmový monitor nebo projekční televizor Thomson, díky přenašeči můžete instalovat tato zařízení kdekoliv v bytě a nebýt omezeni délkou propojovacích kabelů.

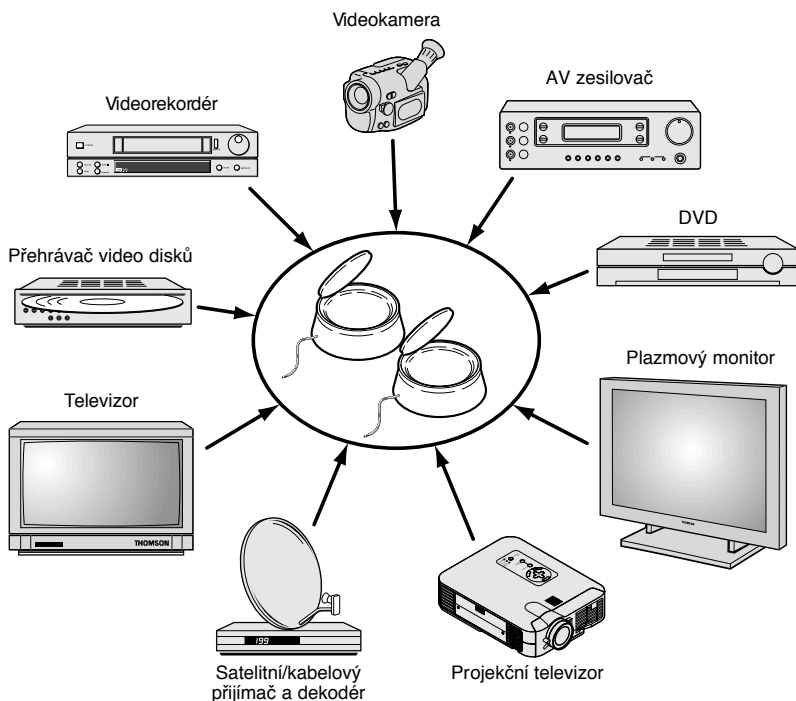

Instalace vysílače

1. Umístíte vysílač **(1)** do blízkosti zařízení (videorekordér, DVD přehrávač...), jehož obraz a zvuk chcete přenášet, a připojte je pomocí dvou kabelů **(2 A a 2 B)**. Dávejte pozor na barevné rozlišení 3 cinch konektorů (červený a bílý pro audio zapojení a žlutý pro video). Připojte scart konektor do zásuvky videorekordéru nebo DVD přehrávače (AV1).
Opatřete si SCART kabel (není dodán) a připojte televizor na adaptér **2B**, který je již připojen k videorekordéru nebo k DVD přehrávači (viz značka * na straně 5).
2. Připojte síťový kabel **(3)** k vysílači a do elektrické zásuvky 220/240V ~ 50 Hz.
3. Opatrně rozložte anténu vysílače **(1)** a natočte ji do směru místnosti, ve které je umístěn druhý televizor **(TV2)**. *Kruhové antény musí být nasměrovány tak, aby strany s popisem směřovaly k sobě.* Zapněte vysílač (poloha **ON**) a přijímač pomocí tlačítka **ON/OFF**, které se nachází v dolní části přístroje nebo z boku. Nastavte kanálový přepínač na stejnou pozici (t.j. na stejné písmeno).
4. Kabelové propojení **(4)** lze provést podle následujícího postupu:
 - zapojte jack konektor do zdířky **IR EXTEND**,
 - rozmotejte kabel a umístěte buňku do blízkosti infračerveného okénka přístroje, který chcete dálkově ovládat,
 - jakmile ukončíte instalaci přijímače (viz strana 6 a 7), požádejte spolupracující osobu, aby zkusila dálkovým ovládačem ovládat přístroj z místnosti, ve které je umístěn druhý televizor **(TV2)**,
 - přemístěním infračervené buňky před zařízením, které chcete dálkově ovládat z druhé místnosti, najdete vhodnou polohu buňky, která skutečně umožňuje ovládat přístroj z druhé místnosti. Infračervenou buňku je nutné přilepit. Obvykle na průhlednou oblast na čelním panelu přístroje.
5. Odlepte ochranný papír ze samolepky infračervené buňky kabelu **(4)** a přilepte buňku na infračervené okénko zařízení, které chcete dálkově ovládat. Kabel je vybaven 3 infračervenými buňkami, aby bylo možné sledovat obraz a zvuk pocházející ze 3 různých zařízení připojených na hlavní televizor **(TV1)** (viz schéma **2** na straně 10).

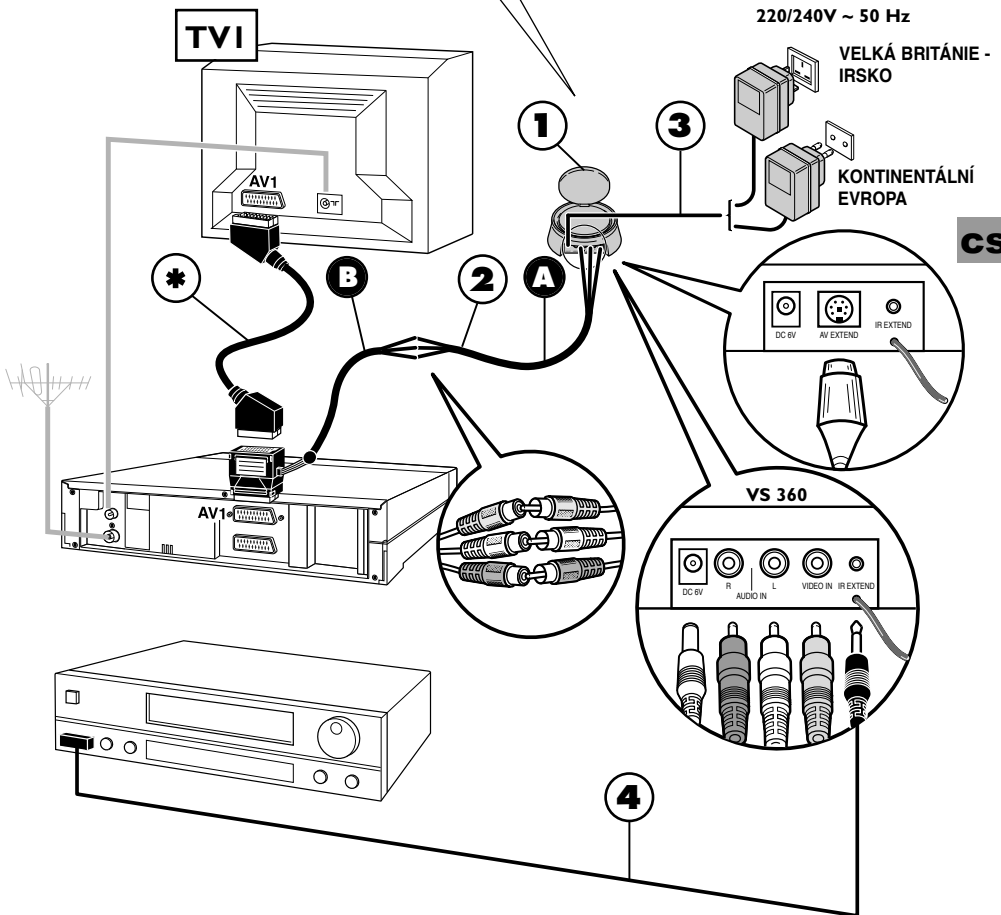
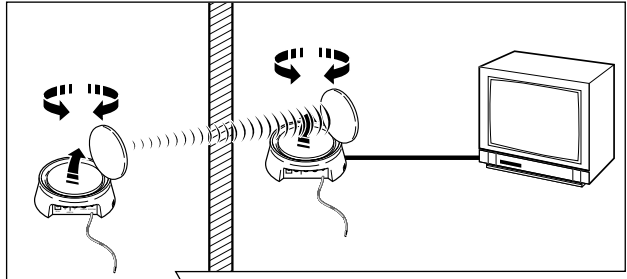

Instalace přijímače

1. Umístěte přijímač (5) na druhý televizor nebo do jeho bezprostřední blízkosti.
2. Připojte přijímač (5) k druhému televizoru pomocí kabelu (6). Dodržujte přitom stejné pokyny jako pro připojení vysílače.
3. Rozložte anténu přijímače (5) a natočte ji na hlavní televizor (TV1). Kruhové antény musí být nasměrovány tak, aby strany s popisem směřovaly k sobě.
4. Připojte síťový kabel (7) k přijímači a do elektrické zásuvky 220/240V ~ 50 Hz.

! ANTÉNA umožňuje přenos audio-video signálu do vzdálenosti maximálně 30 metrů za podmínek, kdy tomuto přenosu nebrání žádná překážka. V bytových podmínkách je přenosová vzdálenost kratší, omezení je dáno typem stavebního materiálu, kterým musí radiové vlny projít.

! PRUŽNÁ ANTÉNA umožňuje ovládat zařízení, které je zdrojem obrazu a zvuku, z místnosti, ve které je umístěn druhý televizor (TV2).

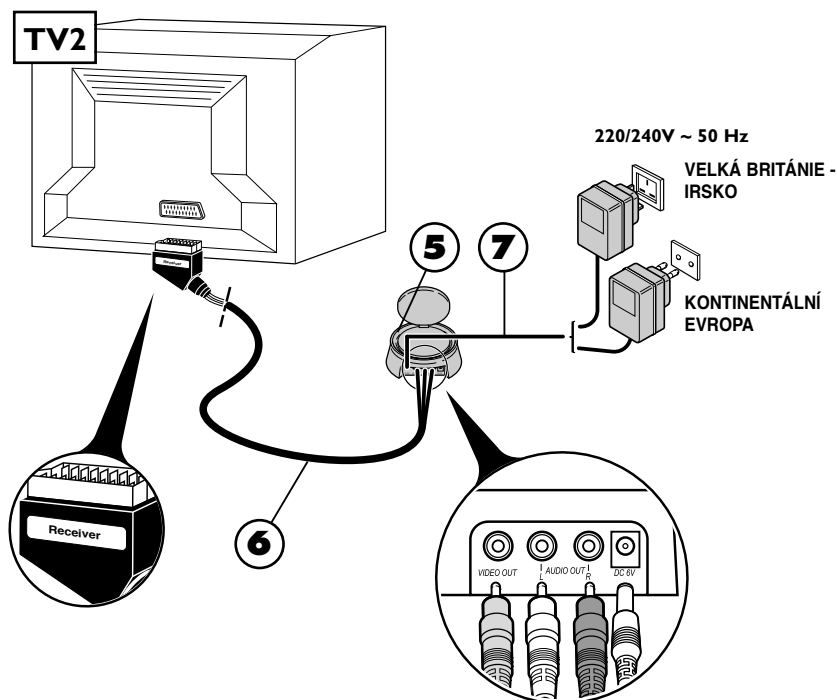

Použití

1. Zapněte vysílač (1) a přijímač (5) nastavením tlačítek **ON/OFF** do polohy **ON**.
2. **Zkontrolujte, že jsou vysílač a přijímač nastavené na stejném kanálu podle polohy kanálového přepínače na vysíláči a přijímači. Vysílač a přijímač musí být vždy nastaveny na stejném kanálu (stejně písmeno).**
3. Zapněte přístroje (televizory, videorekordéry...) v obou 2 místnostech.
4. V místnosti, ve které je instalován druhý televizor (**TV2**) vyberte dálkovým ovládačem zařízení, jehož obraz chcete sledovat, a programy nebo funkci přehrávání (případně jiné), v závislosti na ovládaném zařízení.

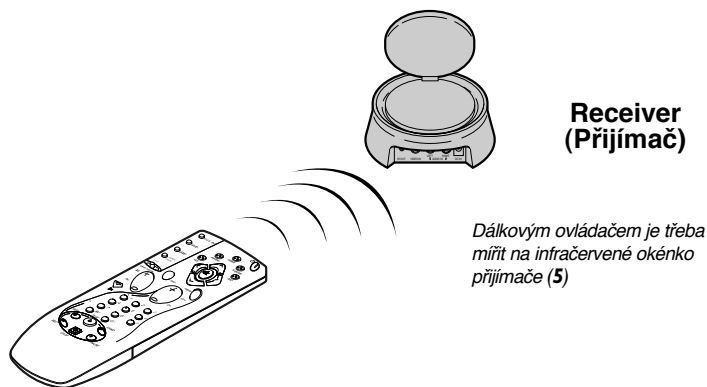

CS

Některé zvláštnosti provozu přístroje:

- **Nemáte obraz na TV2?** Pokud se na druhém televizoru TV2 neobjeví požadovaný obraz, pomocí dálkového ovládače televizoru vyberte AV konektor, na který je připojen přijímač (5).
- **Obraz z dekodéru na TV2?** Aby bylo možné sledovat obraz z dekodéru na druhém televizoru (TV2), musí tento obraz projít zapnutým videorekordérem, nastaveným do režimu AV2 nebo na číslo přidělené kódovanému programu. (Přečtěte si příslušné informace v návodech k obsluze těchto zařízení.).
- **Chcete použít monitor?** Pokud druhý televizor není vybaven konektorem pro připojení externí antény (pozemní televize) nebo chcete obraz sledovat na monitoru, je možné programy sledovat výběrem odpovídajících programových předvoleb na videorekordéru z místnosti, ve které je umístěn druhý televizor. K nastavení programů na videorekordéru použijte dálkový ovládač videorekordéru.
- **Obraz je rušený?** Provoz některých zařízení a spotřebičů (mikrovlnná trouba, digitální telefon DECT, nestíněné reproduktory...) může narušit přenos signálu. Tato zařízení ponechte v dostatečné vzdálenosti od vysílače a přijímače nebo je vypněte.

Zlepšení kvality obrazu a zvuku

Přenašeč **Video Sender** dosáhne optimální kvality přenosu při správném nastavení antén (**A**). Kvalitní přenos signálu může být narušen odrazem nebo jiným rušením. K nápravě obvykle stačí upravit polohu parabolických antén, případně mírně přemístit vysílač nebo přijímač.

Transmitter / Receiver (Vysílač) / (Přijímač)

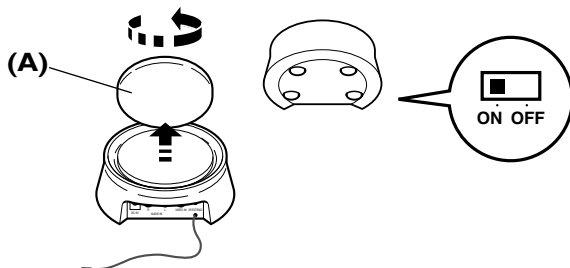

Pokud obraz zcela chybí,

Zkontrolujte, zda nedošlo k záměně vysílače a přijímače (schránka každé stanice odpovídá buď vstupu nebo výstupu audio/video signálu). Zkontrolujte, zda jsou vysílač a přijímač správně připojené a zapnuté (poloha **ON**). Zkontrolujte také, zda je kanálový přepínač nastaven na stejné písmeno.

Pokud je obraz nekvalitní nebo rozmazaný,

Zkuste zvolit jiný kanál, nezapomeňte, že vysílač a přijímač musí být nastavené na stejném kanálu.

Transmitter / Receiver (Vysílač) / (Přijímač)

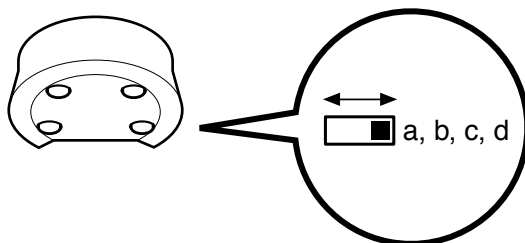

Přenos obrazu z několika zařízení

Pokud je k vašemu hlavnímu zařízení připojeno několik dalších přístrojů (videorekordér, satelitní přijímač, DVD přehrávač...), jejichž obraz a zvuk chcete sledovat na druhém televizoru, je nutné propojit jednotlivá zařízení podle schémat uvedených na následujících stránkách. Všechny přístroje bývají sériově zapojeny, poslední přístroj má obvykle volný jeden scart konektor, na který lze připojit vysílač.

! Na schématech je uvedeno několik možných konfigurací zapojení. Volba vhodného zapojení závisí na typu zařízení, na jejich konektorovém vybavení a na typu signálů, které poskytují. Existují ještě další možnosti zapojení kromě zapojení uvedených na schématech 1 až 3. Pokud Vás nabízené možnosti neuspokojí, možná bude nutné vyzkoušet jiné zapojení. Požádejte o radu odborníky ve specializované prodejně, ve které jste přenašeč zakoupili.

! Nezapomeňte vypnout zařízení, která nebudete používat. Podívejte se rovněž do návodů k obsluze připojených zařízení, abyste se seznámili s případnými zvláštními požadavky na připojení a provoz zařízení. Některá audio-video zařízení potřebují „naprogramovat« scart konektor vstupního signálu.

! V každém případě musí být vysílač připojen na scart konektor poskytující audio-video signál. Přečtěte si příslušnou část v návodu k obsluze zařízení.

Zapojení přístrojů...

1

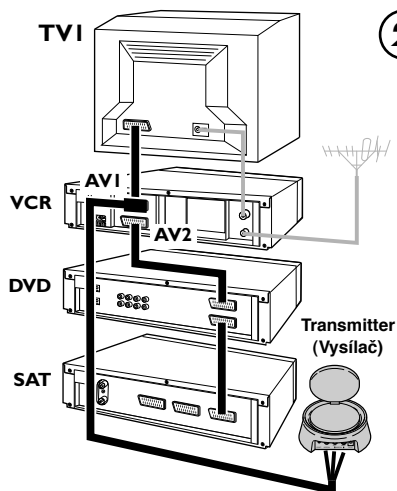
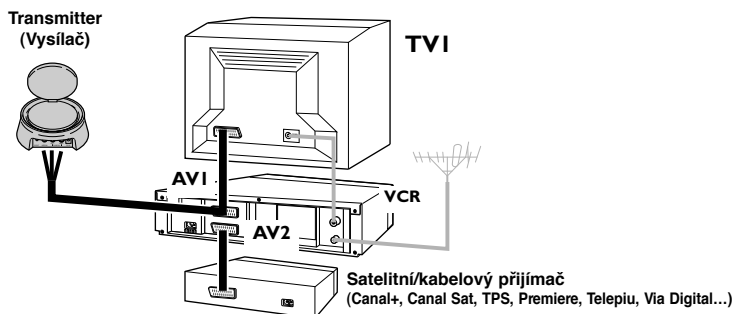

2

3 AUDIO

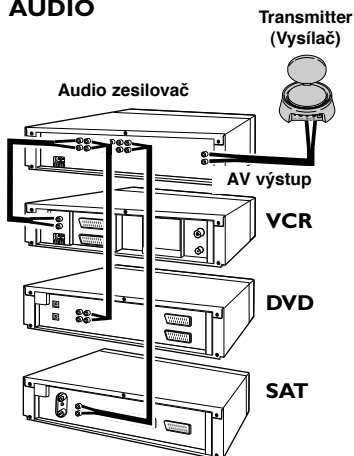

Technické údaje

Napájení: 6V DC

VS 360/460 : 4 kanály (A : 2.414 GHz - B : 2.432 GHz - C : 2.450 GHz - D : 2.468 GHz)

VS 360U/460U : 4 kanály (A : 2.414 GHz - B : 2.432 GHz - C : 2.450 GHz - D : 2.468 GHz)

VS 360SP/460SP : 3 kanály (A : 2.432 GHz - B : 2.450 GHz - C : 2.468 GHz)

Zpětný přenos dálkovým ovládačem: 433,92 MHz

Výkon vysílače: 10 mW

Bezprzewodowy nadajnik wideo

Środki ostrożności

Bezpieczeństwo

- Elementy niniejszego urządzenia są wrażliwe na ciepło. **Maksymalna temperatura** otoczenia nie powinna przekraczać **35°** Celsjusza.
- **Wilgotność powietrza** w pomieszczeniu, w którym pracuje urządzenie nie powinna przekraczać **85%**. **Chroniś urządzenie przed deszczem** i zachlapaniem. Przemieszczenie go z miejsca chłodnego do ciepłego może spowodować **skroplenie się pary wodnej**. Przed uruchomieniem urządzenia należy odczekać, aż mgiełka ta zniknie.
- **W razie nieobecności przez dłuższy okres czasu**, należy wyłączyć urządzenie korzystając z przełącznika ON/OFF. Odbiornik podłączony do sieci przewodem sieciowym należy traktować jako urządzenie w stanie pracy. Aby je odłączyć, należy wyjąć wtyczkę przewodu sieciowego z gniazda..
- W razie **burzy** dobrze jest odłączyć urządzenie od sieci, by zapobiec uszkodzeniom powodowanym przez przeciążenia elektryczne i elektromagnetyczne. W tym celu zapewnić swobodny dostęp do gniazda, by w razie potrzeby móc szybko odłączyć urządzenie.
- Należy niezwłocznie **odłączyć od sieci** urządzenie, z którego wydobywa się **zapach spalenizny** lub **dym**. Pod żadnym pozorem nie należy otwierać urządzenia samodzielnie, gdyż grozi to **porażeniem prądem**.

Konserwacja

- Urządzenia nie wolno umieszczać na zewnątrz. Zastosowanie rozpuszczalników, środków żrących lub zawierających alkohol może spowodować uszkodzenie urządzenia.

Reglamentacja

- Urządzenie może być zainstalowane wyłącznie wewnątrz pomieszczeń. Urządzenie przeznaczone jest wyłącznie do prywatnej transmisji radioelektrycznej. Podłączanie urządzenia do sieci stacji publicznej lub niezależnej lub do anteny zewnętrznej jest zabronione.

Używanie urządzenia do innych celów niż prywatne jest surowo zabronione.

THOMSON nie ponosi odpowiedzialności za użytkowanie niezgodne ze wskazówkami, podanymi w niniejszej instrukcji.

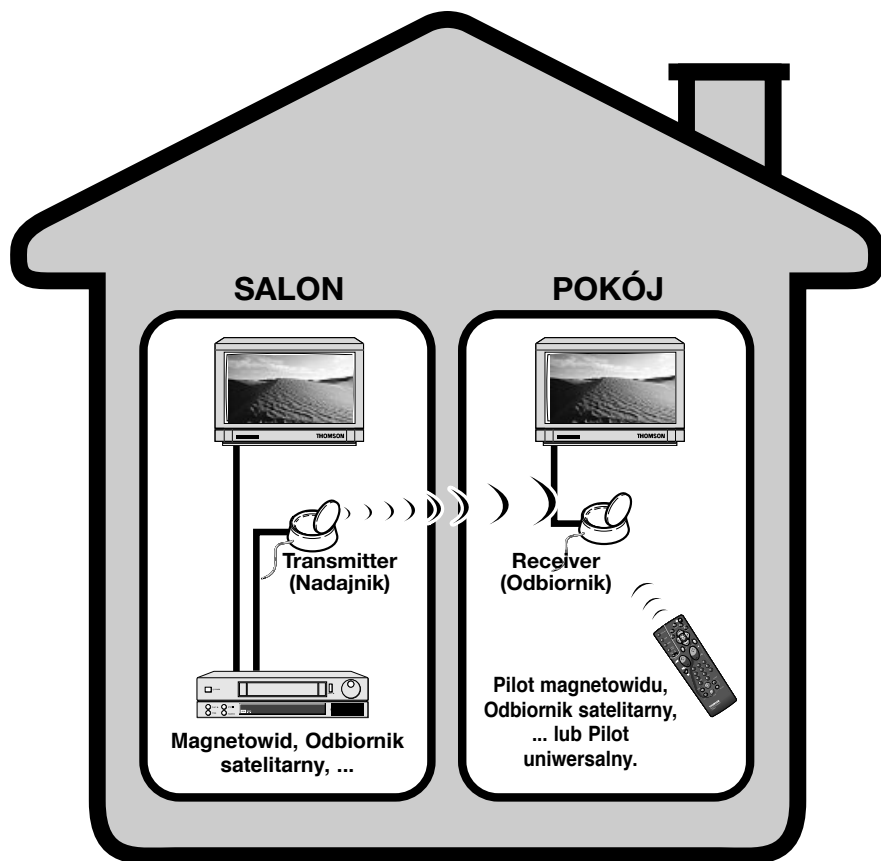

Do czego służy urządzenie

Video Sender VS 360/460 pozwala na wysłanie sygnału Audio-Video z instalacji głównej do drugiego telewizora znajdującego się w innym pomieszczeniu i wyposażonego w gniazdo telewizyjne Euro (lub RCA/CINCH). Instalacją główną nazywa się miejsce, w którym znajdują się inne urządzenia (telewizor, magnetowid, odbiornik satelitalny, odtwarzacz DVD...). Istnieje możliwość sterowania urządzeniami z pomieszczenia, w którym znajduje się drugi telewizor przy pomocy odpowiedniego pilota lub pilota uniwersalnego.

By uzyskać odbiór dźwięku należy podłączyć nadajnik do wzmacniacza (**AUDIO OUT**) a odbiornik do wzmacniacza (**AUDIO IN**) w innym pomieszczeniu. W tym celu należy użyć kabla cinch/cinch (nie dostarczony z urządzeniem).

Użycie Video Sendera ułatwi znacznie instalację monitora plasmowego lub projektora video Thomson eliminując problemy związane z długością kabli.

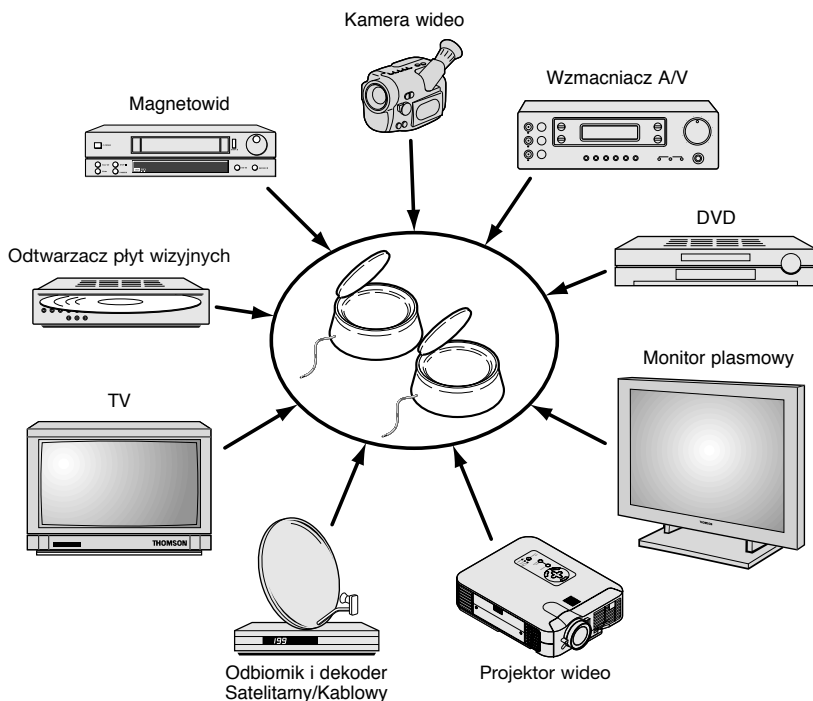

pl

Instalacja nadajnika

1. Ustawić nadajnik (**1**) na lub w pobliżu urządzenia (magnetowid, odtwarzacz DVD...), z którego chcecie Państwo wysłać obraz i dźwięk. Podłączyć przy pomocy dwóch kabli (**2 A** i **2 B**) zachowując przynależność odpowiednich kolorów 3 wtyczek typu Cinch (czerwona i biała przeznaczone są do dźwięku a żółta do obrazu). Podłączyć kabel Scart do jednego z gniazd magnetowidu lub odtwarzacza DVD (**AV1**).
Przy pomocy kabla SCATR (nie dostarczony z urządzeniem) należy podłączyć telewizor z łącznikiem **2B** podłączonym do magnetowidu lub odtwarzacza DVD (patrz element * schemat strona 5).
2. Podłączyć kabel zasilania sieciowego (**3**) do nadajnika i do gniazda sieciowego 220/240V~50 Hz.
3. Rozłożyć ostrożnie antenę nadajnika (**1**) i skierować ją w stronę pomieszczenia z drugim telewizorem (**TV2**). *Anteny kołowe należy ustawić stronami z napisami skierowanymi do siebie.* Włączyć (pozycja **ON**) nadajnik i odbiornik za pomocą przełącznika **ON/OFF** znajdującego się w dolnej części urządzenia. Ustawić przełącznik kanałów nadajnika i odbiornika na tą samą pozycję (ta sama litera).
4. Podłączyć kabel w następujący sposób (**4**):
 - podłączyć wtyczkę jack do gniazda **IR EXTEND**,
 - odwinąć kabel i umieścić komórkę w pobliżu okna z podczerwienią urządzenia sterowanego,
 - po zakończeniu instalacji odbiornika (patrz strona 6 i 7), poprosić drugą osobę o wypróbowanie pilota urządzenia z pomieszczenia, w którym znajduje się drugi telewizor (**TV2**),
 - przemieszczając komórkę przed urządzeniem kierowanym - należy określić miejsce pozwalające na użycie pilota z innego pomieszczenia. Następnie przykleić komórkę w tym miejscu. Najczęściej jest to przezroczysty obszar, różnej wielkości, usytuowany na przednim panelu.
5. Zdjąć taśmę zabezpieczającą z części samoprzylepnej komory podczerwieni kabla (**4**) i przykleić ją do okien podczerwieni urządzeń sterowanych. Kabel zbudowany jest z 3 komórek, które pozwalają na przepływ obrazu i dźwięku z 3 urządzeń podłączonych do telewizora (**TV1**) (patrz schemat **2** strona 10).

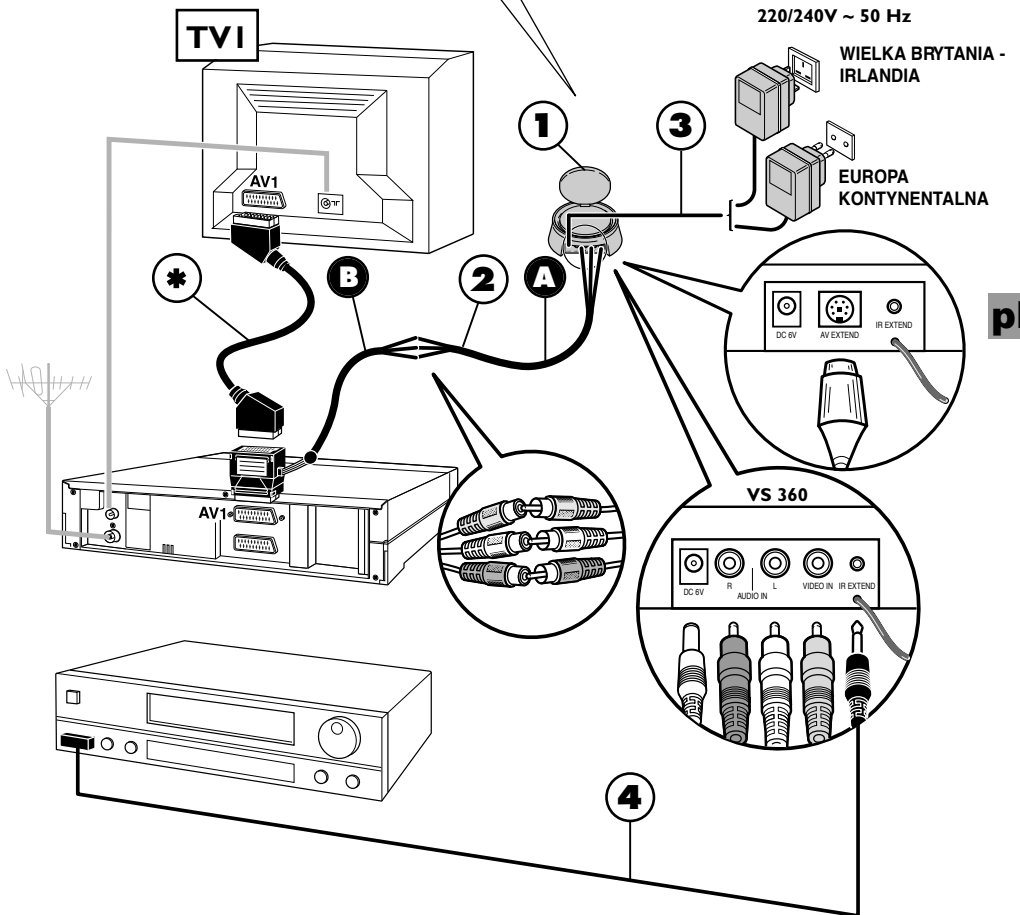
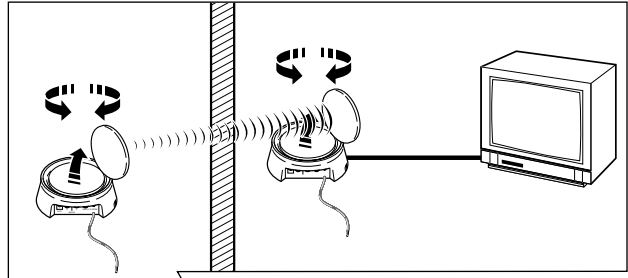

pl

Instalacja odbiornika

1. Ustawić odbiornik (5) na lub w pobliżu drugiego telewizora.
2. Podłączyć odbiornik (5) do drugiego telewizora przy pomocy kabla (6) postępując jak przy instalacji nadajnika.
3. Rozłożyć antenę odbiornika (5) i skierować ją w stronę głównego telewizora (TV1). Anteny kołowe należy ustawić stronami z napisami skierowanymi do siebie.
4. Podłączyć kabel zasilania sieciowego (7) do odbiornika i do gniazda sieciowego 220/240V~50 Hz.

! ANTENA pozwala na wysyłanie sygnału Audio-Video w obrębie max. 30 metrów w wolnym polu. W budynku mieszkalnym zakres ten jest mniejszy i zależy od materiałów, przez które przechodzą fale.

! PRZEWÓD ANTENOWY pozwala na sterowanie urządzeniem, z którego pochodzą obraz i dźwięk z pomieszczenia, w którym znajduje się drugi telewizor (TV2).

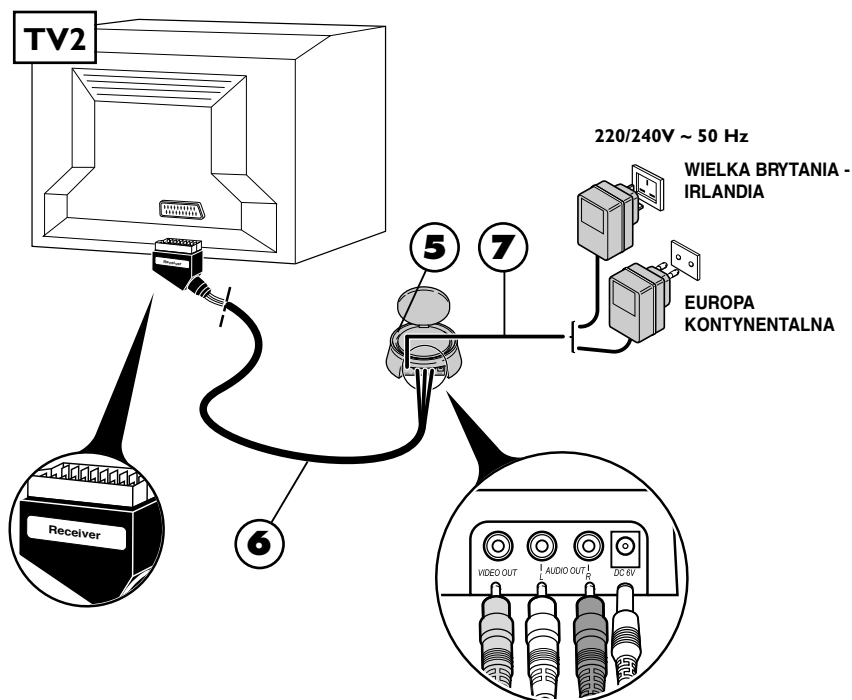

Użytkowanie

1. Włączyć nadajnik (1) i odbiornik (5) nastawiając przełącznik **ON/OFF** na pozycję **ON**.
2. Sprawdzić pozycję przełącznika kanałów na nadajniku i odbiorniku. Musi znajdować się **on na tej samej literze. Wybrany kanał musi być identyczny dla nadajnika i odbiornika.**
3. Włączyć urządzenia (telewizory, magnetowidy...) w obu pomieszczeniach.
4. Będąc w pomieszczeniu z drugim telewizorem (TV2), posługując się pilotem urządzenia, z którego pochodzą obrazy wybrać kanał lub funkcję odtwarzania (lub inne) w zależności od kierowanego urządzenia.

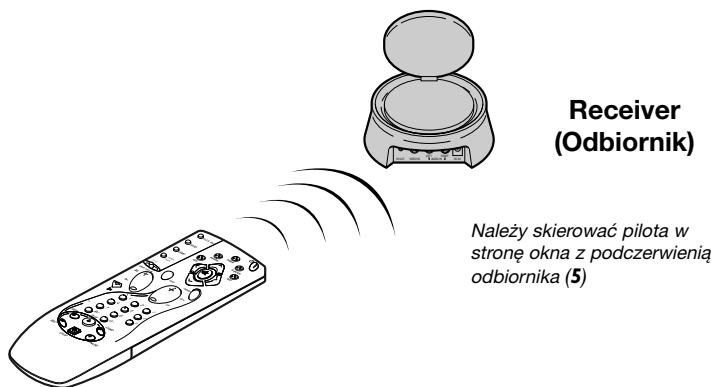

pl

Kilka przypadków użytkowania:

- **Brak obrazu na TV2?** W wypadku braku obrazu na drugim telewizorze TV2, posługując się pilotem telewizora wybrać gniazdo AV, do którego podłączony jest odbiornik (5).
- **Dekoder TV2?** By otrzymać obraz programów kodowanych na drugim telewizorze (TV2), obraz z dekodera musi przejść przez włączony magnetowid nastawiony na tryb AV2 lub na odbiór danego programu kodowanego. (Patrz instrukcja obsługi danego urządzenia.)
- **Jak używać monitora?** Jeśli drugi telewizor nie jest podłączony do anteny zewnętrznej (odbior naziemny) lub odbiór ma być uzyskany na monitorze, kanały należy wyselekcjonować posługując się magnetowidem sterowanym pilotem magnetowidu z pomieszczenia z drugim telewizorem.
- **Zamglony obraz?** Niektóre urządzenia (kuchenka mikrofalowa; telefon cyfrowy DECT, niebudowane kolumny akustyczne itd.) mogą spowodować zakłócenie transmisji sygnału. Należy przechowywać je w odległości od nadajnika i odbiornika lub wyłączyć je.

Nastawienie jakości obrazu i dźwięku

W celu uzyskania optymalnego funkcjonowania **Video Sendera** należy ustawić anteny **(A)**. Istnieje możliwość złego odbioru lub zakłócenia sygnału transmisji. W tym wypadku należy poprawić ustawienie parabol lub przestawić trochę nadajnik lub odbiornik aż do otrzymania dobrej jakości odbioru.

Transmitter / Receiver (Nadajnik) / (Odbiornik)

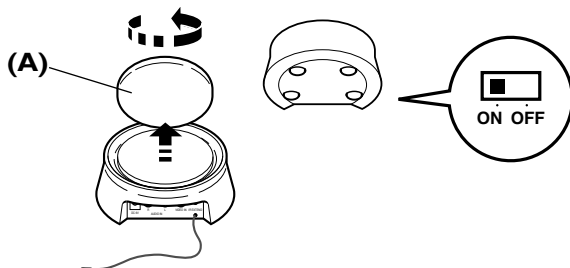

Całkowity brak obrazu,

Sprawdzić, czy nadajnik i odbiornik nie zostały zamienione miejscami (każda jednostka odpowiada albo wejściu albo wyjściu sygnału audio-video). Sprawdzić czy są one prawidłowo podłączone i czy są włączone (pozycja **ON**). Sprawdzić czy przełącznik kanałów ustawiony jest na właściwej literze.

Odbiór transmisji jest zamazany i zamglony,

Wybrać inny program uważając, by był on identyczny na obu urządzeniach.

Transmitter / Receiver (Nadajnik) / (Odbiornik)

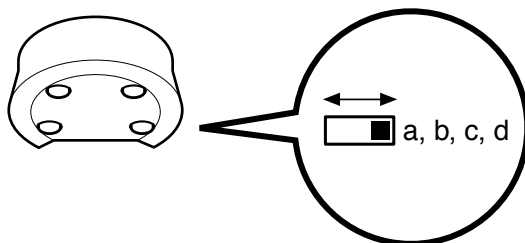

Przekazywanie obrazów z kilku urządzeń

Jeżeli posiadacie Państwo kilka urządzeń (magnetowid, odbiornik satelitarny, odtwarzacz DVD...), by otrzymać obiór obrazu i dźwięku na drugim telewizorze należy dokonać podłączenia zgodnie ze wskazówkami na kolejnych stronach. Generalnie urządzenia podłączane są tak, by ostatnie posiadało wolne gniazdo Scart/Euro służące do podłączenia nadajnika.

! Schematy te obrazują kilka możliwych podłączeń w zależności od rodzaju urządzeń, ich gniazd i nadawanych przez nie sygnałów. Istnieje możliwość innych połączeń niż te, które są proponowane w schematach 1-3. W tym wypadku należy zwrócić się o pomoc do sprzedawcy urządzenia.

! Należy zawsze pamiętać o odłączeniu z sieci nie używanych urządzeń. Należy zapoznać się również ze sposobem podłączeń i użytkowania w instrukcji obsługi urządzenia. Niektóre urządzenia mogą wymagać ŃzaprogramowaniaŃ ich wejściowego złącza typu scart.

! We wszystkich przypadkach nadajnik musi być połączony ze złączem scart wysyłającym sygnał wyjściowy Audio-Video. Sprawdzić w instrukcji obsługi danego urządzenia.

W związku z połączeniem...

1

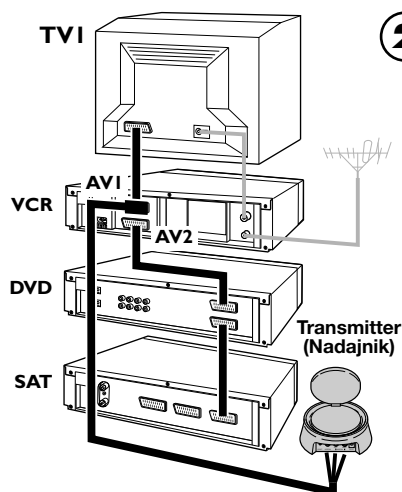
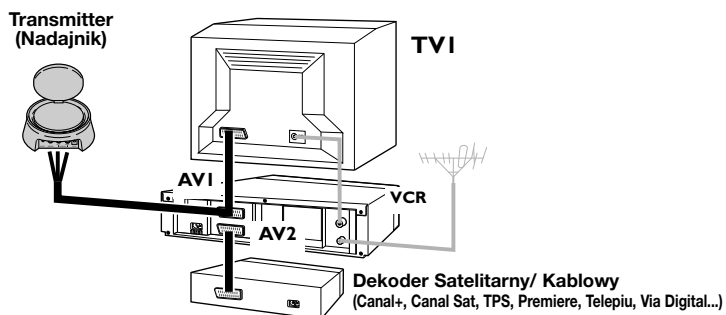

2

3

AUDIO

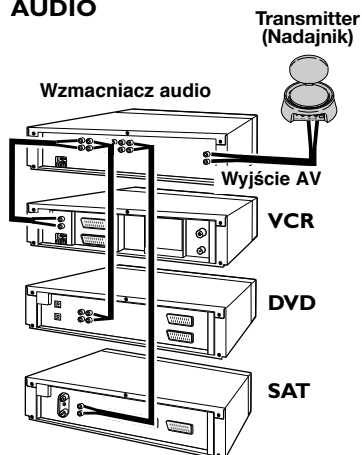

Dane techniczne

Zasilanie: 6V DC

VS 360/460 : 4 kanały (A : 2.414 GHz - B : 2.432 GHz - C : 2.450 GHz - D : 2.468 GHz)

VS 360U/460U : 4 kanały (A : 2.414 GHz - B : 2.432 GHz - C : 2.450 GHz - D : 2.468 GHz)

VS 360SP/460SP : 3 kanały (A : 2.432 GHz - B : 2.450 GHz - C : 2.468 GHz)

Powrót do pilota: 433,92 MHz

Moc nadajnika: 10 mW

Zsinór nélküli videó átadó egység

Használati óvintézkedések

Biztonság

- A készülék alkatrészei a melegre érzékenyek. **A maximális környezeti hőmérséklet** ne haladja meg a **35° C**-ot.
- A helyiség **nedvességtartalma**, ahova a készüléket helyezzük, ne haladja meg a **85%**-ot. Ha szabadban kívánjuk működtetni a készüléket, mindenképpen **óvjuk az esővizztől**, és fröcsköléstől. A hidegből a melegre kerülés **pára**. A hidegből a melegre kerülés **pára**. Hagyjuk, hogy a pára felszívódjon, mielőtt a készüléket üzembe helyeznénk.
- **Hosszabb távollét**, esetén, kapcsoljuk ki a készüléket a központi kapcsolóval. Még ha a kapcsoló kikapcsolt állásban is van, bizonyos alkatrészek kapcsolatban állnak az elektromos hálózattal. A teljes áramtalanításhoz húzzuk ki a falvezetékét a konnektorból. A készüléktől függően a központi kapcsoló a készülék elő-, vagy oldalapján helyezkedik el.
- **Vihar** esetén tanácsos kiiktatni a készüléket az elektromos hálózatról és így elkerülni a károsító hatású elektromos vagy elektromágneses eredetű túlterheléseket. Ezért a hálózati csatlakozót a könnyű kihúzás érdekében szabadon kell hagyni.
- Ha **égett szagot**, vagy füstöt áraszt, azonnal **áramtalanítsuk**. Semmi esetre se nyissuk ki saját magunk a készüléket, mert **áramütés** veszélye áll fenn.

Karbantartás

- A készüléket puha ronggyal és semleges tisztítószerrel tisztítsa. Oldószerek, súrolóporok, illetve alkoholtartalmú tisztítószerrek tönkretelhetik a készüléket.

Használati szabályok

- A készüléket csak egy helységeen belül szabad használni. Használata a magán jellegű rádióhullám átadásra korlátozódik. Közhálózatra vagy bármilyen független hálózatra, esetleg külső antennára történő csatlakoztatása tilos.

A készüléket semmilyen esetben sem szabad ipari célra felhasználni. Kizárólag csak házatartási felhasználásra lette tervezve.

A THOMSON a leírtaktól eltérő használat esetén minden felelősséget elhárít.

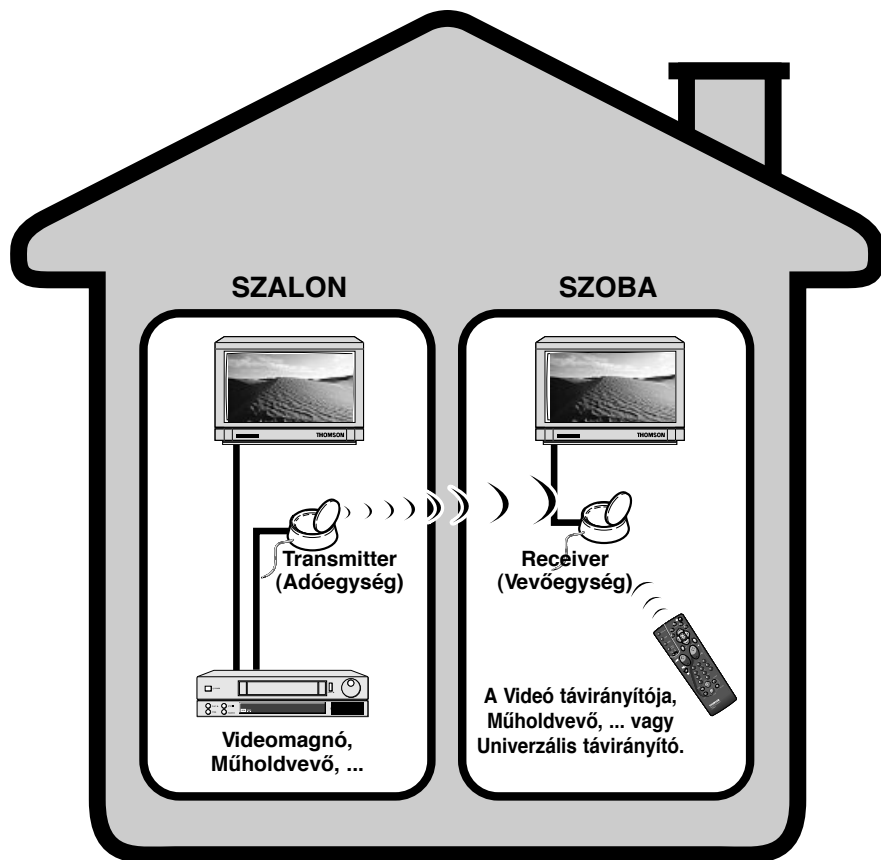

Mi célt szolgál ez a berendezés?

A **Video Sender VS 360/460** lehetővé teszi az egyik helyiségben lévő fő berendezésből kibocsátott Audio-Videó jel sugárzását egy másik helyiségben beállított és működő tv felé, amely eurocart (vagy RCA/Cinch) aljzattal van felszerelve. Fő berendezésnek az a készülékcsoport számít, amely egy adott helyiségben rendszerbe állított készülékekből áll (tv, videó, műholdvevő, DVD lejátszó,...). A másik helyiségben beállított tv felől vezérelni tudja a fő készülékeket távirányítók vagy egy univerzális távirányító által.

A zeneközvetítés is lehetséges, ha az adóegységet csatlakoztatják egy kimeneteli forrásra (**AUDIO OUT**) és a vevő egységet egy erősítőre (**AUDIO IN**) egy másik helyiségben. Ebben az esetben be kell szerezni egy RCA kábelt, ami nincs a készülékhez szolgáltatva.

Ha Thomson típusú plazmamonitorral vagy videó vetítőberendezéssel rendelkezik, a Video Sender megkönnyíti a kiválasztott helyükre való elhelyezésüket, mivel a csatlakozókábelek hosszúságából adódó problémák nem merülnek fel.

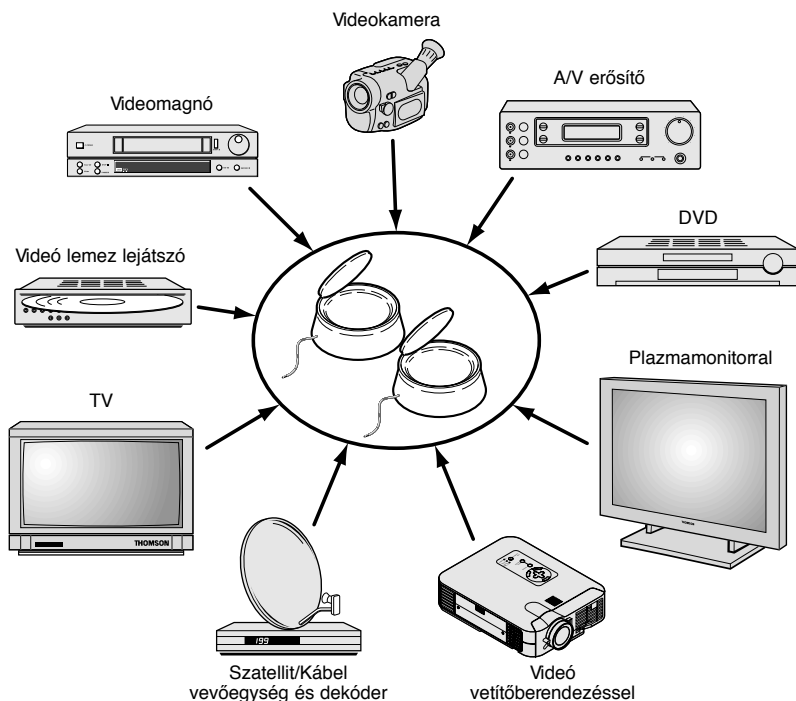

Az adóegység beállítása

1. Helyezze az adóegységet **(1)** annak a készüléknek a közelébe (videó, DVD lejátszó ...) amelyiknek a kép és hanganyagát sugározni kívánja és hozza létre a csatlakozást a két **(2 A és 2 B)**. csatlakozó zsinórral, úgyelve a 3 RCA dugasz színének helyes sorrendjére (vörös és fehér az audio, sárga a videó csatlakozódugaszt illetően). Csatlakoztassa az euroscart dugaszt egy videó vagy egy DVD lejátszó bemenetébe (AV1).
Szerezzen be egy euroscart csatlakozó kábelt (nem szolgáltatott) és csatlakoztassa a tv-t a **2B** adaptátorhoz amely már csatlakoztatva lett a videóhoz vagy a DVD lejátszóhoz (lásd a * jelet az 5.oldalon).
2. Az adóegységet **(3)** helyezze hálózati feszültség alá 220/240V ~ 50 Hz.
3. Óvatosan hajtsa ki az adóegység antennáját **(1)** és irányozza azt azon helység felé, ahol a második tv van beállítva **(TV2)**. *A körantennákat úgy kell elhelyezni, hogy a feliratokat tartalmazó oldalak egymás felé legyenek forgatva.* Helyezze üzembe **(ON)** pozíció) az adó és a vevő egységet az ON/OFF kapcsoló segítségével, amely alul és oldalt van. Helyezze az adó és a vevő egység csatomaválasztóját azonos helyzetbe (ugyanaz a betűjel).
4. Állítsa üzembe a kábelt **(4)** az alábbi sorrend figyelembe vételével:
 - helyezze a jack dugót az **IR EXTEND** aljzatba,
 - tekerje le a kábelt és helyezzen el egy cellát a vezérlendő készülék infravörös ablaka közelében,
 - a vevőegység üzembe állítása után (lásd 6 és 7 oldal), kérjem meg valakit, hogy működtesse a vezérlendő készülék távirányítóját abból a helységből, ahol a második tv van beállítva **(TV2)**,
 - a cellát a vezérlendő készülék előtt mozgatva meg lehet állapítani, hogy melyik az ideális helyzet ami a másik helységből lehetővé teszi a készülék irányítását. Ide rögzítse a cellát. Általában ez egy kisebb nagyobb átlátszó zóna a készülék előlapján.
5. A kábel infravörös cellájának öntapadó részéről vegye le a védőpapírt **(4)** és ragassza a cellát az irányítandó készülék infravörös ablakára. A kábel 3 cellával van felszerelve, lehetővé téve a tv-re **(TVI)** csatlakoztatott 3 különböző készülékből származó kép és hanganyag sugárzását. (lásd a 10.oldal 2.sémáját).

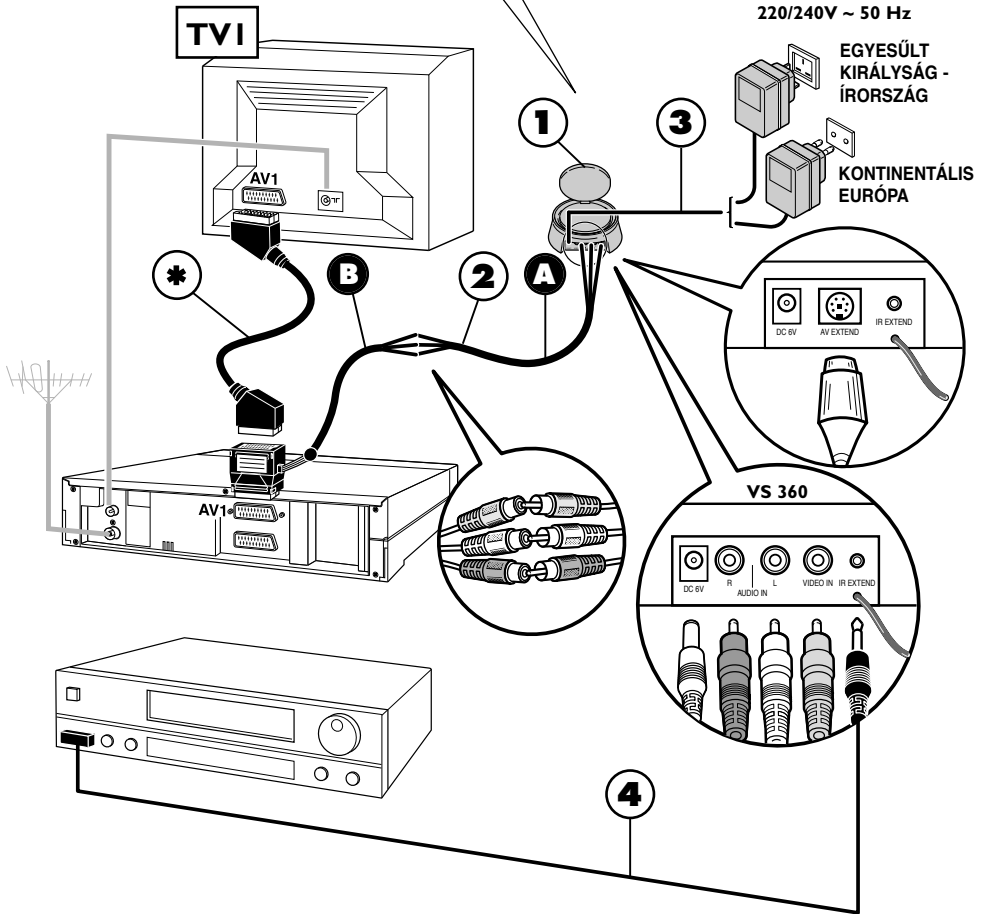
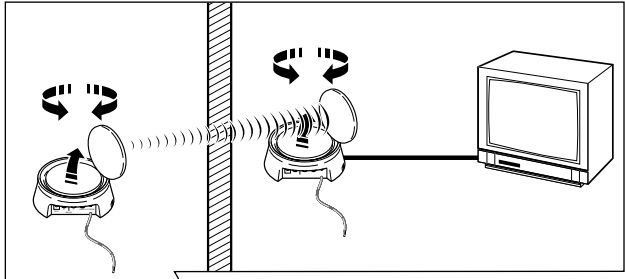

hu

A vevőegység üzembe állítása

1. Helyezze el a vevőegységet (5) a második tv-re vagy annak közelébe.
2. Csatlakoztassa a vevőegységet (5) a kábel (6) segítségével a második tv-hez, figyelembe véve az adóegységnél már ismertetett útmutatásokat.
3. Hajtsa ki a vevőegység antennáját (5) és irányozza azt a fő tv (TV1) irányába. A körantennákat úgy kell elhelyezni, hogy a feliratokat tartalmazó oldalak egymás felé legyenek forgatva.
4. A vevőegységet (7) helyezze hálózati feszültség alá 220/240V ~ 50 Hz.

! AZ ANTENNA maximum 30 méteres szabad teres távolságba tesz lehetővé Audio-Video jelek adását. Egy lakótéren belül ez a hatótávolság lerövidül és azon is múlik hogy milyen anyagból lévő akadályokon kell a hullámoknak áthatolniuk.

! A HAJLÉKONY ANTENNA a második tv-t (TV2) befogadó helységből lehetővé teszi annak a készüléknek a vezérlését, amelyikről érkező képanyagot nézni akarunk.

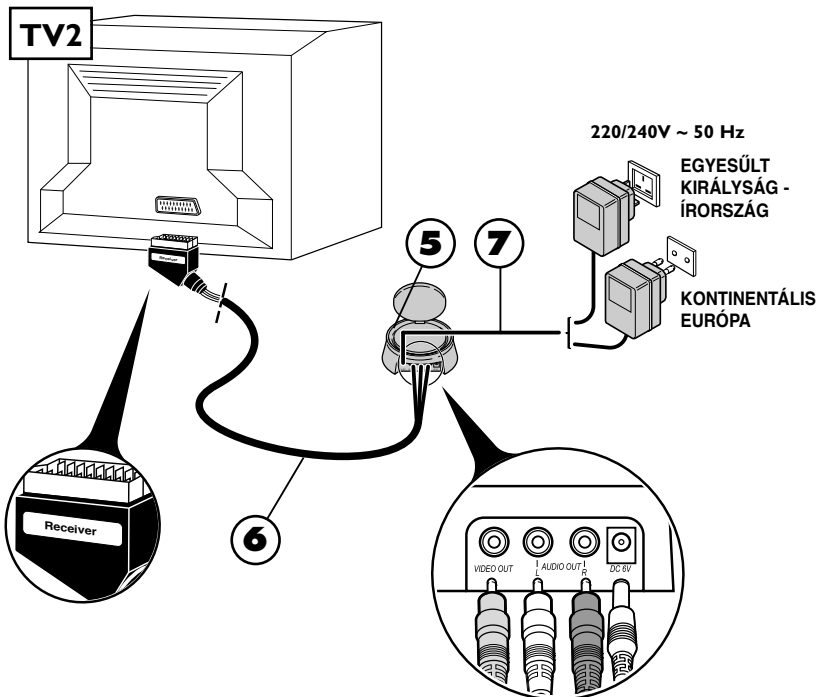

Használat

1. Az **ON/OFF** gombok **ON** helyzetbe állításával helyezze üzembe az adóegységet (1) és a vevőegységet (5).
2. **A kiválasztó skálát a készülékek alatt ellenőrizve győződjön meg arról hogy az adó és a vevőegység ugyanazon a csatormán vannak-e. Mindkettőt ugyanarra a csatormára kell állítani (ugyanaz a betű).**
3. Helyezze üzembe a készülékeket mindkét helységben. (tévék, videók, ...).
4. Abban a helységben, ahol a második tv (**TV2**) üzemel, annak a készülék távirányítójával, amelyiknek a képanyagát meg akarja tekinteni, válassza ki a kívánt csatornákat vagy lejátszási funkciókat (vagy egyebet) aszerint hogy milyen készüléket vezérel.

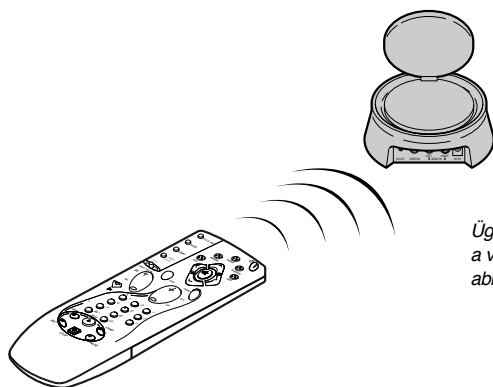

**Receiver
(Vevőegység)**

Ügyeljen arra hogy a távirányító a vevőegység (5) infravörös ablaka felé legyen fordítva

hu

Néhány működéssel kapcsolatos megjegyzés:

- **Nincs kép a TV2-n?** Ha a keresett képanyag nem jelenik meg a második tv-n (TV2), a tv távirányítójával válassza ki azt az AV aljzatot, amelyikre a vevőegység (5) rá van kötve.
- **Dekóder a TV2-n?** Ahhoz hogy a második tv-n (TV2) meg tudjon jelenni, a dekóder képanyagának egy bekapcsolt videón kell átfutnia, vagy AV2 módban vagy a kódolt csatornához rendelt csatornaszámon. (Tájékoztató a vonatkozó készülékek használati utasításában).
- **Monitor használat?** Ha a második tv-nek nincs külső antenna csatlakozása (analóg adások vétele), vagy ha egy monitorról van szó, láthatja a kiválasztott csatornákat abban a helységben, ahol a második tv üzemel, a videó távirányítójával kiválasztva a videó csatornáit.
- **Zavart a kép?** Egnémely elektromos berendezés (mikrohullámú sütő, DECT digitális telefon, nem földelt akusztikus hangfalak stb...) zavarhatja a jelátadást. Vagy tartsa őket távol az adó és a vevőegységtől, vagy kapcsolja ki őket.

A kép és a hanganyag javítása

A **Video Sender** optimális hatásfokot ér el, ha az antennákat **(A)** helyes irányba állítja. Mindazonáltal bizonyos visszaverődések vagy más zavaró behatások befolyásolhatják a jel zavartalan átadását. Ebben az esetben elegendő vagy változtatni a parabolák helyzetén vagy pedig az adóegységet vagy a vevőegységet kell enyhén elmozdítani.

Transmitter / Receiver (Adóegység) / (Vevőegység)

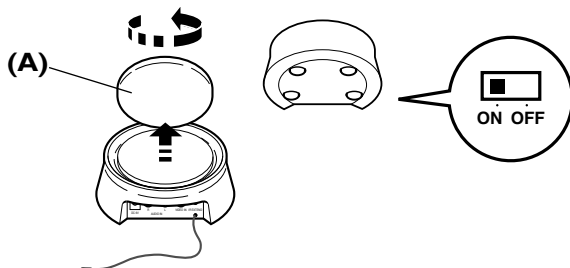

Ha semmilyen kép sem jelenik meg,

Ellenőrizze hogy az adó és a vevőegység nem lettek felcserélve (mindegyik készülékdozoz az audio-videó jel vagy kimenetelére vagy bemenetére szolgál). Ellenőrizze hogy működés alá vannak-e helyezve és jól vannak-e csatlakoztatva. **(ON)** pozíció). Ellenőrizze hogy a csatornaválasztó ugyanarra a betűre van-e állítva.

Ha az átadási minőség nem tiszta vagy zavart,

Válasszon egy másik csatormát arra ügyelve hogy a csatorma azonos legyen mindkét borító dobozon.

Transmitter / Receiver (Adóegység) / (Vevőegység)

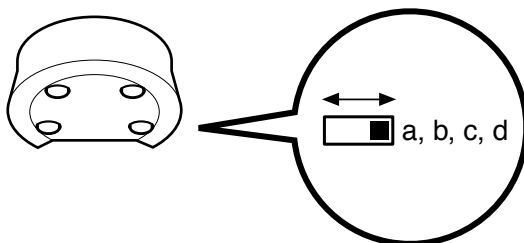

Több készülékből származó képanyag sugárzása

Ha a fő készülék együttes több különböző készülékből áll (videó, műhold vevő, DVD lejátszó...) amelyeknek kép és hanganyagát sugározni akarja egy második tv felé, csatlakoztassa őket a következő oldalon található ábrák útmutatásai szerint. Általában a készülékek sorba vannak kötve és az utolsó készüléknek van egy szabad euroscart aljzata, amelyet használni lehet az adóegység csatlakoztatására.

! Ezek az ábrák néhány csatlakoztatási lehetőséget mutatnak be, amely működési lehetőségét tekintve függ a készülékektől, a rajtuk található aljzatoktól és az általuk szolgáltatott jelektől. Más csatlakoztatási variációk is létezhetnek tehát, amelyeket lehet hogy ki kell próbálni abban az esetben ha az 1-3 ábrák nem vezetnek kielégítő eredményre. Ebben az esetben kérjen segítséget az eladótól.

! Általában javasolt a nem használt készülékeket kikapcsolása. Ugyanakkor, az esetleges csatlakozási és használati sajátosságok megismerése érdekében javasoljuk a különböző készülékek használati utasításának tanulmányozását. Néhány készülék belépő jel felőli euroscart aljzata speciális "programozást" igényelhet.

! Minden esetben az adóegységet egy audio-video jelet szolgáltató euroscart aljzatra kell csatlakoztatni. Ezt ellenőrzendően tanulmányozza a gyártó használati utasítását.

A csatlakozásokról ...

1

Transmitter
(Adóegység)



TVI

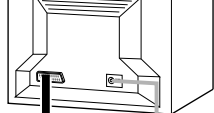

Szatelit/Kábel vevőegység
(Canal+, Canal Sat, TPS, Premiere, Telepiu, Via Digital...)

TVI

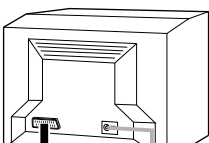

2

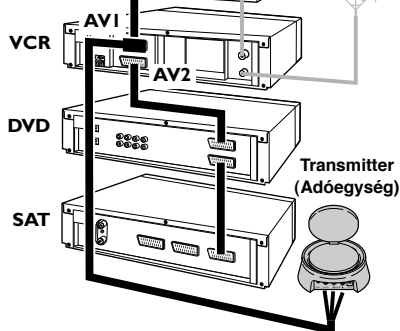

3

AUDIO

Transmitter
(Adóegység)

Audio erősítő

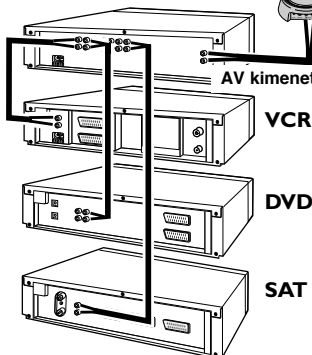

Műszaki adatok

Áramellátás: 6V DC

VS 360/460 : 4 csatoma (A : 2.414 GHz - B : 2.432 GHz - C : 2.450 GHz - D : 2.468 GHz)

VS 360U/460U : 4 csatoma (A : 2.414 GHz - B : 2.432 GHz - C : 2.450 GHz - D : 2.468 GHz)

VS 360SP/460SP : 3 csatoma (A : 2.432 GHz - B : 2.450 GHz - C : 2.468 GHz)

Visszatérés a távirányító: 433.92 MHz

Az adóegység teljesítménye: 10 mW

- ⓓ Die Konformitätserklärung nach der R&TTE-Richtlinie 99/5/EG finden Sie unter www.hama.com
- ⓖⓑ See www.hama.com for declaration of conformity with R&TTE Directive 99/5/ECa
- ⓕ La déclaration de conformité selon la directive R&TTE 99/5/CE se trouve sur www.hama.com
- ⓔ La declaración de conformidad según la directiva R&TTE 99/5/CE la encontrará en www.hama.com
- ⓃⓁ De conformiteitsverklaring conform de R&TTE-richtlijn 99/5/EG vindt u onder www.hama.com
- ⓓ La dichiarazione di conformità secondo la direttiva R&TTE 99/5/CE è disponibile sul sito www.hama.com
- ⓖⓗ Τη δήλωση συμμόρφωσης σύμφωνα με την οδηγία 99/5/ΕΚ περί R&TTE θα τη βρείτε στη διεύθυνση www.hama.com
- Ⓢ En konformitetsförklaring enligt R&TTE riktlinje 99/5/EG finner du på www.hama.com
- ⓕⓓ Radio- ja telepäätelaitteita koskevan direktiivin 99/5/EY mukainen vaatimustenmukaisuusvakuutus löytyy osoitteesta www.hama.com
- ⓖⓁ Deklaracja zgodności według dyrektywy R&TTE 99/5/EG dostępna na stronie internetowej www.hama.com
- ⓓ A megfelelőségi követelmények megegyeznek az R&TTE Irányelvek 99/5/EG ajánlásaival www.hama.com
- Ⓢ Prohlášení, o shodě podle směrnice R&TTE 99/5/EG, naleznete na www.hama.com
- ⓈⓀ Prehlásenie o zhode podľa R&TTE smernice 99/5/EG nájdete na www.hama.com
- ⓖ A declaração de conformidade segundo a directiva R&TTE 99/5/CE pode ser consultada em www.hama.com
- Ⓡⓤⓢ Заявление о соответствии товара нормам R&TTE 99/5/EG см. на веб-узле www.hama.com
- Ⓡⓓ R&TTEDirektifi 99/5/EG'ye göre uygunluk beyanı için www.hama.com adresine bakınız.
- ⓓⓀ Overensstemmelseserklæringen i henhold til R&TTE-retningslinierne finder du under HYPERLINK „<http://www.hama.com>”
- Ⓝ Samsvarserklæringen i henhold til R&TTE-direktiv 99/5/EF finner du på www.hama.com

VS 360
VS 460

Model and serial number
Modèle et numéro de série
Modell und Seriennummer
Modello e numero di serie
Modelo y número de serie
Model en serienummer
Typ a výrobní číslo
Model i numer seryjny
Típus és szériaszám

Hama GmbH & Co KG
D-86651 Monheim/Germany
www.hama.com

**Manufactured and commercialised
by HAMA under THOMSON
Trademark license**

Dealer's address
Adresse du détaillant
Adresse des Fachhändler
Indirizzo del rivenditore
Dirección del distribuidor
Adres van de verkoper
Adresa prodeje
Adres sklepu
Az eladó címe