



THOMSON

ANT537/547

User manual

Manuel d'utilisation

Bedienungsanleitung

Manual de utilización

Manuale di utilizzazione

Manual de utilização

Gebruiksaanwijzing

Bruksanvisning

Käyttöohje

Használati kézikönyv

Instrukcja obsługi

Návod k použití

Рук оводство по применению

Εγχειρίδιο χρήσης

PRESENTATION

This indoor antenna is fitted with an amplifier for receiving VHF and UHF signals. It improves the VHF/UHF image quality and the FM sound quality.

PRESENTATION

Cette antenne intérieure est équipée d'un amplificateur pour recevoir les signaux VHF et UHF. Elle permet d'améliorer la qualité d'image en VHF/UHF et du son en FM.

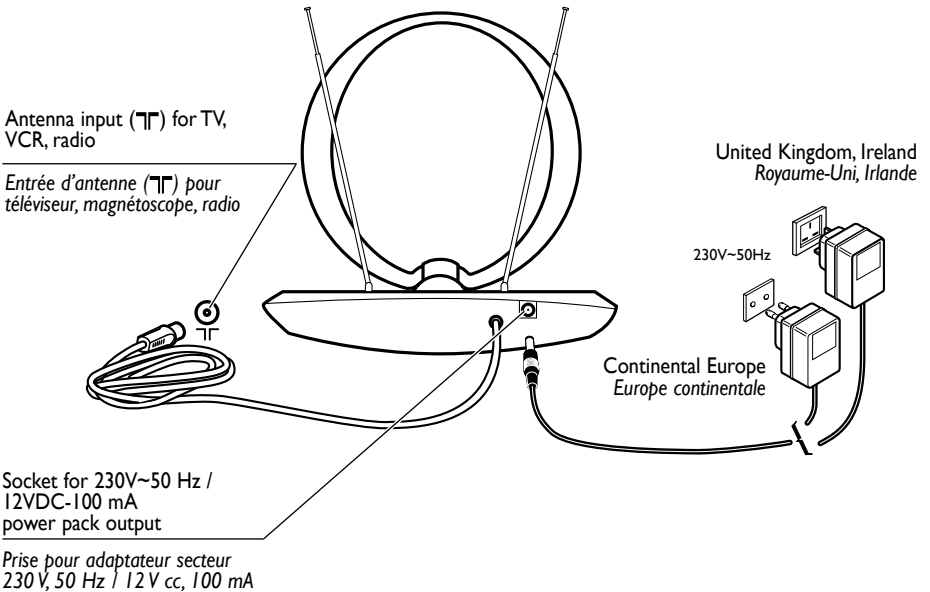
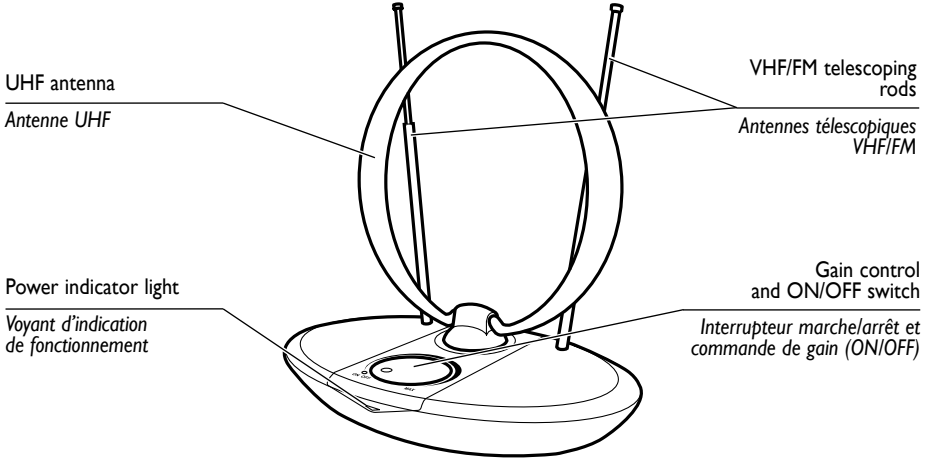

OPERATION**To tune-in VHF/FM stations**

1. Extend the telescoping rods to their full length.
2. Turn on the amplifier by rotating the gain control knob to its maximum position.
3. Turn your TV or FM radio to the desired channel/station. Adjust the telescoping rod until maximum reception is achieved. You may need to adjust the gain control down for the best reception.

To tune-in UHF stations

1. Turn your TV to the desired channel.
2. Turn on the amplifier by rotating the gain control knob to its maximum position.
3. You may need to adjust the gain control down for the best reception.

FONCTIONNEMENT**Pour capter les stations VHF/FM**

1. Sortez complètement les antennes télescopiques.
2. Allumez l'amplificateur en tournant le bouton de commande de gain en position maximale.
3. Réglez votre téléviseur ou radio FM sur la chaîne/station désirée. Réglez les antennes télescopiques jusqu'à obtention d'une réception optimale. Pour une meilleure réception, il est possible que la réduction de la commande de gain soit nécessaire.

Pour capter les stations UHF

1. Réglez votre téléviseur sur la chaîne désirée.
2. Allumez l'amplificateur en tournant le bouton de commande de gain en position maximale.
3. Pour une meilleure réception, il est possible que la réduction de la commande de gain soit nécessaire.

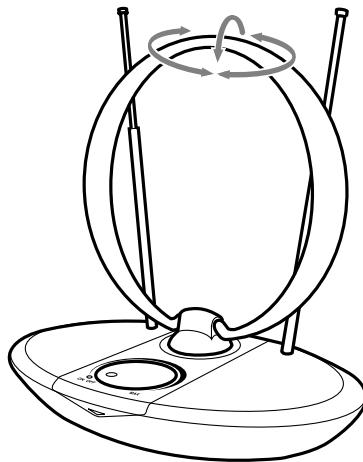
**SPECIFICATIONS**

Gain FM / VHF / UHF : up to 40 dB (ANT537)
 Gain FM / VHF / UHF : up to 42 dB (ANT547)
 External connector input : 75 ohms
 Power consumption : 3,5 W
 Weight : 850 g
 Dimensions (WxHxD) : 238 x 226 x 148 mm

CARACTERISTIQUES

Gain FM / VHF / UHF : 40 dB max. (ANT537)
 Gain FM / VHF / UHF : 42 dB max. (ANT547)
 Entrée prise externe : 75 ohms
 Consommation : 3,5 W
 Poids : 850 g
 Dimensions (L-H-P) : 238 x 226 x 148 mm

BESCHREIBUNG

Diese Zimmerantenne ist mit einem Verstärker ausgestattet, um VHF- und UHF-Signale zu empfangen. Sie erlaubt die Verbesserung der Bildqualität beim VHF/UHF-Empfang sowie der Tonqualität beim FM-Empfang.

PRESENTACION

Esta antena interior está equipada con un amplificador para recibir las señales VHF y UHF. Permite mejorar la calidad de imagen en VHF/UHF y del sonido en FM.

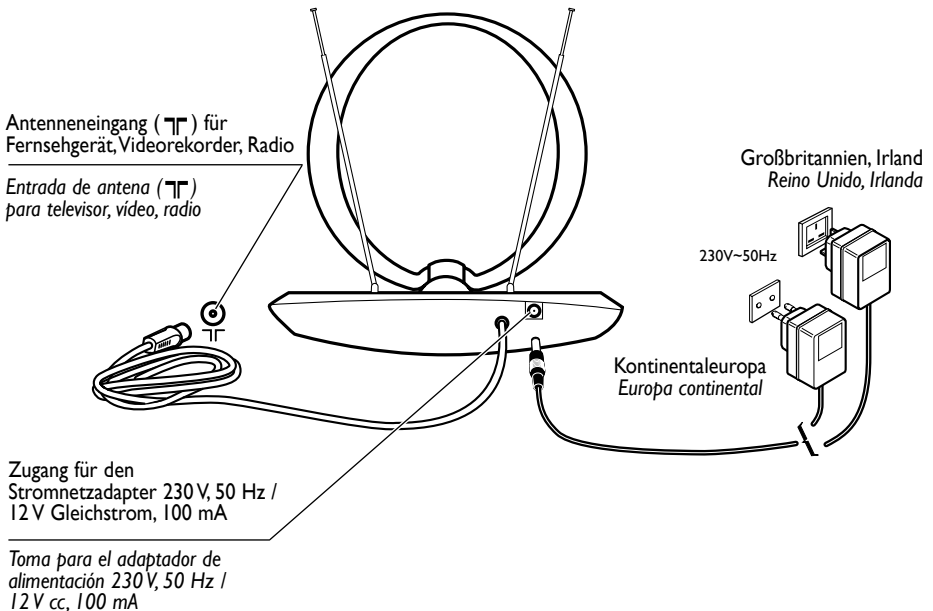
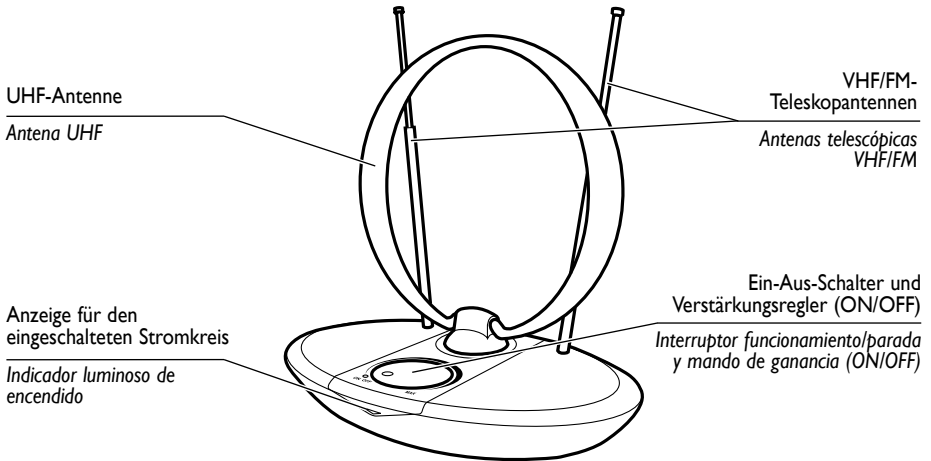

FUNKTIONSWEISE**Um VHF/FM-Sender zu empfangen**

1. Ziehen Sie die Teleskopantennen ganz aus.
2. Schalten Sie den Verstärker ein, indem Sie den Gewinnsteuerknopf auf die maximale Position stellen.
3. Stellen Sie Ihr Fernsehgerät bzw. Ihr FM-Radio auf das gewünschte Programm bzw. den gewünschten Sender ein. Regeln Sie die Teleskopantennen, bis Sie einen optimalen Empfang erreichen. Für einen besseren Empfang kann es notwendig sein, daß Sie die Verstärkung mit dem VHF-Gewinnsteuerknopf ein wenig senken.

Um UHF-Sender zu Empfangen

1. Stellen Sie Ihr Fernsehgerät auf das gewünschte Programm ein.
2. Schalten Sie den Verstärker ein, indem Sie den Gewinnsteuerknopf auf die maximale Position stellen.
3. Für einen besseren Empfang kann es notwendig sein, daß Sie die Verstärkung mit dem Gewinnsteuerknopf ein wenig senken.

FUNCIONAMIENTO**Para captar las estaciones VHF/FM**

1. Saque completamente las antenas telescópicas.
2. Encienda el amplificador haciendo girar el botón de mando de ganancia a posición máxima.
3. Ajuste su televisor o radio FM sobre la cadena/programa deseado. Ajuste las antenas telescópicas hasta obtener una recepción óptima. Para una mejor recepción, es posible que sea necesaria la reducción del mando de ganancia VHF.

Para captar las estaciones UHF

1. Ajuste su televisor en el programa deseado.
2. Encienda el amplificador haciendo girar el botón de mando de ganancia a posición máxima.
3. Para una mejor recepción, es posible que sea necesaria la reducción del mando de ganancia.

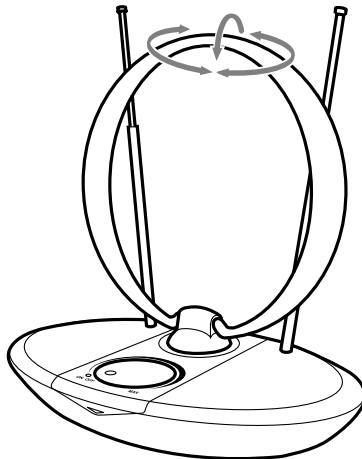
**EIGENSCHAFTEN**

Gewinn FM/VHF/UHF : max. 40 dB (ANT537)
 Gewinn FM/VHF/UHF : max. 42 dB (ANT547)
 Eingang externer Anschluß : 75 ohms
 Verbrauch : 3,5W
 Gewicht : 850 g
 Abmessungen (LxBxH) : 238 x 226 x 148 mm

CARACTERISTICAS

Ganancia FM/VHF/UHF : 40 dB máx. (ANT537)
 Ganancia FM/VHF/UHF : 42 dB máx. (ANT547)
 Entrada toma externa : 75 ohms
 Consumo : 3,5W
 Peso : 850 g
 Dimensiones (L-A-F) : 238 x 226 x 148 mm

PRESENTAZIONE

Questa antenna interna è munita di un amplificatore per la ricezione dei segnali VHF e UHF. Essa permette di migliorare la qualità dell'immagine in VHF/UHF e del suono in FM.

APRESENTAÇÃO

Esta antena de interior está equipada com um amplificador para receber sinais VHF e UHF. Permite melhorar a qualidade da imagem em VHF/UHF e do som em FM.

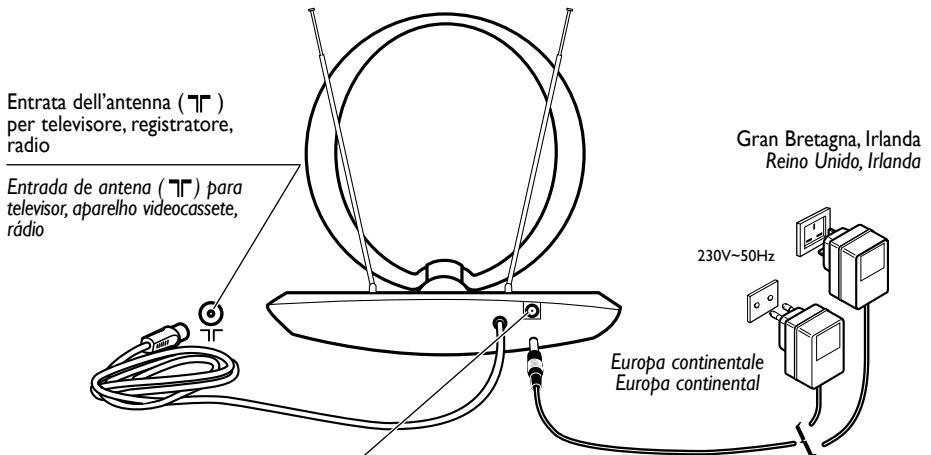
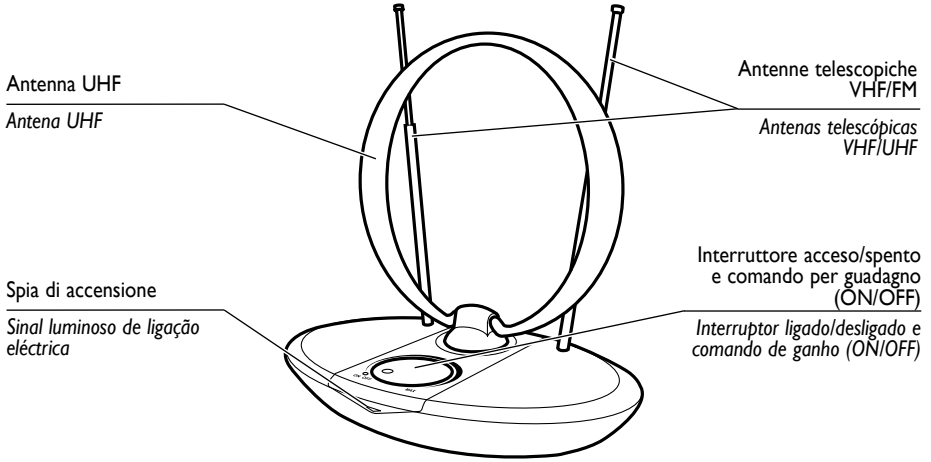

Presca per adattatore alimentazione 230 V, 50 Hz / 12 V cc, 100 mA

Tomada para adaptador de 230 V, 50 Hz / 12 V cc, 100 mA

FUNZIONAMENTO**Per captare le stazioni VHF/FM**

1. Estraete completamente le antenne telescopiche.
2. Accendete l'amplificatore girando la manopola di comando di guadagno sulla posizione massima.
3. Regolate il vostro televisore o radio FM sul canale/stazione desiderato. Regolate le antenne telescopiche fino ad ottenere un ricezione ottimale. Per una migliore ricezione, può darsi che sia necessaria la riduzione del comando di guadagno VHF.

Per captare le stazioni UHF

1. Regolate il televisore sul canale desiderato.
2. Accendete l'amplificatore girando la manopola di comando di guadagno sulla posizione massima.
3. Per una migliore ricezione, può darsi che sia necessaria la riduzione del comando di guadagno.

FUNCIONAMENTO**Para captar as estações VHF/FM**

1. Estenda completamente as antenas telescópicas.
2. Ligue o amplificador girando o botão de comando de ganho até a posição máxima.
3. Regule o seu televisor ou rádio FM sobre o canal/estação pretendido. Regule as antenas telescópicas até obter uma perfeita recepção. Para uma melhor recepção, pode ser preciso reduzir o comando de ganho VHF.

Para captar as estações UHF

1. Regule o seu televisor sobre o canal pretendido.
2. Ligue o amplificador girando o botão de comando de ganho até a posição máxima.
3. Para uma melhor recepção, pode ser preciso reduzir o comando de ganho.

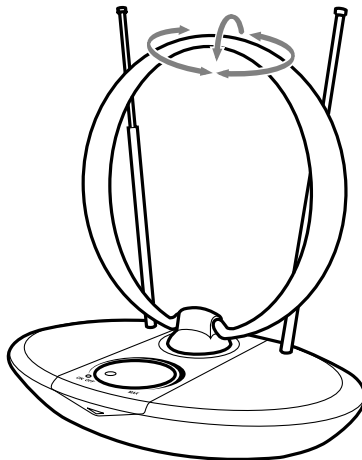
**CARATTERISTICHE**

Guadagno FM/VHF/UHF : 40 dB max. (ANT537)
 Guadagno FM/VHF/UHF : 42 dB max. (ANT547)
 Entrata spina esterna : 75 ohms
 Assorbimento : 3,5W
 Peso : 850 g
 Dimensioni (L-A-P) : 238 x 226 x 148 mm

CARACTERÍSTICAS

Ganho FM/VHF/UHF : 40 dB máx. (ANT537)
 Ganho FM/VHF/UHF : 42 dB máx. (ANT547)
 Entrada tomada antena : 75 ohms
 Consumo : 3,5W
 Peso : 850 g
 Dimensões (C-H-P) : 238 x 226 x 148 mm

PRESENTATIE

Deze binnenhuisantenne is voorzien van een versterker voor de ontvangst van VHF- en UHF-signalen. Hiermee kan de kwaliteit van het VHF/UHF-beeld en het FM-geluid worden verbeterd.

PRESENTATION

Den här inomhusantennen är utrustad med en förstärkare för att kunna ta emot VHF och UHF-signaler. Den gör det möjligt att förbättra bildkvaliteten i VHF/UHF och FM-ljudet.

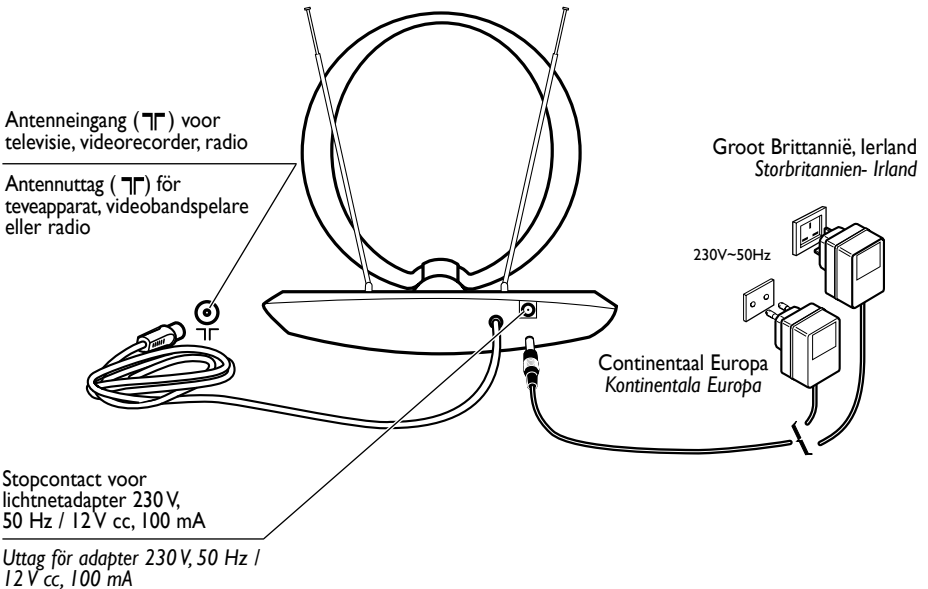
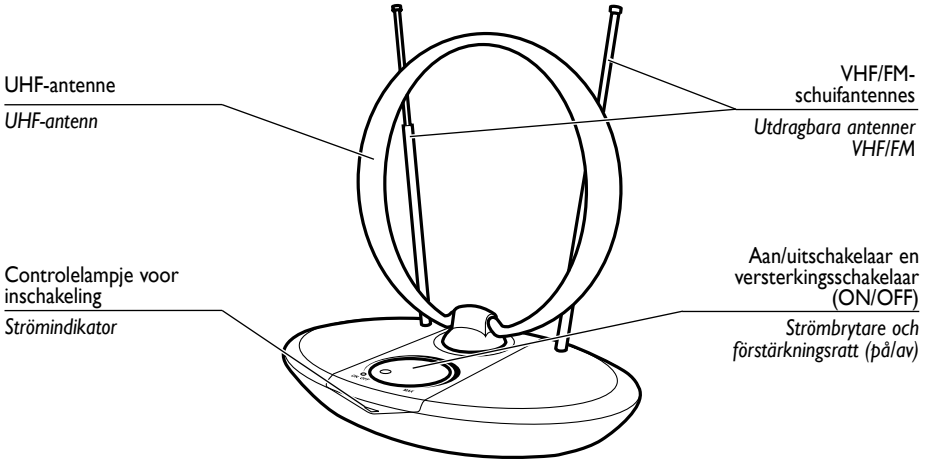

WERKING

Voor de ontvangst van VHF/FM-zenders

1. De schuifantennes volledig uitschuiven.
2. De versterker aanschakelen door de versterkingsknop in de maximumstand te draaien.
3. Stel uw televisie of radio in op de gewenste FM-radio of televisiezender. Stel de schuifantennes bij totdat u een optimale ontvangst heeft. Voor een betere ontvangst moet u de VHF-versterking mogelijk verminderen.

Voor de ontvangst van UHF-zenders

1. Stel uw televisie in op de gewenste zender.
2. De versterker aanschakelen door de versterkingsknop in de maximumstand te draaien.
3. Voor een betere ontvangst moet u de versterking mogelijk verminderen.

FUNKTION

Att ta in VHF och FM-stationer

1. Dra ut de utdragbara antennerna helt.
2. Sätt på förstärkaren genom att vrida ratten för förstärkningskontrollen till maximalt läge.
3. Ställ in teven eller FM-radion på önskad station. Justera de utdragbara antennerna tills du får optimal mottagning. För att mottagningen skall bli bättre, är det kanske nödvändigt att sänka VHF-förstärkningen.

För att ta in UHF-stationer

1. Ställ in din teveapparat på önskad kanal.
2. Sätt på förstärkaren genom att vrida ratten för förstärkningskontrollen till maximalt läge.
3. För att förbättra denna, är det kanske nödvändigt att sänka VHF-förstärkningen.

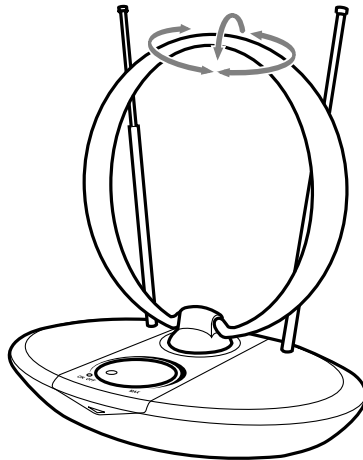

EIGENSCHAPPEN

Versterking FM/VHF/UHF : max. 40 dB (ANT537)
 Versterking FM/VHF/UHF : max. 42 dB (ANT547)
 Ingang externe aansluiting : 75 ohms
 Verbruik : 3,5W
 Gewicht : 850 g
 Afmetingen (BxHxD) : 238 x 226 x 148 mm

TEKNISKA DATA

Förstärkning FM/VHF/UHF : max. 40 dB (ANT537)
 Förstärkning FM/VHF/UHF : max. 42 dB (ANT547)
 Uttag för utomhuskontakt : 75 ohms
 Förbrukning : 3,5W
 Vikt : 850 g
 Mått (L-H-P) : 238 x 226 x 148 mm

ESITTELY

Tässä sisäantennissa on vahvistin VHF- ja UHF-signaalien vastaanottoa varten. Antennin avulla VHF-/UHF-lähetysten kuvan laatu ja ULA-lähetysten äänen laatu paranevat.

PREZENTÁCIÓ

Ez a belső antenna egy, az URH jelek fogadására szolgáló erősítővel van felszerelve. Az URH képek és az FM hangok minőségének feljavítását teszi lehetővé.

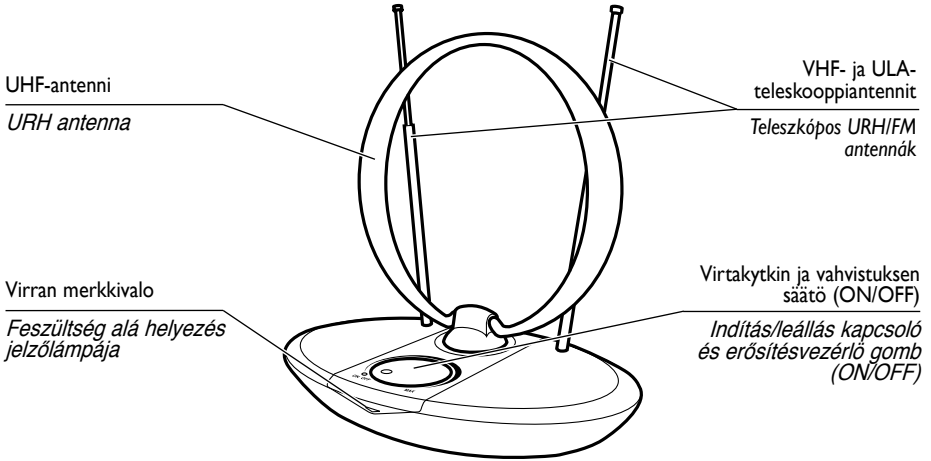

Television, videon tai radion antennitulo (T)

Antennacsatlakozás (T) televízió, magnetoszkóp, rádió számára

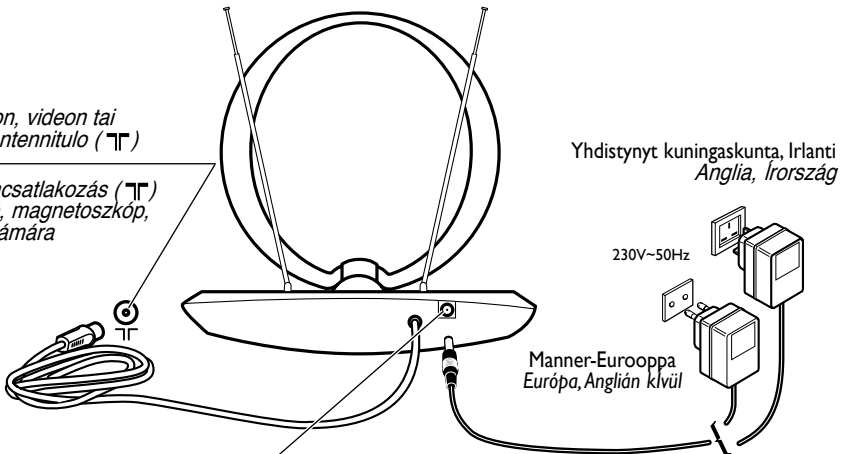

Verkkolaitteen liitettä 230 V, 50 Hz / 12 V tasavirta, 100 mA

Konnektor a hálózati adapterhez 230 V, 50 Hz / 12 V cc, 100 mA

TOIMINTA**VHF- ja ULA-asemien vastaanotto**

1. Vedä teleskooppiantennit täysin ulos.
2. Kytke vahvistin päälle kääntämällä vahvistuksen säädin maksimiasentoonsa.
3. Viritä televisio tai ULA-radio haluamallasi kanavalle/asemalle. Säädä teleskooppiantenneja, kunnes vastaanotto on paras mahdollinen. Joissain tapauksissa vastaanotto paranee säätämällä VHF-vahvistusta pienemmäksi.

UHF-asemien vastaanotto

1. Viritä televisio haluamallasi kanavalle.
2. Kytke vahvistin päälle kääntämällä vahvistuksen säädin maksimiasentoonsa.
3. Joissain tapauksissa vastaanotto paranee säätämällä vahvistusta pienemmäksi.

MŰKÖDÉS**Az URH/FM állomások fogásához**

1. A teleszkópos antennákat teljesen kihúzni.
2. Az erősítésvezérlő gombot a maximális helyzetébe fordítva, az erősítőt beállítani.
3. A televíziót vagy az FM rádiót a kívánt csatornára/állomásra állítjuk be. A teleszkópos antennák beállítását az optimális vétel eléréséig szabályozzuk. Jobb vétel érdekében lehetséges, hogy az URH erősítésvezérlő gombot lejjebb kell fordítani.

Az URH állomások fogásához

1. A televíziót a kívánt csatornára beállítjuk.
2. Az erősítésvezérlő gombot a maximális helyzetébe fordítva, az erősítőt beállítani.
3. Jobb vétel érdekében lehetséges, hogy az URH erősítésvezérlő gombot lejjebb kell fordítani.

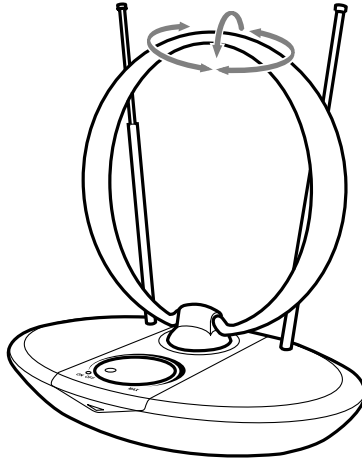
**TEKNISET TIEDOT**

ULA-/VHF-/UHF-vahvistus: enintään 40 dB (ANT537)
 ULA-/VHF-/UHF-vahvistus: enintään 42 dB (ANT547)
 Ulkoisen antennin liitäntä: 75 ohmia
 Tehontarve: 3,5 W
 Paino: 850 gr
 Mitat: 238 x 226 x 148 mm

JELLEMZŐK

URH erősítés FM/VHF/UHF: 40 dB max. (ANT537)
 URH erősítés FM/VHF/UHF: 42 dB max. (ANT547)
 Külső konnektor csatlakozás : 75 ohms
 Fogyasztás : 3,5W
 Súly : 850 g
 Méretek (L-H-P) : 238 x 226 x 148 mm

PRZEDSTAWIENIE

Antena wbudowana wyposażona jest w wzmacniacz do odbierania sygnałów VHF i UHF. Służy do poprawy jakości obrazu VHF/UHF oraz dźwięku FM.

POPIS

Vnitřní anténa se zesilovačem pro příjem VHF a UHF signálů. Umožní zlepšení kvality obrazu přenášeného v pásmu VHF/UHF a zvuku na vlnách FM.

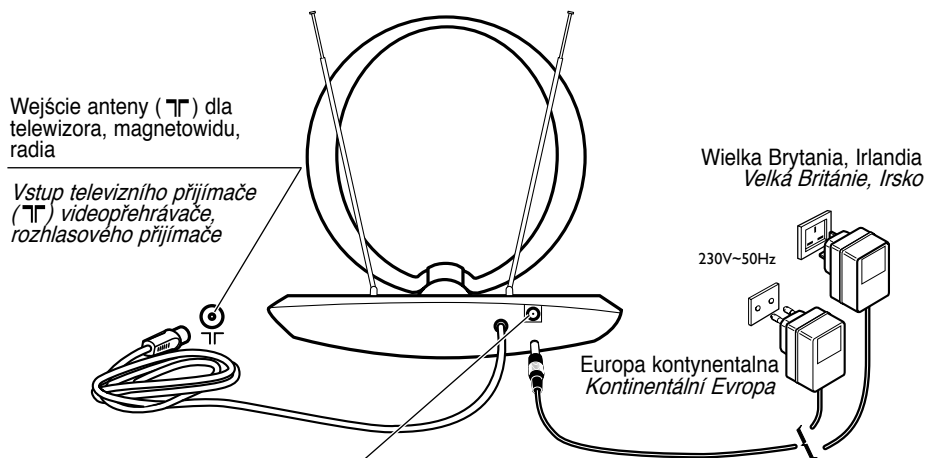
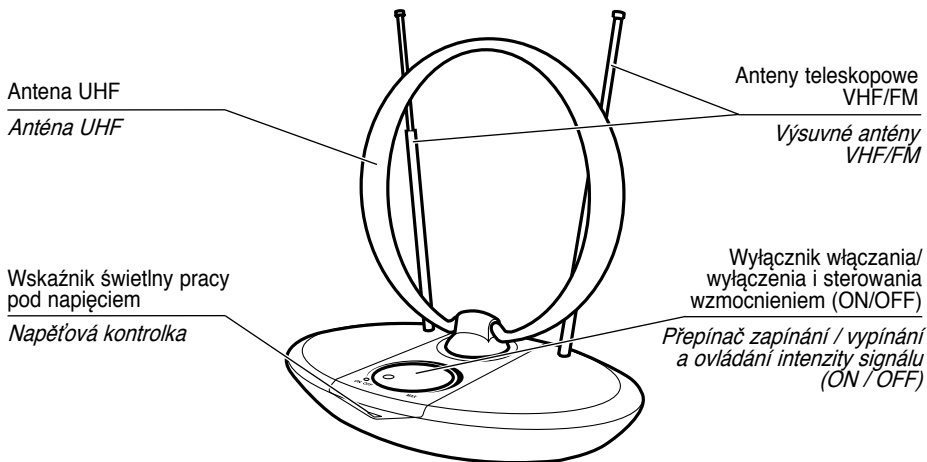

Wejście łącznika redukcyjnego do sieci 230 V, 50 Hz/12 V cc, 100 mA

Připojka na síťový adaptér 230 V, 50 Hz/12V cc, 100 mA

DZIAŁANIE**Aby odbierać stacje VHF/FM**

1. Wyciągnij całkowicie anteny teleskopowe.
2. Włącz wzmacniacz obracając gałkę sterowania w maksymalne położenie.
3. Ustaw telewizor lub radio FM na żądany kanał/stację. Reguluj anteny teleskopowe aż do osiągnięcia optymalnej jakości odbioru. W celu uzyskania lepszego odbioru, należy zmniejszyć sterowanie wzmacnieniem VHF.

Aby odbierać stacje UHF

1. Ustaw telewizor na żądany kanał.
2. Włącz wzmacniacz obracając gałkę sterowania w maksymalne położenie.
3. W celu uzyskania lepszego odbioru, należy zmniejszyć sterowanie wzmacnieniem VHF.

PROVOZ**Pro příjem signálu v pásmech VHF/FM**

1. Zcela vysuňte výsuvné antény.
2. Zapněte zesilovač otočením ovladače intenzity signálu na maximální úroveň.
3. Nalažte televizní nebo rozhlasový přijímač na příjem vln FM na požadovaný televizní kanál / rozhlasovou stanici. Nasměrujte výsuvné antény na co nejlepší příjem. Pro dosažení kvalitnějšího příjmu může být nutné snížit intenzitu signálu VHF.

Pro příjem signálu v pásmu UHF

1. Nalažte televizní přijímač na požadovaný kanál.
2. Zapněte zesilovač otočením ovladače intenzity signálu na maximální úroveň.
3. Pro dosažení kvalitnějšího příjmu může být nutné snížit intenzitu signálu.

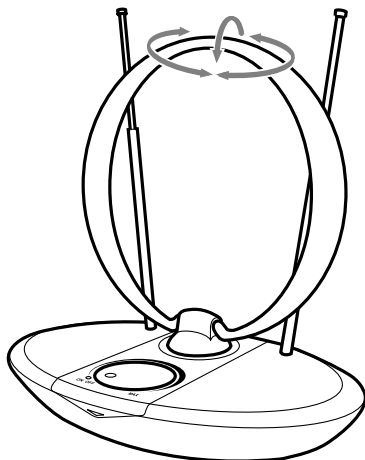
**DANE TECHNICZNE**

Wzmocnienie FM/VHF/UHF : 40 dB maks. (ANT537)
 Wzmocnienie FM/VHF/UHF : 42 dB maks. (ANT547)
 Wejście gniazdka zewnętrznego : 75 Ω
 Pobór mocy : 3,5W
 Waga : 850 g
 Wymiary (WxHxD) : 238 x 226 x 148 mm

VLASTNOSTI

Intenzita signálu FM/VHF/UHF : max. 40 dB (ANT537)
 Intenzita signálu FM/VHF/UHF : max. 42 dB (ANT547)
 Odpor vnější zástrčky : 75 Ω
 Spotřeba : 3,5W
 Hmotnost : 850 g
 Rozměry (L-H-P) : 238 x 226 x 148 mm

ΠΡΕΖΕΝΤΑЦИЯ

ίτα внутренняя антенна оснащена усилителем для приема ОВЧ и УВЧ сигналов. Она позволяет улучшить качество изображения на частотах ОВЧ/УВЧ и звука на частоте АБ.

ΠΑΡΟΥΣΙΑΣΗ

Αυτή η εσωτερική κεραία διαθέτει ενισχυτή για να λαμβάνει σήματα VHF ή UHF. Επιτρέπει τη βελτίωση της ποιότητας της εικόνας σε VHF/UHF και του ήχου σε FM.

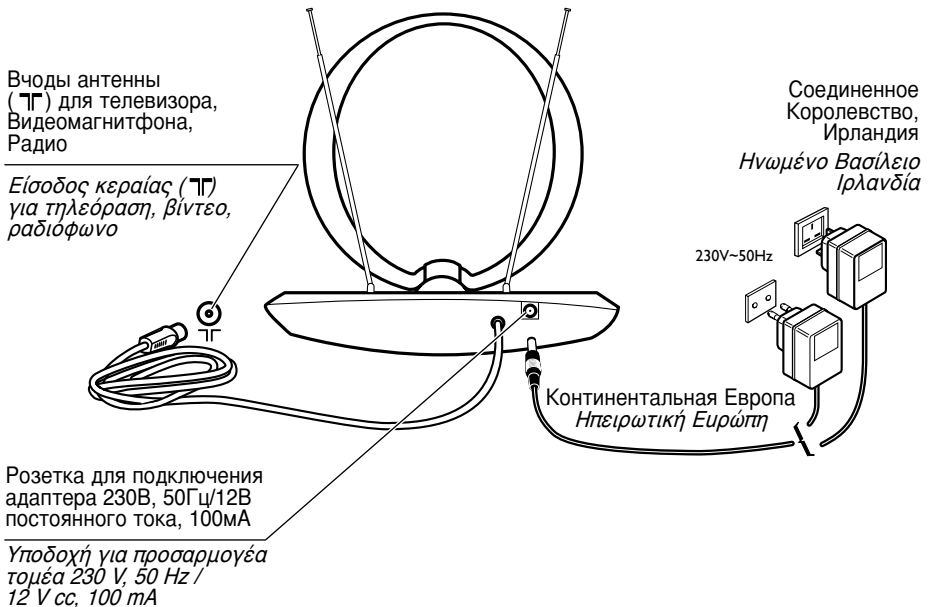
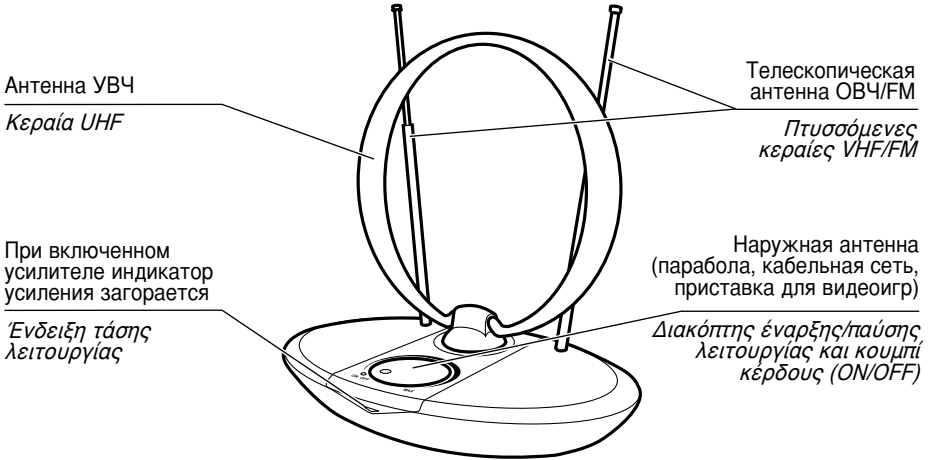

ΦΥΝΚΤΙΟΝΙΡΟΒΑΝΙΕ

Для приема станций ОВЧ/АВ

1. Полностью разверните телескопические антенны.
2. Включите усилитель, повернув ручку регулировки усиления в максимальное положение.
3. Настройте ваш телевизор или радио FM на желаемую программу/станцию. Настройте телескопические антенны до получения оптимального приема. Для наилучшего приема, возможно необходимо будет уменьшить уровень усиления ОВЧ.

Для приема станций УВЧ

1. Настройте ваш телевизор на желаемую программу.
2. Включите усилитель, повернув ручку регулировки усиления в максимальное положение.
3. Для наилучшего приема, возможно необходимо будет уменьшить уровень усиления.

ΛΕΙΤΟΥΡΓΙΑ

Για λήψη των σταθμών VHF/FM

1. Ανοίξετε πλήρως τις πτυσσόμενες κεραίες.
2. Ανοίξετε τον ενισχυτή γυρίζοντας το κουμπί ελέγχου κέρδους στη μέγιστη θέση.
3. Ρυθμίστε την τηλεόραση ή το ραδιόφωνό σας FM στο κανάλι/σταθμό που θέλετε. Ρυθμίστε τις πτυσσόμενες κεραίες μέχρι να πετύχετε βέλτιστη λήψη. Για καλύτερη λήψη, μπορεί να απαιτηθεί να μειώσετε το κέρδος VHF.

Για λήψη των σταθμών UHF

1. Ρυθμίστε την τηλεόρασή σας στο κανάλι που θέλετε.
2. Ανοίξετε τον ενισχυτή γυρίζοντας το κουμπί ελέγχου κέρδους στη μέγιστη θέση.
3. Για καλύτερη λήψη, μπορεί να απαιτηθεί να μειώσετε το κέρδος.

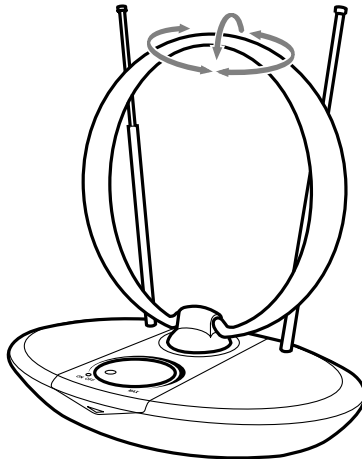

ΧΑΡΑΚΤΗΡΙΣΤΙΚΑ

Усиление FM/ОВЧ/УВЧ : 40 дБ макс. (ANT537)
 Усиление FM/ОВЧ/УВЧ : 42 дБ макс. (ANT547)
 Внешний вход разъема : 75 штырь
 Потребление : 3,5Ц
 Вес : 850 г
 Размеры (WxHxD) : 238 x 226 x 148 мм

ΧΑΡΑΚΤΗΡΙΣΤΙΚΑ

Κέρδος FM/VHF/UHF : 40 dB Μεγ. (ANT537)
 Κέρδος FM/VHF/UHF : 42 dB Μεγ. (ANT547)
 Είσοδος εξωτερικής πρίζας : 75 Ω
 Κατανάλωση : 3,5W
 Βάρος : 850 γραμ
 Διαστάσεις (L-H-P) : 238 x 226 x 148

ANT537/547

Model and serial number

Modèle et numéro de série

Model und Seriennummer

Modelo y número de serie

Modello e numero di serie

Modelo e número de série

Model en serienummer

Modell och serienummer

Malli ja sarjanumero

Típus és szériaszám

Model i numer seryjny

Typ a výrobní číslo

Модель Серийный номер

Μοντέλο και αύξων αριθμός

Hama GmbH & Co KG
D-86651 Monheim/Germany
www.hama.com

**Manufactured and commercialised
by HAMA under THOMSON
Trademark license**

Φ.Ι.Ο. покупателя / Адрес покупателя

Dealer's address

Adresse du détaillant

Adresse des Fachhändlers

Dirección del distribuidor

Indirizzo del rivenditore

Morada do negociante

Adres van de verkoper

Återförsäljarens adress

Jälleenmyyjän osoite

Az eladó címe

Adres sklepu

Adresa prodajce

Дата покупки/Название и штамп дилера

Διεύθυνση του εμπόρου