

# hama

XX  
125136

Bluetooth® Keyboard

"TRAVEL 450"

Bluetooth®-Tastatur

Operating Instructions

GB

Bedienungsanleitung

D

Mode d'emploi

F

Manual de utilizare

RO

Работна инструкция

BG

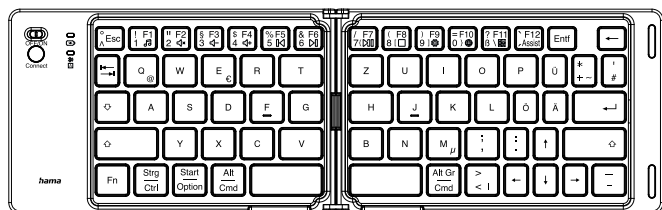



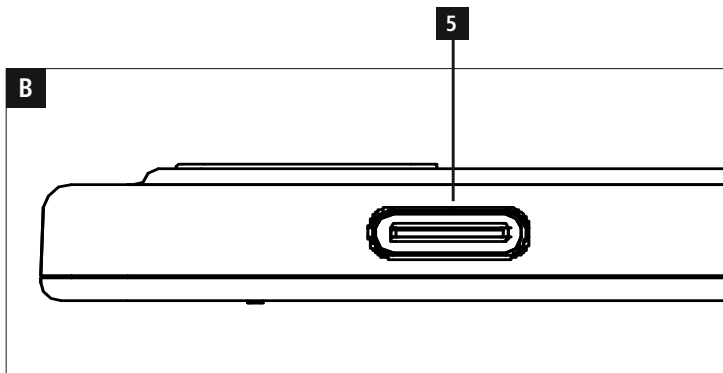
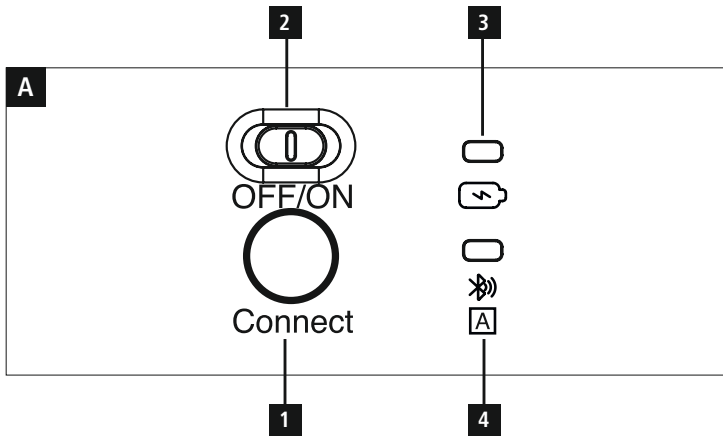

## Controls and displays

### A Display and control panel

1. **[CONNECT]** button
2. **[OFF/ON]** switch
3. Status LED charge indicator
4. Bluetooth® connection status LED / lock button

### B Charging device

5. USB-C socket

Thank you for choosing a Hama product.

Take your time and read the following instructions and information completely. Please keep these instructions in a safe place for future reference. If you sell the device, please pass these operating instructions on to the new owner.

## 1. Explanation of warning symbols and notes

### Warning



This symbol is used to indicate safety instructions or to draw your attention to specific hazards and risks.

### Note



This symbol is used to indicate additional information or important notes.

## 2. Explanation of symbols used on the product label



- The power of the charger must range from a minimum power of 1.0 watt required by the radio system to a maximum power of 1.0 watt required to achieve the maximum charging speed.
- The standardised USB interface means that a charger with a higher output power can also be used.

## 3. Package contents

- "Travel 450" Bluetooth® keyboard
- USB-C charging cable
- These operating instructions

## 4. Safety instructions

- The product is intended for private, non-commercial use only.
- Protect the product from dirt, moisture and overheating and use it in dry environments only.
- Do not use the product in areas in which electronic products are not permitted.
- Do not use the product in a damp environment and avoid splashing water.
- Do not drop the product and do not expose it to any major shocks.
- Never apply force when using the product or during installation.
- The battery is permanently installed and cannot be removed; dispose of the product as a whole in accordance with the statutory regulations.
- Dispose of packaging material immediately in accordance with the locally applicable regulations.
- Do not modify the product in any way. Doing so voids the warranty.
- Do not incinerate the battery or the product.
- Do not tamper with or damage/heat/disassemble the batteries/rechargeable batteries.

## 5. System requirements

The keyboard supports Bluetooth®-enabled devices with the iOS, iPadOS, MacOS, Android and Windows operating systems.

The following requirements must be met to enable its use:

- iPad devices require iPadOS 14 or higher
- iPhone devices require iOS 14 or higher
- Android devices require Android 8.0 or higher
- Windows devices require Windows 10 or higher
- MacOS 11 or higher

Check whether the latest version is installed and carry out a software update if necessary.

## Note



- For proper functioning of the *Bluetooth*® keyboard, make sure that the correct keyboard layout (QWERTZ, QWERTY, etc.) is activated in the settings of your device.
- Please be aware that your device must support some functions if they are to be used.
- If some of the keys of the *Bluetooth*® keyboard do not function properly on your device due to software, you can execute them via the virtual keyboard.
- Please refer to the operating instructions of your device for more information.

## 6. Setup

### Warning - rechargeable battery



- Only use suitable charging devices or USB ports to charge the product.
- Do not use defective chargers or USB ports and do not attempt to repair them.
- Do not overcharge the product or allow the battery to completely discharge.
- Avoid storing, charging and using in extreme temperatures and at extremely low atmospheric pressures (such as at high altitudes).
- When stored over a long period of time, batteries should be charged regularly (at least every three months).
- Only charge batteries within a temperature range of 10°C - 40°C.

## Note



- The enclosed USB cable is only used for charging this product. It is not suitable for charging other devices or for transferring data.
- Fully charge the battery of the *Bluetooth*® keyboard once before using it for the first time.

- Start the charging process of the *Bluetooth*® keyboard by connecting the enclosed USB-C charging cable to the USB-C socket of the keyboard (5) and to the USB port of a PC/notebook.
- Alternatively, you can charge the *Bluetooth*® keyboard using a suitable USB charger. To do this, consult the operating instructions for the USB charger you are using.
- The charging status LED (3) lights up red when charging is active. Once the battery is fully charged, the charging status LED (3) goes out again.
- If the battery capacity is low, the charging status LED (3) starts to flash red during operation. Then charge the battery of the *Bluetooth*® keyboard (5) as described above.

## 7. Operation

### Note



- The functions described in this section are only possible with *Bluetooth*®-enabled devices.
- Note that the maximum range of *Bluetooth*® is 10 metres without obstacles such as walls, people, etc..

### 7.1 *Bluetooth*® initial connection (pairing)

#### Note - pairing



- Make sure that your *Bluetooth*®-enabled device is switch on and that *Bluetooth*® is activated.
- Make sure that your *Bluetooth*®-enabled device is visible to other *Bluetooth*® devices.
- Please refer to the operating instructions of your device for more information.
- Slide the OFF/ON switch (2) to the ON position to switch on the *Bluetooth*® keyboard. The *Bluetooth*® connection status LED (4) lights up once.
- Press and hold the Connect button (1) until the *Bluetooth*® connection status LED (4) starts to flash blue continuously. The keyboard searches for a *Bluetooth*® connection.
- Open the *Bluetooth*® settings on your device and wait until the list of found *Bluetooth*® devices shows **Hama Travel 450**.

- Select **Hama Travel 450**, follow the instructions of your end device if necessary and wait until the keyboard is displayed as connected in the Bluetooth® settings of your device. The Bluetooth® connection status LED (4) goes out.
- You can now use the Bluetooth® keyboard.

## 7.2 Automatic Bluetooth® connection (once pairing has been performed)

### Note



- Make sure that your *Bluetooth*®-enabled device is switch on and that *Bluetooth*® is activated.
  - Make sure that your *Bluetooth*®-enabled device is visible to other *Bluetooth*® devices.
  - Please refer to the operating instructions of your device for more information.
- Slide the OFF/ON switch (2) to the ON position to switch on the Bluetooth® keyboard. The Bluetooth® connection status LED (6) lights up once.
  - You can now use the Bluetooth® keyboard.

### Note - connection impaired



After a successful initial pairing, the connection is established automatically. If the *Bluetooth*® connection is not established automatically, check the following:

- In your device's *Bluetooth*® settings, check whether **Hama Travel 450** is connected. If not, repeat the steps described in **6.1. Bluetooth® initial connection**.
- Check whether obstacles are impairing the range. If so, move the devices closer together.

## 7.3 Operating system change

The **Hama Travel 450** keyboard supports three different operating systems. You can select the desired operating system with the following key combinations:

- fn + Q for Android
- fn + W for Windows
- fn + E for Apple iOS, iPadOS, MacOS

## 7.4 Multimedia keys

The multimedia keys allow direct quick access to various applications and functions, which you can use with the key combination of Fn and the respective multimedia key.

### Note



Possibly limited usability with the Android, iOS, iPadOS and MacOS operating systems.

## 7.5 Standby and switch off

- The keyboard automatically switches to standby mode if it is not used for more than 10 minutes.
- Press any key to reactivate the keyboard.
- Move the OFF/ON switch (2) to the OFF position to switch the Bluetooth® keyboard off.

## 8. Care and maintenance

- Only clean this product using a lint-free, slightly damp cloth and do not use any harsh cleaners. Ensure that no water is able to enter the product.

## 9. Warranty disclaimer

Hama GmbH & Co KG assumes no liability and provides no warranty for damage resulting from improper installation/mounting, improper use of the product or from failure to observe the operating instructions and/or safety notes.

## 10. Technical data

Bluetooth® version	5.0
Range	Max. 10 m
Dimensions	Unfolded: Width: 29.5 cm Depth: 9.1 cm Height: 0.8 cm  Folded: Width: 14.8 cm Depth: 9.1 cm Height: 1.7 cm
Number of keys	66 incl. 11 media keys
Current consumption	5 V --- 135 mA
Battery type	3.7 V Li-Po
Typ. capacity	200 mAh / 0.74 Wh
Operating systems	iOS, iPadOS, MacOS, Android, Windows

## 11. Declaration of conformity

 Hama GmbH & Co KG hereby declares that the radio equipment type [00125136] is in compliance with Directive 2014/53/EU. The full text of the EU declaration of conformity is available at the following Internet address:

<https://uk.hama.com> ➔ 🔍 ➔ 00125136 ➔

### Downloads

Frequency band(s)	2402 - 2480 MHz
Maximum radio-frequency power transmitted	2.09 mW EIRP

## Bedienungselemente und Anzeigen

### A Anzeigen- und Bedienleiste

1. **[CONNECT]**-Taste
2. **[OFF/ON]**-Schalter
3. Status-LED Ladeanzeige
4. Status-LED Bluetooth® Verbindung / Feststelltaste

### B Ladevorrichtung

5. USB-C-Buchse

Vielen Dank, dass Sie sich für ein Hama Produkt entschieden haben!

Nehmen Sie sich Zeit und lesen Sie die folgenden Anweisungen und Hinweise zunächst ganz durch. Bewahren Sie diese Bedienungsanleitung anschließend an einem sicheren Ort auf, um bei Bedarf darin nachzuschlagen zu können. Sollten Sie das Gerät veräußern, geben Sie diese Bedienungsanleitung an den neuen Eigentümer weiter.

## 1. Erklärung von Warnsymbolen und Hinweisen

### Warnung



Wird verwendet, um Sicherheitshinweise zu kennzeichnen oder um Aufmerksamkeit auf besondere Gefahren und Risiken zu lenken.

### Hinweis



Wird verwendet, um zusätzlich Informationen oder wichtige Hinweise zu kennzeichnen.

## 2. Erklärung von Symbolen der Produktkennzeichnung



- Die Leistung des Ladegeräts muss von einer von der Funkanlage benötigten Mindestleistung von 1.0 Watt bis zu einer zum Erreichen der maximalen Ladegeschwindigkeit benötigten Höchstleistung von 1.0 Watt reichen.
- Durch die standardisierte USB-Schnittstelle kann auch ein Ladegerät mit höherer Ausgangsleistung verwendet werden.

## 3. Packungsinhalt

- Bluetooth®-Tastatur „Travel 450“
- USB-C-Ladekabel
- Diese Bedienungsanleitung

## 4. Sicherheitshinweise

- Das Produkt ist für den privaten, nicht-gewerblichen Haushaltsgebrauch vorgesehen.
- Schützen Sie das Produkt vor Schmutz, Feuchtigkeit und Überhitzung und verwenden Sie es nur in trockenen Umgebungen.
- Benutzen Sie das Produkt nicht in Bereichen, in denen elektronische Produkte nicht erlaubt sind.
- Verwenden Sie das Produkt nicht in einer feuchten Umgebung und vermeiden Sie Spritzwasser.
- Lassen Sie das Produkt nicht fallen und setzen Sie es keinen heftigen Erschütterungen aus.
- Wenden Sie im Umgang mit dem Produkt und bei der Montage niemals Gewalt oder hohe Kräfte an.
- Der Akku ist fest eingebaut und kann nicht entfernt werden, entsorgen Sie das Produkt als Ganzes gemäß den gesetzlichen Bestimmungen.
- Entsorgen Sie das Verpackungsmaterial sofort gemäß den örtlich gültigen Entsorgungsvorschriften.
- Nehmen Sie keine Veränderungen am Produkt vor. Dadurch verlieren sie jegliche Gewährleistungsansprüche.
- Werfen Sie den Akku bzw. das Produkt nicht ins Feuer.
- Verändern und/oder deformieren/erhitzen/zerlegen Sie Akkus/Batterien nicht.

## 5. Systemvoraussetzungen

Die Tastatur unterstützt Bluetooth®-fähige Geräte mit den Betriebssystemen iOS, iPadOS, MacOS, Android und Windows.

Für die Nutzung müssen folgende Voraussetzungen gegeben sein:

- iPad-Geräte erfordern iPadOS 14 oder höher
- iPhone-Geräte erfordern iOS 14 oder höher
- Android Geräte erfordern Android 8.0 oder höher
- Windows Geräte erfordern Windows 10 oder höher
- MacOS 11 oder höher



Überprüfen Sie, ob die aktuellste Version installiert ist und führen Sie ggf. ein Software Update durch.

#### Hinweis



- Stellen Sie für eine ordnungsgemäße Funktion der *Bluetooth*®-Tastatur sicher, dass in den Einstellungen Ihres Endgerätes das richtige Tastaturlayout (QWERTZ, QWERTY, etc.) aktiviert ist.
- Beachten Sie, dass die Unterstützung einiger Tastenfunktionen von Ihrem Endgerät abhängig ist.
- Funktionieren auf Ihrem Endgerät softwarebedingt einige Tasten der *Bluetooth*®-Tastatur nicht ordnungsgemäß, können Sie diese über die virtuelle Tastatur ausführen.
- Beachten Sie dazu die Bedienungsanleitung Ihres verwendeten Endgerätes.

## 6. Inbetriebnahme

### Warnung – Akku



- Verwenden Sie nur geeignete Ladegeräte oder USB-Anschlüsse zum Aufladen.
- Verwenden Sie defekte Ladegeräte oder USB-Anschlüsse generell nicht mehr und versuchen Sie nicht, diese zu reparieren.
- Überladen oder tiefentladen Sie das Produkt nicht.
- Vermeiden Sie Lagerung, Laden und Benutzung bei extremen Temperaturen und extrem niedrigem Luftdruck (wie z.B. in großen Höhen).
- Laden Sie bei längerer Lagerung regelmäßig (mind. vierteljährig) nach.
- Laden Sie Akkus nur in einem Temperaturbereich von 10°C - 40°C.

#### Hinweis



- Das beiliegende USB Kabel dient nur zum Laden dieses Produktes. Es ist nicht geeignet zum Laden anderer Geräte oder zur Datenübertragung.
- Laden Sie vor dem ersten Gebrauch den Akku der *Bluetooth*®-Tastatur vollständig auf.

- Starten Sie den Ladevorgang der *Bluetooth*®-Tastatur, indem Sie das beiliegende USB-C-Ladekabel an die USB-C-Buchse der Tastatur (5) und an den USB-Anschluss eines PCs/ Notebooks anschließen.
- Alternativ können Sie die *Bluetooth*®-Tastatur über ein geeignetes USB-Ladegerät laden. Beachten Sie hierzu die Bedienungsanleitung des verwendeten USB-Ladegeräts.
- Die Status-LED Ladeanzeige (3) leuchtet bei einem aktiven Ladevorgang rot. Ist der Akku vollständig geladen, erlischt die Status-LED Ladeanzeige (3) wieder.
- Bei geringer Akkukapazität beginnt die Status-LED Ladeanzeige (3) während des Betriebs rot zu blinken. Laden Sie dann den Akku der *Bluetooth*®-Tastatur (5) wie oberhalb beschrieben auf.

## 7. Betrieb

### Hinweis



- Die in diesem Kapitel beschriebenen Funktionen sind nur mit *Bluetooth*®-fähigen Endgeräten möglich.
- Beachten Sie, dass die Reichweite von *Bluetooth*® max. 10 Meter beträgt, ohne Hindernisse wie Wände, Personen, etc.

### 7.1 *Bluetooth*® Erstverbindung (Pairing)

#### Hinweis – Pairing



- Stellen Sie sicher, dass Ihr *Bluetooth*®-fähiges Endgerät eingeschaltet ist und dass *Bluetooth*® aktiviert ist.
- Stellen Sie sicher, dass Ihr *Bluetooth*®-fähiges Endgerät für andere *Bluetooth*® Geräte sichtbar ist.
- Beachten Sie hierzu die Bedienungsanleitung Ihres Endgerätes.
- Schieben Sie den OFF/ON-Schalter (2) auf die Position ON, um die *Bluetooth*®-Tastatur einzuschalten. Die Status-LED *Bluetooth*® Verbindung (4) leuchtet einmal auf.
- Drücken und halten Sie die Connect-Taste (1), bis die Status-LED *Bluetooth*® Verbindung (4) dauerhaft blau zu blinken beginnt. Die Tastatur sucht nach einer

Bluetooth® Verbindung.

- Öffnen Sie auf Ihrem Endgerät die Bluetooth® Einstellungen und warten Sie bis in der Liste der gefundenen Bluetooth® Geräte **Hama Travel 450** angezeigt wird.
- Wählen Sie **Hama Travel 450** aus, folgen Sie ggfs. den Anweisungen Ihres Endgerätes und warten Sie bis die Tastatur als verbunden in den Bluetooth® Einstellungen Ihres Endgerätes angezeigt wird. Die Status-LED Bluetooth® Verbindung (4) erlischt.
- Sie können die Bluetooth®-Tastatur nun verwenden.

## 7.2 Automatische Bluetooth® Verbindung (nach bereits erfolgtem Pairing)

### Hinweis



- Stellen Sie sicher, dass Ihr Bluetooth®-fähiges Endgerät eingeschaltet ist und dass Bluetooth® aktiviert ist.
- Stellen Sie sicher, dass Ihr Bluetooth®-fähiges Endgerät für andere Bluetooth® Geräte sichtbar ist.
- Beachten Sie hierzu die Bedienungsanleitung Ihres Endgerätes.
- Schieben Sie den OFF/ON-Schalter (2) auf die Position ON, um die Bluetooth®-Tastatur einzuschalten. Die Status-LED Bluetooth® Verbindung (6) leuchtet einmal auf.
- Sie können die Bluetooth®-Tastatur nun verwenden.

### Hinweis – Verbindung beeinträchtigt



Nach einer erfolgreichen Erstverbindung erfolgt die Verbindung automatisch. Sollte sich die Bluetooth® Verbindung nicht automatisch wiederherstellen, prüfen Sie die folgenden Punkte:

- Kontrollieren Sie in den Bluetooth® Einstellungen des Endgerätes, ob **Hama Travel 450** verbunden ist. Wenn nicht, wiederholen Sie die unter **6.1. Bluetooth® Erstverbindung** genannten Schritte.
- Kontrollieren Sie, ob Hindernisse die Reichweite beeinträchtigen. Wenn ja, positionieren Sie die Geräte näher zueinander.

## 7.3 Betriebssystemwechsel

Die Tastatur **Hama Travel 450** unterstützt drei verschiedene Betriebssysteme. Mit folgenden Tastenkombinationen können Sie das gewünschte Betriebssystem auswählen:

- fn + Q für Android
- fn + W für Windows
- fn + E für Apple iOS, iPadOS, MacOS

## 7.4 Multimedia-Tasten

Die Multimedia-Tasten ermöglichen einen direkten Schnellzugriff auf unterschiedliche Anwendungen und Funktionen, welche Sie mit der Tastenkombination aus Fn und der jeweiligen Multimedia-Taste nutzen können.

### Hinweis



Möglicherweise eingeschränkt nutzbar mit den Betriebssystemen Android, iOS, iPadOS, MacOS.

## 7.5 Standby und Ausschalten

- Die Tastatur schaltet sich automatisch in den Standby-Modus, wenn sie länger als 10 Minuten nicht verwendet wird.
- Drücken Sie eine beliebige Taste, um die Tastatur wieder zu aktivieren.
- Schieben Sie den OFF/ON-Schalter (2) auf die Position OFF, um die Bluetooth®-Tastatur auszuschalten.

## 8. Wartung und Pflege

- Reinigen Sie dieses Produkt nur mit einem fusselfreien, leicht feuchten Tuch und verwenden Sie keine aggressiven Reiniger. Achten Sie darauf, dass kein Wasser in das Produkt eindringt.

## 9. Haftungsausschluss



Die Hama GmbH & Co KG übernimmt keinerlei Haftung oder Gewährleistung für Schäden, die aus unsachgemäßer Installation, Montage und unsachgemäßem Gebrauch des Produktes oder einer Nichtbeachtung der Bedienungsanleitung und/oder der Sicherheitshinweise resultieren.

## 10. Technische Daten

Bluetooth® Version	5.0
Reichweite	max. 10 m
Maße	Ausgeklappt: Breite: 29,5 cm Tiefe: 9,1 cm Höhe: 0,8 cm  Zugeklappt: Breite: 14,8 cm Tiefe: 9,1 cm Höhe: 1,7 cm
Tastenzahl	66 inkl. 11 Media-Tasten
Stromaufnahme	5 V $\Rightarrow$ 135 mA
Batterietyp	3,7 V Li-Po
Typ. Kapazität	200 mAh / 0,74 Wh
Betriebssysteme	iOS, iPadOS, MacOS, Android, Windows

## 11. Konformitätserklärung

 Hiermit erklärt die Hama GmbH & Co KG, dass der Funkanlagentyp [00125136] der Richtlinie 2014/53/EU entspricht. Der vollständige Text der EU-Konformitätserklärung ist unter der folgenden Internetadresse verfügbar:

<https://de.hama.com>   00125136 

### Downloads

Frequenzband/ Frequenzbänder	2402 - 2480 MHz
Abgestrahlte maximale Sendeleistung	2.09 mW EIRP

## Éléments de commande et d'affichage

### A Barre d'affichage et de commande

1. Touche **[CONNECT]**
2. Interrupteur **[OFF/ON]**
3. LED d'état du témoin de charge
4. LED d'état de la connexion Bluetooth®/touche de verrouillage

### B Dispositif de chargement

5. Port USB-C

Nous vous remercions d'avoir choisi un produit Hama ! Veuillez prendre le temps de lire l'ensemble des remarques et consignes suivantes. Veuillez conserver ce mode d'emploi à portée de main afin de pouvoir le consulter en cas de besoin. Transmettez-le au nouveau propriétaire avec l'appareil le cas échéant.

## 1. Explication des symboles d'avertissement et des remarques

### Avertissement



Ce symbole est utilisé pour indiquer des consignes de sécurité ou pour attirer votre attention sur des dangers et risques particuliers.

### Remarque



Ce symbole est utilisé pour indiquer des informations supplémentaires ou des remarques importantes.

## 2. Explication des symboles d'identification du produit



- La puissance du chargeur doit aller d'une puissance minimale de 1,0 watt requise par l'installation radioélectrique à une puissance maximale de 1,0 watt nécessaire pour atteindre la vitesse de charge maximale.
- Grâce à l'interface USB standardisée, il est également possible d'utiliser un chargeur avec une puissance de sortie plus élevée.

## 3. Contenu de l'emballage

- Clavier Bluetooth® « Travel 450 »
- Câble de chargement USB-C
- Le présent mode d'emploi

## 4. Consignes de sécurité

- Ce produit est destiné à une utilisation domestique non commerciale.
- Protégez le produit de toute saleté, humidité, surchauffe et utilisez-le uniquement dans des environnements secs.
- N'utilisez pas le produit dans des zones où les produits électroniques ne sont pas autorisés.
- N'utilisez pas l'appareil dans un environnement humide et évitez les projections d'eau.
- Protégez le produit des secousses violentes et évitez tout choc ou toute chute.
- Ne jamais utiliser la violence ou la force lors de la manipulation ou de la mise en place du produit.
- La batterie est installée de manière permanente et ne peut pas être retirée ; éliminer l'ensemble du produit conformément aux dispositions légales.
- Recyclez les matériaux d'emballage conformément aux prescriptions locales en vigueur.
- N'apportez aucune modification au produit. Toute modification vous ferait perdre vos droits de garantie.
- Ne jetez pas la batterie ou le produit au feu.
- Ne modifiez pas et/ou ne déformez/chauffez/démontez pas les batteries/piles.

## 5. Configuration requise

Le clavier prend en charge les appareils compatibles Bluetooth® avec les systèmes d'exploitation iOS, iPadOS, MacOS, Android et Windows.

Les conditions suivantes doivent être remplies pour l'utilisation :

- Les appareils iPad nécessitent iPadOS 14 ou une version supérieure.
- Les appareils iPhone nécessitent iOS 14 ou une version ultérieure.
- Les appareils Android nécessitent Android 8.0 ou une version ultérieure.

- Les appareils Windows nécessitent Windows 10 ou une version ultérieure.
- MacOS 11 ou une version ultérieure.

Vérifiez si la dernière version est installée et, le cas échéant, procédez à une mise à jour du logiciel.

#### Remarque



- Pour un fonctionnement correct du clavier *Bluetooth*®, assurez-vous que la disposition correcte du clavier (QWERTZ, QWERTY, etc.) est activée dans les paramètres de votre appareil.
- Veuillez noter que la compatibilité de chaque fonction des touches dépend de votre appareil.
- Si, sur votre appareil, certaines touches de la fonction *Bluetooth*® ne fonctionnent pas correctement, vous pouvez les exécuter via le clavier virtuel.
- Veuillez consulter le mode d'emploi de votre appareil final à ce sujet.

## 6. Mise en service

### Avertissement - Batterie



- Utilisez exclusivement un chargeur approprié ou une connexion USB pour la recharge.
- N'utilisez plus des chargeurs ou des ports USB défectueux et n'essayez pas de les réparer.
- Ne surchargez ou ne déchargez pas totalement le produit.
- Évitez le stockage, le chargement et l'utilisation du produit à des températures extrêmes et à des pressions atmosphériques extrêmement basses (comme en haute altitude par exemple).
- Rechargez régulièrement (au moins tous les trois mois) si l'appareil est entreposé pendant une période prolongée.
- Chargez uniquement les batteries dans une plage de température comprise entre 10°C et 40°C.

### Remarque



- Le câble USB fourni ne sert qu'à recharger ce produit. Il ne convient pas pour le chargement d'autres appareils ou pour un transfert de données.
- Chargez d'abord complètement la batterie du clavier *Bluetooth*® avant la première utilisation.
- Démarrez le processus de chargement du clavier *Bluetooth*® en connectant le câble de chargement USB-C fourni au port USB-C du clavier (5) et au port USB d'un PC/ordinateur portable.
- Vous pouvez également charger le clavier *Bluetooth*® à l'aide d'un chargeur USB approprié. Reportez-vous au mode d'emploi du chargeur USB que vous utilisez.
- La LED d'état du témoin de charge (3) s'allume en rouge lorsque le processus de chargement est actif. Si la batterie est complètement chargée, la LED d'état (3) du témoin de charge s'éteint.
- Lorsque la capacité de la batterie est faible, la LED d'état du témoin de charge (3) commence à clignoter en rouge pendant le fonctionnement. Chargez alors la batterie du clavier *Bluetooth*® (5) comme décrit ci-dessus.

## 7. Fonctionnement

### Remarque



- Les fonctions décrites dans ce chapitre ne sont possibles qu'avec des appareils compatibles *Bluetooth*®.
- Veuillez noter que la portée maximale de la connexion *Bluetooth*® est de 10 mètres sans obstacles tels que cloisons, personnes, etc.

## 7.1 Première connexion Bluetooth® (couplage)

### Remarque – Couplage



- Assurez-vous que votre appareil compatible *Bluetooth*® est allumé et que le *Bluetooth*® est activé.
  - Assurez-vous que votre appareil compatible *Bluetooth*® est bien détectable par d'autres appareils *Bluetooth*®.
  - Veuillez consulter le mode d'emploi de votre appareil final à ce sujet.
- Faites glisser l'interrupteur OFF/ON (2) en position ON pour allumer le clavier *Bluetooth*®. La LED d'état de la connexion *Bluetooth*® (4) s'allume une fois.
  - Appuyez sur la touche Connect (1) et maintenez-la enfoncée jusqu'à ce que la LED d'état de la connexion *Bluetooth*® (4) se mette à clignoter en bleu de manière continue. Le clavier recherche une connexion *Bluetooth*®.
  - Ouvrez le menu des réglages *Bluetooth*® sur votre appareil et attendez que **Hama Travel 450** apparaisse dans la liste des appareils *Bluetooth*® détectés.
  - Sélectionnez **Hama Travel 450**, suivez éventuellement les instructions de votre appareil et attendez que le clavier apparaisse comme connecté dans les paramètres *Bluetooth*® de votre appareil. La LED d'état de la connexion *Bluetooth*® (4) s'éteint.
  - Vous pouvez à présent utiliser le clavier *Bluetooth*®.

## 7.2 Connexion Bluetooth automatique® (après un couplage déjà réussi)

### Remarque



- Assurez-vous que votre appareil compatible *Bluetooth*® est allumé et que le *Bluetooth*® est activé.
- Assurez-vous que votre appareil compatible *Bluetooth*® est bien détectable par d'autres appareils *Bluetooth*®.
- Veuillez consulter le mode d'emploi de votre appareil final à ce sujet.

- Faites glisser l'interrupteur OFF/ON (2) en position ON pour allumer le clavier *Bluetooth*®. La LED d'état de la connexion *Bluetooth*® (6) s'allume une fois.
- Vous pouvez à présent utiliser le clavier *Bluetooth*®.

### Remarque – Mauvaise connexion



Après une première connexion réussie, les connexions suivantes sont établies automatiquement. Dans le cas où la connexion *Bluetooth*® n'est pas établie automatiquement, vérifiez les points suivants :

- dans les paramètres *Bluetooth*® de votre appareil, vérifiez que **Hama Travel 450** est connecté. Dans le cas contraire, répétez les étapes indiquées en **6.1. Première connexion Bluetooth®**.
- Vérifiez s'il existe des obstacles pouvant réduire la portée. Si c'est le cas, rapprochez les appareils, l'un de l'autre.

## 7.3 Changement de système d'exploitation

Le clavier **Hama Travel 450** prend en charge trois systèmes d'exploitation différents. Les combinaisons de touches suivantes permettent de sélectionner le système d'exploitation souhaité :

- fn + Q pour Android
- fn + W pour Windows
- fn + E pour Apple iOS, iPadOS, MacOS

## 7.4 Touches multimédias

Les touches multimédias permettent un accès rapide et direct à différentes applications et fonctions, que vous pouvez utiliser en combinant Fn et la touche multimédia correspondante.

### Remarque



Possibilité d'utilisation limitée avec les systèmes d'exploitation Android, iOS, iPadOS, MacOS.

## 7.5 Mise en veille et arrêt

- Le clavier se met automatiquement en mode veille s'il n'est pas utilisé pendant plus de 10 minutes.
- Appuyez sur n'importe quelle touche pour réactiver le clavier.
- Faites glisser l'interrupteur OFF/ON (2) en position OFF pour allumer le clavier Bluetooth®.

## 8. Soins et entretien

- Nettoyez le produit uniquement à l'aide d'un chiffon non pelucheux légèrement humide ; évitez tout détergent agressif. Veillez à ce qu'aucun liquide ne pénètre dans le produit.

## 9. Exclusion de responsabilité

La société Hama GmbH & Co KG décline toute responsabilité en cas de dommages provoqués par une installation, un montage ou une utilisation non conformes du produit ou encore provoqués par le non-respect des consignes du mode d'emploi et/ou des consignes de sécurité.

## 10. Caractéristiques techniques

Version Bluetooth®	5.0
Portée	max. 10 m
Dimensions	Déplié : Largeur : 29,5 cm Profondeur : 9,1 cm Hauteur : 0,8 cm
	Replié : Largeur : 14,8 cm Profondeur : 9,1 cm Hauteur : 1,7 cm
Nombre de touches	66 y compris 11 touches multimédias
Consommation de courant	5 V --- 135 mA
Type de pile	3.7V Li-Po
Capacité typ.	200 mAh/0,74 Wh
Systèmes d'exploitation	iOS, iPadOS, MacOS, Android, Windows

## 11. Déclaration de conformité

 Le soussigné, Hama GmbH & Co KG, déclare que l'équipement radioélectrique du type [00125136] est conforme à la directive 2014/53/UE. Le texte complet de la déclaration UE de conformité est disponible à l'adresse internet suivante : <https://fr.hama.com> ➔ 🔍 ➔ 00125136 ➔

**Téléchargements**

Bandes de fréquences	2 402 - 2 480 MHz
Puissance d'émission maximale	2,09 mW EIRP

## Elemente de operare și afișaje (A)

A Bară de afișare și control

1. Tasta **[CONNECT]**
2. Comutator **[OFF/ON]**
3. Indicator LED de stare de încărcare
4. LED de stare pentru conexiune Bluetooth®/ tastă de blocare

B Dispozitiv de încărcare

5. Mufă USB-C

Vă mulțumim pentru faptul că v-ați decis în favoarea unui produs Hamal!

Acordați-vă timp și citiți mai întâi integral următoarele instrucțiuni și indicații. După aceea, păstrați acest manual într-un loc sigur, pentru referințe ulterioare. În cazul în care doriți să înstrăinați aparatul, transmiteți aceste instrucțiuni de utilizare noului proprietar.

### 1. Explicarea simbolurilor de avertizare și a indicațiilor

#### Avertizare



Se folosește pentru a marca informații de siguranță sau pentru a atrage atenția asupra pericolelor și riscurilor speciale.

#### Indicație



Se folosește pentru a marca informații suplimentare sau indicații importante.

### 2. Explicarea simbolurilor denumirilor de produs



- Puterea încărcătorului trebuie să varieze de la o putere minimă de 1,0 wați cerută de sistemul radio până la o putere maximă de 1,0 wați necesară pentru a atinge viteza maximă de încărcare.
- Datorită interfeței USB standardizate, poate fi utilizat și un încărcător cu o putere de ieșire mai mare.

### 3. Conținutul pachetului

- Tastatura Bluetooth® „Travel 450”
- Cablu de încărcare USB-C
- Prezentele instrucțiuni de utilizare

### 4. Instrucțiuni de siguranță

- Produsul este conceput pentru utilizarea casnică, necomercială.
- Protejați produsul de murdărie, umiditate și supraîncălzire și utilizați-l numai în medii uscate.
- Nu folosiți produsul în zone unde nu sunt admise aparate electronice.
- Nu folosiți produsul în mediu umed și evitați stropirea cu apă.
- Nu scăpați produsul și nu îl supuneți la șocuri puternice.
- Nu folosiți forța și nici nu aplicați forțe mari la montaj sau întrebuințarea produsului.
- Acumulatorul este încorporat ferm și nu poate fi îndepărtat, eliminați întregul produs, conform prevederilor legale aplicabile.
- Eliminați ambalajele imediat, conform prescripțiilor locale valabile de eliminare a deșeurilor.
- Nu aduceți modificări produsului. În acest fel pierdeți orice drept la garanție.
- Nu aruncați bateria sau produsul în foc.
- Nu modificați și/sau deformați/încălziți/dezasamblați bateriile/bateriile reîncărcabile.

### 5. Premise de sistem

Tastatura acceptă dispozitive compatibile cu Bluetooth® cu sisteme de operare iOS, iPadOS, MacOS, Android și Windows.

Pentru utilizare, trebuie îndeplinite următoarele cerințe preliminare:

- Dispozitivele iPad necesită iPadOS 14 sau o versiune ulterioară
- Dispozitivele iPhone necesită iOS 14 sau o versiune ulterioară
- Dispozitivele Android necesită Android 8.0 sau versiuni superioare
- Dispozitivele Windows necesită Windows 10 sau o



versiune ulterioară

- MacOS 11 sau o versiune ulterioară

Verificați dacă este instalată cea mai recentă versiune și, dacă este necesar, efectuați o actualizare software.

### Indicație



- Pentru o funcționare corectă a tastaturii Bluetooth®, asigurați-vă că în setările dispozitivului dvs. final este activat layoutul corect al tastaturii (QWERTZ, QWERTY etc.).
- Aveți în vedere faptul că acceptarea anumitor funcții ale tastelor depinde de dispozitivul dvs. final.
- Dacă unele dintre tastele tastaturii Bluetooth® nu funcționează corespunzător pe dispozitivul dvs. final din cauza software-ului, puteți executa aceste funcții prin intermediul tastaturii virtuale.
- În acest sens, respectați instrucțiunile de utilizare ale terminalului utilizat de dvs.

## 6. Punerea în funcțiune

### Varoitus akusta



- Pentru încărcare folosiți numai încărcătoare adecvate sau cabluri USB.
- În general, nu mai folosiți încărcătoare sau porturi USB defecte și nu încercați să le reparați.
- Nu supraîncărcați sau descărcați excesiv produsul.
- Evitați depozitarea, încărcarea și utilizarea la temperaturi extreme și la presiune atmosferică extrem de scăzută (cum ar fi la altitudini mari).
- Dacă este depozitat pentru o perioadă mai lungă de timp, reîncărcați regulat (cel puțin trimestrial).
- Încărcați acumulatorii doar într-un interval de temperatură cuprins între 10 și 40 °C.

### Indicație



- Cablul USB din pachet este conceput numai pentru încărcarea acestui produs. Nu este adecvat pentru încărcarea altor aparate sau pentru transferul de date.

- Înainte de prima utilizare, încărcați complet acumulatorul tastaturii Bluetooth®.
- Începeți procesul de încărcare a tastaturii Bluetooth® prin conectarea cablului de încărcare USB C inclus în pachet la mufa USB C a tastaturii (5) și la mufa USB a unui PC/notebook.
- Alternativ, puteți încărca tastatura Bluetooth® prin intermediul unui încărcător USB adecvat. Acordați atenție în acest sens instrucțiunilor de utilizare ale încărcătorului USB utilizat.
- LED-ul de stare pentru indicatorul de încărcare (3) se aprinde în roșu în cazul unui proces de încărcare activ. În cazul în care acumulatorul este încărcat complet, LED-ul de stare pentru indicatorul de încărcare (3) se stinge din nou.
- Când capacitatea acumulatorului este scăzută, LED-ul de stare indicator de (3) începe să se aprindă intermitent Roșu în timpul funcționării. Încărcați apoi acumulatorul tastaturii Bluetooth® (5) conform descrierii de mai sus.

## 7. Utilizarea

### Indicație



- Funcțiile descrise în acest capitol sunt posibile numai cu terminale compatibile Bluetooth®.
- Aveți în vedere că raza de acțiune Bluetooth® este de max. 10 metri, fără obstacole precum pereți, persoane etc.

## 7.1 Prima conectare Bluetooth® (pairing)

### Indicație – pairing



- Asigurați-vă că terminalul dvs. compatibil *Bluetooth®* este conectat și funcția *Bluetooth®* este activată.
- Asigurați-vă că terminalul dvs. compatibil *Bluetooth®* este vizibil pentru alte dispozitive *Bluetooth®*.
- Acordați în acest sens atenție instrucțiunilor de utilizare ale terminalului dvs.
- Împingeți comutatorul OFF/ON (2) în poziția ON pentru a porni tastatura *Bluetooth®*. LED-ul de stare pentru conexiune *Bluetooth®* (4) se aprinde o dată.
- Apăsăți continuu tasta Connect (1) până când LED-ul de stare pentru conexiune *Bluetooth®* (4) începe să se aprindă intermitent albastru. Tastatura caută o conexiune *Bluetooth®*.
- Deschideți setările *Bluetooth®* de pe dispozitivul dvs. final și așteptați până ce în lista dispozitivelor *Bluetooth®* găsite este afișat **Hama Travel 450**.
- Selectați **Hama Travel 450**, dacă este necesar, urmați instrucțiunile dispozitivului dvs. final și așteptați până când tastatura se afișează ca fiind conectată în setările *Bluetooth®* ale dispozitivului dvs. final. LED-ul de stare pentru conexiune *Bluetooth®* (4) se stinge.
- Acum puteți utiliza tastatura *Bluetooth®*.

## 7.2 Conectarea automată prin Bluetooth® (după ce pairingul a avut deja loc)

### Indicație



- Asigurați-vă că terminalul dvs. compatibil *Bluetooth®* este conectat și funcția *Bluetooth®* este activată.
- Asigurați-vă că terminalul dvs. compatibil *Bluetooth®* este vizibil pentru alte dispozitive *Bluetooth®*.
- Acordați în acest sens atenție instrucțiunilor de utilizare ale terminalului dvs.
- Împingeți comutatorul OFF/ON (2) în poziția ON pentru a porni tastatura *Bluetooth®*. LED-ul de stare pentru conexiune *Bluetooth®* (6) se aprinde o dată.
- Acum puteți utiliza tastatura *Bluetooth®*.

### Indicație – Conexiune limitată



După o primă conectare realizată cu succes, conexiunea se realizează automat. În cazul în care conexiunea *Bluetooth®* nu se realizează automat, vă rugăm să verificați următoarele puncte:

- Controlați în setările *Bluetooth®* ale terminalului, dacă **Hama Pocket 450** este conectat. Dacă nu este, repetați pașii menționați la punctul **6.1**. Prima conectare **Bluetooth®**.
- Verificați dacă obstacolele afectează raza de acțiune. Dacă da, poziționați aparatele mai aproape unele de altele.

## 7.3 Schimbarea sistemului de operare

Tastatura **Hama Travel 450** acceptă trei sisteme de operare diferite. Cu următoarele combinații de taste puteți selecta sistemul de operare dorit:

- fn + Q pentru Android
- fn + W pentru Windows
- fn + E pentru Apple iOS, iPadOS, MacOS

## 7.4 Tastele multimedia

Tastele multimedia permit accesul rapid direct la diferite aplicații și funcții, pe care le puteți utiliza cu combinația de taste Fn și respectiva tastă multimedia.

### Indicație



Utilizare posibilă limitată cu sistemele de operare Android, iOS, iPadOS, MacOS.

## 7.5 Standby și oprire

- Tastatura comută automat în modul standby dacă nu este utilizată mai mult de 10 minute.
- Apăsăți orice tastă pentru a activa din nou tastatura.
- Împingeți comutatorul OFF/ON (2) în poziția OFF pentru a opri tastatura *Bluetooth®*.

## 8. Ȫntreținerea și îngrijirea

- Curățați produsul numai cu o lavetă ce nu lasă scame, ușor umezită și nu utilizați detergenți agresivi. Aveți grijă ca apa să nu pătrundă în produs.

## 9. Declinarea responsabilității

Hama GmbH & Co KG nu își asumă nicio răspundere sau nu oferă nicio garanție pentru daune rezultate din instalarea, asamblarea și utilizarea necorespunzătoare a produsului sau nerespectarea instrucțiunilor de utilizare și/sau a instrucțiunilor de siguranță.

## 10. Date tehnice

Versiunea Bluetooth®	5,0
Raza de acțiune	max. 10 m
Dimensiuni	Deschis: Lățime: 29,5 cm Adâncime: 9,1 cm Înălțime: 0,8 cm Pliat: Lățime: 14,8 cm Adâncime: 9,1 cm Înălțime: 1,7 cm
Număr de taste	66 incl. 11 taste multimedia
Virranotto	5 V === 135 mA
Akkutyyppi	3,7V Li-Po
Tyyp. kapasiteetti	200 mAh / 0,74 Wh
Sisteme de operare	iOS, iPadOS, MacOS, Android, Windows

## 11. Declarație de conformitate

**CE** Prin prezenta, Hama GmbH & Co KG, declară că tipul de echipamente radio [00125136] este în conformitate cu Directiva 2014/53/UE.

Textul integral al declarației UE de conformitate este disponibil la următoarea adresă internet:

<https://de.hama.com> ➔ 🔍 ➔ 00125136 ➔

### Downloads

Banda/benzile de frecvențe	2402–2480 MHz
Puterea maximă	2,09 mW EIRP

## Елементи за управление и индикатори

### A Лента за индикации и управление

1. Бутон **[CONNECT]**
2. Превключвател **[OFF/ON]**
3. Светодиод за статус индикация на зареждането
4. Светодиод за статус на Bluetooth® връзка/бутон за главни букви

### B Зарядно устройство

5. USB-C бухса

Благодарим Ви, че сте избрали продукт на Nama! Отделете време и прочете изцяло следващите инструкции и указания. След това запазете настоящото ръководство за експлоатация на сигурно място, за да можете да правите справки с него при нужда. Ако продадете уреда, предайте това ръководство за експлоатация на новия собственик.

## 1. Обяснение на предупредителни символи и указания

### Предупреждение



Използва се, за да обозначава указание за безопасност или за да насочи вниманието към конкретни опасности и рискове.

### Указание



Използва се, за да обозначи допълнителна информация или важни указания.

## 2. Обяснение на символи на продуктово обозначение



- Мощността на зарядното устройство трябва да варира от минимална мощност от 1,0 W, изисквана от радиосистемата, до максимална мощност от 1,0 W, необходима за постигане на максимална скорост на зареждане.
- Благодарение на стандартизирания USB интерфейс може да се използва и зарядно устройство с по-висока изходна мощност.

## 3. Съдържание на опаковката

- Bluetooth® клавиатура „Travel 450“
- USB-C кабел за зареждане
- Това упътване за обслужване

## 4. Указания за безопасност

- Продуктът е предвиден за лична, нестопанска битова употреба.
- Пазете продукта от замърсяване, влага и прегряване и го използвайте само в суха среда.
- Не използвайте продукта в зони, в които не са разрешени електронни уреди.
- Не използвайте продукта във влажна среда и избягвайте водни пръски.
- Не позволявайте на продукта да пада и не го излагайте на силни вибрации.
- При работа с уреда и при монтаж никога не прилагайте усилие или голяма сила.
- Батерията е неподвижно вградена и не може да се маха, изхвърлете продукта като цяло според законовите разпоредби.
- Изхвърлете опаковъчния материал веднага съгласно валидните местни разпоредби за изхвърляне на отпадъци.
- Не извършвайте промени по продукта. Така ще загубите всякакво право на гаранционни претенции.
- Не хвърляйте батерията или продукта в огън.
- Не променяйте и/или не деформирайте/нагривайте/разглобявайте акумулаторните батерии/батериите.

## 5. Системни изисквания

Клавиатурата поддържа устройства с Bluetooth® с операционни системи iOS, iPadOS, MacOS, Android и Windows.

За използването е необходимо наличието на следните предпоставки:

- Устройствата iPad изискват iPadOS 14 или по-висока
- Устройствата iPhone изискват iOS 14 или по-висока
- Устройствата Android изискват Android 8.0 или

по-висока

- Устройствата Windows изискват Windows 10 или по-висока
- MacOS 11 или по-висока

Проверете дали е инсталирана най-новата версия и, ако е необходимо, извършете актуализация на софтуера.

#### Указание



- За надлежно функциониране на *Bluetooth*® клавиатура се уверете, че в настройките на Вашето крайно устройство е активирана правилната клавиатурна подредба (QWERTZ, QWERTY и др.).
- Обърнете внимание, че поддържането на някои функции на бутоните зависи от Вашето крайно устройство.
- Ако поради софтуера някои бутони на *Bluetooth*® клавиатурата не функционират правилно на Вашето крайно устройство, можете да ги изпълните чрез виртуалната клавиатура.
- За тази цел спазвайте указанията от ръководството за употреба на използваното от Вас крайно устройство.

## 6. Пускане в действие

### Предупреждение – Батерия



- За зареждане използвайте само подходящи зарядни устройства или USB изводи.
- По принцип не използвайте дефектни зарядни устройства или USB изводи и не се опитвайте да ги поправяте.
- Не позволявайте продукта да се зарежда повече от необходимото или да се разрежда напълно.
- Избягвайте съхранение, зареждане и използване при екстремни температури и изключително ниско налягане на въздуха (като например на големи височини).
- При по-продължително съхранение дозареждайте периодично (поне веднъж на три месеца).
- Зареждайте батериите само в температурен диапазон от 10 °C – 40 °C.

### Указание



- Приложеният USB кабел служи единствено за зареждане на този продукт. Той не е подходящ за зареждане на други устройства или за прехвърляне на данни.
- Преди първата употреба заредете напълно акумулаторната батерия на *Bluetooth*® клавиатурата.
- Стартирайте процеса на зареждане на *Bluetooth*® клавиатурата, като свържете приложения USB-C кабел за зареждане към USB-C буксата на клавиатурата (5) и към USB извода на компютър/ноутбук.
- Алтернативно можете да зареждате *Bluetooth*® клавиатурата чрез подходящо USB зарядно устройство. За целта спазвайте инструкцията за обслужване на използваното USB зарядно устройство.
- Светодиодът за статус на зареждането (3) свети в червено при активен процес на зареждане. Когато батерията е заредена напълно, светодиодът за статус на зареждането (3) изгасва.
- При нисък капацитет на батерията светодиодът за статус на зареждането (3) започва да мига в червено по време на работа. Заредете батерията на *Bluetooth*® клавиатурата (5) както е описано по-горе.

## 7. Режим на работа

### Указание



- Описаните в тази глава функции са възможни само с устройства, поддържащи *Bluetooth*®.
- Обърнете внимание на това, че обхватът на *Bluetooth*® е макс. 10 метра, без препятствия, като стени, хора и др.

## 7.1 Първо свързване с Bluetooth® (сдвояване)

### Указание за сдвояване

- Уверете се, че Вашето поддържащо Bluetooth® крайно устройство е включено и че Bluetooth® е активиран.
- Уверете се, че Вашето поддържащо Bluetooth® крайно устройство е видимо за други Bluetooth® устройства.
- За тази цел спазвайте указанията от ръководството за експлоатация на Вашето крайно устройство.
- Плъзнете превключвателя OFF/ON (Вкл./Изкл.) (2) на позиция ON (Вкл.), за да включите Bluetooth® клавиатурата. Светодиодът за статус Bluetooth® връзка (4) светва веднъж.
- Натиснете и задръжте бутона за свързване (1), докато светодиодът за статус Bluetooth® връзка (4) не започне да мига постоянно в синьо. Клавиатурата търси Bluetooth® връзка.
- Отворете настройките за Bluetooth® на Вашето крайно устройство и изчакайте, докато в списъка на намерените Bluetooth® устройства не се покаже **Hama Travel 450**.
- Изберете **Hama Travel 450**, при нужда следвайте указанията на Вашето крайно устройство и изчакайте, докато клавиатурата не се покаже като свързана в настройките за Bluetooth® на Вашето крайно устройство. Светодиод за статус Bluetooth® връзка (4) изгасва.
- Вече можете да използвате Bluetooth® клавиатурата.

## 7.2 Автоматична Bluetooth® връзка (след вече осъществено сдвояване)

### Указание

- Уверете се, че Вашето поддържащо Bluetooth® крайно устройство е включено и че Bluetooth® е активиран.
- Уверете се, че Вашето поддържащо Bluetooth® крайно устройство е видимо за други Bluetooth® устройства.
- За тази цел спазвайте указанията от ръководството за експлоатация на Вашето крайно устройство.
- Плъзнете превключвателя OFF/ON (Вкл./Изкл.) (2) на позиция ON (Вкл.), за да включите Bluetooth® клавиатурата. Светодиодът за статус Bluetooth® връзка (6) светва веднъж.
- Вече можете да използвате Bluetooth® клавиатурата.

### Указание – нарушена връзка

След успешно първоначално свързване връзката се извършва автоматично. Ако Bluetooth® връзката не се възстанови автоматично, проверете следните точки:

- Проверете в Bluetooth® настройките на крайното устройство дали **Hama Travel 450** е свързана. Ако не е, повторете стъпките, посочени в **6.1. за първоначално свързване на Bluetooth®**.
- Проверете, дали препятствия не влошават обхвата. Ако да, разположете устройствата по-близо едно до друго.

### 7.3 Смяна на операционната система

Клавиатурата **Hama Travel 450** поддържа три различни операционни системи. Можете да изберете желаната операционна система със следните клавишни комбинации:

- fn + Q за Android
- fn + W за Windows
- fn + E за Apple iOS, iPadOS, MacOS

### 7.4 Мултимедийни бутони

Мултимедийните бутони позволяват директен бърз достъп до различни приложения и функции, които можете да използвате с клавишната комбинация с Fn и съответния мултимедийен бутон.



#### Указание

Възможна ограничена употреба с операционните системи Android, iOS, iPadOS, MacOS.

### 7.5 Режим на готовност и изключване

- Клавиатурата автоматично преминава в режим на готовност, ако не се използва повече от 10 минути.
- Натиснете произволен бутон, за да активирате отново клавиатурата.
- Поставете превключвателя OFF/ON (ИЗКЛ./ВКЛ.) (2) на позиция OFF (ИЗКЛ.), за да изключите Bluetooth® клавиатурата.

### 8. Техническо обслужване и поддръжка

- Почиствайте този продукт само с леко навлажнена кърпа без власинки и не използвайте агресивни почистващи препарати. Внимавайте да не попада вода в продукта.

### 9. Изключване на отговорност

Hama GmbH & Co KG не поема отговорност или гаранция за повреди, които са резултат от неправилна инсталация, монтаж и употреба на продукта или от неспазване на ръководството за експлоатация и/или на указанията за безопасност.

### 10. Технически данни

Версия на Bluetooth®	5.0
Обхват	макс. 10 m
Размери	Разгънато състояние: Ширина: 29,5 cm Дълбочина: 9,1 cm Височина: 0,8 cm
	Сгънато състояние: Ширина: 14,8 cm Дълбочина: 9,1 cm Височина: 1,7 cm
Брой бутони	66, вкл. 11 медийни бутони
Консумация на ток	5 V --- 135 mA
Тип батерия	3,7 V Li-Po
Тип. капацитет	200 mAh/0,74 Wh
Операционни системи	iOS, iPadOS, MacOS, Android, Windows

### 11. Декларация за съответствие

 С настоящото Hama GmbH & Co KG декларира, че типът на радиооборудването [00125136] съответства на Директива 2014/53/ЕС. Пълният текст на ЕС декларацията за съответствие е на разположение на следния интернет адрес:

<https://de.hama.com> ➔ 🔍 ➔ 00125136 ➔

#### Downloads

Честотна лента/честотни ленти	2402 — 2480 MHz
Максимална излъчвателна мощност	2,09 mW EIRP



# ***hama***

Hama GmbH & Co KG  
86652 Monheim / Germany

## Service & Support

 [www.hama.com](http://www.hama.com)

 +49 9091 502-0

**D** **GB**



Raccolta Carta

The *Bluetooth*® word mark and logos are registered trademarks owned by Bluetooth SIG, Inc. and any use of such marks by Hama GmbH & Co KG is under license. Other trademarks and trade names are those of their respective owners.

All listed brands are trademarks of the corresponding companies. Errors and omissions excepted, and subject to technical changes. Our general terms of delivery and payment are applied.