

hama[®]

THE SMART SOLUTION

Wandkonsole Wall Bracket

hama[®]

Hama GmbH & Co KG
86652 Monheim / Germany
www.hama.com



Operating Instructions	GB
Bedienungsanleitung	D
Mode d'emploi	F
Instrucciones de uso	E
Руководство по эксплуатации	RUS
Istruzioni per l'uso	I
Gebruiksaanwijzing	NL
Οδηγίες χρήσης	GR
Instrukcja obsługi	PL
Használati útmutató	H
Návod k použití	CZ
Návod na použitie	SK
Manual de instruções	P
Kullanma kılavuzu	TR
Manual de utilizare	RO
Bruksanvisning	S
Pistokelaturi	FIN

Installation kit

	(A1) 6,3x63 (x5)		(B2) Ø8,5 (x4)
	(A2) Ø10x50 (x5)		(B3) M8 (x4)
	(C1) (x2)		(C2) (x1)
	(A3) Ø6,5 (x5)		(C3) (x1)
	(B1) Ø8,5 (x4)		

Installation

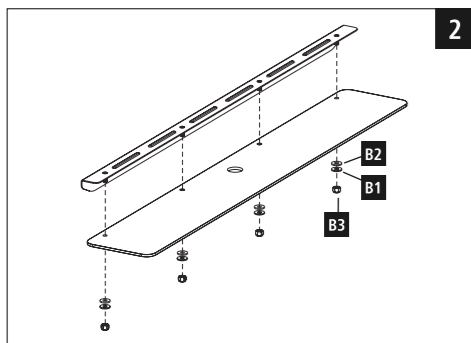
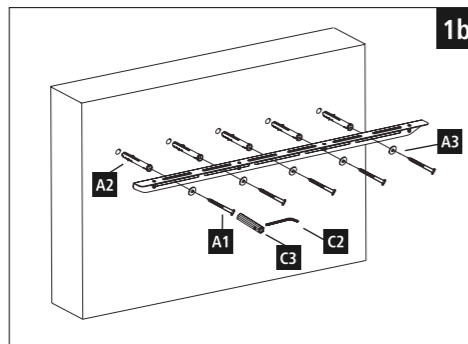
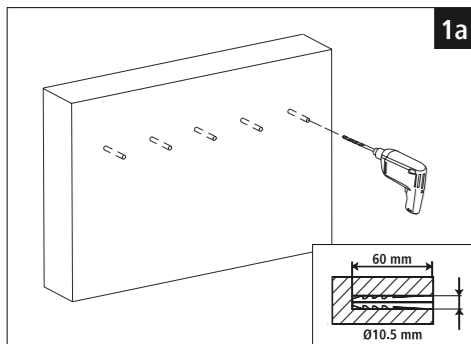

GB Operating instruction

Thank you for choosing a Hama product. Take your time and read the following instructions and information completely. Please keep these instructions in a safe place for future reference. If you sell the device, please pass these operating instructions on to the new owner.

1. Explanation of warning symbols and notes

Warning

This symbol is used to indicate safety instructions or to draw your attention to specific hazards and risks.

Note

This symbol is used to indicate additional information or important notes.

2. Package contents:

- Wall console
- Installation kit (see contents, Fig. 1)
- These operating instructions

3. Safety Notes

- Please have this wall console mounted by a qualified technician.
- If the wall on which the television is to be mounted is made of other types of material than those specified, you should buy appropriate installation material from a specialised dealer.
- Observe the necessary safety clearance around the wall console.
- The bracket may not be mounted above locations where persons might linger.
- After the wall console has been mounted, check that it is sufficiently secure and safe to use.
- You should repeat this check at regular intervals (at least every three months).
- If damaged, remove the wall console and do not continue to use the it.
- Ensure that electrical cables are not crushed or damaged during installation.
- Do not place loads on the wall console that are heavier than the load bearing capacity specified.
- Ensure that the load on the wall console is evenly distributed.

4. Intended use and specifications

- The wall console is for domestic, non-commercial use and is designed for storing sound bars.
- The wall console is only intended for indoor use.
- Only use the wall console for its intended purpose.

Maximum load bearing capacity:	8 kg
Depth:	15.4 cm
Dimensions of the glass surface:	101.6 x 15.0 cm

5. Installation requirements and installation

Note

Only mount the wall console with the help of a second person. Get the support and help you need.

Warning

- Before installing the bracket, ensure that the wall on which the television is to be mounted is suitable for the weight and make sure that no electrical wires, water, gas or other lines are located at the installation location.
- Please note that the provided wall anchors are only approved for concrete and solid brick walls.
- Observe the other warnings and safety instructions.
- Proceed step-for-step in accordance with the illustrated installation instructions (Fig. 1a ff.).

Note

Check that the bracket is secure and safe to use at regular intervals (at least every three months). Only use water or standard household cleaners for cleaning.

6. Setting and maintenance

Note

Check that the bracket is secure and safe to use at regular intervals (at least every three months). Only clean with water or standard household cleaners.

7. Warranty Disclaimer

Hama GmbH & Co. KG assumes no liability and provides no warranty for damage resulting from improper installation/mounting, improper use of the product or from failure to observe the operating instructions and/or safety notes.

8. Service and Support

Please contact Hama Product Consulting if you have any questions about this product.
Hotline: +49 9091 502-115 (German/English)
Further support information can be found here:
www.hama.com

Vielen Dank, dass Sie sich für ein Hama Produkt entschieden haben!

Nehmen Sie sich Zeit und lesen Sie die folgenden Anweisungen und Hinweise zunächst ganz durch. Bewahren Sie diese Bedienungsanleitung anschließend an einem sicheren Ort auf, um bei Bedarf darin nachschlagen zu können. Sollten Sie das Gerät veräußern, geben Sie diese Bedienungsanleitung an den neuen Eigentümer weiter.

1. Erklärung von Warnsymbolen und Hinweisen

Warnung

Wird verwendet, um Sicherheitshinweise zu kennzeichnen oder um die Aufmerksamkeit auf besondere Gefahren und Risiken zu lenken.

Hinweis

Wird verwendet, um zusätzliche Informationen oder wichtige Hinweise zu kennzeichnen.

2. Packungsinhalt

- Wandkonsole
- Montagesatz (Inhalt siehe Abb.1)
- diese Bedienungsanleitung

3. Sicherheitshinweise

- Bitte wenden Sie sich für die Montage der Wandkonsole an dazu ausgebildete Fachkräfte!
- Besorgen Sie sich geeignetes Montagematerial im Fachhandel bei anderen Materialarten als der für die Installation vorgesehenen Wand.
- Beachten Sie einen Sicherheitsabstand um die Wandkonsole.
- Die Halterung nicht an Orten montieren, unter denen sich Personen aufhalten könnten.
- Nach der Montage der Wandkonsole ist diese auf ausreichende Festigkeit und Betriebssicherheit zu überprüfen.
- Diese Prüfung ist in regelmäßigen Abständen zu wiederholen (mindestens vierteljährlich).
- Bei Beschädigungen die Wandkonsole abbauen und den Halter nicht mehr benutzen.
- Bei der Montage darauf achten, dass keine elektrischen Leitungen gequetscht oder beschädigt werden.

- Die Wandkonsole nicht schwerer als die angegebene maximale Tragkraft belasten.
- Achten Sie darauf die Wandkonsole nicht asymmetrisch zu belasten.

4. Anwendungsbereich und Spezifikationen

- Die Wandkonsole ist für den privaten, nicht gewerblichen Hausgebrauch und dient zur Ablage von Soundbars.
- Die Wandkonsole ist nur für den Gebrauch innerhalb von Gebäuden vorgesehen.
- Verwenden Sie die Wandkonsole ausschließlich für den dazu vorgesehenen Zweck.

Maximale Tragkraft:	8 kg
Tiefe:	15,4 cm
Abmessung der Glasplatte:	101,6 x 15,0 cm

5. Montagevorbereitung und Montage

Hinweis

Montieren Sie die Wandkonsole nur zu zweit! Holen Sie sich Unterstützung und Hilfe!

Warnung

- Prüfen Sie unbedingt vor der Installation die Eignung der vorgesehenen Wand für das anzubringende Gewicht und vergewissern Sie sich, dass sich an der Montagestelle in der Wand keine elektrischen Leitungen, Wasser-, Gas- oder sonstige Leitungen befinden.
- Beachten Sie, dass die mitgelieferten Dübel nur für Beton- und Vollziegelwände zugelassen sind.
- Beachten Sie die übrigen Warn- und Sicherheitshinweise.
- Gehen Sie Schritt für Schritt nach der bebilderten Montageanleitung vor (Abb. 1a ff.).

Hinweis

Die Festigkeit und Betriebssicherheit sind in regelmäßigen Abständen (mindestens vierteljährlich) zu überprüfen. Reinigung nur mit Wasser oder handelsüblichen Haushaltsreinigern.

6. Einstellung & Wartung

Hinweis

Die Festigkeit und Betriebssicherheit sind in regelmäßigen Abständen (mindestens vierteljährlich) zu überprüfen. Reinigung nur mit Wasser oder handelsüblichen Haushaltsreinigern.

7. Haftungsausschluss

Die Hama GmbH & Co. KG übernimmt keinerlei Haftung oder Gewährleistung für Schäden, die aus unsachgemäßer Installation, Montage und unsachgemäßem Gebrauch des Produktes oder einer Nichtbeachtung der Bedienungsanleitung und/oder der Sicherheitshinweise resultieren.

8. Service und Support

Bitte wenden Sie sich bei Fragen zum Produkt gerne an die Hama-Produktberatung.

Hotline: +49 9091 502-115 (Deu/Eng)

Weitere Supportinformationen finden sie hier:

www.hama.com

Nous vous remercions d'avoir choisi un produit Hama. Veuillez prendre le temps de lire l'ensemble des remarques et consignes suivantes. Veuillez conserver ce mode d'emploi à portée de main afin de pouvoir le consulter en cas de besoin. Transmettez-le au nouveau propriétaire avec l'appareil le cas échéant.

1. Explication des symboles d'avertissement et des remarques

Avertissement

Ce symbole est utilisé pour indiquer des consignes de sécurité ou pour attirer votre attention sur des dangers et risques particuliers.

Remarque

Ce symbole est utilisé pour indiquer des informations supplémentaires ou des remarques importantes.

2. Contenu de l'emballage

- Console murale
- Kit de montage (contenu, voir fig. 1)
- Mode d'emploi

3. Consignes de sécurité

- Veuillez vous adresser à un spécialiste qualifié lors de l'installation de la console murale.
- Procurez-vous le matériel d'installation adéquat dans un commerce spécialisé, dans le cas où le mur prévu pour l'installation est constitué d'un autre matériau que du béton ou des briques.
- Respectez une distance de sécurité autour de la console murale.
- La console murale ne doit pas être installée au-dessus d'un endroit où des personnes sont susceptibles de se tenir.
- Contrôlez la solidité et la sécurité d'exploitation de la console après son montage.
- Répétez ce contrôle à intervalles réguliers (au moins tous les trois mois).
- Veillez à ne pas endommager ni coincer de ligne électrique lors du montage.
- Veillez à ne pas charger la console murale au-delà de la charge maximale indiquée.
- Faites attention à ne pas charger la console de façon asymétrique.

4. Domaine d'application et spécifications

- Cette console murale est destinée à un usage personnel, non à une utilisation commerciale ; elle est utilisée pour le déposer une barre de son.
- La console murale est destinée à une utilisation exclusivement à l'intérieur d'un bâtiment.
- Utilisez la console murale exclusivement pour l'usage prévu.

Charge maximale:	8 kg
Profondeur:	15,4 cm
Dimensions de la plaque de verre:	101,6 x 15,0 cm

5. Préparatifs de montage et installation

Remarque

Deux personnes sont nécessaires pour l'installation de la console murale. Assurez-vous de l'aide et de l'assistance d'une autre personne.

Avertissement

- Avant l'installation, vérifiez impérativement que le mur prévu pour recevoir le support dispose d'une force portante suffisante pour supporter le poids de l'appareil et qu'aucune conduite d'électricité, d'eau, de gaz ni aucune autre conduite ne passe dans cette partie de la cloison.
- Tenez bien compte du fait que les chevilles livrées conviennent uniquement aux murs en béton ou en briques.
- Respectez tous les avertissements et les consignes de sécurité.
- Procédez étape par étape conformément à la notice de montage (fig. 1a et suivantes).

Remarque

Contrôlez la solidité et la sécurité de fonctionnement de l'installation à intervalles réguliers (au moins tous les trois mois). Pour le nettoyage, utilisez uniquement de l'eau ou un détergent ménager courant.

6. Réglage & entretien

Remarque

Contrôlez la solidité et la sécurité de fonctionnement de l'installation à intervalles réguliers (au moins trimestriels). Pour le nettoyage, utilisez uniquement de l'eau ou un détergent ménager courant.

7. Exclusion de garantie

La société Hama GmbH & Co. KG décline toute responsabilité en cas de dommages provoqués par une installation, un montage ou une utilisation non conformes du produit ou encore provoqués par un non respect des consignes du mode d'emploi et/ou des consignes de sécurité.

8. Service et assistance

En cas de question concernant le produit, veuillez vous adresser au service de conseil produits de Hama.

Ligne téléphonique directe :

+49 9091 502-115 (allemand/anglais)

Vous trouverez ici de plus amples informations

concernant l'assistance : www.hama.com

Le agradecemos que se haya decidido por un producto de Hama.

Tómese tiempo y léase primero las siguientes instrucciones e indicaciones. Después, guarde estas instrucciones de manejo en un lugar seguro para poder consultarlas cuando sea necesario. Si vende el aparato, entregue estas instrucciones de manejo al nuevo propietario.

1. Explicación de los símbolos de aviso y de las indicaciones

Aviso

Se utiliza para caracterizar las indicaciones de seguridad o para llamar la atención sobre peligros y riesgos especiales.

Nota

Se utiliza para caracterizar informaciones adicionales o indicaciones importantes.

2. Contenido del paquete

- Consola mural
- Juego de montaje (contenido, véase fig. 1)
- Estas instrucciones de manejo

3. Instrucciones de seguridad

- ¡Recorra a personal especializado con la formación adecuada para el montaje de la consola mural!
- En el caso de que la pared en la que se va a instalar el soporte sea de otros materiales, adquiera material especial de montaje en un comercio especializado.
- Observe la distancia de seguridad alrededor de la consola mural.
- El soporte no se debe instalar en lugares por debajo de los cuales se puedan encontrar personas.
- Una vez finalizado el montaje de la consola mural, se debe comprobar la firmeza y la seguridad de funcionamiento.
- Esta comprobación se debe repetir a intervalos regulares de tiempo (trimestralmente, como mínimo).
- En caso de que se hayan producido deterioros, desmonte la consola mural y no siga utilizando el soporte.
- Durante el montaje, asegúrese de que los cables eléctricos no se vean aplastados o deteriorados.
- No cargue la consola mural con más peso que el indicado en su capacidad de carga máxima.

- Asegúrese de no cargar la consola mural de forma asimétrica. *ole abbauen und den Halter nicht mehr benutzen.*

4. Campo de aplicación y especificaciones

- La consola mural ha sido diseñada para un uso privado no comercial y sirve como soporte para soundbars.
- La consola mural está diseñada sólo para el uso dentro de edificios.
- Emplee la consola mural exclusivamente para la función para la que fue diseñada.

Capacidad de carga máxima:	8 kg
Profundidad:	15,4 cm
Dimensiones de la placa de vidrio:	101,6 x 15,0 cm

5. Preparativos de montaje y montaje

Nota

Monte la consola mural sólo entre dos personas. Procúrese apoyo y ayuda.

Aviso

- Antes de empezar con la instalación, es imprescindible comprobar que la pared puede soportar el peso que se va a montar y asegurarse de que por el punto de montaje de la pared no pasan cables eléctricos ni tuberías de agua, gas o de otro tipo.
- Tenga en cuenta que los tacos suministrados sólo se pueden aplicar en paredes de cemento y de ladrillo macizo.
- Observe las demás instrucciones de aviso y de seguridad.
- Proceda paso a paso siguiendo las instrucciones ilustradas de montaje (fig. 1a ss.).

Nota

Se debe comprobar la firmeza y la seguridad de funcionamiento periódicamente (trimestralmente como mínimo). La limpieza se debe realizar con agua o con limpiadores domésticos convencionales.

6. Ajuste y mantenimiento

Nota

Se deben comprobar periódicamente (trimestralmente como mínimo) la firmeza y la seguridad del funcionamiento. La limpieza se debe realizar solamente con agua o con limpiadores domésticos convencionales.

7. Exclusión de responsabilidad

Hama GmbH & Co KG no se responsabiliza ni concede garantía por los daños que surjan por una instalación, montaje o manejo incorrectos del producto o por la no observación de las instrucciones de manejo y/o de las instrucciones de seguridad.

8. Servicio y soporte

Si tiene que hacer alguna consulta sobre el producto, diríjase al asesoramiento de productos Hama. Línea directa: w +49 9091 502-115 (Alemán/Inglés) Encontrar más información de soporte aquí: www.hama.com

Благодарим за покупку изделия фирмы Hama. внимательно ознакомьтесь с настоящей инструкцией. Храните инструкцию в надежном месте для справок в будущем. В случае передачи изделия другому лицу приложите и эту инструкцию.

1. Предупредительные пиктограммы и инструкции

Внимание

Данным значком отмечены инструкции, несоблюдение которых может привести к опасной ситуации.

Примечание

Дополнительная или важная информация.

2. Комплект поставки

- Настенная консоль
- набор монтажных принадлежностей (комплект см. на рис. 1)
- настоящая инструкция

3. Техника безопасности

- Монтаж должен выполняться квалифицированным специалистом!
- Если стена выполнена из другого материала, то необходимо в магазине приобрести соответствующее монтажное оборудование.
- Соблюдайте безопасный зазор согласно инструкции по эксплуатации.
- Запрещается монтировать кронштейн в тех местах, где могут находиться люди.
- По окончании монтажа проверьте безопасность и прочность всей конструкции.
- Такую проверку необходимо проводить регулярно, но не реже одного раза в квартал.
- В случае повреждений снимите консоль. Запрещается эксплуатировать неисправную консоль.
- При монтаже следите за тем, чтобы не зажать и не повредить электропроводку.
- Соблюдайте допустимую нагрузку.
- Нагрузка должна распределяться равномерно.

4. Область применения и характеристики

- Настенная консоль звуковой панели предназначена исключительно для домашнего пользования.
- Запрещается применять вне помещений.
- Запрещается использовать не по назначению.

Максимальная нагрузка:	8 кг
Глубина:	15,4 см
Размеры стеклянной полки:	101,6 x 15,0 см

5. Подготовка к монтажу и монтаж

Примечание

Монтаж выполнять только с помощником!

Внимание

- Убедитесь, что стена, на которую предполагается монтировать консоль, сможет выдержать общий номинальный вес нагрузки и вес. Проверьте, чтобы в стене на месте монтажа не было электрической проводки, газопровода, водопровода и других трубопроводов.
- Имейте в виду, что прилагаемые дюбели предназначены только для бетона и полнотелого кирпича.

- Соблюдайте правила техники безопасности.
- Монтаж выполняется по порядку, согласно рисункам.

Примечание

Необходимо регулярно проверять всю конструкцию на прочность (не реже одного раза в квартал). Чистку производить только водой или бытовым чистящим средством.

6. Настройка и техобслуживание

Примечание

Необходимо регулярно проверять всю конструкцию на прочность (не реже одного раза в квартал). Чистку производить только водой или бытовым чистящим средством.

7. Отказ от гарантийных обязательств

Компания Hama GmbH & Co. KG не несет ответственность за ущерб, возникший вследствие неправильного монтажа, подключения и использования изделия не по назначению, а также вследствие несоблюдения инструкции по эксплуатации и техники безопасности.

8. Отдел техобслуживания

По вопросам ремонта или замены неисправных изделий обращайтесь к продавцу или в сервисную службу компании Hama.

Горячая линия отдела техобслуживания:
+49 9091 502-115 (немецкий, английский)

Подробнее смотрите здесь:
www.hama.com

Grazie per avere acquistato un prodotto Hama!
Prima della messa in esercizio, leggete attentamente le seguenti istruzioni e avvertenze, quindi conservatele in un luogo sicuro per una eventuale consultazione. In caso di cessione dell'apparecchio, consegnate anche le presenti istruzioni al nuovo proprietario.

1. Spiegazione dei simboli di avvertimento e delle indicazioni

Attenzione

Viene utilizzato per contrassegnare le indicazioni di sicurezza oppure per rivolgere l'attenzione verso particolari rischi e pericoli.

Avvertenza

Viene utilizzato per contrassegnare informazioni supplementari o indicazioni importanti.

2. Contenuto della confezione

- Mensola da parete
- Kit di montaggio (contenuto vedi fig. 1)
- Queste istruzioni per l'uso

3. Indicazioni di sicurezza

- Per il corretto montaggio della mensola da parete, rivolgersi a personale specializzato!
- Se la parete prevista per l'installazione è di un materiale diverso, procurarsi il materiale di installazione idoneo presso i rivenditori specializzati.
- Rispettare la distanza di sicurezza attorno alla mensola da parete.
- Il supporto non deve essere installato in punti dove potrebbero sostare delle persone.
- Dopo il montaggio della mensola da parete, verificarne il corretto fissaggio e la sicurezza di esercizio.
- Ripetere questo controllo a intervalli regolari (almeno ogni tre mesi).
- In caso di danni, smontare la mensola da parete e non utilizzare più il supporto.
- Durante il montaggio, prestare attenzione che i cavi elettrici non vengano schiacciati, né danneggiati.
- Non superare il carico massimo indicato per la mensola da parete.
- Non caricare la mensola da parete in modo asimmetrico.

4. Campo di applicazione e specifiche tecniche

- La consolle a parete è pensata per l'utilizzo privato, non commerciale e serve per riporre le sound bar
- La mensola da parete è stata concepita solo per l'utilizzo all'interno degli edifici.
- Utilizzare la mensola da parete esclusivamente per lo scopo previsto.

Carico massimo:	8 kg
Profondità:	15,4 cm
Dimensioni del piano in vetro:	101,6 x 15,0 cm

5. Operazioni preliminari e montaggio

Avvertenza

Montare la mensola da parete solo in due!
Richiedere l'aiuto di una seconda persona!

Attenzione

- Prima di procedere all'installazione, verificare che la parete sia idonea per il peso da montare e accertarsi che nel punto della parete dove si desidera montare il supporto non vi siano cavi elettrici, né tubazioni di acqua, gas o altro.
- Prestare attenzione che i tasselli forniti in dotazione sono idonei esclusivamente per le pareti in cemento e mattoni.

- Attenersi alle indicazioni di avvertimento e sicurezza usuali.
- Procedere passo passo secondo le istruzioni di montaggio raffigurate (fig. 1a ss.).

Avvertenza

Controllare a intervalli regolari (almeno ogni tre mesi) che il supporto sia fissato in modo sicuro e ben saldo. Pulire esclusivamente con acqua o con i comuni detersivi per uso domestico.

6. Regolazione e manutenzione

Avvertenza

Controllare a intervalli regolari (almeno ogni tre mesi) che il supporto sia fissato in modo sicuro e ben saldo. Pulire esclusivamente con acqua o con i comuni detersivi per uso domestico.

7. Esclusione di garanzia

Hama GmbH & Co.KG non si assume alcuna responsabilità per i danni derivati dal montaggio o l'utilizzo scorretto del prodotto, nonché dalla mancata osservanza delle istruzioni per l'uso e/o delle indicazioni di sicurezza.

8. Assistenza e supporto

In caso di domande sul prodotto, rivolgersi alla Consulenza prodotto Hama.

Hotline: +49 9091 502-115 (ted./ing.)

Ulteriori informazioni sul supporto sono disponibili qui:
www.hama.com

Hartelijk dank dat u voor een product van Hama heeft gekozen.

Neem de tijd om de volgende aanwijzingen en instructies volledig door te lezen. Berg deze gebruiksaanwijzing vervolgens op een goede plek op zodat u hem als naslagwerk kunt gebruiken. Op zodat u hem als naslagwerk kunt gebruiken. Mocht u het toestel verkopen, geeft u dan ook deze gebruiksaanwijzing aan de nieuwe eigenaar.

1. Verklaring van waarschuwingsymbolen en instructies

Waarschuwing

Wordt gebruikt voor veiligheidsinstructies of om de aandacht te trekken op bijzondere gevaren en risico's.

Aanwijzing

Wordt gebruikt voor extra informatie of belangrijke informatie.

2. Inhoud van de verpakking

- Wandconsole
- Montageset (inhoud, zie afb. 1)
- Deze gebruiksaanwijzing

3. Veiligheidsinstructies

- Laat deze wandconsole door een vakspecialist monteren!
- Schaf geschikt montage materiaal aan bij de vakspecialist als u met andere materiaalsoorten werkt dan voor de hier beschreven wand.
- Houd een veiligheidsafstand om de wandconsole aan.
- De houder mag niet op plaatsen gemonteerd worden waaronder zich personen kunnen bevinden.
- Na de montage van de wandconsole moet hij op voldoende stevigheid en veiligheid gecontroleerd worden.
- Deze controle dient regelmatig herhaald te worden (minstens elke drie maanden).
- Bij beschadigingen de wandconsole demonteren en de houder niet meer gebruiken.
- Let er bij de montage op dat er geen elektrische leidingen ingekneld of beschadigd raken.
- De wandconsole niet met meer dan het aangegeven maximale draagvermogen belasten.
- Zorg ervoor dat de wandconsole niet asymmetrisch wordt belast.

4. Toepassingsgebied en specificaties

- De wandconsole is bestemd voor het niet-commercieel gebruik in de huiselijke kring en dient voor het opbergen van soundbars.
- De wandconsole is uitsluitend voor het gebruik binnen gebouwen bedoeld.
- Gebruik de wandconsole uitsluitend voor het doel waarvoor hij gemaakt is.

Maximale belasting:	8 kg
Diepte:	15,4 cm
Afmeting van de glasplaat:	101,6 x 15,0 cm

5. Montagevoorbereiding en montage

Aanwijzing

Monteer de wandconsole altijd met zijn tweeën! Haalt u ondersteuning en hulp!

Waarschuwing

- Controleer altijd vóór de installatie of de wand, waaraan de houder wordt bevestigd het gewicht van het toestel kan dragen en controleer of er bij de montageplaats in de wand geen elektrische leidingen, water- en gasleidingen of andere leidingen zitten.
- De meegeleverde pluggen zijn alleen geschikt voor montage in beton- en massieve baksteen wanden.

- Houdt u altijd aan de overige waarschuwingen en veiligheidsinstructies.
- Werk stap voor stap aan de hand van de montagehandleiding met afbeeldingen (afb. 1a ff.).

Aanwijzing

De houder moet regelmatig (minstens elke drie maanden) op goed vastzitten en veiligheid gecontroleerd worden. Reinig alleen met water of een gangbaar reinigingsmiddel.

6. Instelling & onderhoud

Aanwijzing

De houder dient in regelmatige afstanden (ten minste elke drie maanden) op goed vastzitten en veiligheid te worden gecontroleerd. Reiniging alleen met water of een gangbaar reinigingsmiddel.

7. Uitsluiting van garantie en aansprakelijkheid

Hama GmbH & Co. KG aanvaardt geen enkele aansprakelijkheid of garantieclaims voor schade of gevolgschade, welke door ondeskundige installatie, montage en ondeskundig gebruik van het product ontstaan of het resultaat zijn van het niet in acht nemen van de bedieningsinstructies en/of veiligheidsinstructies.

8. Service en support

Neem bij vragen over het product contact op met de afdeling Productadvies van HAMA.
Hotline: +49 9091 502-115 (Duits/Engels)
Meer support-informatie vindt u hier: www.hama.com

Σας ευχαριστούμε για την αγορά αυτού του προϊόντος, της Hama!

Διαβάστε προσεκτικά τις παρακάτω οδηγίες και υποδείξεις. Στη συνέχεια, φυλάξτε αυτό το εγχειρίδιο σε ασφαλές μέρος για μελλοντική χρήση. Σε περίπτωση που πουλήσετε της συσκευή, παραδώστε αυτό το εγχειρίδιο στον επόμενο αγοραστή.

1. Επεξήγηση συμβόλων προειδοποίησης και υποδείξεων

Προειδοποίηση

Χρησιμοποιείται για τη σήμανση υποδείξεων ασφαλείας ή για να επιστήσει την προσοχή σε ιδιαίτερους κινδύνους.

Υπόδειξη

Χρησιμοποιείται για τη σήμανση επιπλέον πληροφοριών ή σημαντικών υποδείξεων.

2. Περιεχόμενα συσκευασίας

- Επιτοίχια βάση στήριξης
- Σετ συναρμολόγησης (περιεχόμενα βλέπε εικ.1)
- Αυτό το εγχειρίδιο χρήσης

3. Υποδείξεις ασφαλείας

- Για την τοποθέτηση αυτής της επιτοίχιας βάσης στήριξης απευθυνθείτε σε ειδικευμένους τεχνίτες!
- Σε περίπτωση διαφορετικού τοίχου από αυτόν που προβλέπεται για την τοποθέτηση θα πρέπει να προμηθευτείτε από το εμπόριο τα κατάλληλα υλικά τοποθέτησης.
- Φροντίστε επίσης να υπάρχει η απαραίτητη απόσταση ασφαλείας γύρω από τη βάση.
- Μην τοποθετείτε το στήριγμα σε σημεία κάτω από τα οποία μπορεί να στέκονται ή να κάθονται άτομα.
- Μετά από την τοποθέτηση της βάσης πρέπει να εξετάσετε την αντοχή και την ασφάλεια λειτουργίας της.
- Αυτός ο έλεγχος πρέπει να επαναλαμβάνεται σε τακτά χρονικά διαστήματα (τουλάχιστον κάθε τρίμηνο).
- Σε περίπτωση ζημιάς αφαιρέστε τη βάση και μην χρησιμοποιείτε πλέον το στήριγμα.
- Κατά την τοποθέτηση, προσέξτε ώστε τα ηλεκτρικά καλώδια να μην υποστούν φθορά ή σύνθλιψη.
- Μην καταπονείτε τη βάση πάνω από τη μέγιστη αναφερόμενη αντοχή φορτίου.
- Προσέξτε ώστε η βάση να μην καταπονείται με ασύμμετρο τρόπο.

4. Πεδίο εφαρμογής και τεχνικά χαρακτηριστικά

- Η επιτοίχια βάση στήριξης προορίζεται για οικιακή και όχι επαγγελματική χρήση και χρησιμοποιείται για την τοποθέτηση ηχομπαρβών.
- Η βάση προορίζεται μόνο για χρήση εντός κτιρίων.
- Χρησιμοποιείτε τη βάση αποκλειστικά για το σκοπό που προβλέπεται. Ζητήστε υποστήριξη και βοήθεια!

Μέγιστη αντοχή:	8 kg
Βάθος:	15,4 cm
Διαστάσεις γυάλινης βάσης:	101,6 x 15,0 cm

5. Προετοιμασία τοποθέτησης και τοποθέτηση

Υπόδειξη

Το στήριγμα τηλεόρασης πρέπει πάντα να τοποθετείται από δύο άτομα! Ζητήστε υποστήριξη και βοήθεια!

Προειδοποίηση

- Πριν από την τοποθέτηση ελέγξτε οπωσδήποτε την καταλληλότητα του τοίχου για το βάρος που πρόκειται να τοποθετηθεί και βεβαιωθείτε πως στα σημεία τοποθέτησης στον τοίχο δεν υπάρχουν ηλεκτρικά καλώδια, σωλήνες νερού, αερίου ή άλλου είδους αγωγούς.
- Λάβετε οπωσδήποτε υπόψη πως τα παρεχόμενα ούπα είναι κατάλληλα μόνο για μπετόν και τοίχους με τούβλα.
- Τηρείτε τις υπόλοιπες υποδείξεις προειδοποίησης και ασφαλείας.
- Ακολουθήστε βήμα προς βήμα τις εικονογραφημένες οδηγίες τοποθέτησης (από εικ. 1a και παρακάτω).

Υπόδειξη

Η αντοχή και η λειτουργική ασφάλεια πρέπει να ελέγχονται ανά τακτά χρονικά διαστήματα (τουλάχιστον κάθε τρίμηνο). Για τον καθαρισμό χρησιμοποιείτε μόνο νερό ή καθαριστικά οικιακής χρήσης του εμπορίου.

6. Ρύθμιση & συντήρηση

Υπόδειξη

Η αντοχή και η λειτουργική ασφάλεια πρέπει να ελέγχονται ανά τακτά χρονικά διαστήματα (τουλάχιστον κάθε τρίμηνο). Για τον καθαρισμό χρησιμοποιείτε μόνο νερό ή καθαριστικά οικιακής χρήσης του εμπορίου.

7. Απώλεια εγγύησης

Η εταιρεία Hama GmbH & Co KG δεν αναλαμβάνει καμία ευθύνη ή εγγύηση για ζημιές, οι οποίες προκύπτουν από λανθασμένη εγκατάσταση και συναρμολόγηση ή λανθασμένη χρήση του προϊόντος ή μη τήρηση των οδηγιών λειτουργίας και/ή των υποδείξεων ασφαλείας.

8. Σέρβις και υποστήριξη

Για ερωτήσεις σχετικά με το προϊόν απευθυνθείτε στην υπηρεσία εξυπηρέτησης πελατών της Hama.

Γραμμή υποστήριξης:

+49 9091 502-115 (Γερμανικά/Αγγλικά)

Περισσότερες πληροφορίες υποστήριξης θα βρείτε στη διεύθυνση:

www.hama.com

Dziękujemy za zakup naszego produktu!
Przed pierwszym użyciem należy dokładnie przeczytać instrukcję obsługi. Instrukcję należy przechować, gdyż może być jeszcze potrzebna.

1. Objaśnienie symboli ostrzegawczych i wskazówek

Ostrzeżenie

Używane w celu zwrócenia uwagi na szczególne niebezpieczeństwo lub ryzyko.

Wskazówki

Używane w celu zwrócenia uwagi na szczególnie przydatne informacje.

2. Zawartość opakowania

- Konsola ścienna
- Zestaw montażowy (zawartość patrz rys. 1)
- Instrukcja obsługi

3. Wskazówki bezpieczeństwa

- Montaż konsoli należy zlecić wykwalifikowanym fachowcom.
- Odpowiednie materiały montażowe należy nabyć we własnym zakresie w zależności od ściany, z której została wykonana.
- Podczas montażu należy zachować odległość bezpieczeństwa od konsoli.
- Uchwytu nie należy montować w miejscach, w których mógłby stanowić zagrożenie dla ludzi lub zwierząt.
- Po zamocowaniu konsoli należy całą konstrukcję sprawdzić pod względem wytrzymałości.
- Kontrole należy przeprowadzać (przynajmniej raz na kwartał).
- W przypadku uszkodzenia konsolę należy natychmiast zdjąć i nie używać.
- Podczas montażu uważać, aby nie zakleszczyć ani nie uszkodzić przewodów elektrycznych.
- Konsoli nie należy obciążać ponad dopuszczalne maks. obciążenie.
- Konsoli nie należy obciążać asymetrycznie.

4. Zastosowanie i specyfikacja

- Konsola ścienna jest przeznaczona do prywatnego, niekomercyjnego użytku domowego i służy do ustawiania głośników soundbar.
- Konsola przeznaczona do użytku w pomieszczeniach zamkniętych.
- Konsoli należy używać zgodnie z przeznaczeniem.

Maksymalny udźwieg:	8 kg
Głębokość:	15,4 cm
Wymiary półki szklanej:	101,6 x 15,0 cm

5. Przygotowanie montażu i montaż

Wskazówki

Montaż konsoli należy przeprowadzać w 2 osoby. W przypadku problemów należy skorzystać z pomocy osób trzecich.

Ostrzeżenie

- Przed montażem należy sprawdzić, czy ściana nadaje się do zawieszenia uchwytu oraz, czy w ścianie nie przechodzą żadne przewody elektrycznie, wodociągowe, gazowe, itp.
- UWAGA! Materiał montażowy dołączony do uchwytu przeznaczony jest do montażu w ścianie wykonanej z pełnej cegły lub betonu.
- Podczas montażu należy uwzględnić wszelkie środki ostrożności.
- Podczas montażu należy postępować zgodnie z załączoną instrukcją obsługi (rys. 1a ff.).

Wskazówki

Konstrukcję uchwytu należy kontrolować w stałych odstępach czasu (przynajmniej raz na kwartał) pod względem wytrzymałości. Uchwyt czyścić jedynie lekko zwilżoną szmatką.

6. Regulacja uchwytu, konserwacja

Wskazówki

Stabilność i bezpieczeństwo konstrukcji należy regularnie sprawdzać (przynajmniej co kwartał).
Czyścić tylko wodą lub dostępnymi w handlu detergentami.

7. Wyłączenie odpowiedzialności

Hama GmbH & Co. KG nie udziela gwarancji ani nie odpowiada za szkody wskutek niewłaściwej instalacji, montażu oraz nieprawidłowego stosowania produktu lub nieprzestrzegania instrukcji obsługi i/lub wskazówek bezpieczeństwa.

8. Serwis i pomoc techniczna

W razie pytań dotyczących produktu prosimy zwrócić się do infolinii Hama.

Gorąca linia: +49 9091 502-115 (niem./ang.)

Dodatkowe informacje są dostępne na stronie:

www.hama.com

Köszönjük, hogy ezt a Hama terméket választotta! Kérjük, hogy felszerelés előtt szánjon rá időt és olvassa el végig az alábbi útmutatót. A későbbiekben tartsa biztonságos helyen ezt a füzetet, hogy ha szükség van rá, bármikor megtalálja. Ha eladja ezt a terméket, vele együtt adja tovább ezt az útmutatót is az új tulajdonosnak.

1. Figyelmeztető szimbólumok és előírások ismertetése

Figyelmeztetés

Figyelmeztető jeleket használunk a biztonsági tényezők bemutatására, ill. felhívjuk a figyelmet a különleges veszélyekre és kockázatokra.

Hivatkozás

Az itt látható figyelmeztető jeleket használjuk fel, ha kiegészítő információkat közlünk vagy fontos tudnivalókat hívjuk fel a figyelmet.

2. A csomag tartalma

- Fali konzol
- Szerelőkészlet (tartalmáért lásd 1. ábra)
- Ez a használati útmutató

3. Biztonsági és szerelési tudnivalók

- Ha a tartó felszereléséhez szükségesnek tartja, vegye igénybe szak-ember közreműködését!
- Ha ezt a tartót a hagyományostól eltérő körülmények között akarja felszerelni, kiegészítésként szakkereskedőknél be kell szereznie egyéb szerelési és rögzítő elemet.
- A fali konzol felszerelésénél tartsa be a biztonsági távolságot.
- Ne szerelje fel a tartót olyan helyre, ahol a szerelvény alatt rendszeresen személyek tartózkodhatnak.
- A felszerelés után ellenőrizze a fali konzolt, hogy megfelelő szilárdsággal tart-e az üzembiztonság szempontjai szerint.
- Ezt a vizsgálatot rendszeres időközönként ismétlje meg (legalább negyedévenként).
- Ha a használat során sérülés éri a fali konzolt és a tartót, ne használja tovább, amíg a hibát meg nem szünteti.
- Felszereléskor figyeljen arra, hogy egyetlen villamos vezeték se törjön vagy rongálódjon meg.

- A fali tartó telepítése során ne lépje túl a megadott maximális teherbírás határt.
- Vegye figyelembe, hogy ezt a tartót nem aszimmetrikus terhelésre tervezték.

4. Alkalmazhatóság és műszaki adatok

- A fali konzol magánjellegű, nem ipari célú házi használatra alkalmas, és hangprojektor (soundbar) felszerelésére szolgál.
- A fali konzolt csak épületek belsejében szerelje fel használatra.
- Ezt a fali tartót kizárólag arra a célra használja, amire eredetileg tervezték.

Maximális terhelhetőség:	8 kg
Mélysége:	15,4 cm
Az üveglap méretei:	101,6 x 15,0 cm

5. Szerelési előkészítés és összeszerelés

Hivatkozás

A tartószerkezet szerelését csak ketten végezzék! Ha szükségesnek látja, kérjen szakmai segítséget és a támogatást!

Figyelmeztetés

- A szerelés előtt győződjön meg róla, hogy nincs a falban elektromos vezeték, víz-, gáz- vagy egyéb közmű csővezeték, ami megsérülhet a fúrás során.
- Vegye figyelembe, hogy a tartozékként mellékelt tiplik csak a beton- és téglafalakban tartanak erősen.

- Ahhoz, hogy a tartó megbízhatóan legyen felszerelve, tartsa be a biztonsági feltételeket.
- Amíg nem tud minden részletet azonosítani, ne kezdje el a szerelést, és lépésről lépésre kövesse az illusztrált összeszerelési útmutatót, mielőtt (1a ábra).

Hivatkozás

Felszerelés után szabályos időközönként (átlagban negyedévenként) ellenőrizze, hogy a fali tartó rögzítése nem lazult-e meg. Tisztításához vizet és háztartási tisztítószerrel tisztítsa meg.

6. Beállítás és karbantartás

Hivatkozás

Szabályos időközönként (legalább negyedévenként) ellenőrizendő a stabilitása és üzembiztonsága. Kizárólag vízzel, vagy a kereskedelemben kapható szokványos tisztítószerrel tisztítandó.

7. Szavatosság kizárása

A Hama GmbH & Co. KG semmilyen felelősséget vagy szavatosságot nem vállal a termék szakszerűtlen telepítéséből, szereléséből és szakszerűtlen használatából, vagy a kezelési útmutató és/vagy a biztonsági előírások be nem tartásából eredő károkért.

8. Szerviz és támogatás

Kérjük, hogy a termékkel kapcsolatos kérdéseivel forduljon a Hama terméktanácsadáshoz. Közvetlen vonal Közvetlen vonal:
+49 9091 502-115 (Deu/Eng)
További támogatási információt itt talál:
www.hama.com

Děkujeme, že jste si vybrali výrobek Hama. Přečtěte si, prosím, všechny následující pokyny a informace. Uchovejte tento text pro případné budoucí použití. Pokud výrobek prodáte, předejte tento text novému majiteli.

1. Vysvětlení výstražných symbolů a pokynů

Upozornění

Tento symbol označuje bezpečnostní upozornění, které poukazuje na určitá rizika a nebezpečí.

Poznámka

Tento symbol označuje dodatečné informace nebo důležité poznámky.

2. Obsah balení

- Nástěnný držák
- Instalační sada (obsah viz obr. 1)
- Informace k používání

3. Bezpečnostní pokyny

- Montáž držáku smí provádět jen osoba k tomu odborně způsobilá.
- Pokud je zeď, na kterou je instalován televizor, z jiného materiálu než je uvedeno, obstarajte si potřebný instalační materiál u specializovaného prodejce.
- Dbejte na bezpečnou vzdálenost držáku od okolních předmětů.
- Držák neinstalujte na místech, kde se zdržují lidé.
- Po montáži držáku a projektoru zkontrolujte pevnost a bezpečnost instalace.
- Tyto zkoušky by se měly provádět v pravidelných intervalech (minimálně 1x za 1/4 roku).
- Při poškození držáku jej demontujte a dále nepoužívejte.
- Při montáži dbejte na to, aby nedošlo ke stlačení nebo poškození elektrických vedení.
- Nepřekračujte maximální nosnost držáku.
- Držák zatěžujte symetricky.

4. Oblast použití a specifikace

- Konzola na stěnu je určena pro soukromé, ne komerční použití v domácnosti a slouží k odložení zvukového baru.
- Držák je určen pouze pro použití v budovách.
- Používejte držák pouze ke stanovenému účelu.

Maximální nosnost:	8 kg
Hloubka:	15,4 cm
Rozměry skleněné desky:	101,6 x 15,0 cm

5. Požadavky na instalaci a instalace

Poznámka

Držák instalujte s pomocí druhé osoby. Zajistěte si potřebnou pomoc.

Upozornění

- Před instalací ověřte vhodnost a nosnost zdi. Ujistěte se, zda se ve zdi nenachází elektrické vedení, vodní, nebo plynové potrubí atd.
- Držák instalujte s pomocí druhé osoby. Zajistěte si potřebnou pomoc.

- Přečtěte si bezpečnostní pokyny a upozornění.
- Postupujte krok za krokem podle ilustrovaných pokynů k instalaci (obr. 1a ff).

Poznámka

Kontrolujte pravidelně pevnost a bezpečnost instalace (nejméně 1x za 3 měsíce). Pro čištění používejte pouze vodu a standardní domácí čisticí přípravky.

6. Nastavení a údržba

Poznámka

Pravidelně kontrolujte pevnost a provozní bezpečnost (nejméně jednou za čtvrt roku). Čistěte pouze vodou nebo obvyklými čisticími prostředky.

7. Haftungsausschluss

Die Hama GmbH & Co. KG übernimmt keinerlei Haftung oder Gewährleistung für Schäden, die aus unsachgemäßer Installation, Montage und unsachgemäßem Gebrauch des Produktes oder einer Nichtbeachtung der Bedienungsanleitung und/oder der Sicherheitshinweise resultieren.

8. Service und Support

Bitte wenden Sie sich bei Fragen zum Produkt gerne an die Hama-Produktberatung.

Hotline: +49 9091 502-115 (Deu/Eng)

Weitere Supportinformationen finden sie hier:

www.hama.com

Ďakujeme, že ste sa rozhodli pre výrobok Hama. Prečítajte si všetky nasledujúce pokyny a informácie. Uchovajte tento návod na použitie pre prípadné budúce použitie. Pokiaľ výrobok predáte, dajte tento návod novému majiteľovi.

1. Vysvetlenie výstražných symbolov a upozornení

Upozornenie

Tento symbol označuje bezpečnostné upozornenie, ktoré poukazuje na určité riziká a nebezpečenstva.

Poznámka

Tento symbol označuje dodatočné informácie, alebo dôležité poznámky.

2. Obsah balenia

- Nástenný držiak
- Inštalčný set (obsah viď obr. 1)
- Informácie na používanie

3. Bezpečnostné upozornenia

- Držiak smie inštalovať iba odbornou spôsobilá osoba
- Pokiaľ je stena, na ktorej je nainštalovaný televízor z iného materiálu, než je uvedené, obstarajte si potrebný inštalčný materiál u špecializovaného predajcu.
- Dbajte na bezpečnú vzdialenosť držiaku od okolitých predmetov
- Držiak neinštalujte na miestach, kde sa zdržiavajú ľudia.
- Po montáži držiaku skontrolujte pevnosť a bezpečnosť inštalácie
- Tieto skúšky by sa mali vykonávať v pravidelných intervaloch (minimálne 1x za ¼ roku).
- Pri poškodení držiak demontujte a už ho nepoužívajte
- Pri montáži dbajte na to, aby neboli privreté alebo poškodené žiadne elektrické káble.
- Neprekračujte maximálnu nosnosť držiaku
- Držiak zaťažujte symetricky

4. Oblasť použitia a špecifikácia

- Nástenná konzola je určená pre súkromné, nekomerčné používanie v domácnosti a slúži na odkladanie reproduktorov Soundbar.
- Držiak je určený iba na použitie v interiéri
- Držiak používajte iba na účely, na ktoré je určený

Maximálna nosnosť:	8 kg
Hĺbka:	15,4 cm
Rozmery sklenenej dosky:	101,6 x 15,0 cm

5. Požiadavky na inštaláciu a inštalácia

Poznámka

Držiak inštalujte s pomocou ďalšej osoby. Zabezpečte si potrebnú pomoc.

Upozornenie

- Pred inštaláciou overte vhodnosť a nosnosť steny. Uistite sa, či sa v stene nenachádza elektrické vedenie, vodné, alebo plynové potrubie atď.
- Berte taktiež na vedomie, že dodávané hmoždinky sú určené len pre montáž do betónu a tehiel.

- Prečítajte si bezpečnostné pokyny a upozornenia.
- Postupujte krok za krokom podľa ilustrovaných pokynov na inštaláciu (obr. 1a ff).

Poznámka

Kontrolujte pravidelne pevnosť a bezpečnosť inštalácie (najmenej 1x za 3 mesiace). Na čistenie používajte len vodu a štandardné domáce čistiace prípravky.

6. Nastavenie a údržba

Poznámka

Stabilita a prevádzková bezpečnosť sa musí kontrolovať v pravidelných odstupoch (najmenej štvrtročne). Čistenie len vodou alebo bežnými čistiacimi prostriedkami pre domácnosť.

7. Vylúčenie záruky

Firma Hama GmbH & Co KG neručí/nezodpovedá za škody vyplývajúce z neodbornej inštalácie, montáže alebo neodborného používania výrobku alebo z nerešpektovania návodu na používanie a/alebo bezpečnostných pokynov.

8. Servis a podpora

S otázkami týkajúcimi sa výrobku sa prosím obráťte na poradenské oddelenie firmy Hama.
Hotline: +49 9091 502-115 (nem./angl.)
Ďalšie informácie o podpore nájdete tu:
www.hama.com

Agradecemos que se tenha decidido por este produto Hama!

Antes de utilizar o produto, leia completamente estas indicações e informações. Guarde, depois, estas informações num local seguro para consultas futuras. Se transmitir o produto para um novo proprietário, entregue também as instruções de utilização.

1. Descrição dos símbolos de aviso e das notas

Aviso

É utilizado para identificar informações de segurança ou chamar a atenção para perigos e riscos especiais.

Nota

É utilizado para identificar informações adicionais ou notas importantes.

2. Conteúdo da embalagem

- Consola de parede
- Kit de montagem (ver fig. 1 para itens)
- Estas instruções de utilização

3. Indicações de segurança

- Entre em contacto com técnicos especializados para efectuar a montagem da consola de parede!
- Em caso de outros tipos de materiais na parede prevista para a instalação, adquira material de instalação adequado no comércio especializado.
- Respeite uma distância de segurança à volta da consola de parede.
- Não instale o suporte em locais sob os quais possam permanecer pessoas.
- Após a montagem da consola de parede, esta deve ser verificada quanto a resistência e segurança operacional suficientes.
- Esta verificação deve ser repetida em intervalos regulares (pelo menos uma vez por trimestre).
- Em caso de danos, desmonte a consola de parede e não volte a utilizá-la.
- Durante a montagem, certifique-se de que nenhum cabo eléctrico fica esmagado ou danificado.
- Não carregue a consola de parede com cargas superiores à carga máxima indicada.
- Certifique-se de que não carrega a consola de parede assimetricamente.

4. Área de aplicação e especificações

- A consola de parede foi concebida para uso doméstico e é adequada para colocar Soundbars.
- A consola de parede é adequada apenas para instalação em interiores.
- Utilize a consola de parede exclusivamente para o fim previsto.

Capacidade máxima de carga:	8 kg
Profundidade:	15,4 cm
Dimensões da placa de vidro:	101,6 x 15,0 cm

5. Trabalho preliminar e instalação

Nota

A consola de parede deve ser sempre montada por duas pessoas! Peça sempre ajuda!

Aviso

- Antes da instalação, verifique impreterivelmente a adequação da parede relativamente ao peso a aplicar e certifique-se de que no local de montagem na parede não se encontram cabos eléctricos ou tubos de água, gás ou outras tubagens.
- Tenha em atenção que as buchas fornecidas são apenas permitidas para paredes de betão e tijolo maciço.

- Observe os restantes avisos e indicações de segurança.
- Efectue todos os passos indicados nas figuras das instruções de instalação (fig. 1a e seguintes).

Nota

A solidez e a segurança devem ser verificadas regularmente (pelo menos, trimestralmente). A limpeza deve ser efectuada somente com água ou detergentes domésticos convencionais.

6. Ajuste e manutenção

Nota

A solidez e a segurança devem ser verificadas regularmente (pelo menos, trimestralmente). A limpeza deve ser efectuada somente com água ou detergentes domésticos convencionais.

7. Exclusão de garantia

A Hama GmbH & Co KG não assume qualquer responsabilidade ou garantia por danos provocados pela instalação, montagem ou manuseamento incorrectos do produto e não observação do das instruções de utilização e/ou das informações de segurança.

8. Servis a podpora

Em caso de dúvidas sobre o produto, contacte o serviço de assistência ao produto da Hama.

Linha de apoio ao cliente:

+49 9091 502-115 (alemão/inglês)

Para mais informações sobre os serviços de apoio ao cliente, visite:

www.hama.com

Bir Hama ürünü satın aldığınız için teşekkür ederiz! Biraz zaman ayırın ve önce aşağıda verilen talimatları ve bilgileri iyice okuyun. Bu kullanım kılavuzunu güvenli bir yerde saklayın ve gerektiğinde yeniden okuyun. Bu cihazı başkasına sattığınızda, bu kullanma kılavuzunu da yeni sahibine birlikte verin.

1. Uyarı sembollerinin ve uyarıların açıklanması

⚠ Uyarı

Güvenlik uyarılarını işaretlemek veya özellikle tehlikeli durumlara dikkat çekmek için kullanılır.

ℹ Uyarı

Ek bilgileri veya önemli uyarıları işaretlemek için kullanılır

2. Paketin içindekiler

- Duvar konsolu
- Montaj seti (içeriği için, bkz. Şekil 1)
- Bu kullanma kılavuzu

3. Güvenlik uyarıları

- Bu duvar konsolu braketinin montajını bu konuda eğitim görmüş ustalara yaptırınız!
- Montaj için öngörülen duvarın malzemesi farklı ise, uzman satıcınızdan uygun montaj malzemesi temin edin.
- Duvar konsoluna olması gereken 50 cm'lik güvenlik mesafesini göz önünde bulundurunuz.
- Duvar bağlantısı, altında insanların oturduğu yerlere monte edilmemelidir.
- Duvar konsolu monte edildikten sonra bağlantıların sağlamlığı ve işletme emniyeti kontrol edilmelidir.
- Bu kontrol düzenli aralıklarla tekrar edilmelidir (en az üç ayda bir).
- Hasar varsa duvar konsolunu sökün ve braketini artık kullanmayın.
- Montaj esnasında elektrik kablolarının ezilmesine veya hasar görmemesine dikkat edin.
- Duvar konsolu izin verilen maksimum taşıma kapasitesinden daha fazla yüklenmemelidir.
- Duvar konsolu asimetrik olarak yüklenmemelidir.

4. Uygulama alanı ve teknik özellikleri

- Duvar konsolu ticari kullanım için değil, evlerde kullanmak ve Soundbar'ları yerleştirmek için tasarlanmıştır.
- Bu duvar konsolu sadece bina içinde kullanmak için tasarlanmıştır.
- Duvar konsolunu sadece amacına uygun olarak kullanınız.

Maksimum taşıma kapasitesi:	8 kg
Derinlik:	15,4 cm
Cam levhanın ölçüleri:	101,6 x 15,0 cm

5. Montaj hazırlığı ve montaj

ℹ Uyarı

Duvar konsolunu daima iki kişi monte edin! Destek ve yardım alın!

⚠ Uyarı

- Montaj öncesi duvarın bu ağırlığı taşıyabilecek kapasitede olduğunu kontrol ediniz. Monte edileceği yerden elektrik kabloları, su ya da gaz boruları vb. olmadığını kontrol ediniz.
- Birlikte gelen dübellerin sadece beton ve tuğla duvarlara uygun olduğunu göz önünde bulundurunuz.
- Ayrıca aşağıdaki ikaz ve emniyet uyarıları da göz önünde bulundurulmalıdır.
- Resimli montaj kılavuzuna bakarak adım adım monte edin (Şekil 1a ve diğerleri).

ℹ Uyarı

Sağlamlığı ve işletme emniyeti belirli aralıklarla (en az üç ayda bir) kontrol edilmelidir. Sadece su veya piyasada yaygın bulunan evsel deterjanlarla temizlenmelidir.

6. Ayar ve bakım

ℹ Uyarı

Sağlamlığı ve işletme emniyeti belirli aralıklarla (en az üç ayda bir) kontrol edilmelidir. Sadece su veya piyasada yaygın bulunan evsel deterjanlarla temizlenmelidir.

7. Garanti reddi

Hama GmbH & Co. KG şirketi yanlış kurulum, montaj ve ürünün amacına uygun olarak kullanılmaması durumunda veya kullanım kılavuzu ve/veya güvenlik uyarılarına uyulmaması sonucu oluşan hasarlardan sorumluluk kabul etmez ve bu durumda garanti hakkı kaybolur.

8. Servis ve destek

Ürünle ilgili herhangi bir sorunuz varsa, lütfen HAMA ürün danışmanlığına başvurunuz.
Hotline: +49 9091 502-115 (Alm/İng)
Diğer destek bilgileri için, bkz.: www.hama.com

Vă mulțumim că ați optat pentru un produs Hama. Pentru început vă rugăm să vă lăsați puțin timp și să citiți complet următoarele instrucțiuni și indicații. Vă rugăm să păstrați manualul de utilizare la loc sigur pentru o consultare ulterioară în caz de nevoie. În caz de înstrăinare a aparatului vă rugăm să predați și acest manual noului proprietar.

1. Explicarea simbolurilor de avertizare și indicații

Avertizare

Se folosește la marcarea instrucțiunilor de siguranță sau la concentrarea atenției în caz de pericol și riscuri mari.

Instrucțiune

Se folosește pentru marcarea informațiilor și instrucțiunilor importante.

2. Paketin iindekiler

- Consolă de perete
- Set de montare (pentru conținut vezi fig. 1).
- Acest manual de utilizare.

3. Instrucțiuni de siguranță

- Pentru montarea consolei de perete a suportului vă rugăm să vă adresați unui specialist!
- În cazul pereților din alt material procurați-vă material special de montaj din magazinele de specialitate.
- Vă rugăm să păstrați o distanță de siguranță în jurul consolei de perete.
- Suportul nu se montează deasupra locurilor unde se găsesc oameni.
- După montare verificați consola din punct de vedere al stabilității și siguranței în exploatare.
- Această verificare se execută periodic (cel puțin o dată la trei luni).
- În caz de deteriorare demontați consola de perete și nu mai întrebuiți suportul.
- Aveți grijă ca la montare să nu striviți sau să deteriorați fire electrice.
- Nu încărcați consola cu greutate mai mare decât forța portantă maximă dată.
- Aveți grijă să nu încărcați consola asimetric.

4. Domeniu de aplicare și specificații

- Consola de perete nu este pentru folosire profesională ci privată, în casă și servește pentru plasarea Soundbar-ului.
- Consola de perete este concepută numai pentru utilizarea în interiorul clădirilor.
- Folosiți consola de perete numai în scopul pentru care a fost concepută.

Forță portantă maximă:	8 kg
Lățime:	15,4 cm
Dimensiunile etajerei din sticlă:	101,6 x 15,0 cm

5. Pregătirea montării și montarea

Instrucțiune

Consola de perete se montează numai în doi! La nevoie chemați pe cineva pentru ajutor și sprijin!

Avertizare

- Înainte de instalare verificați dacă peretele este adecvat pentru greutatea respectivă și asigurați-vă ca la locul montajului să nu fie fire electrice, țevi de apă, gaz sau alte cabluri.
- Vă rugăm să luați în considerare că diblurile livrate sunt aprobate numai pentru pereți de beton și cărămidă plină.
- Respectați toate instrucțiunile și avertizările de siguranță.
- Urmați pas cu pas indicațiile de montaj ilustrate (fig. 1a ff.).

Instrucțiune

Stabilitatea și siguranța în funcționare se verifică periodic (cel puțin o dată la trei luni). Curățare numai cu apă sau substanțe de curățat folosite în casă.

6. Reglare & întreținere

Instrucțiune

Stabilitatea și siguranța în funcționare se verifică periodic (cel puțin o dată la trei luni). Curățare numai cu apă sau substanțe uzuale de curățat din comerț folosite în menaj.

7. Excludere de garanție

Hama GmbH & Co. KG nu își asumă nici o răspundere sau garanție pentru pagube cauzate de montarea, instalarea sau folosirea necorespunzătoare a produsului sau nerespectarea instrucțiunilor de folosire sau/și a instrucțiunilor de siguranță.

8. Service și suport

Dacă aveți întrebări adresați-vă la Hama consultanță privind produsul.

Hotline: +49 9091 502-115 (Ger./Ang.)

Alte informații de suport găsiți aici:

www.hama.com

Tack för att du valt att köpa en Hama produkt. Ta dig tid och läs först igenom de följande anvisningarna och hänvisningarna helt och hållet. Förvara sedan den här bruksanvisningen på en säker plats för att kunna titta i den när det behövs. Om du gör dig av med apparaten ska du lämna bruksanvisningen till den nya ägaren

1. Förklaring av varningssymboler och hänvisningar

Varning

Används för att markera säkerhetshänvisningar eller för att rikta uppmärksamheten mot speciella faror och risker.

Hänvisning

Används för att markera ytterligare information eller viktiga hänvisningar.

2. Förpackningsinnehåll

- Väggekonsol
- Monteringssats (innehåll se bild 1)
- Den här bruksanvisningen

3. Säkerhetsanvisningar

- Kontakta utbildad branschpersonal för monteringen av väggekonsolen till den här hållaren!
- Skaffa lämpligt monteringsmaterial i fackhandeln vid andra materialtyper än väggen som är avsedd för installationen.
- Tänk på ett säkerhetsavstånd runt väggekonsolen.
- Montera inte fästet på platser där personer kan uppehålla sig under det.
- När väggekonsolen har monterats ska det kontrolleras att allt sitter fast ordentligt och är säkert.
- Detta måste kontrolleras regelbundet (minst varje kvartal).
- Ta ner väggekonsolen vid skador och använd inte hållaren mer.
- Se till att elsladdar inte kläms eller skadas vid monteringen.
- Belasta inte väggekonsolen med mer än den angivna, maximala bärkraften.
- Var noga med att inte belasta väggekonsolen asymmetriskt.

4. Användningsområde och specifikationer

- Väggekonsolen är avsedd för privat användning, inte yrkesmässig, och den ska användas till förvaring av soundbar-enheter.
- Väggekonsolen är bara avsedd för användning inomhus i byggnader.
- Använd bara väggekonsolen till det den är avsedd för

Maximal bärkraft:	8 kg
Djup:	15,4 cm
Glasplattans mått:	101,6 x 15,0 cm

5. Monteringsförberedelse och

Hänvisning

Var alltid två när väggekonsolen monteras! Skaffa stöd och hjälp!

Varning

- Innan installationen utförs är det mycket viktigt att du kontrollerar att den aktuella väggen klarar vikten som ska monteras och säkerställ också att det inte finns el-, gas- eller andra ledningar och vattenrör i väggen där du avser att montera.
- Tänk dessutom på att de medföljande pluggarna bara är godkända för väggar av betong och fulltegel.

- Beakta de övriga varnings- och säkerhetsanvisningarna.
- Följ bilderna i monteringsanvisningen steg för steg (bild 1a ff.).

Hänvisning

Kontrollera regelbundet att allt sitter fast ordentligt och fungerar säkert (minst varje kvartal). Rengöring bara med vatten eller vanliga hushållsrengöringsmedel.

6. Inställning & service

Hänvisning

Kontrollera regelbundet (minst varje kvartal) att allt sitter fast ordentligt och fungerar korrekt. Använd bara vatten eller vanliga hushållsrengöringsmedel till rengöringen.

7. Garantifriskrivning

Hama GmbH & Co. KG övertar ingen form av ansvar eller garanti för skador som beror på olämplig installation, montering och olämplig produktanvändning eller på att bruksanvisningen och/eller säkerhetshänvisningarna inte följs.

8. Service och support

Kontakta Hama produktrådgivning om du har frågor om produkten.

Hotline: +49 9091 502-115 (ty/eng)

Du hittar mer support-information här:

www.hama.com

Suurkiitos, että valitsit Hama-tuotteen.

Varaa aikaa ja lue seuraavat ohjeet ensin kokonaan läpi. Säilytä sen jälkeen tämä käyttöohje varmassa paikassa, jotta voit tarvittaessa tarkistaa siitä eri asioita. Jos luovut laitteesta, anna tämä käyttöohje sen mukana uudelle omistajalle.

1. Varoitusten ja ohjeiden selitykset

Varoitus

Käytetään turvaohjeiden merkitsemiseen ja huomion kiinnittämiseen erityisiin vaaroihin ja riskeihin.

Ohje

Käytetään lisätietojen tai tärkeiden ohjeiden merkitsemiseen

2. Pakkauksen sisältö

- Seinäkonsoli
- Asennuspaketti (sisältö, ks. kuva 1)
- Tämä käyttöohje

3. Turvaohjeet

- Anna tämän telineen seinäkonsolin asennus siihen koulutuksen saaneen ammattilaisen tehtäväksi!
- Hanki sopivat asennustarvikkeet erikoisliikkeestä, jos seinän materiaalina on jokin muu.
- Huomioi seinäkonsolin ympärille tarvittava turvaväli.
- Telineettä ei saa asettaa sellaisiin kohtiin, joissa voi oleskella ihmisiä.
- Seinäkonsolin asennuksen jälkeen on varmistettava, että se on riittävän tukeva ja että sen käyttö on turvallista.
- Tämä tarkistus on toistettava säännöllisin väliajoin (vähintään neljännesvuosittain).
- Jos telineessä on vaurioita, irrota seinäkonsoli äläkä enää käytä telineettä.
- Varmista asentaessasi, ettei sähköjohtoja joudu puristuksiin tai vaurioitu.
- Seinäkonsolin kuormitus ei saa ylittää ilmoitettua maksimikuormitusta.
- Varo kuormittamasta seinäkonsolia epäsymmetrisesti.

4. Käyttöalue ja tekniset eritelvät

- Seinäkonsoli on tarkoitettu yksityiseen, ei yritystoiminnan kaltaiseen kotikäyttöön, ja sitä voi käyttää äänipalkin säilytyspaikkana.
- Seinäkonsolia ei ole tarkoitettu käyttöön sisätiloissa.
- Käytä seinäkonsolia ainoastaan ohjeiden mukaiseen tarkoitukseen.

Kestää enintään:	8 kg
Syvyys:	15,4 cm
Lasilevyn mitat:	101,6 x 15,0 cm

5. Asennuksen valmistelu ja asennus

Ohje

Seinäkonsolin asennukseen tarvitaan aina kaksi! Varaa itsellesi tukea ja apua!

Varoitus

- Tarkista ennen asennusta ehdottomasti, että seinä kestää telineeseen tulevan painon, ja varmista, ettei seinässä ole asennuskohdassa sähköjohtoja tai vesi-, kaasui- tai muita putkia.
- Huomaa, että toimitukseen kuuluvat vaarnat on hyväksytty ainoastaan betoni- ja täystiiliseiniin tehtäviin asennuksiin.

- Noudata muita varoituksia ja turvaohjeita.
- Noudata kuva kovalta kuvitettua asennusohjetta (kuvat 1a -).

Ohje

Sen riittävä tukevuus ja käytön turvallisuus on tarkistettava säännöllisin väliajoin (vähintään neljä kertaa vuodessa). Puhdistus vain vedellä tai yleisesti myynnissä olevilla kotipuhdistusaineilla.

6. Säättö ja huolto

Ohje

Sen riittävä tukevuus ja käytön turvallisuus on tarkistettava säännöllisin väliajoin (vähintään neljä kertaa vuodessa). Puhdistus vain vedellä tai yleisesti myynnissä olevilla kotipuhdistusaineilla.

7. Vastuun rajoitus

Hama GmbH & Co. KG ei vastaa millään tavalla vahingoista, jotka johtuvat epäasianmukaisesta asennuksesta tai tuotteen käytöstä tai käyttöohjeen ja/ tai turvaohjeiden vastaisesta toiminnasta.

8. Huolto ja tuki

Tuotetta koskeissa kysymyksissä pyydämme kääntymään Haman tuoteneuvonnan puoleen. Tukilinja: +49 9091 502-115 (saksa/englanti) Lisää tukitietoja on osoitteessa www.hama.com