

hama®

THE SMART SOLUTION

TV Wandhalterung Wall Bracket



Operating Instructions

GB

Bedienungsanleitung

D

Mode d'emploi

F

Instrucciones de uso

E

Руководство по эксплуатации

RUS

Istruzioni per l'uso

I

Gebruiksaanwijzing

NL

Οδηγίες χρήσης

GR

Instrukcja obsługi

PL

Használati útmutató

H

Návod k použití

CZ

Návod na použitie

SK

Manual de instruções

P

Kullanma kılavuzu

TR

Manual de utilizare

RO

Bruksanvisning

S

Pistokelaturi

FIN













hama®

Hama GmbH & Co KG
D-86652 Monheim
www.hama.com

00118622_23/07.13

00118622 / 23

Installation kit

	(A1) M8x20 (x3)		(C1) M6x12 (x4)
	(A2) M5x16 (x2)		(C2) M6x20 (x4)
	(A3) M5x10 (x2)		(D1) M8x12 (x4)
	(A4) M6x60 (x1)		(D2) M8x20 (x4)
	(B1) D6 (x4)		(D3) M8x30 (x4)
	(B2) Ø8x10 (x4)		(E1) (x3)
	(B3) Ø8x20 (x4)		(E2) (x1)

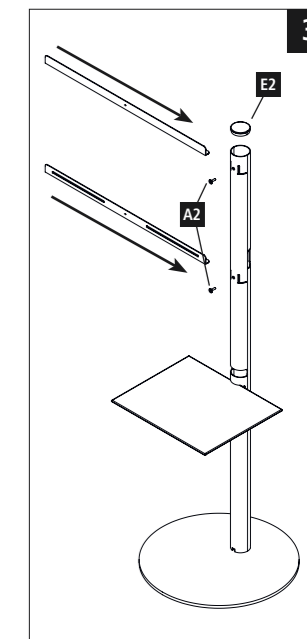
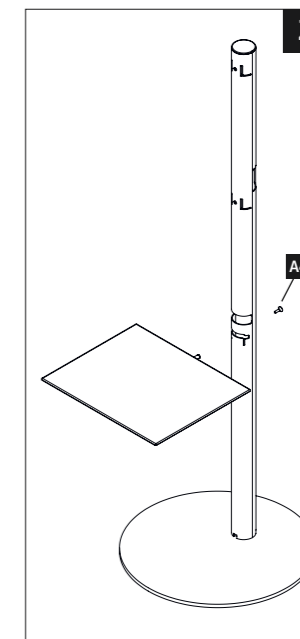
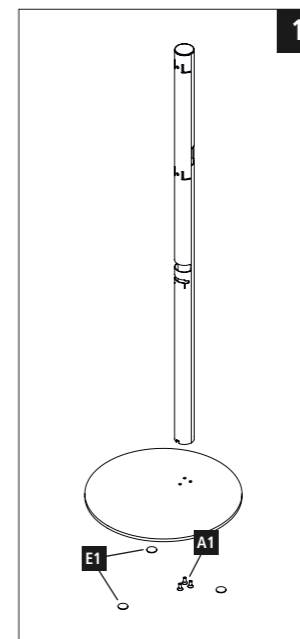

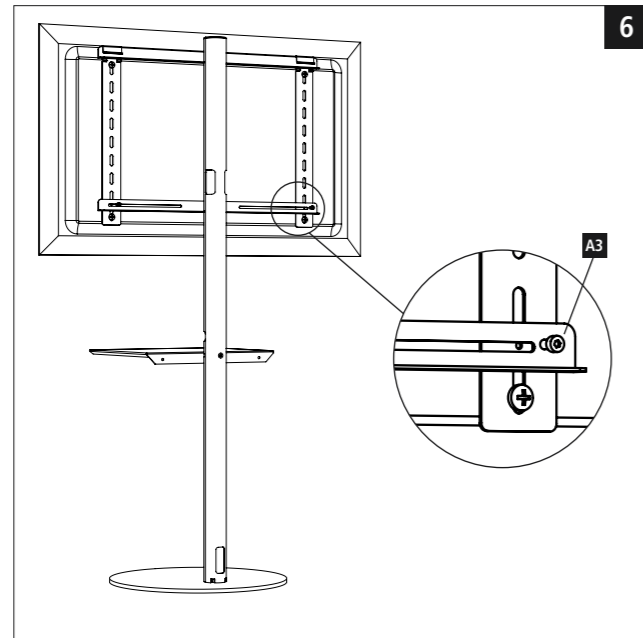
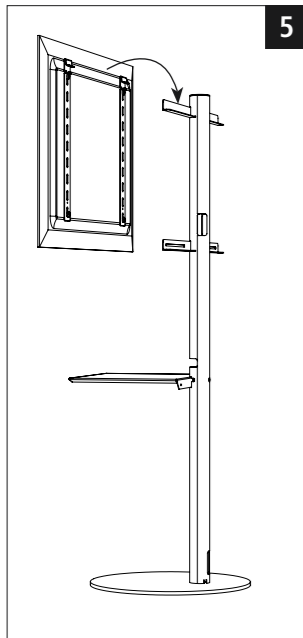
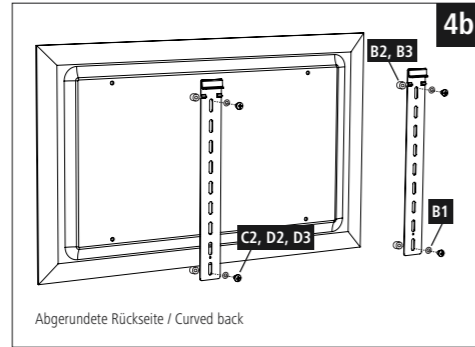
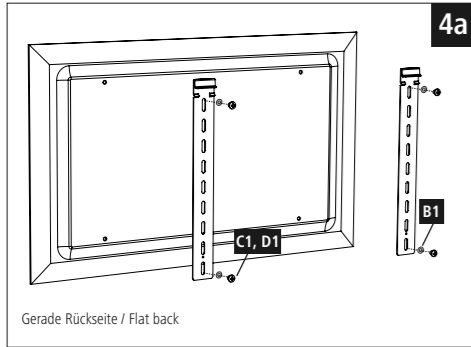

GB Operating instruction

Thank you for choosing a Hama product. Take your time and read the following instructions and information completely. Please keep these instructions in a safe place for future reference. If you sell the device, please pass these operating instructions on to the new owner.

1. Explanation of Warning Symbols and Notes

- Warning**
This symbol is used to indicate safety instructions or to draw your attention to specific hazards and risks.
- Note**
This symbol is used to indicate additional information or important notes.

2. Package Contents

- Bottom panel
- Shelf
- Column
- Crossbeam for support arms
- Support arms
- Installation kit (see contents, Fig. 1)
- These operating instructions

- Note**
Please check that the installation kit is complete before installing the bracket and ensure that none of the parts are faulty or damaged.

3. Safety Notes

- Warning**
- Please contact a qualified specialist before mounting the TV stand.
 - Maintain the necessary safety clearance around the attached load (depending on the model).
 - After the TV stand has been mounted, check that it is sufficiently secure and safe to use.
 - You should repeat this check at regular intervals (at least every three months).
 - In case of damage, remove the devices and do not continue to use the TV stand.
 - Ensure that the electrical cables are not crushed or damaged during installation.
 - Do not place loads on the TV stand that are heavier than the specified load bearing capacity, and do not exceed the specified maximum screen size.
 - Ensure that the load on the TV stand is symmetrically balanced.

4. Intended use and specifications

- The TV stand is used to mount flat panel displays and store Blu-ray players, receivers, amplifiers, etc. for private, non-commercial household use.
- The TV stand is intended for indoor use only.
- Use the TV stand for the intended purpose only.

Screen size:	81.0 - 140.0 cm (US: 32" - 55")
Screen size:	nach VESA-Standard 600x400
Loading capacity of the wall bstandet:	40 kg
Loading capacity of the shelves:	10 kg
Width:	68 cm
Height:	146.8 cm
Screen size:	48 cm

5. Installation requirements and installation

- Note**
Only mount the TV stand with the help of a second person! Get the support and help you need.

- Observe the other warnings and safety instructions.
- Proceed step-for-step in accordance with the illustrated installation instructions (Fig. 1 ff.).

6. Setting and maintenance

- Warning**
Only move the TV stand with the help of a second person. Get the support and help you need.

- Check that the bracket is secure and safe to use at regular intervals (at least every three months). Only use water or standard household cleaners for cleaning.

7. Warranty Disclaimer

Hama GmbH & Co. KG assumes no liability and provides no warranty for damage resulting from improper installation/mounting, improper use of the product or from failure to observe the operating instructions and/or safety notes.

8. Service and Support

Please contact Hama Product Consulting if you have any questions about this product. Hotline: +49 9091 502-115 (German/English) Further support information can be found here: www.hama.com

D Bedienungsanleitung

Vielen Dank, dass Sie sich für ein Hama Produkt entschieden haben! Nehmen Sie sich Zeit und lesen Sie die folgenden Anweisungen und Hinweise zunächst ganz durch. Bewahren Sie diese Bedienungsanleitung anschließend an einem sicheren Ort auf, um bei Bedarf darin nachschlagen zu können. Sollten Sie das Gerät veräußern, geben Sie diese Bedienungsanleitung an den neuen Eigentümer weiter.

1. Erklärung von Warnsymbolen und Hinweisen

- Warning**
Wird verwendet, um Sicherheitshinweise zu kennzeichnen oder um Aufmerksamkeit auf besondere Gefahren und Risiken zu lenken.
- Hinweis**
Wird verwendet, um zusätzlich Informationen oder wichtige Hinweise zu kennzeichnen.

2. Packungsinhalt

- Bodenplatte
- Ablageboden
- Säule
- Querstreben für Tragearme
- Tragearme
- Montagesatz (Inhalt siehe Abb. 1)
- diese Bedienungsanleitung

- Hinweis**
Bitte prüfen Sie vor der Installation des TV-Standes das Montage-Set auf Vollständigkeit und stellen Sie sicher, dass keine fehlerhaften oder beschädigten Teile enthalten sind.

3. Sicherheitshinweise

- Warning**
- Bitte wenden Sie sich für die Montage des TV-Standes an dazu ausgebildete Fachkräfte!
 - Beachten Sie einen Sicherheitsabstand um das TV-Gerät (abhängig vom Modell).
 - Nach der Montage des TV-Standes ist dieser auf ausreichende Festigkeit und Betriebssicherheit zu überprüfen.
 - Diese Prüfung ist in regelmäßigen Abständen zu wiederholen (mindestens vierteljährlich).
 - Bei Beschädigungen die Geräte abbauen und den TV-Stand nicht mehr benutzen.
 - Bei der Montage darauf achten, dass keine elektrischen Leitungen gequetscht oder beschädigt werden.
 - Den TV-Stand nicht schwerer als die angegebene maximale Tragkraft belasten und die angegebene maximale Diagonale nicht überschreiten.
 - Achten Sie darauf den TV-Stand nicht asymmetrisch zu belasten.

4. Anwendungsbereich und Spezifikationen

- Der TV-Stand dient der Befestigung von Flachbildschirmen und Ablage von Blu-ray-Playern, Receivern, Verstärkern etc. im privaten, nicht-gewerblichen Haushaltsgebrauch.
- Die Halterung ist nur für den Gebrauch innerhalb von Gebäuden vorgesehen.
- Verwenden Sie den TV-Stand ausschließlich für den dazu vorgesehenen Zweck.

Bildschirm-diagonale:	81,0 - 140,0 cm (US: 32" - 55")
Aufnahme:	nach VESA-Standard 600x400
Tragelast Wandhalterung:	40 kg
Tragelast Regalböden:	10 kg
Breite:	68 cm
Höhe:	146,8 cm
Tiefe:	48 cm

5. Montagevorbereitung und Montage

- Hinweis**
Montieren Sie den TV-Stand nur zu zweit! Holen Sie sich Unterstützung und Hilfe!

- Beachten Sie die übrigen Warn- und Sicherheitshinweise.
- Gehen Sie Schritt für Schritt nach der abgebildeten Montageanleitung vor (Abb. 1 ff.).

6. Einstellung & Wartung

- Warning**
Verstellen Sie den TV-Stand nur zu zweit! Holen Sie sich Unterstützung und Hilfe!

- Die Festigkeit und Betriebssicherheit sind in regelmäßigen Abständen (mindestens vierteljährlich) zu überprüfen. Reinigung nur mit Wasser oder handelsüblichen Haushaltsreinigern.

7. Gewährleistungsausschluß

Die Hama GmbH & Co. KG übernimmt keinerlei Haftung oder Gewährleistung für Schäden, die aus unsachgemäßer Installation, Montage und unsachgemäßem Gebrauch des Produktes oder einer Nichtbeachtung der Bedienungsanleitung und/oder der Sicherheitshinweise resultieren.

8. Service und Support

Bitte wenden Sie sich bei Fragen zum Produkt gerne an die Hama-Produktberatung. Hotline: +49 9091 502-115 (Deu/Eng) Weitere Supportinformationen finden sie hier: www.hama.com

Nous vous remercions d'avoir choisi un produit Hama. Veuillez prendre le temps de lire l'ensemble des remarques et consignes suivantes. Veuillez conserver ce mode d'emploi à portée de main afin de pouvoir le consulter en cas de besoin. Transmettez-le au nouveau propriétaire avec l'appareil le cas échéant.

1. Explication des symboles d'avertissement et des remarques



Avertissement

Ce symbole est utilisé pour indiquer des consignes de sécurité ou pour attirer votre attention sur des dangers et risques particuliers.



Remarque

Ce symbole est utilisé pour indiquer des informations supplémentaires ou des remarques importantes.

2. Contenu de l'emballage

- Plaque de base
- Rayon
- Colonne
- Traverses pour bras porteurs
- Bras porteurs
- Kit de montage (contenu, voir fig. 1)
- Mode d'emploi



Remarque

Avant d'entreprendre l'installation du support, veuillez vérifier que le kit de montage livré est complet et qu'il ne contient pas de pièces défectueuses ou endommagées.

3. Sicherheitshinweise



Avertissement

- Veuillez confier le montage de ce support TV à un professionnel.
- Respectez une distance de sécurité autour de la charge installée (en fonction du modèle).
- Contrôlez la solidité et la sécurité d'utilisation du support TV après son montage.
- Répétez ce contrôle à intervalles réguliers (au moins tous les trois mois).
- En cas de détérioration, enlevez les appareils et cessez d'utiliser le support TV.
- Veillez à ne pas endommager ni coincer de ligne électrique lors du montage.
- Ne dépassez pas la charge ni la diagonale maximales indiquées.
- Faites attention à ne pas charger le support TV de façon asymétrique.

4. Domaine d'application et spécifications

- Ce support TV permet de fixer un téléviseur à écran plat ainsi qu'un lecteur blue ray, un récepteur, un amplificateur, etc. pour une utilisation domestique non commerciale.
- Ce support TV est destiné à une utilisation exclusivement à l'intérieur d'un bâtiment.
- Utilisez le support TV exclusivement conformément à l'usage prévu.

Diagonale d'écran:	81,0 - 140,0 cm (US: 32" - 55")
Fixation:	conforme au standard VESA 600x400
Charge maximale support mural:	40 kg
Charge maximale tablettes:	10 kg
Largeur:	68 cm
Hauteur:	146,8 cm
Profondeur:	48 cm

5. Préparatifs de montage et installation



Remarque

Deux personnes sont nécessaires pour l'installation du support mural TV. Assurez-vous de l'aide et de l'assistance d'une autre personne.

- Respectez tous les avertissements et les consignes de sécurité.
- Procédez étape par étape conformément à la notice de montage (fig. 1 et suivantes).

6. Réglage & entretien



Avertissement

Deux personnes sont nécessaires pour l'ajustement de ce support TV. Assurez-vous de l'aide et de l'assistance d'une autre personne.

- Contrôlez la solidité et la sécurité de fonctionnement de l'installation à intervalles réguliers (au moins trimestriels). Pour le nettoyage, utilisez uniquement de l'eau ou un détergent ménager courant.

7. Exclusion de garantie

La société Hama GmbH & Co. KG décline toute responsabilité en cas de dommages provoqués par une installation, un montage ou une utilisation non conformes du produit ou encore provoqués par un non respect des consignes du mode d'emploi et/ou des consignes de sécurité.

8. Service et assistance

En cas de question concernant le produit, veuillez vous adresser au service de conseil produits de Hama. Ligne téléphonique directe :

+49 9091 502-115 (allemand/anglais)

Vous trouverez ici de plus amples informations concernant l'assistance : www.hama.com

Le agradecemos que se haya decidido por un producto de Hama. Tómese tiempo y léase primero las siguientes instrucciones e indicaciones. Después, guarde estas instrucciones de manejo en un lugar seguro para poder consultarlas cuando sea necesario. Si vende el aparato, entregue estas instrucciones de manejo al nuevo propietario.

1. Explicación de los símbolos de aviso y de las indicaciones



Aviso

Se utiliza para caracterizar las indicaciones de seguridad o para llamar la atención sobre peligros y riesgos especiales.



Nota

Se utiliza para caracterizar informaciones adicionales o indicaciones importantes.

2. Contenido del paquete

- Placa base
- Base de soporte
- Columna
- Travesaños para brazos portadores
- Brazos portadores
- Juego de montaje (contenido, véase fig. 1)
- Estas instrucciones de manejo



Nota

Compruebe antes de proceder a la instalación del soporte que el juego de montaje está completo y que ninguna de las piezas está dañada o presenta defectos.

3. Instrucciones de seguridad



Aviso

- Recorra a personal especializado con la formación adecuada para el montaje del soporte de TV!
- Guarde una distancia de seguridad alrededor de la carga colocada (en función del modelo).
- Una vez finalizado el montaje del soporte de TV, se debe comprobar la firmeza y la seguridad de funcionamiento.
- Esta comprobación se debe repetir a intervalos regulares de tiempo (trimestralmente, como mínimo).
- En caso de que se hayan producido deterioros, desmonte los aparatos y no siga utilizando el soporte de TV.
- Durante el montaje, asegúrese de que los cables eléctricos no se vean aplastados o deteriorados.
- No cargue el soporte de TV más de la carga máxima indicada y no supere la diagonal máxima indicada.
- Asegúrese de no cargar el soporte de TV de forma asimétrica.

4. Campo de aplicación y especificaciones

- El soporte para TV sirve para la sujeción de pantallas planas y el soporte de reproductores de Blu-ray, receptores, amplificadores, etc., para el uso doméstico privado, no comercial.
- El soporte para TV está diseñado sólo para el uso dentro de edificios.
- Emplee el soporte de TV exclusivamente para la función para la que fue diseñado.

Diagonal de pantalla:	81,0 - 140,0 cm (US: 32" - 55")
Alojamiento:	Conforme al estándar VESA 600x400
Capacidad de carga de soporte mural:	40 kg
Capacidad de carga de las baldas:	10 kg
Anchura:	68 cm
Altura:	146,8 cm
Profundidad:	48 cm

5. Preparativos de montaje y montaje



Nota

Monte el soporte mural para televisor sólo entre dos personas. Procúrese apoyo y ayuda.

- Observe las demás instrucciones de aviso y de seguridad.
- Proceda paso a paso siguiendo las instrucciones ilustradas de montaje (fig. 1 ss.).

6. Ajuste y mantenimiento



Aviso

Mueva el soporte de TV siempre entre dos personas. Procúrese apoyo y ayuda.

- Se debe comprobar la firmeza y la seguridad de funcionamiento periódicamente (trimestralmente como mínimo). La limpieza se debe realizar con agua o con limpiadores domésticos convencionales.

7. Exclusión de responsabilidad

Hama GmbH & Co KG no se responsabiliza ni concede garantía por los daños que surjan por una instalación, montaje o manejo incorrectos del producto o por la no observación de las instrucciones de manejo y/o de las instrucciones de seguridad.

8. Servicio y soporte

Si tiene que hacer alguna consulta sobre el producto, dirijase al asesoramiento de productos Hama.

Línea directa: +49 9091 502-115 (Alemán/Inglés)

Encontrar más información de soporte aquí: www.hama.com

Благодарим за покупку изделия фирмы Hama.

Внимательно ознакомьтесь с настоящей инструкцией. Храните инструкцию в надежном месте для справок в будущем. В случае передачи изделия другому лицу приложите и эту инструкцию.

1. Предупредительные пиктограммы и инструкции

⚠ Внимание

Данным значком отмечены инструкции, несоблюдение которых может привести к опасной ситуации.

i Примечание

Дополнительная или важная информация.

2. Комплект поставки

- Основание
- Полка
- Стойка
- Поперечина для несущего кронштейна
- Опорные стойки (комплект см. на рис. 1)
- настоящая инструкция

i Примечание

Перед началом работ проверьте комплектность монтажного набора, а также отсутствие дефектных и поврежденных деталей.

3. Техника безопасности

⚠ Внимание

- Монтаж должен выполняться квалифицированным специалистом!
- Соблюдать безопасный зазор вокруг нагрузки (в зависимости от модели).
- По окончании монтажа проверьте безопасность и прочность всей конструкции.
- Такую проверку необходимо проводить регулярно, но не реже одного раза в квартал.
- В случае повреждений снять устройства.
- При монтаже следите за тем, чтобы не зажать и не повредить электропроводку.
- Соблюдайте максимально допустимую нагрузку, а также максимально допустимую диагональ монитора.
- Нагрузка на стойку должна распределяться равномерно.

4. Область применения и характеристики

- Стойка для плоскоэкранного телевизора, включая полку для проигрывателя Blue-ray, приемника, усилителя и т.д. Предназначена для эксплуатации в домашних условиях.
- Запрещается применять изделие вне помещений.
- Запрещается использовать изделие не по назначению.

Диагональ экрана:	81,0 - 140,0 см (US: 32" - 55")
Крепёжные отверстия:	соответствуют стандартам VESA 600x400
грузоподъёмность Настенный держатель для телевизора:	40 кг
грузоподъёмность нижней полки:	10 кг
ширина:	68 см
высота:	146,8 см
Глубина:	48 см

5. Подготовка к монтажу и монтаж

i Примечание

Монтаж выполнять только с помощником!

- Соблюдайте правила техники безопасности.
- Монтаж выполняется по порядку, согласно рисункам.

6. Настройка и техобслуживание

⚠ Внимание

Регулировку выполнять только с помощником!

- Необходимо регулярно проверять всю конструкцию на прочность (не реже одного раза в квартал). Чистку производить только водой или бытовым чистящим средством.

7. Отказ от гарантийных обязательств

Компания Hama GmbH & Co. KG не несет ответственность за ущерб, возникший вследствие неправильного монтажа, подключения и использования изделия не по назначению, а также вследствие несоблюдения инструкции по эксплуатации и техники безопасности.

8. Отдел техобслуживания

По вопросам ремонта или замены неисправных изделий обращайтесь к продавцу или в сервисную службу компании Hama. Горячая линия отдела техобслуживания: +49 9091 502-115 (немецкий, английский) Подробнее смотрите здесь: www.hama.com

Grazie per avere acquistato un prodotto Hama!

Prima della messa in esercizio, leggete attentamente le seguenti istruzioni e avvertenze, quindi conservatele in un luogo sicuro per una eventuale consultazione. In caso di cessione dell'apparecchio, consegnate anche le presenti istruzioni al nuovo proprietario.

1. Spiegazione dei simboli di avvertimento e delle indicazioni

⚠ Attenzione

Viene utilizzato per contrassegnare le indicazioni di sicurezza oppure per rivolgere l'attenzione verso particolari rischi e pericoli.

i Avvertenza

Viene utilizzato per contrassegnare informazioni supplementari o indicazioni importanti.

2. Contenuto della confezione

- Piastra a pavimento
- Ripiano di appoggio
- Colonna
- Travetti orizzontali per i bracci portanti
- Bracci portanti
- Kit di montaggio (contenuto vedi fig. 1)
- Queste istruzioni per l'uso

i Avvertenza

Prima di procedere al montaggio, verificare il contenuto completo della confezione e accertarsi che non vi siano pezzi danneggiati.

3. Indicazioni di sicurezza

⚠ Attenzione

- Per il corretto montaggio dello stand per TV, rivolgersi a personale specializzato!
- Rispettare la distanza di sicurezza intorno al carico applicato (a seconda del modello).
- Dopo il montaggio dello stand per TV, verificarne il corretto fissaggio e la sicurezza di esercizio.
- Ripetere questo controllo a intervalli regolari (almeno ogni tre mesi).
- In caso di danni, smontare lo stand per TV e non utilizzarlo più.
- Durante il montaggio, prestare attenzione che i cavi elettrici non vengano schiacciati, né danneggiati.
- Non superare il carico massimo, né la diagonale massima indicati per lo stand per TV.
- Non caricare lo stand per TV in modo asimmetrico.

4. Campo di applicazione e specifiche tecniche

- Il supporto TV serve a fissare gli schermi piatti e ad appoggiare il lettori Blu-ray, i ricevitori, gli amplificatori ecc. nell'utilizzo domestico privato, non commerciale.
- Il supporto TV è stato concepito solo per l'utilizzo all'interno degli edifici.
- Utilizzare lo stand per TV esclusivamente per lo scopo previsto.

Diagonale schermo:	81,0 - 140,0 cm (US: 32" - 55")
Alloggiamento:	secondo gli standard VESA 600x400
Portata supporto da parete:	40 kg
Portata ripiani scaffale:	10 kg
Larghezza:	68 cm
Altezza:	146,8 cm
Profondità:	48 cm

5. Operazioni preliminari e montaggio

i Avvertenza

Montare il supporto TV solo in due! Richiedere l'aiuto di una seconda persona!

- Attenersi alle indicazioni di avvertimento e sicurezza usuali.
- Procedere passo passo secondo le istruzioni di montaggio raffigurate (fig. 1 ss.).

6. Regolazione e manutenzione

⚠ Attenzione

Regolare il supporto TV solo in due! Richiedere l'aiuto di una seconda persona!

- Controllare a intervalli regolari (almeno ogni tre mesi) che il supporto sia fissato in modo sicuro e ben saldo. Pulire esclusivamente con acqua o con i comuni detersivi per uso domestico.

7. Esclusione di garanzia

Hama GmbH & Co.KG non si assume alcuna responsabilità per i danni derivati dal montaggio o l'utilizzo scorretto del prodotto, nonché dalla mancata osservanza delle istruzioni per l'uso e/o delle indicazioni di sicurezza.

8. Assistenza e supporto

In caso di domande sul prodotto, rivolgersi alla Consulenza prodotto Hama. Hotline: +49 9091 502-115 (ted./ing.) Ulteriori informazioni sul supporto sono disponibili qui: www.hama.com

Hartelijk dank dat u voor een product van Hama heeft gekozen.

Neem de tijd om de volgende aanwijzingen en instructies volledig door te lezen. Berg deze gebruiksaanwijzing vervolgens op een goede plek op zodat u hem als naslagwerk kunt gebruiken. Op zodat u hem als naslagwerk kunt gebruiken. Mocht u het toestel verkopen, geeft u dan ook deze gebruiksaanwijzing aan de nieuwe eigenaar.

1. Verklaring van waarschuwingssymbolen en instructies

 Waarschuwing
Wordt gebruikt voor veiligheidsinstructies of om de aandacht te trekken op bijzondere gevaren en risico's.
 Aanwijzing
Wordt gebruikt voor extra informatie of belangrijke informatie.

2. Inhoud van de verpakking

- Bodemplaat
- Opbergvak
- Zuil
- Dwaarsverband voor draagarmen
- Draagarmen
- Montageset (inhoud, zie afb. 1)
- Deze gebruiksaanwijzing

 Aanwijzing
Controleer voor het installeren van de houder of de montageset volledig is en of er kapotte of beschadigde onderdelen bij de verpakking inbegrepen zijn.

3. Veiligheidsinstructies

 Waarschuwing
<ul style="list-style-type: none"> • Laat de tv-standaard door een specialist monteren! • Neem een veiligheidsafstand om de aangebrachte last in acht (afhankelijk van het model). • Na de montage van de tv-standaard moet hij op voldoende stevigheid en veiligheid gecontroleerd worden. • Deze controle dient regelmatig herhaald te worden (minstens elke drie maanden). • Haal bij beschadigingen de apparatuur van de standaard en gebruik hem niet meer. • Let er bij de montage op dat er geen elektrische leidingen ingekneld of beschadigd raken. • Belast de tv-standaard niet zwaarder dan aangegeven bij het maximale draagvermogen en overschrijd de aangegeven maximale diagonaal niet. • Zorg ervoor dat de tv-standaard niet asymmetrisch wordt belast.

4. Toepassingsgebied en specificaties

- De tv-standaard dient voor het bevestigen van flatscreens en het opbergen van Blu-ray-players, receivers, versterkers enz. in het niet-commercieel privégebruik in huiselijke kring.
- De tv-standaard is uitsluitend bedoeld voor gebruik binnen gebouwen.
- Gebruik de tv-standaard uitsluitend voor het doel waarvoor hij gemaakt is.

Beeldscherm-diagonaal:	81,0 - 140,0 cm (US: 32" - 55")
Houder:	conform VESA-standaard 600x400
Draagvermogen wandhouder:	40 kg
Draagvermogen planken:	10 kg
Breedte:	68 cm
Hoogte:	146,8 cm
Diepte:	48 cm

5. Montagevoorbereiding en montage

 Aanwijzing
Monteer de tv-wandhouder alleen met zijn tweeën! Zorg voor ondersteuning en hulp!
<ul style="list-style-type: none"> • Houdt u altijd aan de overige waarschuwingen en veiligheidsinstructies. • Werk stap voor stap aan de hand van de montagehandleiding met afbeeldingen (afb. 1 ff.).

6. Instelling & onderhoud

 Waarschuwing
Verstel de tv-standaard uitsluitend met twee personen! Zorg voor ondersteuning en hulp!
<ul style="list-style-type: none"> • De houder moet regelmatig (minstens elke drie maanden) op goed vastzitten en veiligheid gecontroleerd worden. Reinig alleen met water of een gangbaar reinigingsmiddel.

7. Uitsluiting van garantie en aansprakelijkheid



Hama GmbH & Co. KG aanvaardt geen enkele aansprakelijkheid of garantielaams voor schade of gevolgschade, welke door ondeskundige installatie, montage en ondeskundig gebruik van het product ontstaan of het resultaat zijn van het niet in acht nemen van de bedieningsinstructies en/of veiligheidsinstructies.

8. Service en support

Neem bij vragen over het product contact op met de afdeling Productadvies van HAMA. Hotline: +49 9091 502-115 (Duits/Engels) Meer support-informatie vindt u hier: www.hama.com

Σας ευχαριστούμε για την αγορά αυτού του προϊόντος, της Hama! Διαβάστε προσεκτικά τις παρακάτω οδηγίες και υποδείξεις. Στη συνέχεια, φυλάξτε αυτό το εγχειρίδιο σε ασφαλές μέρος για μελλοντική χρήση. Σε περίπτωση που πουλήσετε της συσκευή, παραδώστε αυτό το εγχειρίδιο στον επόμενο αγοραστή.

1. Επεξηγήση συμβόλων προειδοποίησης και υποδείξεων

 Προειδοποίηση
Χρησιμοποιείται για τη σήμανση υποδείξεων ασφαλείας ή για να επιστήσει την προσοχή σε ιδιαίτερους κινδύνους.
 Υπόδειξη
Χρησιμοποιείται για τη σήμανση επιπλέον πληροφοριών ή σηµαντικών υποδείξεων.

2. Περιεχόμενα συσκευασίας

- Βάση
- Επιφάνεια απόθεσης
- Κολόνα
- Εγκάρσιες δοκοί για βραχιόνες στριξής
- βραχιόνες στριξής
- Σετ συναρµολόγησης (περιεχόμενα βλέπε εκ.1)
- Αυτό το εγχειρίδιο χρήσης

 Υπόδειξη
Πριν την τοποθέτηση του στηρίγματος ελέγξτε αν είναι πλήρες το σετ συναρµολόγησης και βεβαιωθείτε πως δεν περιλαµβάνει ελαττωµατικά ή χαλασµένα εξαρτήµατα.

3. Υποδείξεις ασφαλείας

 Προειδοποίηση
<ul style="list-style-type: none"> • Για την τοποθέτηση αυτού του στηρίγματος τηλεόρασης απευθυνθείτε σε ειδικευμένους τεχνίτες! • Κρατήστε την απαραίτητη απόσταση ασφαλείας γύρω από το τοποθετημένο φορτίο (ανάλογα με το μοντέλο). • Μετά από την τοποθέτηση του στηρίγματος τηλεόρασης πρέπει να εξετάσετε την αντοχή και την ασφάλεια λειτουργίας του. • Αυτόσ ο έλεγχος πρέπει να επαναλαμβάνεται σε τακτά χρονικά διαστήματα (τουλάχιστον κάθε τρίμηνο). • Σε περίπτωση ζηµιάς αφαιρέστε τις συσκευές και μην χρησιμοποιείτε πλέον το στήριγμα τηλεόρασης. • Κατά την τοποθέτηση, προσέξτε ώστε τα ηλεκτρικά καλώδια να μην υποστούν φθορά ή σύνθλιψη. • Η επιβάρυνση του στηρίγματος με φορτία που ξεπερνούν τη μέγιστη αναφερόµενη αντοχή φορτίου, καθώς και η υπέρβαση της μέγιστης διαγώνιου δεν επιτρέπονται. • Προσέξτε ώστε το στήριγμα τηλεόρασης να μην καταπονείται με ασύµµετρο τρόπο.

4. Πεδίο εφαρμογής και τεχνικά χαρακτηριστικά

- Το στήριγμα τηλεόρασης χρησιµεύει για τη στερέωση επίπεδων οθονών και την απόθεση συσκευών τηλεόρασης Bluray, δεκτών, ενισχυτών κλπ., για σκοπούς οικιακής χρήσης
- Το στήριγμα τηλεόρασης προορίζεται για χρήση εντός κτιρίων.
- Το στήριγμα τηλεόρασης πρέπει να χρησιµοποιείται αποκλειστικά για το σκοπό που προβλέπεται.

Διαγώνιος οθόνης:	81,0 - 140,0 cm (US: 32" - 55")
Υποδοχή:	κατά το πρότυπο VESA 600x400
Αντοχή Στήριγμα τοίχου για τηλεόραση:	40 kg
Αντοχή ραφιών:	10 kg
Πλάτος:	68 cm
Ύψος:	146,8 cm
Βάθος:	48 cm

5. Προετοιμασία τοποθέτησης και τοποθέτηση

 Υπόδειξη
Το στήριγμα τηλεόρασης πρέπει πάντα να τοποθετείται από δύο άτομα! Ζητήστε υποστήριξη και βοήθεια!
<ul style="list-style-type: none"> • Τηρείτε τις υπόλοιπες υποδείξεις προειδοποίησης και ασφαλείας. • Ακολουθήστε βήμα προς βήμα τις εικονογραφημένες οδηγίες τοποθέτησης (από εκ. 1 και παρακάτω).

6. Ρύθμιση & συντήρηση

 Προειδοποίηση
Το στήριγμα τηλεόρασης πρέπει πάντα να μετατοπίζεται από δύο άτομα! Ζητήστε υποστήριξη και βοήθεια!
<ul style="list-style-type: none"> • Η αντοχή και η λειτουργική ασφάλεια πρέπει να ελέγχονται ανά τακτά χρονικά διαστήματα (τουλάχιστον κάθε τρίμηνο). Για τον καθαρισμό χρησιµοποιείτε μόνο νερό ή καθαριστικά οικιακής χρήσης του εµπορίου.

7. Απόλεια εγγύησης



Η εταιρεία Hama GmbH & Co KG δεν αναλαµβάνει καμία ευθύνη ή εγγύηση για ζηµίες, οι οποίες προκύπτουν από λανθασµένη εγκατάσταση και συναρµολόγηση ή λανθασµένη χρήση του προϊόντος ή μη τήρηση των οδηγιών λειτουργίας καίη των υποδείξεων ασφαλείας.

8. Σέρβις και υποστήριξη

Για ερωτήσεις σχετικά με το προϊόν απευθυνθείτε στην υπηρεσία εξυπηρέτησης πελατών της Hama. Γραµμή υποστήριξης: +49 9091 502-115 (Γερµανικά/Αγγλικά) Περισσότερες πληροφορίες υποστήριξης θα βρείτε στη διεύθυνση: www.hama.com

Dziękujemy za zakup naszego produktu!
Przed pierwszym użyciem należy dokładnie przeczytać instrukcję obsługi. Instrukcję należy przechować, gdyż może być jeszcze potrzebna.

1. Objaśnienie symboli ostrzegawczych i wskazówek

 Ostrzeżenie
Używane w celu zwrócenia uwagi na szczególne niebezpieczeństwo lub ryzyko.
 Wskazówki
Używane w celu zwrócenia uwagi na szczególnie przydatne informacje.

2. Zawartość opakowania

- płyta podstawy
- pólka
- kolumna
- poprzeczki uchwyty
- wsporniki
- Zestaw montażowy (zawartość patrz rys.1)
- Instrukcja obsługi

 Wskazówki
Przed montażem należy dokładnie sprawdzić zestaw, czy zawiera wszelkie elementy montażowe oraz, czy żaden z elementów nie jest uszkodzony.

3. Wskazówki bezpieczeństwa

 Ostrzeżenie
<ul style="list-style-type: none"> • Montaż stojaka należy zlecić wykwalifikowanym fachowcom. • Zachować odstęp bezpieczeństwa wokół przymocowanego ciężaru (zależnie od modelu). • Po zamocowaniu stojaka należy sprawdzić konstrukcję pod względem wytrzymałości. • Takie kontrole należy przeprowadzać w regularnych odstępach czasu (np.: co kwartał). • W przypadku uszkodzenia urządzenia należy zdemontować, a stojaka nie użytkować dalej. • Przy montażu należy uważać aby żadne przewody nie zostały zduszone, ani uszkodzone. • Stojaka nie należy obciążać bardziej niż maks. dopuszczony ciężar obciążenia. Nie należy przekraczać maks. przekątnej. • Nie należy obciążać standu asymetrycznie.

4. Zastosowanie i specyfikacja

- Stojak TV służy do mocowania płaskich ekranów i ustawiania odtwarzaczy Blu-ray, odbiorników, wzmacniaczy itp., do użytku prywatnego, niekomercyjnego.
- Stojak TV jest przeznaczony wyłącznie do użytku wewnątrz pomieszczeń.
- Stojak TV należy użytkować zgodnie z jego przeznaczeniem.

Średnica telewizora:	81,0 - 140,0 cm (US: 32" - 55")
Montaż:	według standardu VESA 600x400
Maks. udźwig uchwyt ścienny:	40 kg
Maks. udźwig podstawa szafka:	10 kg
Szerokość:	68 cm
Wysokość:	146,8 cm
Głębokość:	48 cm

5. Przygotowanie montażu i montaż

 Wskazówki
Montaż uchwytu należy przeprowadzić w 2 osoby!

- Podczas montażu należy uwzględnić wszelkie środki ostrożności.
- Podczas montażu należy postępować zgodnie z załączoną instrukcją obsługi (rys. 1 ff.).

6. Regulacja uchwytu, konserwacja

 Ostrzeżenie
Stojak TV powinny regulować dwie osoby!

- Konstrukcję uchwytu należy kontrolować w stałych odstępach czasu (przynajmniej raz na kwartał) pod względem wytrzymałości. Uchwyt czyścić jedynie lekko zwilżoną szmatką.

7. Wyłączenie odpowiedzialności



Hama GmbH & Co. KG nie udziela gwarancji ani nie odpowiada za szkody wskutek niewłaściwej instalacji, montażu oraz nieprawidłowego stosowania produktu lub nieprzestrzegania instrukcji obsługi i/lub wskazówek bezpieczeństwa.

8. Serwis i pomoc techniczna

W razie pytań dotyczących produktu prosimy zwrócić się do infolinii Hama. Gorąca linia: +49 9091 502-115 (niem./ang.)
Dodatkowe informacje są dostępne na stronie: www.hama.com

Köszönjük, hogy ezt a Hama terméket választotta!
Kérjük, hogy felszerelés előtt szánjon rá időt és olvassa el végig az alábbi útmutatót. A későbbiekben tartsa biztonságos helyen ezt a füzetet, hogy ha szükség van rá, bármikor megtalálja. Ha eladja ezt a terméket, vele együtt adja tovább ezt az útmutatót is az új tulajdonosnak.

1. Figyelmeztető szimbólumok és előírások ismertetése

 Figyelmeztetés
Figyelmeztető jeleket használunk a biztonsági tényezők bemutatására, ill. felhívjuk a figyelmet a különleges veszélyekre és kockázatokra.
 Hivatkozás
Az itt látható figyelmeztető jeleket használjuk fel, ha kiegészítő információkat közlünk vagy fontos tudnivalókra hívjuk fel a figyelmet.

2. A csomag tartalma

- Padlólap
- Rakodópól
- Oszlop
- Keresztrudak a tartókaroknak
- Tartókaroknak
- Szerelőkészlet (tartalmáért lásd 1. ábra)
- Ez a használati útmutató

 Hivatkozás
Kérjük, hogy telepítés előtt ellenőrizze a szerelő készlet teljességét és győződjön meg róla, hogy nem tartalmaz sérült vagy hibás alkatrészeket.

3. Biztonsági és szerelési tudnivalók

 Figyelmeztetés
<ul style="list-style-type: none"> • Ha úgy érzi, hogy az állvány felszereléséhez segítségre van szüksége, kérje képzett szakember közreműködését. • Tartsa be a biztonsági távolságot az elhelyezett teher körül (modelltől függően). • Az összeszerelés után ellenőrizze az állvány megfelelő szilárdságát és megbízhatóságát. • Ezt a vizsgálatot rendszeres időközönként ismételje meg (legalább negyedévenként). • Ha az állvány megsérül, a károk csökkentése érdekében ne használja tovább. • Az állvány összeszerelése előtt vizsgálja meg a felületet, hogy nincs-e alatta elektromos vezeték, ami a szereléskor megsérülhet. • Az összeszerelt állványra ne tegyen nehezebb készüléket, mint amekkora a teherbíró képessége, mert túlterhelés esetén megsérülhet. • Vegye figyelembe, hogy ezt az állványt nem aszimmetrikus terhelésre tervezték.

4. Alkalmazhatóság és műszaki adatok

- A TV-tartó laposképernyők rögzítésére és a Blu-ray-lejátszók, vevőkészülékek, erősítők stb. tárolására szolgál magánháztartási, nem üzleti célú alkalmazásra.
- A TV-tartó csak épületen belüli használatra készül.
- Kérjük, hogy ezt az állványt kizárólag arra a célra használja, amire tervezték.

Képernyő-átmérő:	81,0 - 140,0 cm (US: 32" - 55")
Felrögzítési szabvány:	VESA-szabvány szerinti 600x400
Fali tartó:	40 kg
Polcok terhelhetősége:	10 kg
Szélesség:	68 cm
Magasság:	146,8 cm
Mélysége:	48 cm

5. Szerelési előkészítés és összeszerelés

 Hivatkozás
Az állvány szerelését lehetőség szerint ketten végezzék. Ha támogatásra van szüksége, kérjen segítséget!

- Ahhoz, hogy a tartó megbízhatóan legyen felszerelve, tartsa be a biztonsági feltételeket.
- Amíg nem tud minden részletet azonosítani, ne kezdje el a szerelést, és lépésről lépésre kövesse az illusztrált összeszerelési útmutatót, mielőtt (1. ábra).

6. Beállítás és karbantartás

 Figyelmeztetés
A TV-tartó beállítását mindig két személynek kell végeznie! Ha támogatásra van szüksége, kérjen segítséget!

- Felszerelés után szabályos időközönként (általában negyedévenként) ellenőrizze, hogy a fali tartó rögzítése nem lazult-e meg. Tisztításához vizet és háztartási tisztítószert használjon.

7. Szavatosság kizárása

A Hama GmbH & Co. KG semmilyen felelősséget vagy szavatosságot nem vállal a termék szakszerűlen telepítéséből, szereléséből és szakszerűtlen használatából, vagy a kezelési útmutató ésvagy a biztonsági előírások be nem tartásából eredő károkért.

8. Serviz és támogatás

Kérjük, hogy a termékkel kapcsolatos kérdéseivel forduljon a Hama terméktanácsadáshoz.
Közvetlen vonal Közvetlen vonal:
+49 9091 502-115 (Deu/Eng)
További támogatási információt itt talál:
www.hama.com

Děkujeme, že jste si vybrali výrobek Hama.
Přečtěte si, prosím, všechny následující pokyny a informace. Uchovte tento text pro případné budoucí použití. Pokud výrobek prodáte, předejte tento text novému majiteli.

1. Vysvětlení výstražných symbolů a pokynů

 **Upozornění**

Tento symbol označuje bezpečnostní upozornění, které poukazuje na určitá rizika a nebezpečí.

 **Poznámka**

Tento symbol označuje dodatečné informace nebo důležité poznámky.

2. Obsah balení

- podlahová deska
- dno odkládání
- sloupek
- příčnický pro nosná ramena
- nosná ramena
- Instalační sada (obsah viz obr. 1)
- Informace k používání

 **Poznámka**

Před montáží se ujistěte, zda balení obsahuje všechny součásti a zda žádné z nich nejsou poškozeny.

3. Bezpečnostní pokyny

 **Upozornění**

- Montáž smí provádět jen osoba k tomu náležitě vyškolená.
- V blízkosti umístění zátěže udržte bezpečnostní odstup (v závislosti na modelu).
- Po montáži je nutno přezkoušet funkčnost a pevnost zařízení.
- Kontrolu provádějte pravidelně (minimálně čtvrtletně).
- Při poškození demontujte přístroje a v žádném případě nepoužívejte.
- Dbejte na to, aby nedošlo k poškození žádného elektrického vedení.
- Stojan nepřetěžujte a nepoužívejte pro přístroje větší úhlopříčky, než je předepsáno.
- Stojan nezatěžujte asymetricky.

4. Oblast použití a specifikace

- Stojan na TV slouží k uchycení plochých obrazovek a odložení Blu-ray-přehrávačů, přijímačů, zesilovačů atd. v osobním, ne komerčním použití.
- Stojan na TV je určen pouze pro použití v budovách.
- Zařízení používejte jen k účelům, ke kterým bylo určeno.

Uhlopříčka obrazovky:	81,0 - 140,0 cm (US: 32" - 55")
Provedení:	podle VESA-Standard 600x400
Nosnost držák:	40 kg
Nosnost polic:	10 kg
Šířka:	68 cm
Výška:	146,8 cm
Hloubka:	48 cm

5. Požadavky na instalaci a instalace

 **Poznámka**

Držák instalujte s pomocí druhé osoby. Zajistěte si potřebnou pomoc.

- Přečtěte si bezpečnostní pokyny a upozornění.
- Postupujte krok za krokem podle ilustrovaných pokynů k instalaci (obr. 1 ff).

6. Nastavení a údržba

 **Upozornění**

Přestavení stojanu na TV provádějte jen za pomoci druhé osoby! Zajistěte si potřebnou pomoc.

- Kontrolujte pravidelně pevnost a bezpečnost instalace (nejméně 1x za 3 měsíce). Pro čištění používejte pouze vodu a standardní domácí čistící přípravky.

7. Vyloučení záruky

Hama GmbH & Co. KG nepřebírá žádnou odpovědnost nebo záruku za škody vzniklé neodbornou instalací, montáží nebo neodborným použitím výrobku nebo nedodržováním návodu k použití a/nebo bezpečnostních pokynů.

8. Servis a podpora

Máte otázky k produktu ? Obratě na na poradenské oddělení Hama.
Horká linka: +49 9091 502-115 (německy/anglicky)
Další podpůrné informace naleznete na adrese:
www.hama.com

Ďakujeme, že ste sa rozhodli pre výrobok Hama.
Přečítajte si všetky nasledujúce pokyny a informácie. Uchovajte tento návod na použitie pre prípadné budúce použitie. Pokiaľ výrobok predáte, dajte tento návod novému majiteľovi.

1. Vysvetlenie výstražných symbolov a upozorneni

 **Upozornenie**

Tento symbol označuje bezpečnostné upozornenie, ktoré poukazuje na určité riziká a nebezpečenstva.

 **Poznámka**

Tento symbol označuje dodatočné informácie, alebo dôležité poznámky.

2. Obsah balenia

- podložná doska
- odkladacia priehradka
- stĺpek
- Prietne výstuhu pre nosné ramena
- nosné ramena
- Inštalčný set (obsah viď obr. 1)
- Informácie na používanie

 **Poznámka**

Pred montážou sa uistite, či balenie obsahuje všetky súčasti a či žiadne z nich nie sú poškodené.

3. Bezpečnostné upozornenia

 **Upozornenie**

- Montáž smie prevádzať len osoba k tomu náležito vyškolená.
- Dodržiavajte bezpečnú vzdialenosť v okolí umiestnenej záťaže (v závislosti od modelu).
- Po montáži je nutné vyskúšať funkčnosť a pevnosť zariadenia.
- Kontrolu prevádzajte pravidelne (minimálne štvrtročne).
- Pri poškodení demontujte prístroje a v žiadnom prípade nepoužívajte.
- Dbajte na to, aby nedošlo k poškodeniu žiadneho elektrického vedenia.
- Stojan nepreťažujte a nepoužívajte TV-zariadenia s väčšou uhlopriečkou, ako je predpísané.
- Stojan nezaťažujte asymetricky.

4. Oblast použitia a špecifikácia

- TV stojan slúži na upevnenie plochých obrazoviek a na odkladanie prehrávačov Blu-ray, prijímačov, zosilovačov atď. pre súkromné, nie pre komerčné použitie v domácnosti.
- TV stojan je určený len pre použitie vo vnútri budov.
- Zariadenie používajte len k účelom, pre ktoré je určené.

Uhlopříčka obrazovky:	81,0 - 140,0 cm (US: 32" - 55")
-----------------------	---------------------------------

Prevedenie:	podľa VESA štandardu 600x400
-------------	------------------------------

Nosnosť držáku:	40 kg
-----------------	-------

Nosnosť polic:	10 kg
----------------	-------

Šířka:	68 cm
--------	-------

Výška:	146,8 cm
--------	----------

Hĺbka:	48 cm
--------	-------

5. Požadavky na inštaláciu a inštalácia

 **Poznámka**

Držiak inštalujte s pomocou druhej osoby. Zaisťte si potrebnú pomoc.

- Přečítajte si bezpečnostné pokyny a upozornenia.
- Postupujte krok za krokom podľa ilustrovaných pokynov na inštaláciu (obr. 1 ff).

6. Nastavenie a údržba

 **Upozornenie**

Prestavujte TV stojan len s pomocou druhej osoby! Zaisťte si potrebnú pomoc.

- Kontrolujte pravidelne pevnosť a bezpečnosť inštalácie (najmenej 1x za 3 mesiace). Na čistenie používajte len vodu a štandardné domáce čistiace prípravky.

7. Vylúčenie záruky



Firma Hama GmbH & Co KG neručí/nezodpovedá za škody vyplývajúce z neodbornej inštalácie, montáže alebo neodborného používania výrobku alebo z nerešpektovania návodu na používanie a/alebo bezpečnostných pokynov.

8. Servis a podpora

S otázkami týkajúcimi sa výrobku sa prosím obráťte na poradenské oddelenie firmy Hama.
Hotline: +49 9091 502-115 (nem./angl.)
Ďalšie informácie o podpore nájdete tu:
www.hama.com

Agradecemos que se tenha decidido por este produto Hama!
Antes de utilizar o produto, leia completamente estas indicações e informações.
Guarde, depois, estas informações num local seguro para consultas futuras. Se transmitir o produto para um novo proprietário, entregue também as instruções de utilização.

1. Descrição dos símbolos de aviso e das notas

 Aviso
É utilizado para identificar informações de segurança ou chamar a atenção para perigos e riscos especiais.
 Nota
É utilizado para identificar informações adicionais ou notas importantes.

2. Conteúdo da embalagem

- Placa de base
- Prateleira
- Coluna
- Tirantes transversais para os braços de suporte
- Os braços de suporte
- Kit de montagem (ver fig. 1 para itens)
- Estas instruções de utilização

 Nota
Antes da instalação do suporte, verifique o kit de montagem relativamente à totalidade das peças e certifique-se de que não contém peças avariadas ou danificadas.

3. Indicações de segurança

 Aviso
<ul style="list-style-type: none"> • Entre em contacto com técnicos especializados para efectuar a montagem deste suporte para TV! • Mantenha uma distância de segurança relativamente à carga colocada (variável em função do modelo). • Após a montagem suporte de TV, esta deve ser verificada quanto a resistência e segurança operacional suficientes. • Esta verificação deve ser repetida em intervalos regulares (pelo menos uma vez por trimestre). • Em caso de danos, desmontar os aparelhos e não voltar a utilizar o suporte de TV. • Durante a montagem e o ajuste, certifique-se de que nenhum cabo eléctrico fica esmagado ou danificado. • Não pouse cargas sobre o suporte de TV superiores à máxima indicada e não exceda a diagonal máxima indicada. • Assegure-se de que a carga não é pousada assimetricamente sobre o suporte de TV.

4. Área de aplicação e especificações

- O suporte de TV foi concebido para a fixação de ecrãs planos e para a colocação de leitores de Blu-ray, recetores, amplificadores, etc. para utilização doméstica e não comercial.
- O suporte de TV é adequado apenas para instalação em interiores.
- Utilize o suporte de TV apenas para a finalidade prevista.

Diagonal do ecrã:	81,0 - 140,0 cm (US: 32" - 55")
Suporte:	de acordo com o padrão VESA 600x400
Capacidade de carga suporte para a parede:	40 kg
Capacidade de carga das prateleiras:	10 kg
Largura:	68 cm
Altura:	146,8 cm
Profundidade:	48 cm

5. Trabalho preliminar e instalação

 Nota
O suporte de TV deve ser sempre montado por duas pessoas! Peça sempre ajuda!

- Observe os restantes avisos e indicações de segurança.
- Efectue todos os passos indicados nas figuras das instruções de instalação (fig. 1 e seguintes).

6. Ajuste e manutenção

 Aviso
Efetue os ajustes no suporte de TV sempre com uma segunda pessoa! Peça sempre ajuda!

- A solidez e a segurança devem ser verificadas regularmente (pelo menos, trimestralmente). A limpeza deve ser efectuada somente com água ou detergentes domésticos convencionais.

7. Exclusão de garantia



A Hama GmbH & Co KG não assume qualquer responsabilidade ou garantia por danos provocados pela instalação, montagem ou manuseamento incorrectos do produto e não observação do das instruções de utilização e/ou das informações de segurança.

8. Servis a podpora

Em caso de dúvidas sobre o produto, contacte o serviço de assistência ao produto da Hama.
Linha de apoio ao cliente: +49 9091 502-115 (alemão/inglês)
Para mais informações sobre os serviços de apoio ao cliente, visite:
www.hama.com

Bir Hama ürünü satın aldığınız için teşekkür ederiz!
Biraz zaman ayırın ve önce aşağıda verilen talimatları ve bilgileri iyice okuyun. Bu kullanım kılavuzunu güvenli bir yerde saklayın ve gerektiğinde yeniden okuyun. Bu cihazı başkasına sattığınızda, bu kullanma kılavuzunu da yeni sahibine birlikte verin.

1. Uyarı sembollerinin ve uyarıların açıklanması

 Uyarı
Güvenlik uyarılarını işaretlemek veya özellikle tehlikeli durumlara dikkat çekmek için kullanılır.
 Uyarı
Ek bilgileri veya önemli uyarıları işaretlemek için kullanılır

2. Paketin içindekiler

- Zemin plakası
- Yerleştirme tabanı
- Sütun
- Taşıyıcı kollar için traversler
- Taşıyıcı kollar
- Montaj seti (içeriği için, bkz. Şekil 1)
- Bu kullanma kılavuzu

 Uyarı
Montaj öncesi montaj setinin eksiksiz olduğunu kontrol edin ve içerisinde hatalı veya hasarlı parça olmadığından emin olun.

3. Güvenlik uyarıları

 Uyarı
<ul style="list-style-type: none"> • Bu TV standının montajını bu konuda eğitim görmüş ustalara yaptırınız! • vorletzter Punkt - 3. 00108728 • TV standı monte edildikten sonra bağlantıların sağlamlığı ve işletme emniyeti kontrol edilmelidir. • Bu kontrol düzenli aralıklarla tekrar edilmelidir (en az üç ayda bir). • Hasar varsa cihazı sökün ve TV standını artık kullanmayın. • Montaj esnasında elektrik kablolarının ezilmemesine veya hasar görmemesine dikkat edin. • TV standını belirtilen maksimum taşıma kapasitesinden daha ağır yüklerle yüklemeyin ve belirtilen maksimum diyagonal boyutuna dikkat edin. • TV standı asimetrik olarak yüklenmemelidir.

4. Uygulama alanı ve teknik özellikleri

- TV standı yassı ekranları tespit etmek ve Blu-ray oynatıcıları, alıcıları, yükselticileri vb. yerleştirmek için kullanılır. Ticari olmayan, evsel kullanımlar için tasarlanmıştır.
- TV standı sadece bina içinde kullanılmak için tasarlanmıştır.
- Duvar bağlantısını sadece amacına uygun olarak kullanınız.

Diyagonal ekran boyutu:	81,0 - 140,0 cm (US: 32" - 55")
Yuva:	VESA normuna göre 600x400
Duvar Askı Aparatı taşıma kapasitesi:	40 kg
Rafların taşıma kapasitesi:	10 kg
Genişlik:	68 cm
Yükseklik:	146,8 cm
Derinlik:	48 cm

5. Montaj hazırlığı ve montaj

 Uyarı
TV duvar bağlantısını sadece iki kişi monte edin! Destek ve yardım alın!

- Ayrıca aşağıdaki ikaz ve emniyet uyarıları da göz önünde bulundurulmalıdır.
- Resimli montaj kılavuzuna bakarak adım adım monte edin (Şekil 1 ve diğerleri).

6. Ayar ve bakım

 Uyarı
TV standının yeri sadece iki kişi ile birlikte değiştirilmelidir! Destek ve yardım alın!

- Sağlamlığı ve işletme emniyeti belirli aralıklarla (en az üç ayda bir) kontrol edilmelidir. Sadece su veya piyasada yaygın bulunan evsel deterjanlarla temizlenmelidir.

7. Garanti reddi

Hama GmbH & Co. KG şirketi yanlış kurulum, montaj ve ürünün amacına uygun olarak kullanılmaması durumunda veya kullanım kılavuzu ve/veya güvenlik uyarılarına uyulmaması sonucu oluşan hasarlardan sorumluluk kabul etmez ve bu durumda garanti hakkı kaybolur.

8. Servis ve destek

Ürünle ilgili herhangi bir sorunuz varsa, lütfen HAMA ürün danışmanlığına başvurunuz.
Hotline: +49 9091 502-115 (Alm/İng)
Diğer destek bilgileri için, bkz.: www.hama.com

Vă mulțumim că ați optat pentru un produs Hama. Pentru început vă rugăm să vă lăsați puțin timp și să citiți complet următoarele instrucțiuni și indicații. Vă rugăm să păstrați manualul de utilizare la loc sigur pentru o consultare ulterioară în caz de nevoie. În caz de instruire a aparatului vă rugăm să predați și acest manual noului proprietar.

1. Explicarea simbolurilor de avertizare și indicații

Avertizare

Se folosește la marcarea instrucțiunilor de siguranță sau la concentrarea atenției în caz de pericol și riscuri mari.

Instrucțiune

Se folosește pentru marcarea informațiilor și instrucțiunilor importante.

2. Paketin țindecikiler

- Placă de bază
- Placă de plasare
- Stâlț
- Benzi transversale pentru racordurile de susținere
- Brațele suport
- Set de montare (pentru conținut vezi fig. 1).
- Acest manual de utilizare

Instrucțiune

Înainte de instalarea suportului verificați integritatea setului și asigurați-vă că nici o componentă nu este deteriorată sau defectă.

3. Instrucțiuni de siguranță

Avertizare

- Pentru montarea consolei TV vă rugăm să vă adresați unui specialist!
- Păstrați o distanță de siguranță față de greutatea plasată (în funcție de model).
- După montare consola TV se verifică din punct de vedere al stabilității și siguranței în exploatare.
- Această verificare se execută periodic (cel puțin o dată la trei luni).
- În caz de deteriorare demontați aparatele și nu mai întrebuințați consola.
- Aveți grijă ca la montare să nu deteriorați sau să striviți fire electrice.
- Nu solicitați consola cu o greutate mai mare decât capacitatea portantă maximă și nu depășiți diagonală maximă indicată.
- Nu încărcați consola TV asimetric.

4. Domeniu de aplicare și specificații

- Standul TV servește fixării ecranelor plate și plasarea de Blu-ray player, receive, amplificatoare etc. pentru folosință privată și nu profesională.
- Standul TV este conceput numai pentru utilizarea în interiorul clădirilor.
- Folosiți consola TV numai în scopul pentru care a fost concepută.

Diagonală ecranului:	81,0 - 140,0 cm (US: 32" - 55")
Asimilare:	conform standardului VESA 600x400
Greutate suportată suport de perete:	40 kg
Greutate suportată rafturi mijlocii:	10 kg
Lățime:	68 cm
Înălțime:	146,8 cm
Lățime:	48 cm

5. Pregătirea montării și montarea

Instrucțiune

- Suportul de perete pentru TV se montează numai în doi! La nevoie chemați pe cineva pentru ajutor și sprijin!

- Respectați toate instrucțiunile și avertizările de siguranță.
- Urmați pas cu pas indicațiile de montaj ilustrate (fig. 1 ff.).

6. Reglare & întreținere

Avertizare

Standul TV se reglează numai în doi! La nevoie chemați pe cineva pentru ajutor și sprijin!

- Stabilitatea și siguranța în funcționare se verifică periodic (cel puțin . o dată la trei luni). Curățare numai cu apă sau substanțe de curățat folosite în casă.

7. Excludere de garanție

Hama GmbH & Co. KG nu își asumă nici o răspundere sau garanție pentru pagube cauzate de montarea, instalarea sau folosirea necorespunzătoare a produsului sau nerespectarea instrucțiunilor de folosire sau/și a instrucțiunilor de siguranță.

8. Service și suport

Dacă aveți întrebări adresați-vă la Hama consultanță privind produsul. Hotline: +49 9091 502-115 (Ger./Ang.) Alte informații de suport găsiți aici: www.hama.com

Tack för att du valt att köpa en Hama produkt. Ta dig tid och läs först igenom de följande anvisningarna och hänvisningarna helt och hållet. Förvara sedan den här bruksanvisningen på en säker plats för att kunna titta i den när det behövs. Om du gör dig av med apparaten ska du lämna bruksanvisningen till den nya ägaren.

1. Förklaring av varningssymboler och hänvisningar

Varning

Används för att markera säkerhetsanvisningar eller för att rikta uppmärksamheten mot speciella faror och risker.

Hänvisning

Används för att markera ytterligare information eller viktiga hänvisningar.

2. Förpackningsinnehåll

- Bottenplatta
- Hylla
- Stativ
- Tvärstag för stödarmar
- Stödarmar
- Monteringssats (innehåll se bild 1)
- Den här bruksanvisningen

Hänvisning

Kontrollera att monteringsatsen är komplett och säkerställ att den inte innehåller felaktiga eller skadade delar innan fästet installeras.

3. Säkerhetsanvisningar

Varning

- Kontakta utbildad fackpersonal för monteringen av tv-möbeln!
- Håll ett säkerhetsavstånd runt den pålagda lasten (stys av modellen).
- När tv-möbeln monterats måste det kontrolleras att allt sitter tillräckligt stadigt och fungerar.
- Detta måste kontrolleras regelbundet (minst varje kvartal).
- Ta ner apparaterna och använd inte tv-möbeln mer om det finns skador.
- Se till att inte elsladdar kläms eller skadas vid monteringen.
- Belasta inte tv-möbeln med mer vikt än den angivna maxvikten och överskrid inte den angivna maxdiagonalen.
- Var noga med att inte belasta tv-möbeln asymmetriskt.

4. Användningsområde och specifikationer

- Tv-stativet är avsett för fästsättning plattskärmar och förvaring av Bluray-spelare, mottagare, förstärkare etc. vid privat, inte yrkesmässig, användning.
- Tv-stativet är bara avsett för inomhusanvändning.
- Använd bara tv-möbeln till det som den är avsedd för.

Bildskärmsmått diagonal:	81,0 - 140,0 cm (US: 32" - 55")
Fäste:	enligt VESA-standard 600x400
Bärkraft väggfäste:	40 kg
Bärkraft hyllplan:	10 kg
Bredd:	68 cm
Höjd:	146,8 cm
Djup:	48 cm

5. Monteringsförberedelse och montering

Hänvisning

- Var alltid två när tv-väggfästet monteras! Skaffa stöd och hjälp!

- Beakta de övriga varnings- och säkerhetsanvisningarna.
- Följ bilderna i monteringsanvisningen steg för steg (bild 1 ff.).

6. Inställning & service

Varning

Var alltid två när tv-stativet justeras! Skaffa stöd och hjälp!

- Kontrollera regelbundet att allt sitter fast ordentligt och fungerar säkert (minst varje kvartal). Rengöring bara med vatten eller vanliga hushållsrengöringsmedel.

7. Garantifriskrivning

Hama GmbH & Co. KG övertar ingen form av ansvar eller garanti för skador som beror på olämplig installation, montering och olämplig produktanvändning eller på att bruksanvisningen och/eller säkerhetsanvisningarna inte följs.

8. Service och support

Kontakta Hama produktrådgivning om du har frågor om produkten. Hotline: +49 9091 502-115 (ty/eng) Du hittar mer support-information här: www.hama.com

Suurkiitos, että valitsit Hama-tuotteen.

Varaa aikaa ja lue seuraavat ohjeet ensin kokonaan läpi. Säilytä sen jälkeen tämä käyttöohje varmassa paikassa, jotta voit tarvittaessa tarkistaa siitä eri asioita. Jos luovut laitteesta, anna tämä käyttöohje sen mukana uudelle omistajalle.

1. Varoitusten ja ohjeiden selitykset

Varoitus

Käytetään turvaohjeiden merkitsemiseen ja huomion kiinnittämiseen erityisiin vaaroihin ja riskeihin.

Ohje

Käytetään lisätietojen tai tärkeiden ohjeiden merkitsemiseen

2. Pakkauksen sisältö

- Pohjalevy
- Säilytysalusta
- Tornit
- Poikittaistuet kannatinvarsille
- Tukivarret
- Asennuspaketti (sisältö, ks. kuva 1)
- Tämä käyttöohje

Ohje

Tarkista ennen asennusta, ettei telineen asennuspaketista puutu mitään eikä mukana ole viallisia tai vaurioituneita osia.

3. Turvaohjeet

Varning

- Anna TV-tason asennus siihen koulutuksen saaneen ammattilaisen tehtäväksi
- vorletztter Punkt - 3. 00108728
- Asennuksen jälkeen on varmistettava, että TV-taso on riittävän tukeva ja että sen käyttö on turvallista.
- Tämä tarkistus on toistettava säännöllisin väliajoin (vähintään neljännesvuosittain).
- Jos laitteisiin tulee vaurioita, pura ne älkäkä käytä TV-tasoa enää.
- Varmista asentaessasi, ettei sähköjohtoja joudu puristuksiin tai vaurioidui.
- TV-tason kuormitus ei saa ylittää ilmoitettua maksimikuormitusta, ilmoitettua maksimilävitäjää ei myöskään saa ylittää.
- Varo kuormittamasta TV-tasoa epäsymmetrisesti.

4. Käyttöalue ja tekniset eritelmät

- TV-telineettä voi käyttää litteiden näyttöjen ja Blu-ray-soitinten, vastaanotinten, vahvistinten jne. kiinnitykseen yksityisessä, ei-kaupallisessa kotitalouskäytössä.
- TV-telineon tarkoitettu käyttöön ainoastaan sisätiloissa.
- Käytä TV-tasoa ainoastaan ohjeiden mukaiseen tarkoitukseen.

Kuvaruudun halkaisija:	81,0 - 140,0 cm (US: 32" - 55")
Liitäntä:	VESA-standardin mukainen 600x400
seinäteline kuormitus:	40 kg
hyllytasojen kuormitus:	10 kg
leveys:	68 cm
korkeus:	146,8 cm
Syvyys:	48 cm

5. Asennuksen valmistelu ja asennus

Ohje

- TV:n seinätelineen asennukseen tarvitaan aina kaksi Varaa itsellesi tukea ja apua!

- Noudata muita varoituksia ja turvaohjeita.
- Noudata kuva kavalta kuvitettua asennusohjetta (kuvat 1 -).

6. Säätö ja huolto

Varoitus

TV-telineen säätämiseen tarvitaan aina kaksi Varaa itsellesi tukea ja apua!

- Sen riittävä tukevuus ja käytön turvallisuus on tarkistettava säännöllisin väliajoin (vähintään neljä kertaa vuodessa). Puhdistus vain vedellä tai yleisesti myynnissä olevilla kotipuhdistusaineilla.

7. Vastuun rajoitus

Hama GmbH & Co. KG ei vastaa millään tavalla vahingoista, jotka johtuvat epäasianmukaisesta asennuksesta tai tuotteen käytöstä tai käyttöohjeen ja/tai turvaohjeiden vastaisesta toiminnasta.

8. Huolto ja tuki

Tuotetta koskevissa kysymyksissä pyydämme kääntymään Haman tuoteneuvonnan puoleen.
 Tukiliinja: +49 9091 502-115 (saksa/englanti)
 Lisää tukitietoja on osoitteessa www.hama.com