

hama®

THE SMART SOLUTION

00118563
00095277

Digital Photo Frame

Digitaler Bilderrahmen

More information



118563

More information



095277



Operating Instructions

Bedienungsanleitung

Mode d'emploi

Instrucciones de uso

Istruzioni per l'uso

Gebruiksaanwijzing

Instrukcja obsługi

Használati útmutató

Návod k použití

Návod na použitie

Manual de instruções

Manual de utilizare

GB

D

F

E

I

NL

PL

H

CZ

SK

P

RO

Contents

Introduction.....	3	Cleaning and care.....	13
Preface	3	Safety instructions.....	13
Copyright.....	3	Cleaning	13
Warnings	3	Troubleshooting.....	13
Intended use.....	4	Safety instructions.....	13
Limitation of liability	4	Causes of errors and error rectification...14	
Basic safety instructions	5	Storage	14
Design and functionality	6	Disposal	15
Digital picture frame	6	Device disposal	15
Remote control	7	Appendix	15
Extent of delivery and delivery inspection.8		Technical specifications.....	15
Installation and connections	8	Menu structure for the DPF.....	17
Operation.....	9	Support information.....	17
Using the menu	9		
System settings	9		
Functions	11		
Photos	11		
Calendar	12		

Introduction

Preface

Dear customer,

By purchasing this Hama digital picture frame, you have chosen a quality product which conforms to state-of-the-art development standards in technology and functionality.

Read the following information carefully in order to familiarise yourself with the device and its full range of functions.

We hope you enjoy this device for many years to come.

Copyright

This documentation is protected by copyright.

It may not be reprinted or reproduced (including illustrations) in whole or in part without prior written consent from the manufacturer. This also applies after changes to the documentation.

Warnings

The following warnings are used in these operating instructions:



Danger

A warning of this type indicates the immediate threat of a dangerous situation.

Death or serious injuries can result if this situation is not avoided.

- Follow the information in this warning to prevent death or serious personal injury.



Warning

A warning of this type indicates the possibility of a dangerous situation.

Injuries and/or material damage can result if this situation is not avoided.

- Follow the information in this warning to prevent personal injury or material damage.

Caution

A warning of this type indicates the possibility of material damage.

Material damage can result if this situation is not avoided.

- Observe the information in this warning to prevent material damage.



Note

A note indicates additional useful information for handling the device.

Intended use

This device is only intended for private, indoor use. It is to be used to display photos. Other uses or uses that go beyond this use are considered unintended.

Warning

Danger caused by unintended use

Danger may result from unintended or other use of the device.

- Only use the device as intended.
- Adhere to the procedures described in these operating instructions.

All claims made as a result of damage caused by unintended use are excluded. The operator alone bears the risk resulting from unintended use.

Limitation of liability

All technical information, data and instructions contained in these operating instructions were current at the time of printing and written to the best of our knowledge based on previous experiences and findings.

Therefore, no claims can be derived from the specifications, illustrations and descriptions contained in these instructions.

The manufacturer accepts no liability for damages caused by failure to observe these instructions, improper use or repairs, unauthorised device modifications or the use of non-approved spare parts.

Caution

Pixel defects can occur due to the manufacturing process. These manifest themselves as white or black pixels that permanently light up during playback. Within the context of production tolerances, a maximum of 0.01% of these pixel defects measured against the total size of the screen are permitted as a tolerance and are not considered a product defect.

Basic safety instructions

- Visually inspect the device before using it to make sure that there is no external damage. Do not operate the device if it is damaged.
- Keep the device away from moisture and do not allow liquids or objects to enter the device. Disconnect the power supply adapter immediately if the device comes into contact with liquids.
- Place the device on a flat, level surface.
- Do not place any objects on top of the device.
- Do not place the device in a hot, wet or very humid environment.
- The device requires adequate air circulation in order to function properly. During operation, do not place the device on soft surfaces, carpets or other materials that might block air circulation, and do not make any modifications to the device.
- Keep the cable away from hot surfaces and sharp edges.
- Make sure not to bend the cable or pull it too tightly.
- The electrical socket must be easily accessible so that the power supply adapter can be easily unplugged in case of emergency.
- If you are not going to use the device for an extended period of time, switch off the device, disconnect it from the power supply and store it in a clean, dry place that is away from direct sunlight.
- Only use the included power supply adapter; otherwise the device may be damaged.
- Do not operate the device if the power supply adapter, connection cable or plug is damaged.
- Do not open the housing of the device or the power supply adapter under any circumstances. There is a risk of electric shock if live connections are touched or if the electronic or mechanical layout of the device is altered.
- Disconnect the power supply adapter from the power supply before cleaning the device, during thunderstorms or in the event of a malfunction.
- Any repairs to the device should be left to specialists. Improper repair work invalidates any warranty claims.
- Faulty components may be replaced with original spare parts only.
- Packaging materials may not be used as toys. There is a risk of suffocation.

Design and functionality

Digital picture frame

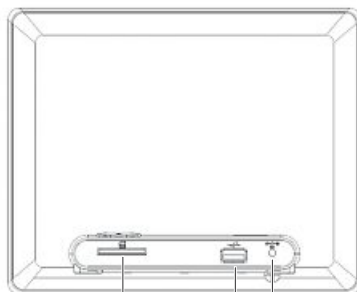
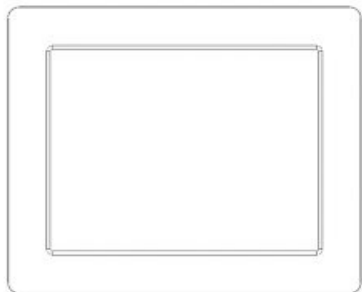

1 2 3

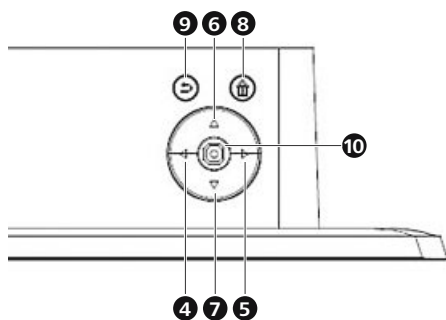

1	SD/SDHC/MMC
2	USB type A
3	Socket for power supply adapter
4	Left navigation button
5	Right navigation button
6	Navigation button down
7	Navigation button up
8	Home & ON/OFF button
9	Exit/back button
10	OK/Enter/Play

GB

Remote control



1	POWER	ON/OFF
2	SETUP	EXIT to system settings
3	ROTATE	Rotate photo anticlockwise
4	Up button	
5	ZOOM	Image zoom function +/-
6	Left	View previous photo
7	OK/ ENTER	Confirm button; play/pause button in playback mode
8	Right	View next photo
9	SLIDE SHOW	Starts the Photo Slideshow
10	Down button	
11	EXIT	Return to the previous menu

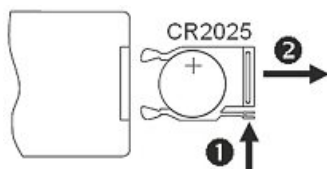

Inserting the battery

To insert/replace the battery, proceed as follows:

- Remove the battery compartment from the remote control by pressing in the locking mechanism while simultaneously pulling out the battery compartment.
- Remove the used battery and insert a new battery of type CR2025 (button cell) in the battery compartment. Be sure to install the battery according to the correct polarity.
- Slide the battery compartment back into the remote control.

Extent of delivery and delivery inspection

The device includes the following components as standard:

- Digital picture frame
- Power supply adapter
- Remote control
- 1 CR2025 battery for remote control (already inserted)
- Operating instructions

Note

Check the delivery for completeness and visible damage. Inform your supplier/dealer in the event of incomplete or damaged deliveries.

GB

Installation and connections

For continuous playback, the device can be placed on a flat surface.



Caution

The device can be damaged if it tips over or falls down.

- Make sure that the device cannot tip over.

Operation

Using the menu

The device is equipped with a user-friendly menu. The menu appears on the screen.

- To switch on the device, press and hold the [HOME] button (ON/OFF) for longer than 3 seconds.
- The following types of storage media can be read:
 - SD/SDHC, MMC memory card
 - USB storage media

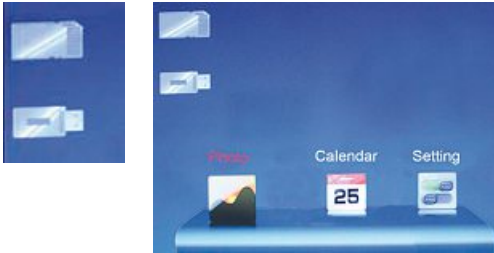

- You open the main menu using the [Home] button. In the menu, use the [◀][▶] buttons to move around, and select the desired function.
- When you confirm your selection by pressing [OK/ENTER], a corresponding submenu appears. In this menu, use the [▲] or [▼] buttons to move around, and select the desired line. The selected line is highlighted in colour.
- Confirm your selection using the [OK/ENTER] button. Usually, an additional menu will then appear, in which you move around using the [◀][▶][▲][▼] buttons and select the desired setting.
- Use the [EXIT] button to exit the current menu level.
- For orientation purposes, the menu structure is also included in the Appendix.
- You can control the device using the buttons on the rear.

System settings



To enter the setup menu use the [◀][▶] buttons on the rear of the device to access the "Settings" menu item

The following menu items are available:

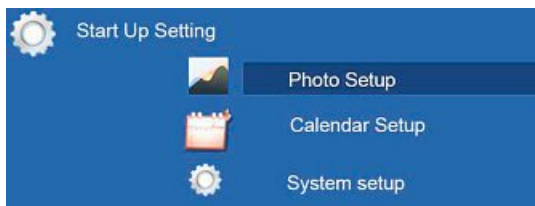

Photo Setup	Display mode	Select between two display modes
	Display Ratio	Adjust image to the screen
	Slideshow Duration	Select the time interval at which the pictures change (5 sec/15 sec/30 sec/1 min/5 min/15 min)
	Slideshow Repeat	Function menu for setting the playback loop
	Slideshow Effect	Function menu for setting the picture transitions
Calendar Setup	Date	Function menu for setting the date
	Clock Mode	Function menu for setting the time
	Clock Time	
System Setup	Language	Select the menu/operating language
	Brightness	Set the brightness, contrast, colour saturation and shading of the device
	Contrast	
	Saturation	
	Power On	Set the time at which the device is to switch on or off.
	Auto Boot Time	
	Power Off	
	Auto Shut Time	WARNING: Auto switch-on/switch-off function must first be activated!
	Auto-Power Frequency	
	Reset	Function menu for resetting to factory settings
	Version	Function menu for displaying the current firmware version
System Upgrade	Function menu for updating the firmware	

Functions

Photos



The device starts a photo slide show automatically when a storage medium is inserted. If no storage medium has been inserted, the device uses the photos stored on the internal memory.

You can navigate in the photo menu as follows:

- Use the [◀][▶][▲][▼] buttons on the device to select the symbol and then press [ENTER/OK].
- In the default setting, the device displays the slide show upon start-up.
- Press [EXIT] on the device to enter image preview mode. Use the [◀][▶][▲][▼] keys to select a photo and then press [ENTER/OK] on the device to view the image.



Note

You can make additional changes to the settings in the photo settings menu.

Calendar



Use the [◀][▶][▲][▼] buttons on the device to select the symbol and then press [ENTER/OK].



GB

You can perform the following functions:

- You can change the photos using the [◀][▶] buttons.
- You can change the month using the [▲][▼] buttons.
- Press the [ENTER] button to switch to a different calendar or time view.

Note

You can make additional changes to the settings in the calendar settings menu.

Cleaning and care

This chapter contains important information for the cleaning and care of the device.

Safety instructions

Caution

Moisture can damage the device.

- To prevent irreparable damage, make sure that no moisture gets into the device when you clean it.

Cleaning

The display on your device is located behind protective glass.

- Only clean the display with a dry, soft cloth.
- Do not apply pressure to the screen surface when you clean the device.
- To keep from damaging the surface, do not use solvents or alcohol-based cleaners to clean the device.

GB

Note

For gentle cleaning and care of the display, we recommend that you use a microfibre cleaning cloth.

- Clean the rest of the device with a dry cloth. You can lightly dampen the cloth if the device is very dirty.

Troubleshooting

This chapter contains important information for localising and rectifying errors. Observe the information to avoid dangers and material damage.

Safety instructions

Warning

Observe the following safety instructions to avoid safety risks and material damage:

- Repairs to electrical devices may only be carried out by specialists who have been trained by the manufacturer. Improper repairs can result in significant danger to the operator and damage to the device.

Causes of errors and error rectification

The following table can be used to localise and rectify minor errors with the device:

	Error	Possible cause	Solution
General information	Display is blank	Device is switched off	Switch on the device.
		Power supply adapter not connected correctly	Ensure that the power supply adapter is plugged in and connected to the device.
		No mains power	Check your fuse box.
		Device is faulty	Inform our customer service department.
	Device turns off	By static electricity, such as occur during normal daily use (carpet, wool sweater), it may happen that the device will go into Standby Mode.	In case that the device shouldn't react on any commands or show a black screen, reset the device by pressing the POWER button on the backpanel of the device.
DPF	No image appears	No storage medium is inserted	Insert a storage medium.
		The storage medium does not contain data	Check your storage medium.

Note

Contact our customer service department if the problem remains after taking the steps detailed above.

Storage

If you are not going to use the device for an extended period of time, switch off the device, disconnect it from power, and store it in a clean, dry place that is away from direct sunlight.

Disposal

Device disposal



After the implementation of the European Directive 2012/19/EU and 2006/66/EU in the national legal system, the following applies:

Electric and electronic devices as well as batteries must not be disposed of with household waste. Consumers are obliged by law to return electrical and electronic devices as well as batteries at the end of their service lives to the public collecting points set up for this purpose or point of sale. Details to this are defined by the national law of the respective country. This symbol on the product, the instruction manual or the package indicates that a product is subject to these regulations.

By recycling, reusing the materials or other forms of utilising old devices/Batteries, you are making an important contribution to protecting our environment.

Appendix

GB

Technical specifications

General	
Power supply input	AC 100-240 V / 50/60 Hz / 0.4 A max
Power supply output	DC 5 V / 1.0 A
Power consumption	approx. 4.5 W
Dimensions (L x W x H)	189 x 5 x 159 mm (without the base) 189 x 50 x 159 mm (with the base)
Weight	approx. 360 g
Recommended ambient temperature for device	0°C to 40°C (32°F to 104°F)
Relative humidity	10% to 80% (non-condensing)
Screen	
Display	20.32 cm (8.0") 4:3 TFT
Resolution	1024 x 768 (RGB)
Brightness	250 cd/m ²
Contrast	600 : 1
Compatible storage media	
SD/SDHC/MMC	
External connections	
USB 2.0 (Host)	
Supported file formats	
JPG (up to 64 megapixels)	

General 00095277

Power supply input	100-240V AC / 50/60 Hz / 0,4 A Max
Power supply output	5V DC / 1.0A
Power consumption	< 2 W
Dimensions (L x W x H)	189 x 9 x 154 mm (without the base) 189 x 54 x 154 mm (with the base)
Weight	ca. 300 g
Recommended ambient temperature for device	0°C - 40°C (32 - 104 F)
Relative humidity	10 - 80 % (non-condensing)

Screen 00095277

Display	17,78 cm (7.0") 4:3 TFT
Resolution	800 x 600 (RGB)
Brightness	200 cd/m ²
Contrast	400 : 1

Compatible storage media

SD/SDHC/MMC

External connections

USB 2.0 (Host)

Supported file formats

JPG (up to 64 megapixels)

Menu structure for the DPF

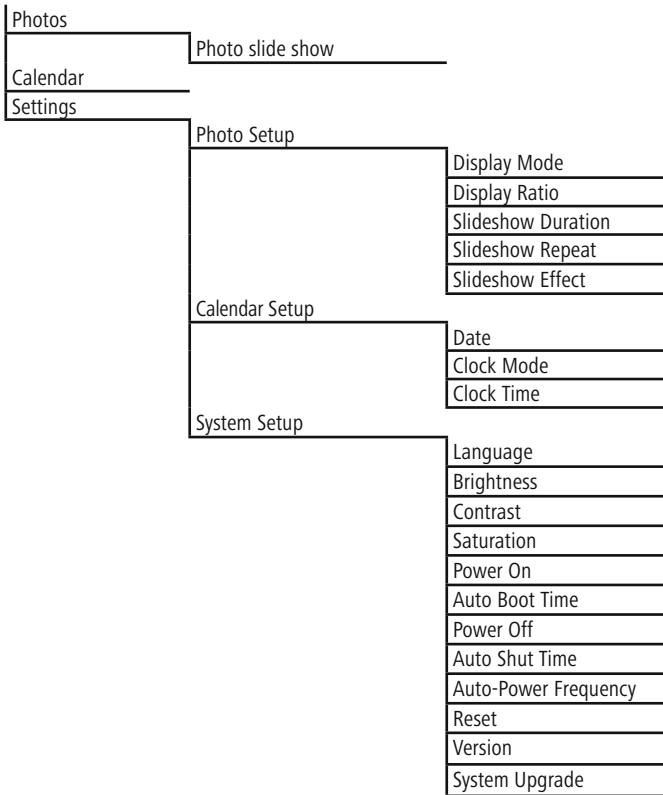

GB

Support information

Contact your dealer or Hama Product Consulting if you have a faulty product:

Support hotline – Hama Product Consulting (German/English):

Phone: +49 (0) 9091/502-115

Fax: +49 (0) 9091 / 502 – 272

Email: <mailto:produktberatung@hama.de>

For more product information see www.hama.com.

Note:

All technical specifications and descriptions can change at any time without prior notice.



Inhaltsverzeichnis

Einführung	19	Reinigung und Pflege	29
Vorwort.....	19	Sicherheitshinweise.....	29
Urheberrecht.....	19	Reinigung.....	29
Warnhinweise.....	19	Fehlerbehebung	29
Bestimmungsgemäße Verwendung.....	20	Sicherheitshinweise.....	29
Haftungsbeschränkung.....	20	Fehlerursachen und -behebung.....	30
Sicherheitshinweise	21	Lagerung	30
Aufbau und Funktion	22	Entsorgung	31
Digitaler Bilderrahmen.....	22	Gerät entsorgen.....	31
Fernbedienung.....	23	Anhang	31
Lieferumfang und Transportinspektion...24		Technische Daten.....	31
Aufstellen.....	24	Menüstruktur des DPF	33
Bedienung und Betrieb	25	Supportinformationen	33
Die Menüführung.....	25		
Systemeinstellungen.....	25		
Funktionen	27		
Photo.....	27		
Kalender.....	28		

Einführung

Vorwort

Sehr geehrte Kundin, sehr geehrter Kunde, mit dem Kauf dieses digitalen Bilderrahmens haben Sie sich für ein Qualitätsprodukt von Hama entschieden, welches hinsichtlich Technik und Funktionalität dem modernsten Entwicklungsstandard entspricht.

Lesen Sie die hier enthaltenen Informationen, damit Sie mit Ihrem Gerät schnell vertraut werden und seine Funktionen in vollem Umfang nutzen können.

Wir wünschen Ihnen viel Freude beim Gebrauch.

Urheberrecht

Diese Dokumentation ist urheberrechtlich geschützt.

Jede Vervielfältigung, bzw. jeder Nachdruck, auch auszugsweise, sowie die Wiedergabe der Abbildungen, auch im veränderten Zustand ist nur mit schriftlicher Zustimmung des Herstellers gestattet.

Warnhinweise

In der vorliegenden Bedienungsanleitung werden folgende Warnhinweise verwendet:

Gefahr

Ein Warnhinweis dieser Gefahrenstufe kennzeichnet eine drohende gefährliche Situation.

Falls die gefährliche Situation nicht vermieden wird, kann dies zum Tod oder zu schweren Verletzungen führen.

- Die Anweisungen in diesem Warnhinweis befolgen, um die Gefahr des Todes oder schwerer Verletzungen von Personen zu vermeiden.

Warnung

Ein Warnhinweis dieser Gefahrenstufe kennzeichnet eine mögliche gefährliche Situation.

Falls die gefährliche Situation nicht vermieden wird, kann dies zu Verletzungen und/oder zu Sachschäden führen.

- Die Anweisungen in diesem Warnhinweis befolgen, um Verletzungen von Personen oder Sachschäden zu vermeiden.

Achtung

Ein Warnhinweis dieser Gefahrenstufe kennzeichnet einen möglichen Sachschaden.

Falls die Situation nicht vermieden wird, kann dies zu Sachschäden führen.

- Die Anweisungen in diesem Warnhinweis befolgen, um Sachschäden zu vermeiden.

Hinweis

Ein Hinweis kennzeichnet zusätzliche Informationen, die den Umgang mit dem Gerät erleichtern.

Bestimmungsgemäße Verwendung

Dieses Gerät ist nur zum privaten Gebrauch in geschlossenen Räumen zum Anzeigen von Fotos bestimmt.

Eine andere oder darüber hinausgehende Benutzung gilt als nicht bestimmungsgemäß.

Warnung

Gefahr durch nicht bestimmungsgemäße Verwendung!

Von dem Gerät können bei nicht bestimmungsgemäßer Verwendung und/oder andersartiger Nutzung Gefahren ausgehen.

- Das Gerät ausschließlich bestimmungsgemäß verwenden.
- Die in dieser Bedienungsanleitung beschriebenen Vorgehensweisen einhalten.

Ansprüche jeglicher Art wegen Schäden aus nicht bestimmungsgemäßer Verwendung sind ausgeschlossen.

Das Risiko trägt allein der Betreiber.

Haftungsbeschränkung

Alle in dieser Bedienungsanleitung enthaltenen technischen Informationen, Daten und Hinweise für die Bedienung entsprechen dem letzten Stand bei Drucklegung und erfolgen unter Berücksichtigung unserer bisherigen Erfahrungen und Erkenntnisse nach bestem Wissen. Aus den Angaben, Abbildungen und Beschreibungen in dieser Anleitung können keine Ansprüche hergeleitet werden.

Der Hersteller übernimmt keine Haftung für Schäden aufgrund von Nichtbeachtung der Anleitung, nicht bestimmungsgemäßer Verwendung, unsachgemäßen Reparaturen, unerlaubt vorgenommener Veränderungen oder Verwendung nicht zugelassener Ersatzteile.

Achtung

Bedingt durch den Herstellungsprozess kann es zu sog. Pixelfehlern kommen. Diese äußern sich im allg. durch weiße oder schwarze Pixel, die während der Wiedergabe permanent aufleuchten. Im Rahmen von Fertigungstoleranzen sind max. 0,01% dieser Pixelfehler gemessen an der Gesamtgröße des Displays als Toleranz möglich und stellen keinen Produktfehler dar.

Sicherheitshinweise

- Kontrollieren Sie das Gerät vor der Verwendung auf äußere sichtbare Schäden. Nehmen Sie ein beschädigtes Gerät nicht in Betrieb.
- Schützen Sie das Gerät vor Feuchtigkeit und dem Eindringen von Flüssigkeiten bzw. Gegenständen. Bei Kontakt mit Flüssigkeit sofort den Netzadapter von der Stromversorgung trennen.
- Stellen Sie das Gerät auf eine ebene, waagrechte Fläche.
- Stellen Sie keine Gegenstände auf das Gerät.
- Stellen Sie das Gerät nicht in einer heißen, nassen oder sehr feuchten Umgebung auf.
- Das Gerät benötigt zum korrekten Betrieb eine ausreichende Luftzirkulation. Stellen Sie das Gerät während des Betriebes nicht auf weiche Oberflächen, Teppiche oder andere Materialien, die die Luftzirkulation behindern, und umbauen Sie das Gerät nicht.
- Schützen Sie das Kabel vor heißen Oberflächen und scharfen Kanten.
- Achten Sie darauf, dass das Kabel nicht straff gespannt oder geknickt wird.
- Die Steckdose muss leicht zugänglich sein, so dass der Netzadapter notfalls leicht abgezogen werden kann.
- Sollten Sie das Gerät längere Zeit nicht benutzen, schalten Sie das Gerät aus, trennen Sie es von der Stromversorgung und lagern Sie es an einem sauberen, trockenen Ort ohne direkte Sonneneinstrahlung.
- Verwenden Sie ausschließlich den im Lieferumfang enthaltenen Netzadapter, da das Gerät sonst beschädigt werden kann.
- Nehmen Sie das Gerät nicht in Betrieb, wenn der Netzadapter, das Anschlusskabel oder der Stecker beschädigt sind.
- Öffnen Sie auf keinen Fall das Gehäuse des Gerätes oder des Netzadapters. Werden spannungsführende Anschlüsse berührt und der elektrische oder mechanische Aufbau verändert, besteht Stromschlaggefahr.
- Trennen Sie bei auftretenden Störungen, bei Gewitter oder vor dem Reinigen des Gerätes den Netzadapter von der Stromversorgung.
- Lassen Sie Reparaturen am Gerät nur von einem Fachmann durchführen. Durch unsachgemäße Reparaturen erlischt der Garantieanspruch.
- Defekte Bauteile dürfen nur gegen Original-Ersatzteile ausgetauscht werden.
- Verpackungsmaterialien dürfen nicht zum Spielen verwendet werden. Es besteht Erstickungsgefahr.

Aufbau und Funktion

Digitaler Bilderrahmen

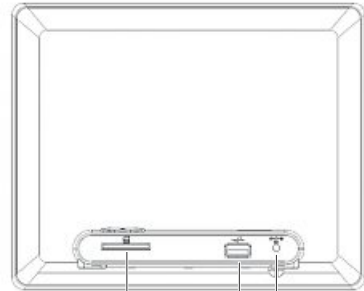
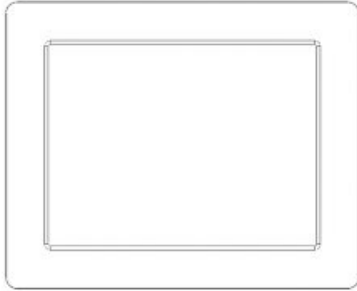

1 2 3

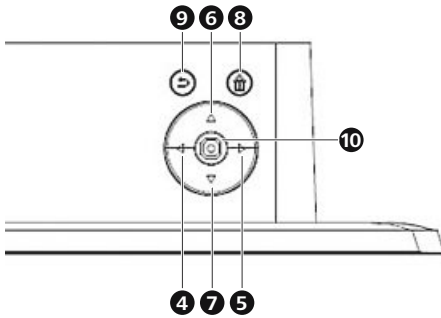

- | | |
|----|---------------------------------|
| 1 | SD/SDHC/MMC |
| 2 | USB Typ A |
| 3 | Anschlussbuchse für Netzadapter |
| 4 | Navigationstaste Links |
| 5 | Navigationstaste Rechts |
| 6 | Navigationstaste Aufwärts |
| 7 | Navigationstaste Abwärts |
| 8 | Home u. ON/OFF-Taste |
| 9 | Exit / Zurück-Taste |
| 10 | OK/Enter/Play |

D

Fernbedienung



1	POWER	On/Off
2	SETUP	Zurück zur Systemeinstellung
3	ROTATE	Photo gegen den Uhrzeiger-sinn drehen.
4	Aufwärts	
5	ZOOM	Bild Zoom - Funktion
6	Links	Vorheriges Photo betrachten
7	OK/ ENTER	Bestätigungs-Taste; Play/pause - Taste im Abspielmodus
8	Rechts	Nächstes Photo betrachten
9	Slide Show	Startet die Photo Slideshow direkt
10	Abwärts	
11	Exit	aktuelle Menüebene verlassen, zurück zum Hauptmenü

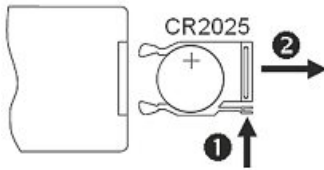

Batterie einlegen

Zum Einlegen der Batterie bzw. für einen Batteriewechsel gehen Sie wie folgt vor:

- Ziehen Sie das Batteriefach aus der Fernbedienung, indem Sie die Verriegelung eindrücken und gleichzeitig das Batteriefach herausziehen.
- Entfernen Sie die verbrauchte Batterie und legen Sie eine neue Batterie vom Typ CR2025 (Knopfzelle) in das Batteriefach ein. Achten Sie darauf, die Batterie entsprechend ihrer Polarität einzulegen.
- Schieben Sie das Batteriefach wieder in die Fernbedienung.

Lieferumfang und Transportinspektion

Das Gerät wird standardmäßig mit folgenden Komponenten geliefert:

- Digitaler Bilderrahmen
- Netzadapter
- Fernbedienung
- 1 CR2025 Batterie f. Fernb. (bereits eingelegt)
- Bedienungsanleitung

Hinweis

Prüfen Sie die Lieferung auf Vollständigkeit und auf sichtbare Schäden. Melden Sie eine unvollständige oder beschädigte Lieferung umgehend Ihrem Lieferanten/Händler.

Aufstellen

Für eine dauerhafte Wiedergabe können Sie das Gerät auf eine ebene Oberfläche stellen.



Achtung

Das Gerät kann durch umkippen oder herunterfallen beschädigt werden!

- Stellen Sie sicher, dass das Gerät kippstabil steht.

Bedienung und Betrieb

Die Menüführung

Das Gerät ist mit einer benutzerfreundlichen Menüführung ausgestattet. Die Menüführung wird am Bildschirm eingeblendet.

- Schalten Sie das Gerät ein oder aus, indem Sie die HOME (ON/OFF)-Taste auf der Rückseite des Gerätes länger als 3 Sekunden gedrückt halten.
- Folgende Speichermedien können gelesen werden:
 - SD/SDHC, MMC Speicherkarte
 - USB Speichermedien

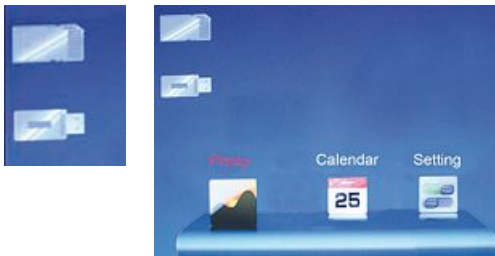

- Wählen Sie mit den [▲][▼]-Tasten das gewünschte Speichermedium aus.
- Sie rufen das Hauptmenü mit der [Home]-Taste auf. Im Menü bewegen Sie sich mit den [◀][▶]-Tasten und wählen die gewünschte Funktion.
- Wenn Sie Ihre Wahl mit der [OK/ENTER]-Taste bestätigen, erscheint ein entsprechendes Untermenü. Hier bewegen Sie sich mit den [▲] oder [▼]-Tasten und wählen die gewünschte Zeile. Die gewählte Zeile ist farblich markiert.
- Bestätigen Sie Ihre Wahl mit der [OK/ENTER]-Taste. Meist erscheint dann ein weiteres Menü, in dem Sie sich mit den [◀][▶][▲][▼]-Tasten bewegen und die gewünschte Einstellung wählen.
- Mit der [EXIT]-Taste verlassen Sie die aktuelle Menüebene.
- Zur Orientierung siehe auch die Menüstruktur im Anhang.
- Sie können das Gerät mit den Tasten auf der Rückseite steuern.

Systemeinstellungen



Um in das Setupmenü zu gelangen, bewegen Sie sich mit den [◀][▶]-Tasten auf der Rückseite des Gerätes auf den Menüpunkt.

Folgende Menüpunkte stehen zur Verfügung:



Foto - Einstellungen	Anzeigemodus	Hier können Sie zwischen zwei Anzeigemodi wählen
	Bild - Anzeige	Bild zum Bildschirm ausrichten
	Intervall	Wählen Sie die Zeitdauer aus, mit dem die Photos ablaufen sollen (5sec/15sec/30sec/1 min/5min/15min)
	Diashow Wiederholen	Funktionsmenü zum Einstellen der Wiederholschleife (Zufällig oder in Reihenfolge)
	Übergänge	Funktionsmenü zum Einstellen der Bildübergänge
Kalender - Einstellungen	Datum	Funktionsmenü zum Einstellen des Datums
	Zeitformat / Uhrmodus	Funktionsmenü zum Einstellen der Uhrzeit
	Uhrzeit	
System - Einstellungen	Sprache	Wählen Sie die gewünschte Menü/Bediensprache aus
	Helligkeit	Hier stellen Sie die Helligkeit, Kontrast, Farbsättigung und Schattierung des Gerätes ein
	Kontrast	
	Sättigung	
	Auto. Einschalten	Hier kann eingestellt werden, wann das Gerät Einschalten oder Ausschalten soll.
	Einschaltzeit	
	Autom. Ausschalten	ACHTUNG: das Einschalten und Ausschalten muß vorher noch extra aktiviert werden!
	Ausschaltzeit	
	Auto. Anschalt. Wdh.	
	Werkseinstellung	Funktionsmenü zum Zurücksetzen auf den Werkszustand
	Version	Funktionsmenü zum anzeigen der aktuellen Firmware Version
FW System Upgrade	Funktionsmenü zum aktualisieren der Firmware	

Funktionen

Photo



Das Gerät startet automatisch mit der Photo-Diashow sobald Sie ein Speichermedium eingelegt haben. Bei nicht eingelegtem Speichermedium, startet das Gerät mit den abgespeicherten Daten des internen Speichers.

Sie können auch wie folgt im Photo Menü navigieren

- Drücken Sie mit den [◀][▶][▲][▼]-Tasten auf ihrem Gerät auf das Symbol und drücken Sie die [ENTER/OK]-Taste.
- Das Gerät startet standardmäßig mit der Slideshow.
- Durch drücken der [EXIT]-Taste auf dem Gerät gelangen Sie in den „Bild-Vorschau-Modus“. Hier können Sie mit Hilfe der [◀][▶][▲][▼]-Tasten auf ihr gewünschtes Photo navigieren und durch die [ENTER/OK]-Taste auf dem Gerät betrachten.

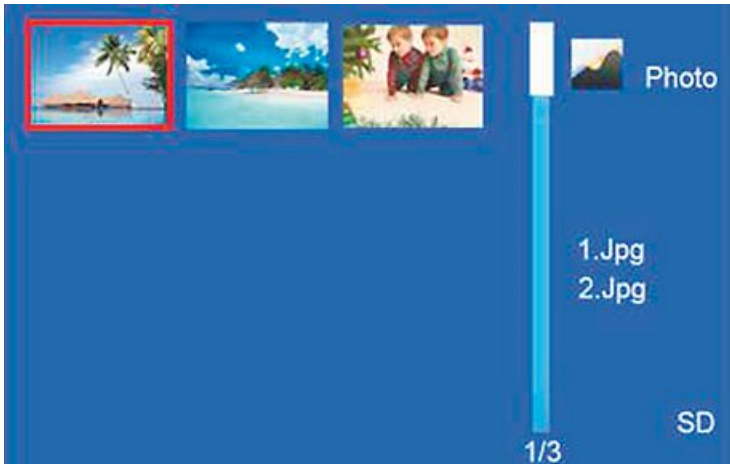

Hinweis

Im Photo-Einstellungs-Menü können Sie weitere Einstellungen vornehmen

Kalender



Drücken Sie mit den [◀][▶][▲][▼] auf ihrem Gerät auf das Symbol und drücken Sie die [ENTER/OK]-Taste.



D

Folgende Funktionen können Sie ausführen:

- Mit Hilfe der [◀][▶]-Taste können Sie die Bilder wechseln
- Mit Hilfe der [▲][▼]-Tasten können Sie den Monat wechseln
- Mit Hilfe der [ENTER] - Taste können Sie in einen andere Kalender- oder Uhransicht wechseln

Hinweis

Im Kalender-Einstellungs-Menü können Sie weitere Einstellungen vornehmen.

Reinigung und Pflege

In diesem Kapitel erhalten Sie wichtige Hinweise zur Reinigung und Pflege des Gerätes.

Sicherheitshinweise

Achtung

Beschädigung des Gerätes durch Feuchtigkeit!

- Stellen Sie sicher, dass bei der Reinigung keine Feuchtigkeit in das Gerät eindringt, um eine irreparable Beschädigung des Gerätes zu vermeiden.

Reinigung

Das Display des Gerätes befindet sich hinter einem Schutzglas.

- Reinigen Sie das Display nur mit einem trocken, weichen Tuch.
- Üben Sie beim Reinigen keinen Druck auf die Bildschirmfläche aus.
- Verwenden Sie zur Reinigung keine Lösungsmittel- oder alkoholhaltigen Reiniger um die Oberfläche nicht zu beschädigen.

Hinweis

Zur schonenden Reinigung und Pflege des Displays empfehlen wir Ihnen ein Microfaser-Reinigungstuch.

- Reinigen Sie den Rest des Gerätes mit einem trocken Tuch. Bei starker Verschmutzung kann das Tuch ein wenig angefeuchtet werden.

Fehlerbehebung

In diesem Kapitel erhalten Sie wichtige Hinweise zur Störungslokalisierung und Störungsbehebung. Beachten Sie die Hinweise um Gefahren und Beschädigungen zu vermeiden.

Sicherheitshinweise

Warnung

Beachten Sie die folgenden Sicherheitshinweise um Gefahren und Sachschäden zu vermeiden:

- Reparaturen an Elektrogeräten dürfen nur von Fachleuten durchgeführt werden, die vom Hersteller geschult sind. Durch unsachgemäße Reparaturen können erhebliche Gefahren für den Benutzer und Schäden am Gerät entstehen.

Fehlerursachen und -behebung

Die nachfolgende Tabelle hilft bei der Lokalisierung und Behebung kleinerer Störungen:

	Fehler	Mögliche Ursache	Behebung
Allgemein	Keine Anzeige auf dem Display	Gerät ist ausgeschaltet	Schalten Sie das Gerät ein.
		Netzadapter nicht korrekt angeschlossen	Stellen Sie sicher, dass der Netzadapter in der Steckdose steckt und am Gerät angeschlossen ist.
		Steckdose liefert keine Spannung	Überprüfen Sie die Haussicherungen.
		Gerät defekt	Benachrichtigen Sie den Kundendienst.
	Gerät schaltet plötzlich ab	Durch statische Entladungen, wie sie im normalen Alltagsgebrauch vorkommen (Teppichboden, Wollpullover), kann es passieren, dass das Produkt in den Standbymodus wechselt.	Sollte das Gerät nicht mehr reagieren oder kein Bild mehr anzeigen, betätigen Sie den POWER Knopf an der Rückseite des Gerätes, um das Gerät wieder einzuschalten.
DPF	Kein Bild wird angezeigt	Kein Speichermedium eingesteckt	Stecken Sie ein Speichermedium ein.
		Speichermedium enthält keine Daten	Überprüfen Sie Ihr Speichermedium.

Hinweis

Wenn Sie mit den vorstehend genannten Schritten das Problem nicht lösen können, wenden Sie sich bitte an den Kundendienst.

Lagerung

Sollten Sie das Gerät längere Zeit nicht benutzen, schalten Sie das Gerät aus, trennen Sie es von der Stromversorgung und lagern Sie es an einem sauberen, trockenen Ort ohne direkte Sonneneinstrahlung.

Entsorgung

Gerät entsorgen



Ab dem Zeitpunkt der Umsetzung der europäischen Richtlinien 2012/19/EU und 2006/66/EG in nationales Recht gilt folgendes:

Elektrische und elektronische Geräte sowie Batterien dürfen nicht mit dem Hausmüll entsorgt werden. Der Verbraucher ist gesetzlich verpflichtet, elektrische und elektronische Geräte sowie Batterien am Ende ihrer Lebensdauer an den dafür eingerichteten, öffentlichen Sammelstellen oder an die Verkaufsstelle zurückzugeben. Einzelheiten dazu regelt das jeweilige Landesrecht. Das Symbol auf dem Produkt, der Gebrauchsanleitung oder der Verpackung weist auf diese Bestimmungen hin. Mit der Wiederverwertung, der stofflichen Verwertung oder anderen Formen der Verwertung von Altgeräten/Batterien leisten Sie einen wichtigen Beitrag zum Schutz unserer Umwelt.

Anhang

Technische Daten

Allgemein 00118563	
Stromversorgung Eingang	100-240V AC / 50/60 Hz / 0,4A Max
Stromversorgung Ausgang	5V DC / 1.0A
Leistungsaufnahme	ca. 4.5 W
Abmessungen (L x B x H)	189 x 5 x 159 mm (ohne Standfuß) 189 x 50 x 159 mm (mit Standfuß)
Gewicht	ca. 360 g
Empfohlene Geräteumgebung	0°C - 40°C (32 - 104 F)
Relative Luftfeuchtigkeit	10 - 80 % (nicht kondensierend)
Bildschirm 00118563	
Display	20,32 cm (8.0") 4:3 TFT
Auflösung	1024 x 768 (RGB)
Helligkeit	250 cd/m ²
Kontrast	600 : 1
Kompatible Speichermedien	
SD/SDHC/MMC	
Externe Anschlüsse	
USB 2.0 (Host)	
Unterstützte Dateiformate	
JPG (bis zu 64 Megapixel)	

Allgemein 00095277

Stromversorgung Eingang	100-240V AC / 50/60 Hz / 0,4 A Max
Stromversorgung Ausgang	5V DC / 1.0 A
Leistungsaufnahme	< 2 W
Abmessungen (L x B x H)	189 x 9 x 154 mm (ohne Standfuß) 189 x 54 x 154 mm (mit Standfuß)
Gewicht	ca. 300 g
Empfohlene Geräteumgebung	0°C - 40°C (32 - 104 F)
Relative Luftfeuchtigkeit	10 - 80 % (nicht kondensierend)

Bildschirm 00095277

Display	17,78 cm (7.0") 4:3 TFT
Auflösung	800 x 600 (RGB)
Helligkeit	200 cd/m ²
Kontrast	400 : 1

Kompatible Speichermedien

SD/SDHC/MMC

Externe Anschlüsse

USB 2.0 (Host)

Unterstützte Dateiformate

JPG (bis zu 64 Megapixel)

Menüstruktur des DPF

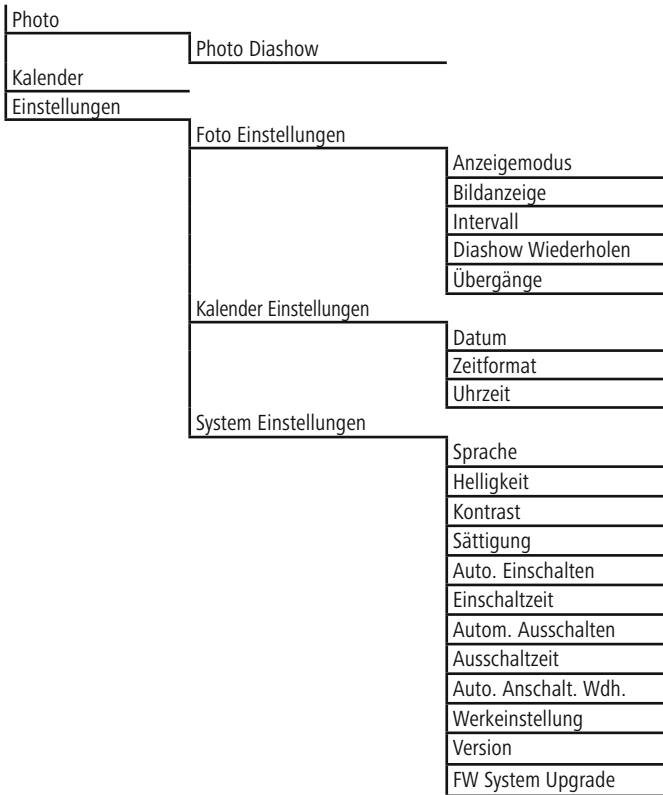

D

Supportinformationen

Bei defekten Produkten wenden Sie sich bitte an Ihren Händler oder der Hama Produktberatung:

Support Hotline – Hama Produktberatung (Deutsch / Englisch):

Tel. +49 (0) 9091 / 502 – 115

Fax. +49 (0) 9091 / 502 – 272

e-mail: <mailto:produktberatung@hama.de>

Weitere Produktinformationen finden Sie im Internet unter www.hama.com

Hinweis:

Sämtliche technischen Daten und Beschreibungen können sich jederzeit ohne Ankündigungen ändern.



Sommaire

Introduction.....	35	Nettoyage et entretien.....	45
Préface	35	Mesures de sécurité	45
Droits d'auteur	35	Nettoyage.....	45
Mises en garde	35	Élimination des pannes.....	45
Utilisation conforme à l'application.....	36	Consignes de sécurité	45
Limitation de la responsabilité	36	Causes et élimination des pannes	46
Mesures de sécurité fondamentales	37	Entreposage.....	46
Structure et fonctionnement	38	Élimination	47
Cadre photo numérique	38	Élimination de l'appareil	47
Télécommande.....	39	Annexe.....	47
Contenu du paquet et vérification du transport	40	Spécificités techniques	47
Installer et brancher.....	40	Structure du menu du DPF (cadre photo numérique).....	49
Commande et utilisation.....	41	Support technique.....	49
Gestion du menu	41		
Paramètres du système	41		
Fonctions	43		
Photo.....	43		
Calendrier	44		

Introduction

Préface

Chère cliente, cher client,

Avec l'achat de ce cadre photo numérique vous avez choisi un produit de qualité de Hama, qui correspond à la norme de développement la plus récente, en ce qui concerne la technologie et la fonctionnalité.

Veillez lire les informations con tenues dans cette notice afin que vous puissiez vous familiariser rapidement avec cet appareil et utiliser toutes ses fonctions.

Nous vous souhaitons beaucoup de plaisir lors de l'utilisation.

Droits d'auteur

Cette documentation est protégée par le droit d'auteur.

Chaque reproduction ou chaque réimpression, même un extrait ainsi que la reproduction des illustrations, également dans un état modifié est uniquement permis avec le consentement écrit du fabricant.

Mises en garde

Dans cette notice d'utilisation, les avertissements suivants sont utilisés :

Danger

Une mise en garde de ce niveau de danger caractérise une situation dangereuse et menaçante.

Au cas où cette situation dangereuse n'est pas évitée, cela peut conduire à la mort ou à des blessures graves.

- Respecter les instructions de cet avertissement afin d'éviter le danger de mort ou de graves blessures de personnes

Avertissement

Une mise en garde de ce niveau de danger caractérise une possible situation dangereuse.

Au cas où la situation dangereuse n'est pas évitée, cela peut conduire à des blessures et/ou à des dommages matériels.

- Respecter les instructions de cet avertissement afin d'éviter des blessures de personnes ou des dommages matériels.

Attention

Une mise en garde de ce niveau de danger caractérise un possible dommage matériel.

Au cas où la situation dangereuse n'est pas évitée, cela peut conduire à des dommages matériels

- Respecter les instructions de cet avertissement afin d'éviter des dommages matériels.

Remarque

Une remarque contient des informations supplémentaires qui facilitent la manipulation de l'appareil.

Utilisation conforme à l'application

Cet appareil est destiné exclusivement à une utilisation à l'intérieur pour présenter des photos. Toute autre utilisation est considérée comme non conforme.



Avertissement

Danger en cas d'utilisation non conforme !

L'appareil est susceptible de provoquer des situations dangereuses en cas d'utilisation non conforme et/ou divergente.

- Utilisez uniquement l'appareil conformément à sa destination.
- Respectez les marches à suivre indiquées dans ce mode d'emploi.

Le fabricant décline toute responsabilité pour les dommages résultant d'une utilisation non conforme.

L'exploitant est seul responsable des risques.

Limitation de la responsabilité

Toutes les informations techniques contenues dans ce mode d'emploi, les données et les remarques concernant l'utilisation sont à jour au moment de l'impression et sont effectuées en toute conscience, en tenant compte de nos expériences et de nos constatations faites jusqu'à ce jour.

Aucun droit ne peut découler des données, illustrations et descriptions dans cette notice d'utilisation. Le fabricant n'assume pas la responsabilité pour les dommages dus au non-respect de la notice, à la mauvaise utilisation, à des réparations non appropriées, à des modifications effectuées sans permission ou à l'utilisation de pièces de rechange non autorisées.

Attention

A cause du procédé de fabrication il peut y avoir des erreurs de pixels. Celles-ci sont visibles généralement par des pixels blancs ou noirs qui s'allument en permanence pendant la reproduction. Dans le cadre des tolérances de fabrication 0,01% maximum de ces erreurs de pixels mesurées à la taille totale de l'écran sont possibles et ne représentent pas une erreur de production.

Mesures de sécurité fondamentales

- Avant d'utiliser l'appareil, contrôlez qu'il ne présente aucune détérioration visible. N'utilisez pas un appareil endommagé.
- Protégez l'appareil de l'humidité et de l'infiltration de liquides ou d'objets. Débranchez immédiatement l'adaptateur secteur en cas de contact avec un liquide.
- Placez l'appareil sur une surface plane et horizontale.
- Ne placez aucun objet sur l'appareil.
- N'installez pas l'appareil dans un environnement excessivement chaud ou humide.
- Une bonne circulation de l'air est nécessaire au bon fonctionnement de l'appareil. Pendant son fonctionnement, ne placez pas l'appareil sur une surface molle, un tapis ou d'autres matériaux susceptibles d'empêcher la circulation de l'air ; ne placez pas l'appareil dans un boîtier.
- Protégez le cordon de l'appareil des surfaces chaudes et des bords vifs.
- Veillez à ce que le cordon ne soit pas exagérément tendu ni plié.
- La prise de courant doit être facilement accessible, de telle sorte que vous puissiez facilement débrancher l'adaptateur secteur en cas d'urgence.
- Dans le cas où vous ne comptez pas utiliser votre appareil pendant un certain temps, mettez-le hors tension, séparez-le de l'alimentation électrique, entreposez-le dans un endroit propre et sec et protégez-le des rayons directs du soleil.
- Utilisez uniquement l'adaptateur secteur contenu dans la livraison afin d'éviter tout endommagement de l'appareil.
- Ne mettez pas l'appareil en service en cas d'endommagement de l'adaptateur secteur, du cordon de connexion ou de la fiche.
- N'ouvrez en aucun cas le boîtier de l'appareil ou de l'adaptateur secteur. Risque d'électrocution en cas de contact avec des raccords conducteurs de tension et de modification de la structure électrique et mécanique.
- Débranchez l'adaptateur secteur de l'alimentation électrique en cas de dysfonctionnement, pendant un orage et avant un nettoyage de l'appareil.
- Faites effectuer les réparations uniquement par du personnel qualifié. Des réparations non conformes vous feraient perdre vos droits de garantie.
- Les composants défectueux peuvent uniquement être remplacés par des pièces de rechange d'origine.
- Les matériaux d'emballage ne doivent pas être utilisés pour jouer. Risque d'étouffement.

Structure et fonctionnement

Cadre photo numérique

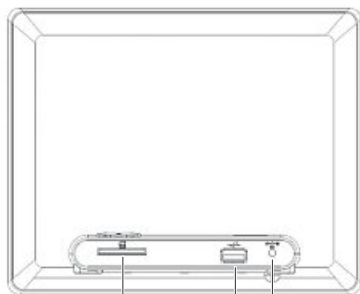
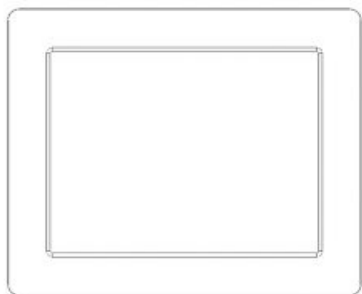

1 2 3

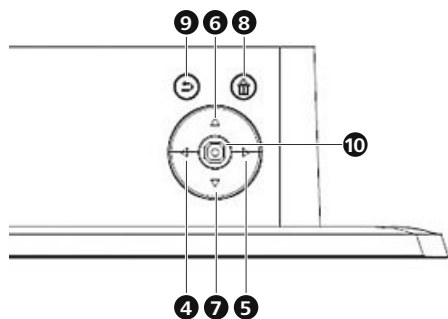

1	SD/SDHC/MMC
2	Port USB type A
3	Prise de raccordement pour l'adaptateur secteur
4	Touche de navigation – vers la gauche
5	Touche de navigation – vers la droite
6	Touche de navigation – vers le bas
7	Touche de navigation – vers le haut
8	Touche home / ON/OFF
9	Touche exit / retour
10	OK/Enter/Play

Télécommande



1	POWER	ON/OFF
2	SETUP	EXIT to system settings
3	ROTATE	Rotate photo anticlockwise
4	Up button	
5	ZOOM	Image zoom function +/-
6	Left	View previous photo
7	OK/ ENTER	Confirm button; play/pause button in playback mode
8	Right	View next photo
9	SLIDE SHOW	Starts the Photo Slideshow
10	Down button	
11	EXIT	Return to the previous menu

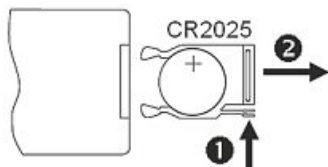

Insertion de la pile

Procédez comme suit afin d'insérer / remplacer la pile :

- Ouvrez le compartiment de la pile de la télécommande en appuyant sur le verrouillage et en extrayant le compartiment.
- Retirez la pile usée et insérez une nouvelle pile de type CR2025 (pile bouton) dans le compartiment. Insérez la pile dans le compartiment en respectant la polarité.
- Réinsérez le compartiment dans la télécommande.

Contenu du paquet et vérification du transport

L'appareil, dans la version standard, est livré avec les composants suivants :

- Cadre photos numérique
- Adaptateur secteur
- Télécommande
- 1 pile CR2025 pour la télécommande (déjà insérée)
- Mode d'emploi

Remarque

Vérifiez que la livraison est complète et que les éléments ne présentent pas de dommages visibles. Les livraisons incomplètes ou endommagées doivent être immédiatement signalées au livreur/fournisseur.

Installer et brancher

Vous pouvez placer l'appareil sur une surface plane pour une utilisation permanente.



Attention

Risques de détérioration de l'appareil en cas de basculement ou de chute.

- Assurez-vous que l'appareil ne peut pas basculer.

Commande et utilisation

Gestion du menu

L'appareil est équipé d'une gestion de menu conviviale. La gestion du menu apparaît à l'écran.

- Appuyez sur la touche [HOME] (ON/OFF) pendant plus de 3 secondes afin de mettre l'appareil sous tension.
- L'appareil est capable de lire les supports d'enregistrement suivants:
 - Carte mémoire SD/SDHC, MMC
 - Périphériques de stockage USB

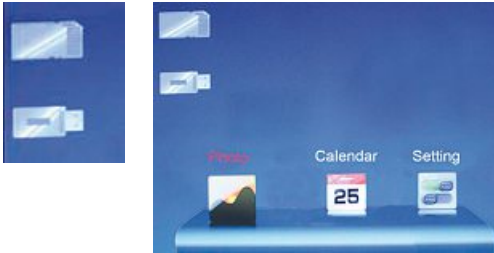

- Vous pouvez également y accéder en appuyant sur la touche [Home]. Dans le menu, utilisez les touches [◀][▶] afin de sélectionner une fonction.
- Un sous-menu apparaît dès que vous confirmez votre sélection à l'aide de la touche [OK/ENTER]]. Utilisez la touche [▲] ou [▼] afin de sélectionner la ligne souhaitée. Cette dernière apparaît alors en couleur.
- Confirmez votre sélection à l'aide de la touche [OK/ENTER]. Un autre menu, dans lequel vous pouvez utiliser les touches [◀][▶][▲][▼] afin de sélectionner des paramètres, apparaît dans la plupart des cas.
- Utilisez la touche [EXIT] afin de quitter le niveau du menu.
- Vous trouverez également la structure du menu dans l'annexe.
- Vous pouvez commander l'appareil à l'aide des touches situées sur sa face arrière.

Paramètres du système



Appuyez utilisez les touches [◀][▶] situées sur la face arrière de l'appareil pour sélectionner l'option de menu « Paramètres » afin d'ouvrir le menu de configuration.

Les options de menu suivantes sont disponibles :



Configuration photo	Mode d'affichage	Vous pouvez sélectionner ici un des deux modes d'affichage
	Rapport affichage	Positionnement de la photo par rapport à l'écran
	Durée diaporama	Sélection de la fréquence de défilement des photos (5 s/15 s/30 s/1 min/5 min/15 min)
	Répéter diaporama	Menu de fonctions pour paramétrer la répétition en boucle
	Effet du diaporama	Menu de fonctions pour le réglage de la transition entre les photos
Configuration calendrier	Date	Menu de fonctions pour le réglage de la date
	Horloge temps	Menu de fonctions pour le réglage de l'heure
	Heure horloge	
Configuration du système	Langue	Sélection de la langue de menu/ d'utilisation souhaitée
	Luminosité	Réglage de la luminosité, du contraste, de la saturation et de l'ombrage de l'écran
	Contraste	
	Saturation	
	Marche auto	Vous pouvez ici régler l'heure de mise sous / hors tension de l'appareil
	Heure mise en march	
	Arrêt auto	
	Heure arrêt auto.	ATTENTION : vous devez avoir mis l'appareil sous/hors tension au préalable
	Fréquence alim. Auto	
	Réin. Défaut	Menu de fonctions pour réinitialiser l'unité (réglages d'usine)
	Version	Menu de fonctions pour l'affichage de la version du microprogramme
Upgrade système	Menu de fonctions pour mettre le microprogramme à jour	

Fonctions

Photo



L'appareil ouvre automatiquement le diaporama dès que vous insérez un support d'enregistrement. L'appareil ouvre les données sauvegardées sur la mémoire interne si aucun support d'enregistrement externe n'a été inséré.

Vous pouvez également naviguer dans le menu photo comme suit :

- Appuyez sur le symbole à l'aide des touches [◀][▶][▲][▼] de l'appareil, puis appuyez sur la touche [ENTER/OK].
- L'appareil démarre par défaut par le diaporama.
- Appuyez sur la touche [EXIT] de l'appareil pour accéder au « mode de prévisualisation des photos ». Vous pouvez ici utiliser les touches fléchées [◀][▶][▲][▼] pour sélectionner une photo et la touche [ENTER/OK] de l'appareil pour la visualiser.



Remarque

Le menu de configuration photos vous permet d'effectuer d'autres paramétrages.

Calendrier



Appuyez sur le symbole à l'aide des touches [◀][▶][▲][▼] de l'appareil, puis appuyez sur la touche [ENTER/OK].



F

Vous pouvez sélectionner les fonctions suivantes :

- Utilisez les touches [◀][▶] afin de passer d'une photo à l'autre
- Utilisez les touches [▲][▼] afin de changer de mois
- Utilisez la touche [ENTER] afin de commuter vers un autre vue calendrier ou vue horloge

Remarque

Le menu de configuration calendrier vous permet d'effectuer d'autres paramétrages.

Nettoyage et entretien

Dans ce chapitre, vous trouverez les remarques importantes concernant le nettoyage et l'entretien de l'appareil.

Mesures de sécurité

Attention

Endommagement de l'appareil dû à l'humidité!

- Vérifiez que lors du nettoyage aucune humidité ne pénètre dans l'appareil afin d'éviter un endommagement irréparable de l'appareil.

Nettoyage

L'écran de l'appareil est protégé par un verre.

- Nettoyez l'écran uniquement avec un chiffon sec et doux.
- Lors du nettoyage, n'exercez aucune pression sur la surface de l'écran.
- Pour le nettoyage, n'utilisez aucun produit de nettoyage contenant de l'alcool ou de détergent afin de ne pas abimer la surface du dessus.

Remarque

Pour le nettoyage et l'entretien en douceur de l'écran nous vous recommandons un chiffon de nettoyage en microfibres.

- Nettoyez le reste de l'appareil avec un chiffon sec. Si la saleté est tenace, vous pouvez humidifier un peu le chiffon.

Elimination des pannes

Vous trouverez, dans ce chapitre, des remarques importantes concernant la localisation et l'élimination des dysfonctionnements. Veuillez respecter ces remarques afin d'écarter tout danger et éviter toute détérioration.

Consignes de sécurité

Avertissement

Veuillez tenir compte des consignes de sécurité suivantes afin d'écarter tout danger et éviter tout dommage matériel :

- Faites réaliser les réparations sur les appareils électriques exclusivement par des spécialistes formés par le fabricant. Des réparations effectuées de manière non conforme sont susceptible d'être à l'origine de dangers considérables pour l'utilisateur et de dommages sur l'appareil.

Causes et élimination des pannes

Le tableau suivant vous aide à localiser et à éliminer les petits dysfonctionnements :

	Problème	Cause possible	Dépannage
Généralités	Pas d'affichage à l'écran	L'appareil est éteint	Allumez l'appareil.
		L'adaptateur secteur n'est pas branché correctement	Vérifiez que l'adaptateur secteur est bien enfiché dans la prise de courant et qu'il est bien relié à l'appareil.
		La prise de courant ne fournit pas de tension	Contrôlez les fusibles
	Appareil défectueux	Informez le service client.	
L'appareil se met soudainement hors tension	Il est possible que des décharges statiques, telles qu'on en rencontre dans un environnement normal (moquettes, pull en laine, etc.), provoquent la mise en veille de l'appareil.	Appuyez sur la touche POWER sur la face arrière de l'appareil afin de le remettre sous tension si l'appareil ne réagit pas ou si aucune image n'apparaît à l'écran	
DPF	Aucune image n'est affichée	Aucun son	Insérez un support d'information
		Le support d'information ne contient aucune donnée	Vérifiez votre support d'information.

Remarque

Veillez contacter le service après-vente dans le cas où les mesures mentionnées ci-dessus ne vous permettent pas de résoudre le problème.

Entreposage

Dans le cas où vous ne comptez pas utiliser votre appareil pendant un certain temps, mettez-le hors tension, séparez-le de l'alimentation électrique et entreposez-le dans un endroit propre et sec, et protégez-le des rayons directs du soleil.

Elimination

Elimination de l'appareil



Conformément à la directive européenne 2012/19/EU et 2006/66/CE, et afin d'atteindre un certain nombre d'objectifs en matière de protection de l'environnement, les règles suivantes doivent être appliquées:

Les appareils électriques et électroniques ainsi que les batteries ne doivent pas être éliminés avec les déchets ménagers. Le pictogramme "picto" présent sur le produit, son manuel d'utilisation ou son emballage indique que le produit est soumis à cette réglementation. Le consommateur doit retourner le produit/la batterie usager aux points de collecte prévus à cet effet. Il peut aussi le remettre à un revendeur. En permettant enfin le recyclage des produits ainsi que les batteries, le consommateur contribuera à la protection de notre environnement. C'est un acte écologique.

Annexe

Spécificités techniques

Remarques générales	
Alimentation en électricité, entrée	100-240 V CA / 50/60 Hz / 0,4 A maxi
Alimentation en électricité, sortie	5 V CC / 1,0 A
Puissance absorbée	env. 4.5 W
Dimensions (L x l x H)	189 x 5 x 159 mm (sans trépied) 189 x 50 x 159 mm (avec trépied)
Poids	env. 360 g
Température recommandée pour l'appareil	0 °C - 40 °C (32 - 104 F)
Humidité relative de l'air	10 - 80 % (sans condensation)

Ecran	
Ecran	20,32 cm (8,0") 4:3 TFT
Résolution	1024 x 768 (RGB)
Luminosité	250 cd/m ²
Contraste	600 : 1

Supports d'enregistrement compatibles	
Cartes MMC/SD/SDHC	

Branchements externes	
USB 2.0 (Host)	

Formats de fichiers pris en charge	
JPG (jusqu'à 64 mégapixels)	

Remarques générales 00095277	
Alimentation en électricité, entrée	100-240V AC / 50/60 Hz / 0,4 A Max
Alimentation en électricité, sortie	5V DC / 1.0A
Puissance absorbée	< 2 W
Dimensions (L x l x H)	189 x 9 x 154 mm (sans trépied) 189 x 54 x 154 mm (avec trépied)
Poids	ca. 300 g
Température recommandée pour l'appareil	0°C - 40°C (32 - 104 F)
Humidité relative de l'air	10 - 80 % (sans condensation)

Ecran 00095277	
Ecran	17,78 cm (7.0") 4:3 TFT
Résolution	800 x 600 (RGB)
Luminosité	200 cd/m ²
Contraste	400 : 1

Supports d'enregistrement compatibles	
Cartes MMC/SD/SDHC	

Branchements externes	
USB 2.0 (Host)	

Formats de fichiers pris en charge	
JPG (jusqu'à 64 mégapixels)	

Structure du menu du DPF (cadre photo numérique)

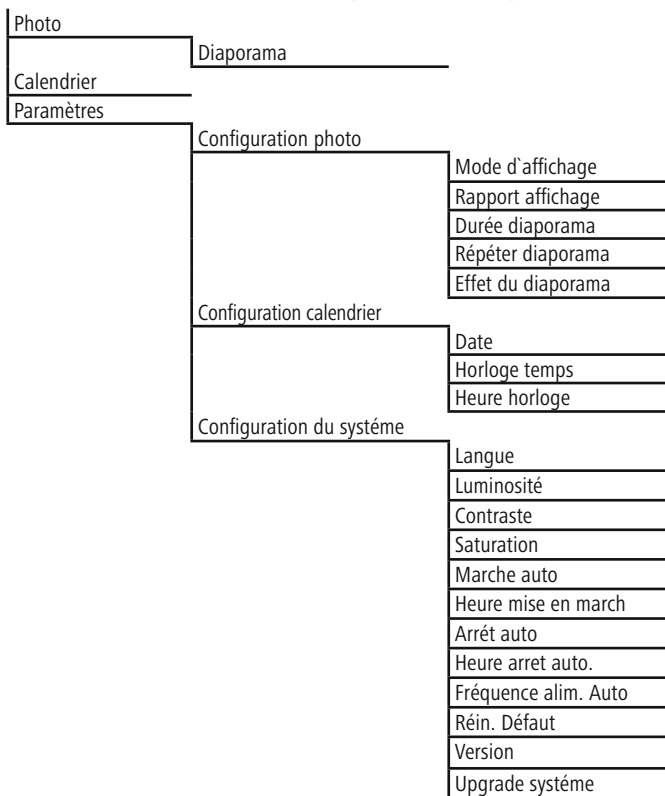

F

Support technique

En cas de produit défectueux, veuillez vous adresser à votre revendeur ou au département de conseil produits de Hama :

Assistance technique – Conseil produits Hama (allemand/anglais) :

Tél. +49 (0) 9091 / 502 – 115

Fax +49 (0) 9091 / 502 – 272

E-mail : <mailto:produktberatung@hama.de>

Pour de plus amples informations sur les produits,
consultez Internet : www.hama.com

Remarque :

Les caractéristiques techniques et les descriptions sont
susceptibles d'être modifiées sans préavis à tout moment.



Índice

Introducción	51	Limpieza y cuidado.....	61
Prefacio	51	Instrucciones de seguridad.....	61
Derechos de autor.....	51	Limpieza	61
Avisos	51	Solución de fallos	61
Uso adecuado	52	Instrucciones de seguridad.....	61
Limitación de la responsabilidad	52	Causas y solución de fallos.....	62
Instrucciones básicas de seguridad .	53	Almacenamiento	62
Estructura y funcionamiento.....	54	Desecho	63
Marco digital	54	Desechar el aparato	63
Mando a distancia	55	Anexo.....	63
Volumen de suministro e inspección tras el transporte.....	56	Datos técnicos	63
Colocación y conexión	56	Estructura de menú del DPF.....	65
Manejo y funcionamiento	57	Información de ayuda	65
La guía de menús.....	57		
Ajustes del sistema	57		
Funciones.....	59		
Foto	59		
Calendario	60		

Introducción

Prefacio

Estimados clientes:

Con la compra de este marco digital se han decidido por un producto de calidad de Hama con el más moderno standard de desarrollo técnico y funcional.

Léanse estas informaciones para familiarizarse rápidamente con el aparato y poder utilizar sus funciones al completo.

Les deseamos que lo disfruten mucho.

Derechos de autor

Esta documentación está protegida por los derechos de autor.

Toda reproducción o reimpresión, total o parcial, así como la reproducción de imágenes, también modificadas, están permitidas sólo con el consentimiento por escrito del fabricante.

Avisos

En estas instrucciones de uso se utilizan los siguientes avisos::



Peligro

Un aviso con este nivel de peligro caracteriza una situación peligrosa presente.

Si no se evita esta situación peligrosa, la muerte o graves lesiones pueden ser la consecuencia.

- Siga las instrucciones de este aviso para evitar el peligro de muerte o de lesiones personales graves..



Advertencia

Un aviso con este nivel de peligro caracteriza una situación peligrosa posible.

Si no se evita esta situación peligrosa, lesiones y/o daños materiales pueden ser la consecuencia..

- Siga las instrucciones de este aviso para evitar lesiones personales graves o daños materiales..

Atención

Un aviso con este nivel de peligro caracteriza un daño material posible.

Si no se evita esta situación, daños materiales pueden ser la consecuencia.

- Siga las instrucciones de este aviso para evitar daños materiales.



Nota

Una nota caracteriza informaciones adicionales que facilitan el manejo del aparato.

Uso adecuado

Este aparato está destinado únicamente para el uso en espacios cerrados para la visualización de fotografías.

Cualquier uso distinto o adicional será considerado como no adecuado.



Advertencia

Peligro si no se hace un uso adecuado del aparato.

Si el aparato no se utiliza de forma adecuada o si se utiliza para fines distintos al previsto, pueden surgir peligros de él.

- El aparato se debe utilizar adecuadamente y únicamente para el fin previsto.
- Siga los procedimientos descritos en estas instrucciones de uso.

Los daños ocasionados por un uso no adecuado no están cubiertos por la garantía. El riesgo lo asumirá únicamente el usuario.

Limitación de la responsabilidad

Todas las informaciones técnicas, datos e instrucciones para el manejo que se dan en estas instrucciones de uso corresponden al estado más moderno en el momento de la impresión y se dan bajo observación de nuestra experiencia, conocimiento y mejor saber.

Los datos, imágenes y descripciones de estas instrucciones no pueden constituir la base para realizar reclamaciones.

El fabricante no se responsabilizará de los daños ocasionados por la no observación de estas instrucciones, por un uso no adecuado del aparato, por reparaciones realizadas incorrectamente, por cambios no permitidos que se hayan realizado o por el uso de piezas de repuesto no autorizadas por el fabricante.

Atención

Por motivo del proceso de fabricación, pueden presentarse los así llamados fallos de pixel. Normalmente, éstos se exteriorizan mediante píxeles blancos o negros que lucen de forma permanente durante la reproducción. En el marco de las tolerancias de fabricación, un máx. de 0,01 % de estos fallos de pixel medidos en el tamaño total de la pantalla no se puede considerar como fallo del producto.

Instrucciones básicas de seguridad

- Antes de utilizarlo, compruebe que el aparato no presenta deterioros visibles. Nunca ponga en funcionamiento un aparato deteriorado.
- Proteja el aparato de la humedad y de la penetración de líquidos u objetos. Si se produce un contacto con líquidos, desenchufe inmediatamente el adaptador de red de la toma de corriente.
- Coloque el aparato sobre una superficie plana y horizontal.
- No coloque objetos sobre el aparato.
- No coloque el aparato en entornos calientes, mojados o muy húmedos.
- Para que el aparato funcione correctamente, necesita suficiente circulación del aire. Durante el funcionamiento, no coloque el aparato sobre superficies blandas, alfombras u otros materiales que puedan impedir la circulación del aire y no modifique el aparato.
- Proteja el cable de las superficies calientes y de los bordes afilados.
- Asegúrese de que el cable no se tense demasiado ni sufra pliegues.
- La toma de corriente debe estar accesible para que se pueda desenchufar el adaptador de red en caso de emergencia.
- Si no va a utilizar el aparato durante un periodo prolongado de tiempo, apáguelo, desenchúfelo de la red eléctrica y guárdelo en un lugar limpio y seco protegido de la radiación del sol.
- Utilice únicamente el adaptador de red incluido en el volumen de suministro ya que de otro modo el aparato podría resultar dañado.
- No ponga en funcionamiento el aparato si el adaptador de red, el cable de conexión o el conector están deteriorados.
- No abra la carcasa del aparato o del adaptador de red bajo ninguna circunstancia. Si se tocan conexiones conductoras de tensión y se modifica la estructura eléctrica y mecánica, existe el peligro de sufrir descargas eléctricas.
- Si se producen fallos, en caso de tormenta y antes de limpiar el aparato, desenchufe el adaptador de red de la toma de corriente.
- Encomiende las reparaciones del aparato sólo a personal especializado. Las reparaciones incorrectas suponen la pérdida de los derechos de garantía.
- Las piezas defectuosas se deben cambiar sólo por repuestos originales.
- Los materiales del embalaje no deben utilizarse para jugar. Existe peligro de asfixia.

Estructura y funcionamiento

Marco digital

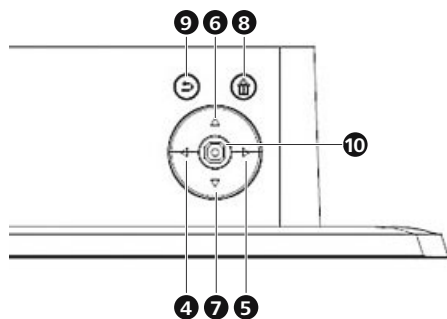
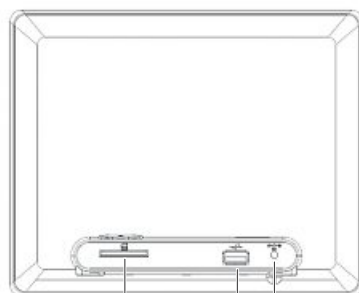
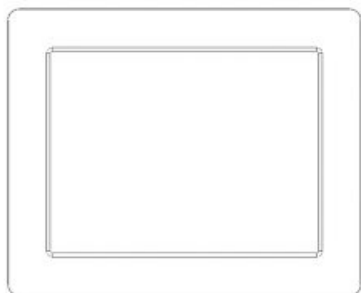

1	SD/SDHC/MMC
2	USB tipo A
3	Hembrilla de conexión para adaptador de red
4	Tecla de navegación Izquierda
5	Tecla de navegación Derecha
6	Tecla de navegación Hacia abajo
7	Tecla de navegación Hacia arriba
8	Tecla Home y ON/OFF
9	Tecla Exit/Retroceso
10	OK/Enter/Play

Mando a distancia

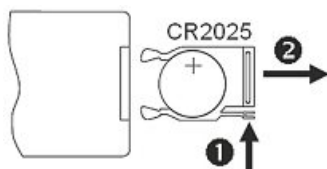

1	POWER	Encendido/apagado
2	SETUP	Volver a los ajustes del sistema
3	ROTATE	Girar la fotografía en sentido no horario.
4	Hacia arriba	
5	ZOOM	Función de zoom de imagen
6	A la izquierda	Visualizar la fotografía anterior
7	OK/ ENTER	Tecla de confirmación; tecla de reproducción/pausa en el modo de reproducción
8	A la derecha	Visualizar la foto siguiente
9	SLIDE SHOW	Iniciar la sesión de diapositivas
10	Hacia abajo	
11	EXIT	Volver al menú anterior

Colocación de la pila

Para colocar la pila o para cambiarla, proceda del siguiente modo:

- Saque el compartimento de baterías del mando a distancia presionando el bloqueo y extrayendo simultáneamente el compartimento.
- Retire la batería gastada y coloque una nueva batería del tipo CR2025 (pila redonda) en el compartimento de baterías. Asegúrese de colocar la pila con la correcta polaridad.
- Inserte de nuevo el compartimento de baterías en el mando a distancia.

Volumen de suministro e inspección tras el transporte

De forma standard, el aparato se suministra con los siguientes componentes:

- Marco digital
- Adaptador de corriente
- Mando a distancia
- 1 pila CR2025 para el mando a dist. (ya colocada)
- Instrucciones de manejo

Nota

Compruebe si el suministro ha llegado completo y si presenta daños visibles. En caso de que el suministro no haya llegado completo o de que presente deterioros, informe de inmediato a su proveedor.

Colocación y conexión

Para una reproducción de larga duración, puede colocar el aparato sobre una superficie plana.



Atención

El aparato también se puede deteriorar al volcarse o caerse.

- Asegúrese de que el aparato no se puede volcar.

Manejo y funcionamiento

La guía de menús

El aparato está equipado con una guía de menús de fácil uso. La guía de menús se visualiza en la pantalla.

- Para encender el aparato, mantenga pulsada la tecla [HOME] (ON/OFF) durante más de 3 segundos.
- Se pueden leer los siguientes medios de memoria:
 - Tarjetas SD/SDHC / Tarjetas MMC
 - Medios de memoria USB



- El menú principal se puede llamar con la tecla [Home]. En el menú, puede moverse con las teclas [◀][▶] y seleccionar la función que desee.
- Cuando ha confirmado su selección con la tecla [OK/ENTER], aparece el submenú correspondiente. Aquí puede moverse con las teclas [▲] o [▼] y seleccionar la línea que desee. La línea seleccionada está marcada en color.
- Confirme su selección con la tecla [OK/ENTER]. Normalmente, aparece entonces otro menú en el que se puede mover con las teclas [◀][▶][▲][▼] y seleccionar el ajuste que desee.
- Con la tecla [RETURN] se sale del nivel actual del menú.
- A modo de orientación, véase también la estructura del menú en el anexo.
- Puede manejar el aparato con las teclas del lado posterior.

Ajustes del sistema



Para ir al menú de configuración, desplácese con ayuda de las teclas [◀][▶] del lado posterior del aparato hasta la opción de menú "Ajustes"

Se dispone de las siguientes opciones de menú:



Foto de configuración	Modo de visualización	Aquí puede elegir entre dos modos de visualización
	Relación de visualización	Ajustar la imagen a la pantalla
	Duración de la pre	Elija el intervalo de tiempo en el que deben cambiar las fotos (5seg/15seg/30seg/1min /5min/15min)
	Circular dispositivas	Menú de funciones para ajustar el bucle de repetición
	Efecto dispositivas	Menú de funciones para ajustar la transición de imágenes
Calendario de configuración	Fecha	Menú de funciones para ajustar la fecha
	Modo Reloj	Menú de funciones para ajustar la hora
	El reloj de tiempo	
Sistema de configuración	Idioma	Seleccione el idioma de menú/manejo que desee
	Brillo	Aquí se ajustan el brillo, el contraste, la saturación de color y la tonalidad del aparato.
	Contraste	
	Saturación	
	Encendido automático	Aquí se puede ajustar cuándo se debe encender o apagar el aparato. ATENCIÓN: El encendido y el apagado se deben activar antes.
	Auto Encendido tiempo	
	Apagado automático	
	Auto Apagado tiempo	
	Frecuencia encendido	
	Restablecer le configuración	Menú de funciones para restaurar la configuración de fábrica
	Versión	Menú de funciones para visualizar la versión del firmware actualmente instalado
System Upgrade	Menú de funciones para actualizar el firmware	

Funciones

Foto



El aparato arranca automáticamente con la sesión de diapositivas en cuanto se le ha insertado un medio de memoria. Si no se ha insertado un medio de memoria, el aparato arranca con los datos guardados en la memoria interna.

También puede navegar en el menú de fotografía del siguiente modo

- Con las teclas [◀][▶][▲][▼] del aparato, haga clic sobre el símbolo y pulse la tecla [ENTER/OK]
- El aparato se inicia de serie con la sesión de diapositivas.
- Pulsando la tecla [EXIT] del aparato llegará al "Modo de vista previa de imagen". Con ayuda de las teclas [◀][▶][▲][▼], aquí puede navegar hasta la foto que desee y visualizarla en el aparato con la tecla [ENTER/OK].



Nota

En el menú de ajustes de fotografía puede realizar otros ajustes.

Calendario



Con las teclas [◀][▶][▲][▼] del aparato, haga clic sobre el símbolo y pulse la tecla [ENTER/OK]



E

Las funciones siguientes se pueden ejecutar:

- Con ayuda de la tecla [▲][▼] puede cambiar las imágenes
- Con las teclas [▲][▼] puede cambiar el mes
- Con ayuda de la tecla [ENTER] puede cambiar a otra vista de calendario o de hora

Nota

En el menú de ajustes de calendario puede realizar otros ajustes.

Limpieza y cuidado

Este capítulo contiene importantes informaciones para la limpieza y el cuidado del aparato.

Instrucciones de seguridad

Atención

Destrucción del aparato por la humedad!

- Asegúrese de que durante la limpieza no pueda penetrar ningún tipo de humedad en el aparato para evitar un deterioro irreparable de éste.

Limpieza

La pantalla del aparato se encuentra detrás de un cristal protector.

- Limpie la pantalla sólo con un paño seco y suave.
- Durante la limpieza, no ejerza presión sobre la pantalla.
- No utilice limpiadores que contengan disolventes o alcohol, ello podría dañar la superficie.

Nota

Para una limpieza cuidadosa de la pantalla, recomendamos utilizar un paño de microfibra.

- Limpie el resto del aparato sólo con un paño seco. Si la suciedad es fuerte, humedezca el paño levemente.

Solución de fallos

Este capítulo contiene importantes informaciones para la localización de fallos y su solución. Para evitar peligros y deterioros, observe las siguientes indicaciones.

Instrucciones de seguridad

Advertencia

Para evitar peligros y daños materiales, observe las siguientes instrucciones de seguridad:

- Las reparaciones de aparatos eléctricos deben ser realizadas sólo por personal especializado que haya sido instruido por el fabricante. Las reparaciones llevadas a cabo de forma incorrecta pueden ser causa de graves peligros para el usuario y de deterioros en el aparato.

Causas y solución de fallos

La siguiente tabla le ayudará a localizar y solucionar pequeños fallos:

	Fallo	Posible causa	Solución
General	Ninguna indicación en el display	El aparato está apagado	Encienda el aparato.
		El adaptador de red no está correctamente conectado	Asegúrese de que el adaptador de red está enchufado a la toma de corriente y conectado al aparato.
		La toma de corriente no suministra tensión	Compruebe los fusibles de la casa.
		Aparato defectuoso	Informe al servicio al cliente.
	El aparato se apaga repentinamente	Debido a las descargas estáticas que se dan en la rutina diaria normal (moquetas, jersey de lana), puede ocurrir que el producto cambie al modo standby.	Si el aparato deja de reaccionar o no muestra ninguna imagen, pulse el botón POWER en el lado posterior del aparato para encender este último de nuevo
DPF	No se visualiza ninguna imagen	No hay ningún medio de memoria conectado	Conecte un medio de memoria.
		El medio de memoria no contiene ningún dato	Compruebe el medio de memoria.

Nota

Si con las medidas anteriores no se puede solucionar el problema, diríjase al servicio al cliente.

Almacenamiento

Si no va a utilizar el aparato durante un periodo prolongado de tiempo, apáguelo, desenchúfelo de la red eléctrica y guárdelo en un lugar limpio y seco protegido de la radiación del sol.

Desecho

Desechar el aparato



Después de la puesta en marcha de la directiva Europea 2012/19/EU y 2006/66/EU en el sistema legislativo nacional, se aplicara lo siguiente:

Los aparatos eléctricos y electrónicos, así como las baterías, no se deben evacuar en la basura doméstica. El usuario está legalmente obligado a llevar los aparatos eléctricos y electrónicos, así como pilas y pilas recargables, al final de su vida útil a los puntos de recogida comunales o a devolverlos al lugar donde los adquirió. Los detalles quedaran definidos por la ley de cada país. El símbolo en el producto, en las instrucciones de uso o en el embalaje hace referencia a ello. Gracias al reciclaje, al reciclaje del material o a otras formas de reciclaje de aparatos/pilas usados, contribuye Usted de forma importante a la protección de nuestro medio ambiente.

Anexo

Datos técnicos

General	
Entrada de alimentación de corriente	100-240 V AC / 50/60 Hz / 0.4 A máx
Salida de alimentación de corriente	5V DC / 1,0 A
Consumo de potencia	aprox. 4.5 W
Dimensiones (L x An x Al)	189 x 5 x 159 mm (sin pie) 189 x 50 x 159 mm (con pie)
Peso	aprox. 360 g
Entorno recomendado para el aparato	0 °C – 40 °C (32 - 104 F)
Humedad relativa del aire	10 - 80 % (sin condensación)
Pantalla	
Pantalla	20,32 cm (8.0") 4:3 TFT
Resolución	1024 x 768 (RGB)
Brillo	250 cd/m ²
Contraste	600 : 1
Medios de memoria compatibles	
SD/SDHC/MMC	
Conexiones externas	
USB 2.0 (Host)	
Formatos de archivo soportados	
JPG (hasta 64 megapíxeles)	

General 00095277	
Entrada de alimentación de corriente	100-240V AC / 50/60 Hz / 0,4 A Max
Salida de alimentación de corriente	5V DC / 1.0A
Consumo de potencia	< 2 W
Dimensiones (L x An x Al)	189 x 9 x 154 mm (sin pie) 189 x 54 x 154 mm (con pie)
Peso	ca. 300 g
Entorno recomendado para el aparato	0°C - 40°C (32 - 104 F)
Humedad relativa del aire	10 - 80 % (sin condensación)

Pantalla 00095277	
Pantalla	17,78 cm (7.0") 4:3 TFT
Resolución	800 x 600 (RGB)
Brillo	200 cd/m ²
Contraste	400 : 1

Medios de memoria compatibles

SD/SDHC/MMC

Conexiones externas

USB 2.0 (Host)

Formatos de archivo soportados

JPG (hasta 64 megapíxeles)

Estructura de menú del DPF

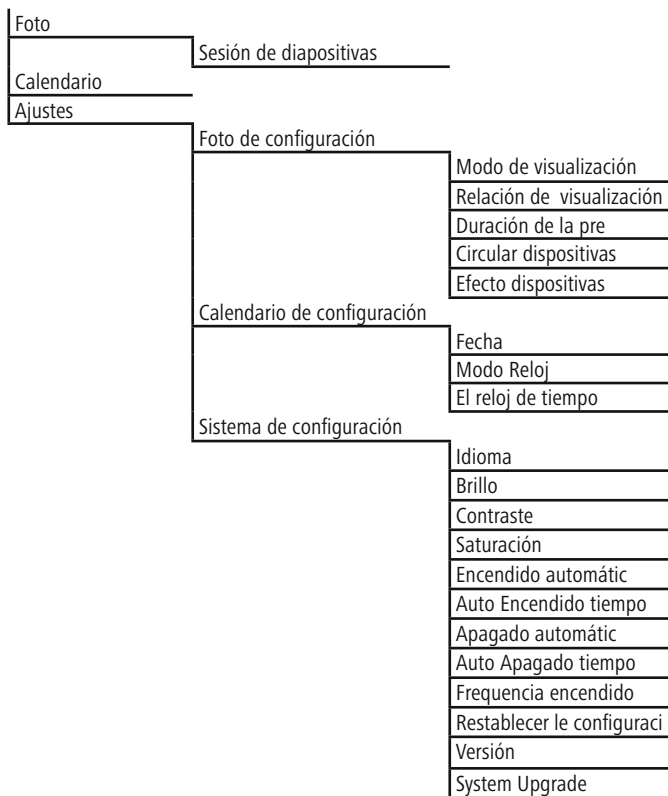

Información de ayuda

Si tiene que hacer alguna reclamación sobre un producto defectuoso, diríjase a su proveedor o a su distribuidor de productos Hama:

Línea directa de soporte – Asesoramiento sobre productos Hama (alemán / inglés):

Tel. +49 (0) 9091 / 502 – 115

Fax. +49 (0) 9091 / 502 – 272

Correo electrónico: mailto:produktberatung@hama.de

Encontrará información para sus productos en www.hama.com

Nota:

Todos los datos técnicos y descripciones pueden verse sometidos a cambios en cualquier momento sin previo aviso.



Contenuto

Introduzione	67	Pulizia e cura	77
Prefazione.....	67	Avvertenze di sicurezza	77
Copyright.....	67	Pulizia.....	77
Indicazioni di avvertimento	67	Ricerca guasti	77
Utilizzo conforme all'uso previsto.....	68	Avvertenze di sicurezza	77
Limitazione della responsabilità	68	Problemi e relativa risoluzione.....	78
Avvertenze di sicurezza	69	Immagazzinaggio	78
Struttura e funzioni	70	Smaltimento	79
Cornice digitale.....	70	Smaltimento dell'apparecchio	79
Telecomando.....	71	Appendice	79
Volume di fornitura e ispezione trasporto.....	72	Dati tecnici.....	79
Installazione	72	Struttura menu del DPF	80
Comando ed esercizio	73	Informazioni per l'assistenza	81
I menu	73		
Configurazione del Sistema	73		
Funzioni	75		
Foto	75		
Calendario	76		

Introduzione

Prefazione

Gentili clienti,
con l'acquisto di questa cornice digitale avete scelto un prodotto di qualità di Hama che, in quanto a tecnologia e funzionalità, corrisponde al più moderno standard di sviluppo. Leggete le informazioni contenute per familiarizzare velocemente con l'apparecchio e utilizzare tutte le sue funzioni.

Vi auguriamo buon divertimento con il nostro apparecchio!

Copyright

Questa documentazione è protetta dai diritti d'autore.

Ogni riproduzione o copia, anche parziale, compresa la riproduzione, anche modificata, di illustrazioni, è consentita unicamente dietro autorizzazione per iscritto del costruttore.

Indicazioni di avvertimento

Nelle seguenti istruzioni per l'uso vengono utilizzate le seguenti indicazioni di avvertimento:

Pericolo

Una indicazione di avvertimento di tale livello di pericolo indica una situazione di pericolo imminente.

Qualora non sia possibile evitare tale situazione pericolosa, le conseguenze possono essere la morte o lesioni gravi.

- Per evitare il pericolo di morte o di lesioni gravi alle persone, attenersi a quanto indicato nella suddetta indicazione.

Avvertenza

Una indicazione di avvertimento di tale livello di pericolo indica una situazione potenzialmente pericolosa.

Qualora non sia possibile evitare tale situazione pericolosa, le conseguenze possono essere lesioni e/o danni materiali.

- Al fine di evitare lesioni alle persone o danni alle cose, attenersi a quanto indicato nel suddetto segnale di avvertimento.

Attenzione

Una indicazione di avvertimento di tale livello di pericolo indica un possibile danno materiale.

Qualora non sia possibile evitare tale situazione, le conseguenze possono essere danni materiali.

- Al fine di evitare danni alle cose, attenersi a quanto indicato nel suddetto segnale di avvertimento.

Nota

Una nota indica informazioni supplementari che facilitano l'utilizzo dell'apparecchio.

Utilizzo conforme all'uso previsto

Questo apparecchio è stato concepito esclusivamente per l'utilizzo in locali chiusi, per visualizzare foto e video e ascoltare file musicali.

Altri utilizzi diversi da quello previsto non è considerato conforme.



Avvertenza

Pericolo dovuto a utilizzo non conforme all'uso previsto!

In caso di utilizzo non conforme all'uso previsto e/o utilizzo differente, non si escludono pericoli derivanti dal apparecchio.

- Utilizzare l'apparecchio unicamente in conformità all'uso previsto.
- Attenersi alle procedure descritte nelle presenti istruzioni per l'uso.

Si esclude qualsiasi genere di rivendicazioni per danni imputabili a un utilizzo non conforme all'uso previsto.

Il rischio è esclusivamente a carico dell'esercente.

Limitazione della responsabilità

Tutte le informazioni di ordine tecnico, i dati e le indicazioni per il comando, riportati nelle presenti istruzioni per l'uso, sono conformi allo stato della tecnica valido al momento della stampa e vengono redatte in considerazione delle nostre attuali esperienze e migliori competenze in merito.

Non posso dunque essere fatti valere diritti sulla base di dati, figure e descrizioni contenuti in queste istruzioni per l'uso.

Il costruttore non risponde di danni imputabili all'inosservanza delle istruzioni per l'uso, a un utilizzo non conforme all'uso previsto, a riparazioni non eseguite a regola d'arte, a modifiche apportate senza autorizzazione o a utilizzo di pezzi di ricambio non consentiti.

Attenzione

Per via del processo di costruzione si possono riscontrare errori nei pixel, ovvero pixel bianchi o neri che restano sempre illuminati durante la riproduzione. In base alla dimensione del display, viene tollerato lo 0,01% max. di errore dei pixel che non rappresenta quindi un difetto del prodotto.

Avvertenze di sicurezza

- Prima di utilizzarlo, accertarsi che l'apparecchio non presenti danni esterni visibili. Non mettere in funzione un apparecchio danneggiato.
- Proteggere l'apparecchio dall'umidità e dall'infiltrazione di liquidi o di oggetti. Al contatto con liquidi, scollegare immediatamente l'apparecchio dall'alimentazione elettrica.
- Posizionare il volante su una superficie piana, orizzontale.
- Non appoggiare oggetti sull'apparecchio.
- Non montare l'apparecchio in ambienti troppo caldi, bagnati o molto umidi.
- Per il funzionamento corretto, l'apparecchio richiede sufficiente circolazione dell'aria. Durante il funzionamento, non collocare l'apparecchio su superfici morbide, tappeti o altri materiali che possono impedire la circolazione dell'aria e non trasformare l'apparecchio.
- Tenere il cavo lontano da superfici roventi e spigoli appuntiti.
- Prestare attenzione che il cavo non sia troppo teso e che non venga piegato.
- La presa di corrente deve essere accessibile senza difficoltà, per poter scollegare rapidamente l'adattatore di rete in caso di emergenza.
- Se non si utilizza l'apparecchio per un tempo prolungato, spegnerlo, scollegarlo dall'alimentazione elettrica e riporlo in un luogo pulito e asciutto al riparo dalla luce diretta del sole.
- Utilizzare esclusivamente l'adattatore di rete in dotazione, altrimenti si può danneggiare l'apparecchio.
- Non utilizzare l'apparecchio, qualora l'adattatore di rete, il cavo di collegamento o la spina presentino danni.
- Non aprire mai l'alloggiamento dell'apparecchio o dell'adattatore di rete. In caso di contatto con attacchi sotto tensione e conseguente alterazione della struttura elettrica e meccanica, sussiste il pericolo di scossa elettrica.
- In caso di danni, temporali o prima di pulire l'apparecchio, scollegare l'adattatore di rete dall'alimentazione elettrica.
- Affidare solo a esperti la riparazione dell'apparecchio. In seguito a riparazioni non appropriate si estingue il diritto di garanzia.
- Per la sostituzione di componenti difettosi ricorrere unicamente a pezzi di ricambio originali.
- Non giocare con i materiali utilizzati per l'imballaggio. Sussiste pericolo di soffocamento.

Struttura e funzioni

Cornice digitale

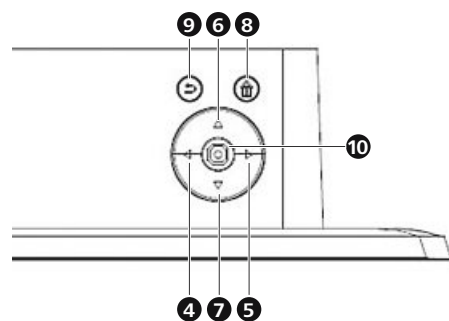
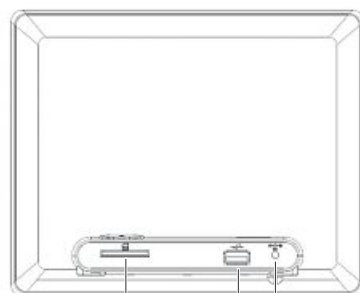
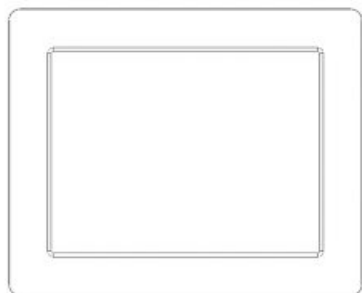

1	SD/SDHC/MMC
2	USB tipo A
3	Presa per l'alimentatore
4	Tasto di navigazione - Sinistra
5	Tasto di navigazione - Destra
6	Tasto di navigazione - Avanti
7	Tasto di navigazione - Indietro
8	Home e tasto ON/OFF
9	Tasto EXIT / Indietro
10	OK/Enter/Play

Telecomando



1	POWER	ON/OFF
2	SETUP	EXIT to system settings
3	ROTATE	Rotate photo anticlockwise
4	Up button	
5	ZOOM	Image zoom function +/-
6	Left	View previous photo
7	OK/ ENTER	Confirm button; play/pause button in playback mode
8	Right	View next photo
9	SLIDE SHOW	Starts the Photo Slideshow
10	Down button	
11	EXIT	Return to the previous menu

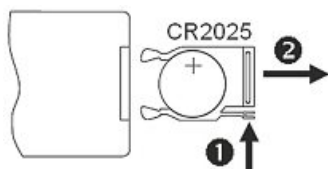

Inserimento della batteria

Per inserire una nuova batteria o sostituirla, procedere come segue:

- Rimuovere il vano batterie dal telecomando, premendo contemporaneamente il blocco ed estraendo il vano batterie.
- Rimuovere la batteria consumata e introdurre nel vano batterie una batteria nuova del tipo CR2025 (batteria a bottone). Inserire la batteria con la polarità corretta.
- Spingere nuovamente il vano batterie nel telecomando.

Volume di fornitura e ispezione trasporto

L'apparecchio standard viene fornito con i seguenti componenti:

- Cornice digitale
- Adattatore di rete
- Telecomando
- 1 batteria CR2025 per il telecomando (già inserita)
- Istruzioni per l'uso

Nota

Controllare che la fornitura sia completa e non presenti danni visibili. Segnalare immediatamente una fornitura non completa o danneggiata al rispettivo fornitore/rivenditore.

Installazione

Per la riproduzione continua, mettere l'apparecchio su una superficie piana. Avvitare il piedino a vite in dotazione nell'alloggiamento.



Attenzione

Il ribaltamento o la caduta possono provocare danni all'apparecchio!

- Accertarsi che l'apparecchio non possa ribaltarsi.

Comando ed esercizio

I menu

L'apparecchio è provvisto di un menu molto semplice da utilizzare. Il menu viene visualizzato sullo schermo.

- Accendere o spegnere l'apparecchio premendo il tasto HOME (ON/OFF) sul retro dell'apparecchio per più di 3 secondi.
- Possono essere letti i seguenti supporti di memoria:
 - Scheda di memoria SD/SDHC, MMC
 - Supporti di memoria USB



- Scegliere il supporto di memoria desiderato con i tasti [▲][▼].
- Per attivare il menù principale, premere il tasto [Home]. All'interno del menu, muoversi con i tasti [◀][▶] e selezionare la funzione desiderata.
- Confermando la selezione con il tasto [OK/ENTER], appare il sottomenu corrispondente. All'interno del sottomenu, muoversi con i tasti „▲“ o „▼“ e selezionare la riga desiderata. La riga selezionata viene evidenziata a colori.
- Confermare la selezione con il tasto [OK/ENTER]. Il più delle volte si apre un altro menu in cui ci si può muovere con i tasti [◀][▶][▲][▼] e si può selezionare l'impostazione desiderata.
- Con il tasto [EXIT] si esce dall'attuale livello di menu.
- Per l'orientamento vedi anche la struttura del menu in appendice.
- L'apparecchio si può comandare con i tasti posti sul retro o mediante il telecomando in dotazione.

Configurazione del Sistema



Per giungere al menu setup, spostarsi con i tasti [◀][▶] - sul retro dell'apparecchio alla voce di menu.

Sono disponibili le seguenti voci di menu:



Impostazioni foto	Modalità display	Qui è possibile scegliere tra due modalità di visualizzazione
	Proporzione display	Allineamento immagine allo schermo
	Durata foto	Scegliere la durata di visualizzazione delle immagini (5sec./15sec./30sec./1min./5min./15min.)
	Ripetizione Slideshow	Menu funzioni per l'impostazione del loop di ripetizione (casuale o in sequenza)
	Effetti Slideshow	Menu funzioni per l'impostazione della transizione immagini
Impostazioni Calendario	Data	Menu funzioni per l'impostazione della data
	Impostazioni formato	Menu funzioni per l'impostazione dell'ora
	Orario orologio	
Setup sistema	Lingua	Selezionare il menu/la lingua desiderati
	Luminosità	Qui si può impostare la luminosità, il contrasto, la saturazione cromatica e l'ombreggiatura dell'apparecchio
	Contrasto	
	Saturazione	
	Accensione	Qui si può impostare quando l'apparecchio si deve accendere o spegnere. ATTENZIONE: l'accensione e lo spegnimento devono essere attivati separatamente anche prima!
	Tempo arric automatic	
	Spegnimento	
	Tempo spegnimento automatic	
	Frequenza auto accensio	
	Reset settaggi	Menu funzioni per il ripristino delle impostazioni di fabbrica.
	Versione	Menu funzioni per la visualizzazione della versione firmware attuale
Aggiornamento sistema	Menu funzioni per l'aggiornamento del firmware	

Funzioni

Foto



Appena si inserisce un supporto di memoria, l'apparecchio si avvia in modalità "Presentazione". Se non viene inserito alcun supporto di memoria, l'apparecchio si avvia con i dati memorizzati della memoria interna.

È possibile anche navigare nel menu foto come segue.

- Premere con i tasti [◀][▶][▲][▼] sull'apparecchio il simbolo e premere il tasto [ENTER/OK].
 - L'apparecchio si avvia automaticamente in modalità Presentazione.
 - Premendo il tasto [EXIT] sull'apparecchio, si giunge nella „Modalità anteprima immagini“.
- Mediante i tasti [◀][▶][▲][▼] si può navigare fino alla foto desiderata, quindi visualizzarla sull'apparecchio con il tasto [ENTER/OK].

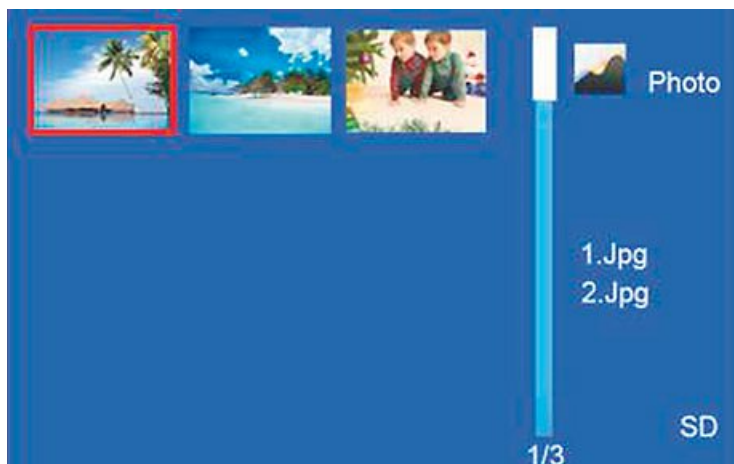

Nota

Nel menu Impostazioni foto è possibile effettuare altre impostazioni.

Calendario

25

Premere con i tasti [◀][▶][▲][▼] sull'apparecchio o sul telecomando il simbolo e premere il tasto [ENTER/OK].



È possibile eseguire le seguenti funzioni:

- Con i tasti [◀][▶] è possibile cambiare il mese.
- Con i tasti [▲][▼] è possibile cambiare l'anno.
- Mediante il tasto [ENTER] si può passare in un altro tipo di visualizzazione calendario o ora.

Nota

Nel menu Impostazioni calendario è possibile effettuare altre impostazioni.

Pulizia e cura

Questo capitolo contiene importanti avvertenze per la pulizia e la cura dell'apparecchio.

Avvertenze di sicurezza

Attenzione

Danneggiamento dell'apparecchio dovuto all'umidità!

- Accertarsi che durante la pulizia non penetri umidità nell'apparecchio per evitare danni irreparabili.

Pulizia

Il display dell'apparecchio si trova dietro un vetro di protezione.

- Pulire il display solo con un panno asciutto e morbido.
- Durante la pulizia, non esercitare pressione sulla superficie del display.
- Per la pulizia, non utilizzare solventi, né detergenti alcolici per evitare di danneggiare la superficie.

Nota

Per la pulizia delicata e la cura del display, consigliamo un panno detergente in microfibra.

- Pulire il resto dell'apparecchio con un panno asciutto. In caso di sporco persistente, inumidire leggermente il panno.

Ricerca guasti

Questo capitolo contiene importanti avvertenze per la localizzazione e la rimozione dei guasti. Per evitare danni e pericoli, attenersi alle seguenti indicazioni.

Avvertenze di sicurezza

Avvertenza

Per evitare pericoli e danni alle cose, attenersi alle seguenti indicazioni di sicurezza.

- Le riparazioni sugli apparecchi elettrici devono essere eseguite unicamente da personale specializzato e istruito dal costruttore. Le riparazioni non eseguite a regola d'arte possono comportare notevoli pericoli per l'utente e danni all'apparecchio.

Problemi e relativa risoluzione

La seguente tabella costituisce un ausilio per la localizzazione e l'eliminazione di piccoli guasti:

	Guasto	Possibile causa	Eliminazione
In generale	Sul display non viene visualizzato nulla	L'apparecchio è spento.	Accendere l'apparecchio.
		Adattatore di rete non collegato correttamente.	Assicurarsi che l'adattatore di rete sia inserito nella presa di corrente e collegato all'apparecchio.
		La presa di corrente non eroga tensione	Controllare l'insieme dei fusibili.
		Apparecchio difettoso	Informare il servizio clienti.
	L'apparecchio si spegne automaticamente.	A cause delle scariche statiche che possono verificarsi nella normale vita quotidiana (moquette, maglioni di lana), può accadere che il prodotto si porti in modalità di stand by.	Se l'apparecchio non dovesse più reagire, né visualizzare più immagini, premere il tasto POWER sul telecomando o sul retro dell'apparecchio per accendere nuovamente l'apparecchio.
DPF	Nessuna immagine visualizzata.	Nessun supporto di memoria collegato.	Inserire un supporto di memoria.
		Il supporto di memoria non contiene dati.	Verificare il supporto di memoria.

Nota

Se non è in grado di risolvere il problema con le operazioni qui menzionate, rivolgersi al servizio clienti.

Immagazzinaggio

Se non si utilizza l'apparecchio per un tempo prolungato, spegnerlo, scollegarlo dall'alimentazione elettrica e riporlo in un luogo pulito e asciutto al riparo dalla luce diretta del sole.

Smaltimento

Smaltimento dell'apparecchio



Dopo l'implementazione della Direttiva Europea 2012/19/EU e 2006/66/EU nel sistema legale nazionale, ci sono le seguenti applicazioni:

Le apparecchiature elettriche ed elettroniche e le batterie non devono essere smaltite con i rifiuti domestici. I consumatori sono obbligati dalla legge a restituire i dispositivi elettrici ed elettronici e le batterie alla fine della loro vita utile ai punti di raccolta pubblici preposti per questo scopo o nei punti vendita. Dettagli di quanto riportato sono definiti dalle leggi nazionali di ogni stato. Questo simbolo sul prodotto, sul manuale d'istruzioni o sull'imballo indicano che questo prodotto è soggetto a queste regole. Riciclando, ri-utilizzando i materiali o utilizzando sotto altra forma i vecchi prodotti/le batterie, darete un importante contributo alla protezione dell'ambiente.

Appendice

Dati tecnici

In generale	
Ingresso alimentazione elettrica	100-240 V AC / 50/60 Hz / 0,4 A Max
Uscita alimentazione elettrica	5 V DC / 1.0 A
Potenza assorbita	ca. 4.5 W
Misure (L x H x P)	189 x 5 x 159 mm (senza piede) 189 x 50 x 159 mm (con piede)
Peso	ca. 360 g
Temperatura ambiente raccomandata	0°C - 40°C (32 - 104 F)
Umidità relativa dell'aria	10 - 80 % [senza condensa]

Schermo	
Display	20,32 cm (8.0") 4:3 TFT
Risoluzione	1024 x 768 (RGB)
Luminosità	250 cd/m ²
Contrasto	600 : 1

Supporti di memoria compatibili	
SD/SDHC/MMC	

Attacchi esterni	
USB 2.0 (Host)	

Formati file supportati	
JPG (fino a 64 MegaPixels)	

In generale 00095277

Ingresso alimentazione elettrica	100-240V AC / 50/60 Hz / 0,4 A Max
Uscita alimentazione elettrica	5V DC / 1.0A
Potenza assorbita	< 2 W
Misure (L x H x P)	189 x 9 x 154 mm (senza piede) 189 x 54 x 154 mm (con piede)
Peso	ca. 300 g
Temperatura ambiente raccomandata	0°C - 40°C (32 - 104 F)
Umidità relativa dell'aria	10 - 80 % [senza condensa]

Schermo 00095277

Display	17,78 cm (7.0") 4:3 TFT
Risoluzione	800 x 600 (RGB)
Luminosità	200 cd/m ²
Contrasto	400 : 1

Supporti di memoria compatibili

SD/SDHC/MMC

Attacchi esterni

USB 2.0 (Host)

Formati file supportati

JPG (fino a 64 MegaPixels)

Struttura menu del DPF

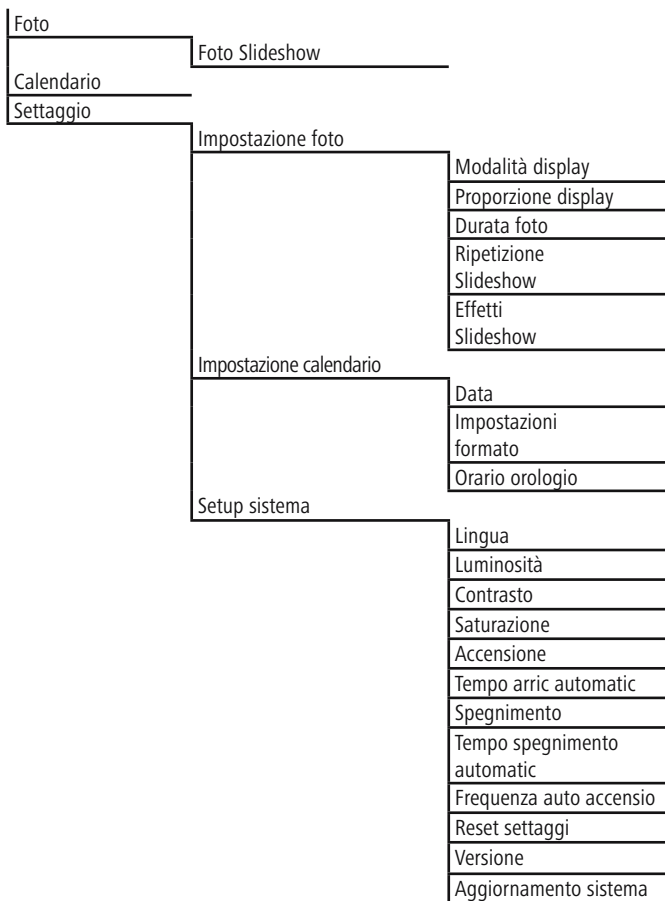

Informazioni per l'assistenza

In caso di prodotti difettosi, rivolgersi al proprio rivenditore o alla consulenza prodotti Hama:

Support Hotline – Consulenza prodotto Hama (lingua tedesca/inglese):

Tel. +49 (0) 9091 / 502 – 115

Fax: +49 (0) 9091 / 502 – 272

e-mail: <mailto:produktberatung@hama.de>

Ulteriori informazioni sono disponibili in Internet all'indirizzo: www.hama.com

Nota:

Con riserva di modifiche dei dati tecnici e delle descrizioni, senza preavviso.



Inhoudsopgave

Inleiding.....	83	Reiniging en onderhoud.....	93
Voorwoord	83	Veiligheidsinstructies.....	93
Auteursrecht	83	Reiniging	93
Waarschuwingen	83	Verhelpen van storingen	93
Gebruik volgens de bestemming	84	Veiligheidsinstructies.....	93
Beperking van de aansprakelijkheid	84	Storingsoorzaken en verhelpen van storingen	94
Veiligheidsinstructies	85	Bewaren.....	94
Opbouw en functie.....	86	Afvoeren	95
Digitale fotolijst	86	Toestel afvoeren.....	95
Afstandsbediening.....	87	Bijlage.....	95
Omvang van de levering en transportinspectie.....	88	Technische specificaties.....	95
Opstellen en aansluiten.....	88	Menustructuur van de DPF.....	97
Bediening en gebruik	89	Supportinformatie.....	97
Menu	89		
Systeeminstellingen.....	89		
Funcities.....	91		
Foto	91		
Kalender	92		

Inleiding

Voorwoord

Geachte klant,

Met de aanschaf van deze digitale fotolijst heeft u gekozen voor een kwaliteitsproduct van Hama dat op het gebied van techniek en functionaliteit aan de modernste standaard voldoet.

Lees de informatie in deze gebruiksaanwijzing zodat u uw toestel snel leert kennen en volledig gebruik kunt maken van de functies.

Wij wensen u veel plezier met uw toestel.

Auteursrecht

Deze documentatie is auteursrechtelijk beschermd.

Elke vorm van kopie, resp. nadruk, ook gedeeltelijke, zoals het gebruiken van afbeeldingen, ook in gewijzigde toestand, is alleen toegestaan met schriftelijke toestemming van de fabrikant.

Waarschuwingen

In deze gebruiksaanwijzing worden de volgende waarschuwingen gebruikt:



Gevaar

Een waarschuwing van dit gevarenniveau geeft een zeer gevaarlijke situatie aan.

Als de gevaarlijke situatie niet vermeden wordt, ontstaat levensgevaar of kan ernstig letsel het gevolg zijn.

- Volg de aanwijzingen in deze waarschuwing op om levensgevaar of ernstig letsel te vermijden.



Waarschuwing

Een waarschuwing van dit gevarenniveau geeft een mogelijk gevaarlijke situatie aan.

Als de gevaarlijke situatie niet vermeden wordt, kunnen ernstig letsel of materiële schade het gevolg zijn.

- Volg de aanwijzingen in deze waarschuwing op om persoonlijk letsel of materiële schade te vermijden.

Attentie

Een waarschuwing van dit gevarenniveau geeft een mogelijk risico op materiële schade aan.

Als de situatie niet vermeden wordt, kan ernstige materiële schade het gevolg zijn.

- Volg de aanwijzingen in deze waarschuwing op om materiële schade te vermijden.



Aanwijzing

Een aanwijzing geeft extra informatie over de omgang met het toestel.

Gebruik volgens de bestemming

Dit toestel is alleen bestemd voor gebruik in gesloten ruimtes voor het weergeven van foto's. Een andere toepassing of gebruik geldt als niet volgens de bestemming.



Waarschuwing

Gevaar door gebruik dat niet volgens de bestemming is!

Het toestel kan bij gebruik dat niet volgens de bestemming is en/of bij andersoortig gebruik risico's opleveren.

- Gebruik het toestel uitsluitend volgens de bestemming.
- Houd u aan de werkwijze die in deze gebruiksaanwijzing beschreven wordt.

Claims vanwege schade als gevolg van gebruik dat niet volgens de bestemming was zijn uitgesloten.

Het risico draagt de gebruiker alleen.

Beperking van de aansprakelijkheid

Alle technische informatie in deze gebruiksaanwijzing evenals gegevens en aanwijzingen over de bediening komen overeen met de meest actuele stand bij het ter perse gaan en zijn gebaseerd op onze ervaring en kennis naar eer en geweten.

Op basis van de gegevens, afbeeldingen en beschrijvingen in deze gebruiksaanwijzingen zijn claims niet mogelijk.

De fabrikant is niet aansprakelijk voor schade door het niet aanhouden van de aanwijzingen in deze gebruiksaanwijzing of door gebruik dat niet volgens de bestemming was, door ondeskundige reparaties, het ongeoorloofd uitvoeren van veranderingen of het gebruik van niet toegelaten reserveonderdelen.

Attentie

Door het fabricatieproces kan het tot zogenaamde pixelfouten komen. Deze fouten zijn meestal te zien aan witte of zwarte pixels die tijdens de weergave permanent te zien zijn. In het kader van fabricatietoleranties is een max. van 0,01% van deze pixelfouten, gemeten aan de totale grootte van het scherm als tolerantie mogelijk. Hierbij gaat het dan niet om een productiefout.

Veiligheidsinstructies

- Controleer het toestel vóór het gebruik op zichtbare schade. Neem een beschadigd toestel niet in gebruik.
- Bescherm het toestel tegen vocht en het binnendringen van vloeistoffen resp. voorwerpen. Koppel bij contact met een vloeistof meteen de voedingsadapter los van de stroomtoevoer.
- Zet het toestel op een glad, horizontaal oppervlak.
- Zet geen voorwerpen op het toestel.
- Plaats het toestel niet in een hete, natte of zeer vochtige omgeving.
- Het toestel heeft voor een goede werking voldoende luchtcirculatie nodig. Zet het toestel tijdens gebruik niet op zachte oppervlakken, tapijt of ander materiaal die de luchtcirculatie negatief kunnen beïnvloeden en laat ruimte om het toestel vrij.
- Bescherm de kabel tegen hete oppervlakken en scherpe randen.
- Zet erop dat de kabel niet strak gespannen of geknikt wordt.
- Het stopcontact moet goed bereikbaar zijn zodat de voedingsadapter indien nodig makkelijk kan worden losgekoppeld.
- Als het toestel gedurende langere tijd niet gebruikt wordt, schakelt u het uit en koppelt u het los van de stroomtoevoer. Bewaar het toestel op een schone, droge plaats zonder direct zonlicht.
- Gebruik uitsluitend de inbegrepen voedingsadapter omdat het toestel anders beschadigd kan raken.
- Neem het toestel niet in gebruik als de voedingsadapter, de aansluitkabel of de stekker beschadigd zijn.
- Open nooit de behuizing van het toestel of de voedingsadapter. Als aansluitingen die onder spanning staan aangeraakt worden en de elektrische of mechanische opbouw wordt veranderd, ontstaat er een gevaar voor stroomschokken.
- Koppel de voedingsadapter, als er een storing optreedt, bij onweer of vóór het reinigen van het toestel, los van de stroomtoevoer.
- Laat reparaties aan de machine alleen uitvoeren door een specialist. Door ondeskundige reparaties komt de garantie te vervallen.
- Defecte onderdelen mogen alleen vervangen worden door originele reserveonderdelen.
- Verpakkingsmateriaal mag niet gebruikt worden om mee te spelen. Er bestaat gevaar van stikken.

Opbouw en functie

Digitale fotolijst

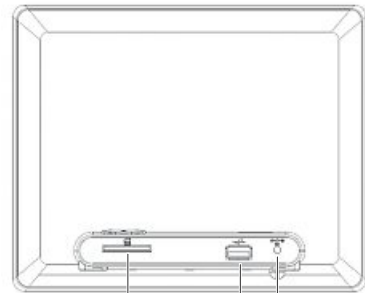
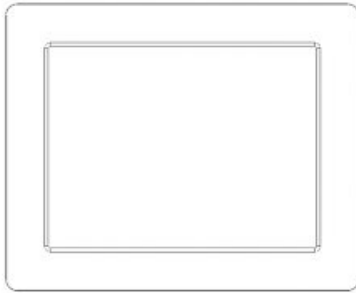

1 2 3

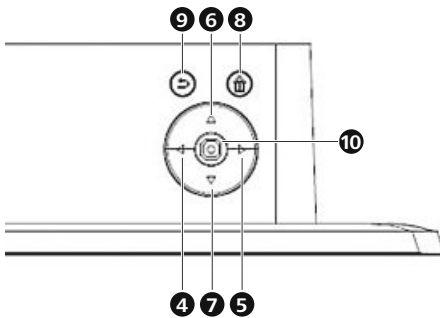

1	SD/SDHC/MMC
2	USB-type A
3	Aansluitpoort voor voedings-adapter
4	Navigatieknop links
5	Navigatieknop rechts
6	Navigatieknop omhoog
7	Navigatieknop omlaag
8	Home en ON/OFF knop
9	Exit / Terug-knop
10	OK/Enter/Play

Afstandsbediening



1	POWER	On/Off
2	SETUP	Terug naar de systeeminstelling
3	ROTATE	Foto tegen de wijzers van de klok in draaien
4	Omhoog	
5	ZOOM	Zoomfunctie
6	Links	Vorige foto bekijken
7	OK/ENTER	Bevestigingstoets; play/pauze-toets in de afspeelmodus
8	Rechts	Volgende foto bekijken
9	SLIDE SHOW	Start de Photo Slideshow
10	Omlaag	
11	EXIT	Terug naar het vorige menu

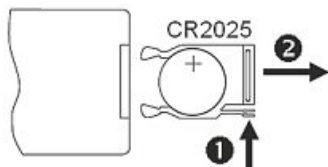

Batterijen plaatsen

Ga als volgt te werk voor het plaatsen of vervangen van de batterij:

- Trek het batterijvak uit de afstandsbediening door de vergrendeling in te drukken en tegelijkertijd het batterijvak eruit te trekken.
- Verwijder de oude batterij en leg een nieuwe batterij, type CR2025 (knopcel) in het batterijvak. Let erop dat de batterij met de polen in de juiste richting ligt.
- Schuif het batterijvak weer in de afstandsbediening.

Omvang van de levering en transportinspectie

Het toestel wordt standaard geleverd met de volgende componenten:

- Digitale fotolijst
- Voedingsadapter
- afstandsbediening
- 1 CR2025 batterij v. afst.bed. (reeds geplaatst)
- Bedieningsinstructies

Aanwijzing

Controleer de levering op volledigheid en op zichtbare schade. Meld een onvolledige of beschadigde levering onmiddellijk bij uw leverancier/handelaar.

Opstellen en aansluiten

Voor een permanente weergave kunt u het toestel op een glad oppervlak zetten.



Attentie

Het toestel kan door omvallen of naar beneden vallen beschadigd raken!

- Zorg ervoor dat het toestel niet kan vallen.

Bediening en gebruik

Menu

Het toestel is uitgerust met een gebruiksvriendelijk menu. Het menu verschijnt op het beeldscherm.

- Schakel het toestel in door de [HOME] knop (ON/OFF) langer dan 3 seconden ingedrukt te houden.
- De volgende opslagmedia kunnen gelezen worden:
 - SD/SDHC, MMC-geheugenkaarten
 - USB-opslagmedia



- U roept het hoofdmenu op met de [Home]-knop. In het menu navigeert u met de [◀] [▶]-knoppen, daarmee selecteert u de gewenste functie.
- Als u uw selectie met de [OK/ENTER]-knop bevestigt, verschijnt het bijbehorende submenu. Hier navigeert u met de [▲] of [▼]-knoppen naar de gewenste regel. De geselecteerde regel wordt gemarkeerd.
- Bevestig uw selectie met de [OK/ENTER]-knop. Meestal verschijnt er dan nog een menu waarbinnen u kunt navigeren met de [◀][▶][▲][▼]-knoppen om de gewenste instelling te selecteren.
- Met de knop [EXIT] verlaat u het actuele menu.
- Ter oriëntering, zie de menustructuur in de bijlage.
- U kunt het toestel bedienen met de knoppen op de achterzijde.

Systeeminstellingen



Om naar het setup-menu te gaan, navigeert u met de [◀][▶]-knoppen op de achterzijde van het toestel of maakt u gebruik van het menupunt „Instellingen“.

De volgende menupunten zijn beschikbaar:



Fotoinstelling	Beeldmodus	Hier kunt u tussen twee weergavemodi kiezen
	Display Ratio	Beeld aan het beeldscherm aanpassen
	Duur diavoorstelling	Selecteer de tijdsduur waarmee de foto's moeten worden afgespeeld (5sec/15sec/30sec/1min/5min/15min)
	Diashow herhalen	Funciemenu voor het instellen van de herhaal-loop
	Dia-effect	Funciemenu voor het instellen van de foto-overgangen
Kalenderinstelling	Datum	Funciemenu voor het instellen van de datum
	Klokmodus	Funciemenu voor het instellen van de tijd
	Klok Tijd	
Systeminstelling	Taal	Selecteer de door u gewenste menu- / bedieningstaal
	Helderheid	Hier stelt u de helderheid, het contrast, kleurinstelling en het schaduwen van het toestel in
	Contrast	
	Verzadiging	
	Auto Macht Aan	Hier kan worden ingesteld wanneer het toestel moet worden in- of uitgeschakeld
	Tijd Aan	
	Auto Macht Uit	
	Tijd Uit	ATTENTIE: het inschakelen en uitschakelen moet vooraf nog extra worden geactiveerd!
	Auto. Aan / Uit frequentie	
	Reset instellen	Funciemenu voor het resetten naar de fabrieksinstellingen
	Versie	Funciemenu voor het weergeven van de actuele firmware-versie
System Upgrade	Funciemenu voor het actualiseren van de firmware	

Functies

Foto



Het toestel wordt automatisch gestart met de fotodiashow zodra u een opslagmedium heeft geplaatst. Als er geen opslagmedium in het toestel aanwezig is, start het toestel met de opgeslagen gegevens op het interne geheugen.

U kunt ook als volgt binnen het fotomenu navigeren:

- Druk met de [◀][▶][▲][▼] -toetsen op op het symbool en druk op [ENTER/OK]
- Het toestel start standaard met de diashow.
- Door op de knop [EXIT] te drukken of op het toestel komt u in de „Foto-overzicht-modus“. Hier kunt u met behulp van de [◀][▶][▲][▼]-toets naar de gewenste foto navigeren en hem met de [ENTER/OK]-toets op het toestel bekijken.



Aanwijzing

In het foto-instellingenmenu kunt u verdere instellingen uitvoeren.

Kalender



Druk met de [◀][▶][▲][▼]-toetsen op het symbool en druk op [ENTER/OK]



U kunt de volgende functies uitvoeren:

- Met behulp van de navigatieknoppen [◀][▶] kunt u tussen de foto's omschakelen
- Met behulp van de navigatieknoppen [▲][▼] kunt u tussen de maanden omschakelen
- Met behulp van de knop [ENTER] kunt u naar een ander kalender- of klokaanzicht omschakelen

Aanwijzing

In het kalender-instellingenmenu kunt u verdere instellingen uitvoeren.

Reiniging en onderhoud

In dit hoofdstuk vindt u belangrijke informatie over de reiniging en het onderhoud van het toestel.

Veiligheidsinstructies

Attentie

Beschadiging van het toestel door vochtigheid!

- Zorg ervoor dat er bij de reiniging geen vochtigheid in het toestel dringt om onherstelbare beschadiging van het toestel te voorkomen.

Reiniging

Het display van het toestel bevindt zich achter beschermend glas.

- Reinig het display alleen met een droge, zachte doek.
- Oefen bij het reinigen geen druk uit op het display.
- Gebruik voor de reiniging geen middelen die oplosmiddelen of alcohol bevatten om te voorkomen dat het scherm beschadigd raakt.

Aanwijzing

Om het display tijdens reiniging en onderhoud te ontzien is het aan te bevelen een microvezeldoek te gebruiken.

- Reinig de rest van het toestel met een droge doek. Bij hardnekkiger vuil kan de doek iets vochtig gemaakt worden.

Verhelpen van storingen

In dit hoofdstuk vindt u belangrijke informatie over het opsporen en verhelpen van storingen. Neem de aanwijzingen in acht om risico's en beschadigingen te vermijden.

Veiligheidsinstructies

Waarschuwing

Houd u, om materiële schade te vermijden, aan de volgende veiligheidsinstructies.

- Reparaties aan elektrische apparatuur mogen alleen door vakspecialisten worden uitgevoerd die door de fabrikant geschoold zijn. Door ondeskundige reparaties kunnen aanzienlijke risico's voor de gebruiker en schade aan het toestel ontstaan.

Storingsoorzaken en verhelpen van storingen

De volgende tabel helpt bij het opsporen en verhelpen van kleinere storingen:

	Storing	Mogelijke oorzaak	Oplossing
Algemeen	Op het display is niets te zien	Toestel is uitgeschakeld	Schakel het toestel in.
		Voedingsadapter niet goed aangesloten	Controleer of de voedingsadapter op het stopcontact en het toestel aangesloten is.
		Op het stopcontact staat geen spanning	Controleer de zekeringen.
		Toestel is defect	Neem contact op met de klantendienst.
	Toestel schakelt plotseling uit	Door statische ontladingen, zoals deze in het normale, dagelijkse gebruik voorkomen (vloerbedekking, wollen trui), kan het voorkomen dat het product omschakelt naar de stand-by-modus.	Indien het toestel niet meer reageert of geen beeld meer weergeeft, dan drukt u op de POWER-toets op de achterzijde van het toestel teneinde het toestel weer in te schakelen.
DPF	Er wordt niets weergegeven	Geen opslagmedium geplaatst	Plaats een opslagmedium.
		Opslagmedium bevat geen gegevens	Controleer het opslagmedium.

Aanwijzing

Als het probleem niet verholpen kan worden aan de hand van de voorgaande tabel, neem dan contact op met de klantendienst.

Bewaren

Als het toestel gedurende langere tijd niet gebruikt wordt, schakelt u het uit en koppelt u het los van de stroomtoevoer. Bewaar het toestel op een schone, droge plaats zonder direct zonlicht.

Afvoeren

Toestel afvoeren



Ten gevolge van de invoering van de Europese Richtlijn 2012/19/EU en 2006/66/EU in het nationaal juridisch systeem, is het volgende van toepassing:

Elektrische en elektronische apparatuur, zoals batterijen mag niet met het huisvuil weggegooid worden. Consumenten zijn wettelijk verplicht om elektrische en elektronische apparaten zoals batterijen op het einde van gebruik in te dienen bij openbare verzamelplaatsen speciaal opgezet voor dit doeleinde of bij een verkooppunt. Verdere specificaties aangaande dit onderwerp zijn omschreven door de nationale wet van het betreffende land. Dit symbool op het product, de gebruiksaanwijzing of de verpakking duidt erop dat het product onderworpen is aan deze richtlijnen. Door te recyclen, hergebruiken van materialen of andere vormen van hergebruiken van oude toestellen/batterijen, levert u een grote bijdrage aan de bescherming van het milieu.

Bijlage

Technische specificaties

Algemeen	
Stroomtoevoer ingang	100-240 V AC / 50/60 Hz / 0,4 A max
Stroomtoevoer uitgang	5 V DC / 1,0 A
Vermogensopname	ca. 4.5 W
Afmetingen (l x b x h)	189 x 5 x 159 mm (zonder voet) 189 x 50 x 159 mm (met voet)
Gewicht	ca. 360 g
Aanbevolen omgevingstemperatuur	0°C - 40°C (32 - 104 F)
Relatieve luchtvochtigheid	10 - 80 % (niet condenserend)
Beeldscherm	
Display	20,32 cm (8.0") 4:3 TFT
Resolutie	1024 x 768 (RGB)
Helderheid	250 cd/m ²
Contrast	600 : 1
Compatibele opslagmedia	
SD/SDHC/MMC	
Externe aansluitingen	
USB 2.0 (Host)	
Ondersteunde bestandsformaten	
JPG (max. 64 megapixels)	

Algemeen 00095277

Stroomtoevoer ingang	100-240V AC / 50/60 Hz / 0,4 A Max
Stroomtoevoer uitgang	5V DC / 1.0A
Vermogensopname	< 2 W
Afmetingen (l x b x h)	189 x 9 x 154 mm (zonder voet) 189 x 54 x 154 mm (met voet)
Gewicht	ca. 300 g
Aanbevolen omgevingstemperatuur	0°C - 40°C (32 - 104 F)
Relatieve luchtvochtigheid	10 - 80 % (niet condenserend)

Beeldscherm 00095277

Display	17,78 cm (7.0") 4:3 TFT
Resolutie	800 x 600 (RGB)
Helderheid	200 cd/m ²
Contrast	400 : 1

Compatibele opslagmedia

SD/SDHC/MMC

Externe aansluitingen

USB 2.0 (Host)

Ondersteunde bestandsformaten

JPG (max. 64 megapixels)

Menustructuur van de DPF

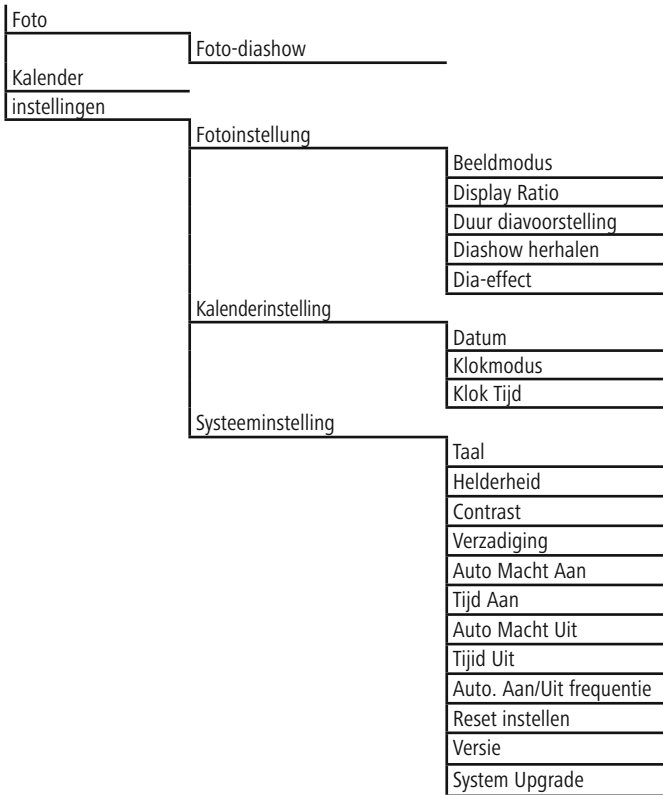

NL

Supportinformatie

Neem bij defecte producten contact op met uw verkoper of met de afdeling Productadvies van Hama:

Support hotline - Hama productadvies (Duits/Engels):

Tel. +49 (0) 9091 / 502 – 115

Fax: +49 (0) 9091 / 502 – 272

E-mail: <mailto:produktberatung@hama.de>

Meer productinformatie vindt u op internet onder www.hama.com

Aanwijzing:

alle technische gegevens en beschrijvingen kunnen te allen tijde, zonder voorafkondiging worden gewijzigd.



Spis treści

Wprowadzenie.....	99	Czyszczenie i pielęgnacja	109
Wstęp	99	Wskazówki bezpieczeństwa	109
Prawa autorskie	99	Czyszczenie	109
Ostrzeżenia	99	Usuwanie usterek.....	109
Użytkowanie zgodne z przeznaczeniem	100	Wskazówki bezpieczeństwa	109
Ograniczenie odpowiedzialności	100	Przyczyny usterek i ich usuwanie	110
Wskazówki bezpieczeństwa	101	Przechowywanie.....	110
Budowa i działanie	102	Utylizacja	111
Elektroniczna ramka do zdjęć.....	102	Utylizacja urządzenia	111
Pilot zdalnego sterowania	103	Załącznik.....	111
Zakres dostawy i kontrola transportowa	104	Dane techniczne	111
Ustawianie i podłączanie	104	Struktura menu DPF	113
Obsługa.....	105	Pomoc techniczna.....	113
Struktura menu	105		
Ustawienia systemowe.....	105		
Funkcje.....	107		
Zdjęcia	107		
Kalendarz.....	108		

Wprowadzenie

Wstęp

Szanowni Klienci,
kupując elektroniczną ramkę do zdjęć, zdecydowali się Państwo na wysokiej jakości produkt firmy Hama, odpowiadający pod względem technicznym i funkcjonalnym najnowszym standardom rozwoju.

Prosimy o przeczytanie zawartych tutaj informacji w celu szybkiego zapoznania się z urządzeniem i jego funkcjami.

Życzymy Państwu dużo satysfakcji z korzystania z urządzenia.

Prawa autorskie

Dokumentacja ta jest chroniona prawami autorskimi.

Każde powielanie, wzgl. drukowanie, także fragmentów, lub odtwarzanie ilustracji, również w zmienionym stanie dozwolone jest tylko po otrzymaniu pisemnej zgody producenta.

Ostrzeżenia

W niniejszej instrukcji obsługi zastosowano następujące ostrzeżenia:



Niebezpieczeństwo

Ostrzeżenie tego stopnia oznacza grożącą niebezpieczną sytuację.

Jeżeli nie zapobiegnie się niebezpiecznej sytuacji, istnieje ryzyko utraty życia lub ciężkich obrażeń ciała.

- Przestrzegać zaleceń w tym ostrzeżeniu, aby uniknąć ryzyka utraty życia lub ciężkich obrażeń ciała.



Ostrzeżenie

Ostrzeżenie tego stopnia oznacza potencjalnie niebezpieczną sytuację.

Jeżeli nie zapobiegnie się niebezpiecznej sytuacji, istnieje ryzyko odniesienia obrażeń ciała i/lub wystąpienia szkód rzeczowych.

- Przestrzegać zaleceń w tym ostrzeżeniu, aby uniknąć obrażeń ciała lub szkód rzeczowych.

Uwaga

Ostrzeżenie tego stopnia oznacza możliwość wystąpienia szkód rzeczowych.

Jeżeli nie zapobiegnie się tej sytuacji, mogą wystąpić szkody rzeczowe.

- Przestrzegać zaleceń w tym ostrzeżeniu, aby uniknąć szkód rzeczowych.



Wskazówka

Wskazówki oznaczają dodatkowe informacje ułatwiające obsługę urządzenia.

Użytkowanie zgodne z przeznaczeniem

Urządzenie to przeznaczone jest wyłącznie do stosowania w zamkniętych pomieszczeniach, wyświetlania zdjęć.

Inne lub wykraczające poza wyznaczony zakres użytkowanie uważane jest za niezgodne z przeznaczeniem.



Ostrzeżenie

Niebezpieczeństwo w wyniku użytkowania niezgodnego z przeznaczeniem!

W przypadku stosowania urządzenia niezgodnie z przeznaczeniem i/lub innego użytkowania może dojść do zagrożeń.

- Należy korzystać z urządzenia tylko zgodnie z przeznaczeniem.
- Przestrzegać opisanych w instrukcji obsługi sposobów postępowania.

Jakiegolwiek roszczenia z tytułu szkód wynikających z użytkowania niezgodnego z przeznaczeniem są wykluczone.

Ryzyko ponosi wyłącznie użytkownik.

Ograniczenie odpowiedzialności

Wszystkie zawarte w niniejszej instrukcji obsługi informacje techniczne, dane i wskazówki użytkowania odpowiadają aktualnemu stanowi w chwili złożenia do druku i uwzględniają naszą dotychczasową wiedzę i doświadczenie według najlepszej wiary.

Wykluczone są roszczenia wynikające z zastosowania informacji, rysunków i opisów zawartych w niniejszej instrukcji.

Producent nie ponosi odpowiedzialności za szkody wynikłe z nieprzestrzegania instrukcji, użytkowania niezgodnego z przeznaczeniem, nieprawidłowych napraw, niedozwolonych modyfikacji lub stosowania niedopuszczonych części zamiennych.

Uwaga

Ze względów produkcyjnych może dojść do tzw. błędów pikselowych. Zazwyczaj ujawniają się one w postaci białych lub czarnych pikseli, które świecą się ciągle podczas wyświetlania obrazów. W zakresie tolerancji produkcyjnych możliwa jest maks. tolerancja 0,01% błędów pikselowych w odniesieniu do całkowitej wielkości ekranu, która nie stanowi wady produkcyjnej.

Wskazówki bezpieczeństwa

- Przed użyciem sprawdzić urządzenie pod kątem występowania ewentualnych widocznych szkód zewnętrznych. Nie uruchamiać uszkodzonego urządzenia.
- Chronić urządzenie przed wilgocią, zalaniem oraz wnikaniem ciał obcych. W razie kontaktu z cieczą natychmiast odłączyć zasilacz sieciowy od zasilania prądem.
- Ustawić urządzenie na równej i poziomej powierzchni.
- Nie ustawiać na urządzeniu innych przedmiotów.
- Nie ustawiać urządzenia w gorącym, mokrym ani bardzo wilgotnym otoczeniu.
- Prawidłowa praca urządzenia wymaga dostatecznej cyrkulacji powietrza. Nie ustawiać włączonego urządzenia na miękkie powierzchnie, dywany lub inne materiały, które mogą ograniczyć cyrkulację powietrza, oraz nie modyfikować urządzenia.
- Chronić przewód przed gorącymi powierzchniami i ostrymi krawędziami.
- Przewód nie może być mocno naciągany ani zginany.
- Zapewnić swobodny dostęp do gniazda wtykowego, aby w razie potrzeby można było łatwo wyciągnąć zasilacz sieciowy.
- Jeżeli urządzenie nie będzie używane przez dłuższy czas, wyłączyć urządzenie, odłączyć je od sieci zasilania elektrycznego i przechowywać w czystym, suchym miejscu zabezpieczonym przed bezpośrednim promieniowaniem słonecznym.
- Należy stosować wyłącznie zasilacze sieciowe dostarczone z urządzeniem, gdyż w przeciwnym razie może dojść do uszkodzenia urządzenia.
- Nie włączać urządzenia, gdy zasilacz sieciowy, przewód przyłączeniowy lub wtyczka są uszkodzone.
- W żadnym wypadku nie otwierać obudowy urządzenia ani zasilacza sieciowego. W przypadku dotknięcia przyłączy pod napięciem i modyfikacji części elektrycznych lub mechanicznych istnieje ryzyko porażenia prądem.
- W przypadku zakłóceń, podczas wyłączeń atmosferycznych lub przed czyszczeniem urządzenia odłączyć zasilacz sieciowy od zasilania prądem.
- Naprawy urządzenia zlecać wyłącznie specjalistom. Nieprawidłowe naprawy prowadzą do unieważnienia gwarancji.
- W miejsce uszkodzonych części montażowych należy stosować tylko oryginalne części zamienne.
- Nie używać materiałów opakowaniowych do zabawy. Istnieje niebezpieczeństwo uduszenia się.

Budowa i działanie

Elektroniczna ramka do zdjęć

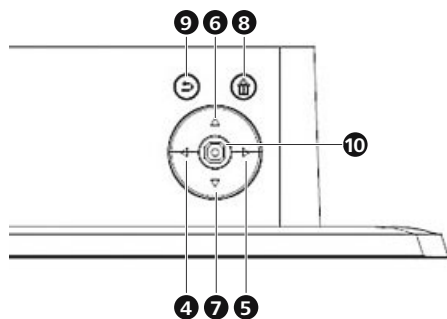
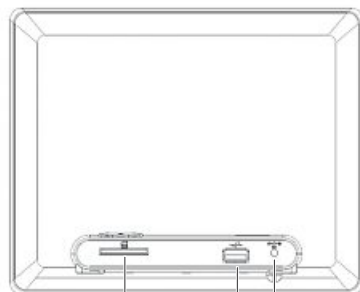
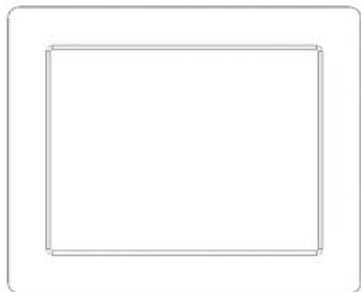

1	SD/SDHC/MMC
2	Port USB typu A
3	Gniazdo przyłączeniowe zasilacza sieciowego
4	Przycisk nawigacyjny Lewo
5	Przycisk nawigacyjny Prawo
6	Przycisk nawigacyjny Góra
7	Przycisk nawigacyjny Dół
8	Przycisk Home & ON/OFF
9	Przycisk Exit / Powrót
10	OK/Enter/Play

Pilot zdalnego sterowania

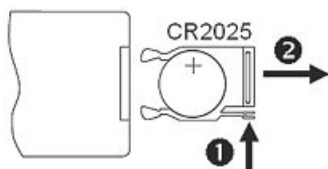

1	POWER	Włączanie / wyłączenie zasilania
2	SETUP	Powrót do ustawień systemowych
3	ROTATE	Obracanie zdjęcia w lewo
4	Do góry	
5	ZOOM	Funkcja zoomowania obrazu
6	Lewo	Oglądanie poprzedniego zdjęcia
7	OK/ ENTER	Przycisk potwierdzający Przycisk Play/Pauza w trybie odtwarzania
8	Prawo	Oglądanie następnego zdjęcia
9	SLIDE SHOW	Start pokazu slajdów
10	W dół	
11	EXIT	Powrót do poprzedniego menu

Wkładanie baterii

Sposób postępowania podczas wkładania bądź wymiany baterii:

- Zdjąć z pilota schówek na baterię, jednocześnie naciskając blokadę i wyciągając schówek.
- Wyjąć zużytą baterię i włożyć w schówek nową baterię typu CR2025 (bateria guzikowa). Wkładając baterię, zwrócić uwagę na właściwą biegunowość.
- Ponownie wsunąć schówek na baterię w pilota zdalnego sterowania.

Zakres dostawy i kontrola transportowa

Standardowo urządzenie dostarczane jest wraz z następującymi elementami:

- Elektroniczna ramka do zdjęć
- Zasilacz sieciowy
- pilot zdalnego sterowania
- 1 bateria CR2025 do pilota (włożona)
- Instrukcja obsługi

Wskazówka

Należy sprawdzić dostawę pod kątem kompletności i widocznych usterek. Niekompletną lub uszkodzoną dostawę należy niezwłocznie zgłosić dostawcy / sprzedawcy.

Ustawianie i podłączanie

Urządzenie można ustawić na równej powierzchni.



Uwaga

Urządzenie może ulec uszkodzeniu wskutek wywrócenia się lub upadku!!

- Zapewnić stabilne ustawienie urządzenia.

Obsługa

Struktura menu

Urządzenie posiada przyjazne dla użytkownika menu. Informacje menu wyświetlane są na ekranie.

- Włączyć urządzenie, naciskając dłużej niż 3 sekundy przycisk [HOME] (ON/OFF).
- Zastosować można następujące nośniki danych:
 - Karta pamięci SD/SDHC/MMC
 - Nośniki danych USB

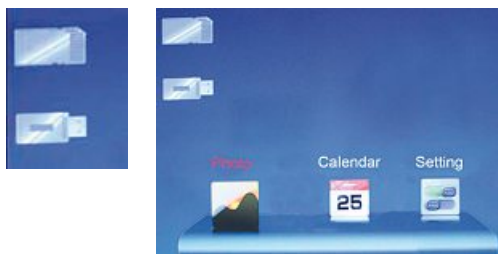

- Główne menu otwiera się przyciskiem [Home]. Nawigacja w menu i wybór funkcji odbywa się za pomocą przycisków [▲][▼].
- Po potwierdzeniu wyboru przyciskiem [OK/ENTER] pojawia się odpowiednie podmenu. Nawigacja w podmenu i wybór odpowiedniego wiersza odbywa się za pomocą przycisku [▲] lub [▼]. Wybrany wiersz jest zaznaczony kolorowo.
- Potwierdzić wybór przyciskiem [OK/ENTER]. Najczęściej pojawia się wtedy kolejne menu, w którym przyciskami [◀][▶][▲][▼] wybiera się odpowiednią opcję ustawienia.
- Przyciskiem [EXIT] zamyka się aktualny poziom menu.
- Patrz też struktura menu w załączniku.
- Urządzenie można obsługiwać przyciskami z tyłu urządzenia.

Ustawienia systemowe



Aby przejść do menu ustawień, przycisków [◀][▶] z tyłu urządzenia wybrać punkt menu „Ustawienia”.

Dostępne są następujące punkty menu:

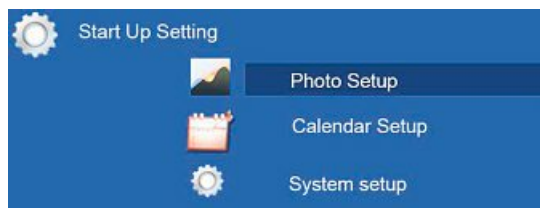

Ustawienia Zdjęcia	Tryb wyświetlania	Można tu wybrać dwa tryby wyświetlania
	Wsp. wyświetlania	Regulacja obrazu do ekranu
	Odstęp czasu	Wybrać czas wyświetlania zdjęć (5 s / 15 s / 30 s / 1 min / 5 min / 15 min)
	Pokaz slajdów Powtórz	Menu funkcyjne do ustawiania pętli powtarzania
	Efekt pokazu slajd	Menu funkcyjne do ustawiania płynnych przejść obrazów
Ustawienia Kalendarz	Data	Menu funkcyjne do ustawiania daty
	Tryb zegara	Menu funkcyjne do ustawiania godziny
	Czas zegara	
Ustawienia systemu	Język	Wybór żądanego menu / języka obsługi
	Jasność	Do ustawiania jasności, kontrastu, nasycenia koloru i cieniowania urządzenia
	Kontrast	
	Nasycenie	
	Autom. Wł. zasilania	Ustawia się tutaj, kiedy urządzenie ma się włączyć lub wyłączyć.
	Czas rozruchu Auto	
	Autom. wył. zasilania	
	Czas Shut Auto	
	Autom. Częstotl. zasil.	UWAGA: funkcję włączania i wyłączania należy wcześniej dodatkowo uaktywnić!
	Resetuj	Menu funkcyjne do przywracania ustawień fabrycznych
	Wersja	Menu funkcyjne do wyświetlania aktualnej wersji oprogramowania sprzętowego
	System Upgrade	Menu funkcyjne do aktualizacji oprogramowania sprzętowego

Funkcje

Zdjęcia



Urządzenie uruchamia się zawsze automatycznie w trybie pokazu slajdów po podłączeniu nośnika danych. Jeżeli nośnik danych nie jest podłączony, urządzenie uruchamia wyświetlanie danych zapisanych w wewnętrznej pamięci.

W menu Zdjęcia można też nawigować w następujący sposób:

- Wybrać przyciskami [◀][▶][▲][▼] na urządzeniu symbol i nacisnąć przycisk [ENTER/OK].
- Urządzenia uruchamia się domyślnie w trybie pokazu slajdów.
- Po naciśnięciu przycisku [EXIT] sterowania przechodzi się do trybu „Podgląd zdjęć”. Przyciskami [◀][▶][▲][▼] można wybrać zdjęcie i oglądać je na urządzeniu po naciśnięciu przycisku [ENTER/OK].



Wskazówka

W menu ustawień zdjęć można dokonać dalszych ustawień.

Kalendarz



Wybrać przyciskami [◀][▶][▲][▼] na urządzeniu symbol i nacisnąć przycisk [ENTER/OK].



Możliwe są następujące funkcje:

- Przyciskiem [◀][▶] można przełączać zdjęcia
- Przyciskiem [▲][▼] ustawia się miesiąc.
- Przyciskiem [ENTER] można przełączać między widokiem kalendarza lub zegara.

Wskazówka

W menu ustawień kalendarza można dokonać dalszych ustawień.

Czyszczenie i pielęgnacja

W rozdziale tym zawarte są ważne wskazówki dotyczące czyszczenia urządzenia.

Wskazówki bezpieczeństwa

Uwaga

Uszkodzenie urządzenia wskutek działania wilgoci!

- Podczas czyszczenia do wnętrza urządzenia nie może wniknąć wilgoć, aby uniknąć nieodwracalnych szkód.

Czyszczenie

Ekran urządzenia jest zabezpieczony szkłem ochronnym.

- Czyścić ekran tylko suchą, miękką ściereczką.
- Podczas czyszczenia nie wywierać nacisku na powierzchnię ekranu.
- Nie używać do czyszczenia detergentów zawierających rozpuszczalniki bądź alkohol, aby nie uszkodzić powierzchni.

Wskazówka

Do łagodnego czyszczenia ekranu zalecamy użycie ściereczki z mikrowłókien.

- Pozostałe części urządzenia czyścić suchą ściereczką. W razie silnego zabrudzenia ściereczkę można lekko zwilżyć.

Usuwanie usterek

W rozdziale tym zawarte są ważne wskazówki dotyczące lokalizacji i usuwania usterek. Aby zapobiec niebezpieczeństwu i uszkodzeniu urządzenia, należy przestrzegać wskazówek:

Wskazówki bezpieczeństwa

Ostrzeżenie

W celu uniknięcia zagrożeń i szkód rzeczowych należy przestrzegać poniższych wskazówek bezpieczeństwa:

- Naprawy urządzeń elektronicznych mogą być przeprowadzane tylko przez wykwalifikowany personel przeszkolony przez producenta. Niewłaściwe naprawy mogą stanowić poważne zagrożenie dla użytkownika i spowodować uszkodzenie urządzenia.

Przyczyny usterek i ich usuwanie

Poniższa tabela pomaga w wyszukiwaniu i usuwaniu drobnych usterek:

	Usterka	Możliwa przyczyna	Usuwanie
Ogólnie	Brak wskaźników na ekranie	Urządzenie jest wyłączone.	Włączyć urządzenie.
		Zasilacz sieciowy nie jest prawidłowo podłączony	Sprawdzić, czy zasilacz sieciowy jest włożony do gniazda wtykowego i podłączony do urządzenia
		Brak napięcia w gnieździe wtykowym.	Sprawdzić bezpieczniki domowe.
		Urządzenie jest uszkodzone.	Powiadomić dział serwisowy.
	Urządzenie wyłącza się nagle	Wskutek normalnych wyładowań elektrostatycznych występujących w otoczeniu (wykładziny dywanowe, wełniane swetry) może się zdarzyć, że urządzenie przełączy się na tryb czuwania (standy).	Jeżeli urządzenie nie będzie reagować na naciskanie przycisków bądź nastąpi zanik obrazu, nacisnąć przycisk POWER z tyłu urządzenia, aby ponownie włączyć urządzenie.
DPF	Zdjęcia nie są wyświetlane	Nie podłączono żadnego nośnika danych.	Podłączyć nośnik danych.
		Nośnik nie zawiera żadnych danych.	Sprawdzić nośnik danych.

Wskazówka

Jeżeli podane wyżej czynności nie rozwiążą problemu, należy zwrócić się do działu serwisowego.

Przechowywanie

Jeżeli urządzenie nie będzie używane przez dłuższy czas, wyłączyć urządzenie, odłączyć je od sieci zasilania elektrycznego i przechowywać w czystym, suchym miejscu zabezpieczonym przed bezpośrednim promieniowaniem słonecznym.

Utylizacja

Utylizacja urządzenia



Od czasu wprowadzenia europejskiej dyrektywy 2012/19/EU i 2006/66/EU do prawa narodowego obowiązują następujące ustalenia:

Urządzeń elektrycznych, elektronicznych oraz baterii jednorazowych nie należy wyrzucać razem z codziennymi odpadami domowymi! Użytkownik zobowiązany prawnie do odniesienia zepsutych, zniszczonych lub niepotrzebnych urządzeń elektrycznych i elektronicznych do punktu zbiórki lub do sprzedawcy. Szczegółowe kwestie regulują przepisy prawne danego kraju. Informuje o tym symbol przekreślonego kosza umieszczony na opakowaniu. Segregując odpady pomagasz chronić środowisko!

Załącznik

Dane techniczne

Ogólne parametry	
Zasilanie prądem na wejściu	100-240 V AC / 50/60 Hz / 0.4 A maks.
Zasilanie prądem na wyjściu	5 V DC / 1.0 A
Pobór mocy	ok. 4.5 W
Wymiary (dł. x szer. x wys.)	189 x 5 x 159 mm (bez podpórki) 189 x 50 x 159 mm (z podpórką)
Waga	ok. 360 g
Zalecana temperatura otoczenia	0°C - 40°C (32 - 104 F)
Względna wilgotność powietrza	10 - 80 % (bez skraplania)

Ekran	
Wyświetlacz	20,32 cm (8,0") 4:3 TFT
Rozdzielczość	1024 x 768 (RGB)
Jasność	250 cd/m ²
Kontrast	600 : 1

Kompatybilne nośniki danych	
SD/SDHC/MMC	

Przylącza zewnętrzne	
USB 2.0 (Host)	

Obsługiwane formaty plików	
JPG (do 64 megapiksele)	

Ogólne parametry 00095277	
Zasilanie prądem na wejściu	100-240V AC / 50/60 Hz / 0,4 A Max
Zasilanie prądem na wyjściu	5V DC / 1.0A
Pobór mocy	< 2 W
Wymiary (dł. x szer. x wys.)	189 x 9 x 154 mm (bez podpórki) 189 x 54 x 154 mm (z podpórką)
Waga	ca. 300 g
Zalecana temperatura otoczenia	0°C - 40°C (32 - 104 F)
Względna wilgotność powietrza	10 - 80 % (bez skraplania)

Ekran 00095277	
Wyświetlacz	17,78 cm (7.0") 4:3 TFT
Rozdzielczość	800 x 600 (RGB)
Jasność	200 cd/m ²
Kontrast	400 : 1

Kompatybilne nośniki danych	
SD/SDHC/MMC	

Przyłącza zewnętrzne	
USB 2.0 (Host)	

Obsługiwane formaty plików	
JPG (do 64 megapiksele)	

Struktura menu DPF

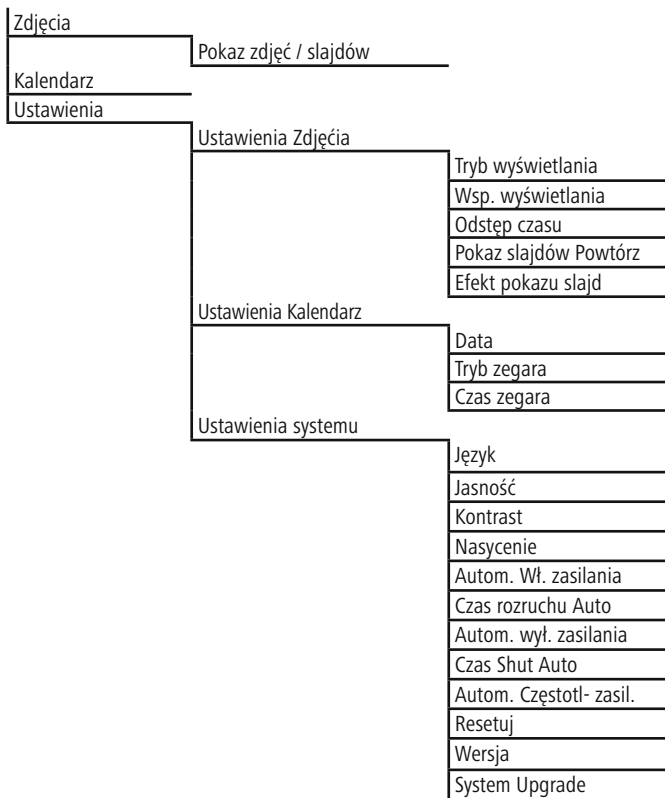

PL

Pomoc techniczna

W przypadku uszkodzonych produktów prosimy zwrócić się do sklepu bądź infolinii firmy Hama.

Pomoc techniczna - infolinia Hama (w jęz. niemieckim / angielskim):

Tel. +49 (0) 9091 / 502 – 115

Fax. +49 (0) 9091 / 502 – 272

e-mail: <mailto:produktberatung@hama.de>

Dalsze informacje o produktach uzyskają Państwo na stronie internetowej www.hama.com

Wskazówka:

Wszelkie dane techniczne i opisy mogą ulec zmianie bez powiadomienia.



Tartalomjegyzék

Bevezetés.....	115	Tisztítás és ápolás	125
Előszó	115	Biztonsági előírások	125
Szerzői jogok.....	115	Tisztítás.....	125
Figyelmeztetések.....	115	Hibaelhárítás	125
Rendeltetésszerű használat	116	Biztonsági előírások	125
Korlátolt felelősség	116	Hibák oka és megszüntetése	126
Biztonsági előírások	117	Tárolás	126
Felépítés és működés	118	Hulladékkezelés.....	127
Digitális képerket	118	A készülék hulladékkezelése.....	127
Távírányító	119	Függelék	127
Szállítási kör és szállítási ellenőrzés	120	Műszaki adatok.....	127
Elhelyezés és csatlakoztatás	120	DPF menüszerkezet	129
Kezelés és használat.....	121	Támogatási információk.....	129
A menüvezetés.....	121		
Rendszerbeállítások	121		
Funkciók.....	123		
Fotó	123		
Naptár	124		

Bevezetés

Előszó

Kedves vásárlónk,
ezen digitális képerket megvásárlásával a Hama minőségi terméke mellett döntött, amely műszaki jellemzői és működése alapján a legmodernebb fejlettségi szintnek felel meg. Olvassa el az itt megadott információkat, hogy gyorsan megismerje készülékét és annak funkcióit teljes mértékben ki tudja használni.
Sok örömet kívánunk Önnek a használat során.

Szerzői jogok

Ezt a dokumentáció szerzői jogvédelem alatt áll.
Bármely sokszorosítás ill. bármely utánnymás, kivonatosan is, valamint az ábrák reprodukciója, módosított állapotban is, csak a gyártó írásbeli hozzájárulásával megengedett.

Figyelmeztetések

A jelen kezelési útmutató a következő figyelmeztetéseket használja:



Veszély

Ezen veszélyfokozat figyelmeztetése fenyegető veszélyhelyzetet jelöl.

Amennyiben a veszélyhelyzetet nem hárítják el, az halálhoz vagy súlyos sérüléshez vezethet.

- Az ebben a figyelmeztetésben megadott utasítást követni kell a halál vagy súlyos személyi sérülés veszélyének elkerülésére.



Figyelmeztetés

Ezen veszélyfokozat figyelmeztetése lehetséges veszélyhelyzetet jelöl.

Amennyiben a veszélyhelyzetet nem hárítják el, az sérüléshez és/vagy anyagi kárhoz vezethet.

- Az ebben a figyelmeztetésben megadott utasítást követni kell a személyi sérülés vagy anyagi kár elkerülésére.

Figyelem

Ezen veszélyfokozat figyelmeztetése lehetséges anyagi kárt jelöl.

Amennyiben a helyzetet nem hárítják el, az anyagi kárhoz vezethet.

- Az ebben a figyelmeztetésben megadott utasítást követni kell az anyagi kár elkerülésére.



Megjegyzés

A megjegyzés kiegészítő információt jelöl, ami megkönnyíti a készülék kezelését.

Rendeltetésszerű használat

Ez a készülék csak fotók megjelenítésére zárt térben való alkalmazásra. Egyéb, vagy azon túlmenő használat nem számít rendeltetésszerűnek.



Figyelmeztetés

Veszély a nem rendeltetésszerű használat következtében!

A készülékből nem rendeltetésszerű használat és/vagy más jellegű alkalmazás esetén veszély indulhat ki.

- A készüléket kizárólag rendeltetésszerű használja.
- Tartsa be a jelen kezelési útmutatóban leírt eljárásmodot.

A nem rendeltetésszerű használat miatti kárra alapuló bármilyen jellegű igény kizárt. A kockázatot kizárólag az üzemeltető viseli.

Korlátolt felelősség

A jelen kezelési útmutatóban szereplő összes műszaki információ, adat és kezelési tudnivaló a nyomdába adás időpontjában érvényes legutolsó állapotnak felel meg és azokat eddigi tapasztalataink és ismereteink figyelembe vételével, legjobb tudásunk szerint adjuk át.

A jelen útmutató adatai, ábrái és leírásai alapján igény nem vezethető le.

A gyártó semmilyen felelősséget nem vállal az útmutató figyelmen kívül hagyása, a nem rendeltetésszerű használat, a szakszerűtlen javítás, az engedély nélkül végrehajtott módosítás vagy nem jóváhagyott alkatrészek miatt bekövetkező kár esetén.

Figyelem

A gyártástechnológia következtében úgynevezett pixelhiba fordulhat elő. Ez általában fehér vagy fekete pixelként jelenik meg, amely lejátszás közben folyamatosan világít. A gyártási tűrés szabályai szerint a kijelző teljes méretére nézve ezen pixelhibákból max. 0,01% megengedett olyan tűrésként, ami nem jelent gyártási hibát.

Biztonsági előírások

- A használat előtt ellenőrizze a gépet külső, látható sérülések szempontjából. Ne vegyen használatba sérült gépet.
- Óvja a készüléket párától és folyadékok ill. tárgyak bejutásától. Folyadékkal való érintkezés után azonnal válassza le a hálózati adaptert az elektromos hálózatról.
- Állítsa a készüléket sík, vízszintes felületre.
- Ne tegyen tárgyakat a készülékre.
- A készüléket ne állítsa fel forró, nedves vagy nagyon páras környezetben.
- A készülék a hibátlan működéshez elegendő légkeringést igényel. A készüléket használat közben ne tegye puha felületre, szőnyegre vagy más olyan anyagra, ami akadályozhatja a légkeringést, és ne építse át a készüléket.
- Óvja a csatlakozóvezetékét forró felületektől és éles peremektől.
- Ügyeljen arra, hogy a csatlakozóvezeték ne legyen túlságosan feszes és ne törjön meg.
- A dugaszaljatnak könnyen elérhetőnek kell lennie, hogy a hálózati adapter szükség esetén gyorsan kihúzható legyen.
- Amennyiben a készüléket hosszabb ideig nem használja, kapcsolja ki azt, válassza le az elektromos hálózatról és tárolja tiszta, száraz, közvetlen napsugárzás nélküli helyen.
- Kizárólag a készülékhez mellékelt hálózati adaptert használja, mert különben a készülék megsérülhet.
- Ne vegye használatba a készüléket, ha a hálózati adapter, a csatlakozókábel vagy a dugasz sérült.
- Semmiképpen sem nyissa ki a készülék vagy a hálózati adapter burkolatát. Feszültség alatt álló alkatrészek megérintésekor és az elektromos vagy mechanikus felépítés módosításakor áramütés veszélye áll fenn.
- Fellépő üzemmódot, zivatar vagy a készülék tisztítása előtt válassza le a hálózati adaptert az elektromos hálózatról.
- A készüléket csak szakemberrel javíttassa. A szakszerűtlen javítás következtében megszűnik a garancia.
- A hibás alkatrészeket csak eredeti alkatrészekkel szabad pótolni.
- A csomagolóanyagokat nem szabad játékra használni. Emiatt fulladásveszély áll fenn.

Felépítés és működés

Digitális képkeret

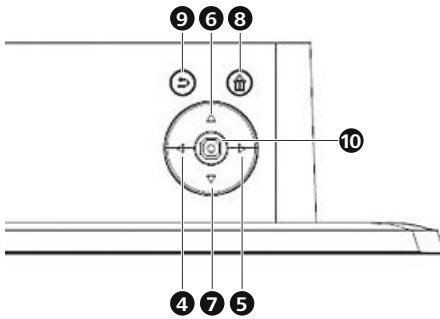
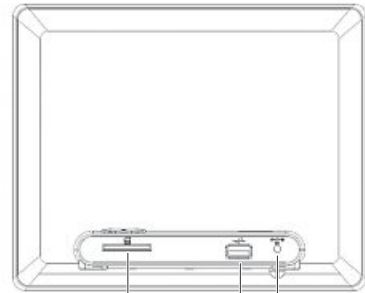
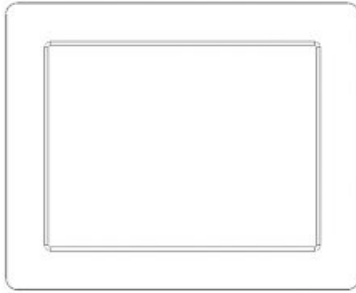

1	SD/SDHC/MMC
2	USB A típus
3	Hálózati adapter csatlakozó aljzata
4	Bal navigációs gomb
5	Jobb navigációs gomb
6	Lefele navigációs gomb
7	Felfele navigációs gomb
8	Home és ON/OFF gomb
9	Exit / Vissza gomb
10	OK/Enter/Play

Távírányító



1	POWER	On/Off
2	SETUP	Vissza a rendszer beállításhoz
3	ROTATE	Fotó forgatása az óra járásával szemben
4	Felfelé	
5	ZOOM	Kép nagyítása funkció
6	Balra	Előző fotó megtekintése
7	OK/ ENTER	Megerősítő gomb; Play/Pause – gomb lejátszás módban
8	Jobbra	Következő fotó megtekintése
9	SLIDE SHOW	Elindítja a Diavetítést
10	Lefelé	
11	EXIT	Vissza az előző menübe

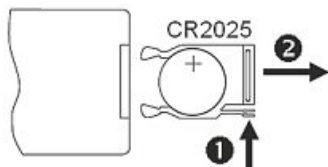

Elem behelyezése

Az elem behelyezéséhez ill. az elemcseréhez az alábbiak szerint járjon el:

- Húzza ki az elemfiókot a távirányítóból úgy, hogy benyomja a reteszelést és egyidejűleg kihúzza az elemfiókot.
- Távolítsa el az elhasznált elemet, és tegyen bele egy új, CR2025 típusú elemet (gombelem) az elemfiókba. Ügyeljen az elem polaritáshelyes betételére.
- Tolja vissza az elemfiókot a távirányítóba.

Szállítási kör és szállítási ellenőrzés

A készüléket alapvetően a következő komponensekkel szállítjuk:

- Digitális képkeret
- Hálózati adapter
- távirányító
- 1 CR2025 elem a távirányítóhoz (már behelyezve)
- Kezelési útmutató

Megjegyzés

Ellenőrizze a doboz tartalmá teljesség és épség szempontjából. Hiányos vagy sérült doboztartalom esetén haladéktalanul forduljon szállítójához/kereskedőjéhez.

Elhelyezés és csatlakoztatás

A folyamatos lejátszáshoz sík felületre állíthatja a készüléket



Figyelem

A készülék felbillenésnél vagy lezuhanásnál megsérülhet!

- Gondoskodjon arról, hogy a készülék billenésmentesen álljon.

Kezelés és használat

A menüvezetés

A készülék felhasználóbarát menüvezetést tartalmaz. A menüvezetés a kijelzőn jelenik meg.

- A készülék bekapcsolásához tartsa a [HOME] gombot (ON/OFF) több mint 3 másodpercig nyomva.
- Az alábbi tárolómédiumok olvasása lehetséges:
 - SD/SDHC, MMC memóriakártya
 - USB tárolómédiumok

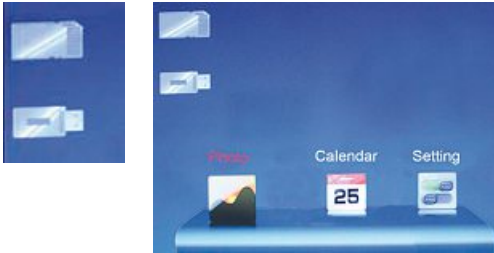

- A főmenüt a [Home] gombbal hívhatja be. A menüben mozogjon a [◀][▶] gombokkal és válassza ki a kívánt funkciót.
- Amikor választását az [OK/ENTER] gombbal megerősíti, megfelelő almenü jelenik meg. Itt a [▲] vagy [▼] gombokkal mozogva válassza ki a kívánt sort. A választott sor színes jelölést kap.
- Választását nyugtázza az [OK/ENTER] gombbal. Ezután legtöbbször egy további menü jelenik meg, amiben a [◀][▶][▲][▼] gombokkal mozoghat és kiválaszthatja a kívánt beállítást.
- Az [EXIT] gombbal léphet ki az aktuális menüsintzből.
- Tájékoztatásul a menüszerkezet a mellékletben is látható.
- A készüléket a hátoldali gombokkal, vagy a vele szállított kezelheti.

Rendszerbeállítások



A setup-menübe vagy mozogjon a [◀][▶] gombokkal a készülék hátlapján, "Beállítások" menüpontjában.

A következő menüpontok állnak rendelkezésre:



Foto beállítás	A megjelenítési mód	Itt két kijelzőmódból választhat
	Kijelző arány	Kép illesztése a kijelzőhöz
	Diavetítési időtarta	Válassza ki a képek váltásának időtartamát (5mp/15mp/30mp/1 perc/5 perc/15 perc)
	Diavetítés ismétlése	Funkciómenü az ismétlési hurok beállítására
	Diavetítési effekt	Funkciómenü a képátmenetek beállítására
Naptár beállítás	Dátum	Funkciómenü a dátum beállítására
	Óra üzemmód	Funkciómenü a pontos idő beállítására
	Óra idő	
A rendszer beállítása	Nyelv	Válassza ki a kívánt menü/kezelés nyelvet
	Fényesség	Itt állíthatja be a készülék fényességét, kontrasztját, színtelítettségét és árnyalatát
	Kontraszt	
	Telítettség	
	Bekapcsolás	Itt állítható be, mikor kapcsoljon be vagy ki a készülék.
	Autom. boot Idő	
	Kikapcsolás	
	Autom. shut Idő	FIGYELEM: a bekapcsolást és kikapcsolást előtte még külön aktiválni kell!
	Auto-Power frekvencia	
	Beállítás	Funkciómenü a kiszállítási állapotra való visszaállításhoz
	Version	Funkciómenü az aktuális firmver-verzió kijelzésére
System Upgrade	Funkciómenü a firmver frissítéséhez	

Funkciók

Fotó



A készülék automatikusan a fotó-diavetítéssel indul, amint behelyezett egy tárolóeszközt. Be nem helyezett tárolóeszköz esetén a készülék a belső memóriában tárolt adatokkal indul.

A következő módon is navigálhat a fotó menüben

- Nyomja meg a [◀][▶][▲][▼] gombokat a készüléken majd az [ENTER/OK] gombot.
- A készülék alapbeállításként a diavetítéssel indul.
- [EXIT] gombjának megnyomásával a „Kép előnézet” módba jut. Itt a [◀][▶][▲][▼] gombok segítségével a kívánt fotóhoz navigálhat és a [ENTER/OK] gomb megnyomásával megtekintheti azt.



Megjegyzés

A Fotó beállítás menüben további beállításokat végezhet el.

Naptár



Nyomja meg a [◀][▶][▲][▼] gombokat a készüléken majd az [ENTER/OK] gombot.



A következő funkciókat használhatja:

- A [◀][▶] gombbal válthatja a képeket
- A [▲][▼] gombokkal hónapot válthat
- Az [ENTER] gombbal lehet más naptár- vagy óramegjelenítés között váltani

H

Megjegyzés

A Naptár beállítás menüben további beállításokat végezhet el.

Tisztítás és ápolás

Ebben a szakaszban fontos információkat kap készülékének tisztításával és ápolásával kapcsolatban.

Biztonsági előírások

Figyelem

A készülék károsodik a nedvesség következtében!

- Gondoskodjon arról, hogy a tisztításnál ne jusson be nedvesség a készülékbe, mert így elkerülheti annak helyrehozhatatlan sérülését.

Tisztítás

A készülék kijelzője védőüveg mögött helyezkedik el.

- A kijelzőt csak egy száraz, puha kendővel tisztítsa.
- A tisztítás közben ne gyakoroljon nyomást a képernyőfelületre.
- Ne használjon oldószert vagy alkoholtartalmú tisztítószeret a tisztításhoz, mert a felület megsérülhet.

Megjegyzés

A kijelző kíméletes tisztításához és ápolásához mikroszálas tisztítókendőt ajánlunk.

- A készülék többi részét száraz kendővel tisztítsa. Erős szennyeződésnél a kendő kissé benedvesíthető.

Hibaelhárítás

Ebben a szakaszban fontos információkat kap a hibakeresésről és a hibaelhárításról. Vegye figyelembe az előírásokat a veszély és a károsodás elkerülésére.

Biztonsági előírások

Figyelmeztetés

Vegye figyelembe az alábbi biztonsági tudnivalókat a veszély és az anyagi kár elkerülésére:

- Elektromos készülék javítását csak a gyártó által kiképzett szakember végezheti. A szakszerűtlen javítás súlyos veszélyt jelenthet a felhasználónak és komoly kárt okozhat a készülékben.

Hibák oka és megszüntetése

Az alábbi táblázat segít a kisebb zavarok megtalálásában és megszüntetésében:

	Hiba	Lehetséges ok	Megszüntetés
Általános	Nincs kijelzés a kijelzőn	Készülék kikapcsolva	Kapcsolja be a készüléket.
		A hálózati adapter nincs helyesen csatlakoztatva	Gondoskodjon róla, hogy a hálózati adapter a dugaszaljzatba legyen dugaszolva és csatlakozzon a készülékre.
		A dugaszaljzatban nincs feszültség	Ellenőrizze a ház biztosítékait.
	A készülék meghibásodott	Értesítse a vevőszolgálatot.	
A készülék hirtelen kikapcsol	A szokásos napi használat során előforduló sztatikus kisülések (padlószőnyeg, gyapjúpulóver) következtében előfordulhat, hogy a termék készenléti (standby) módba vált.	Amennyiben a készülék nem reagál tovább, vagy nem mutat képet, POWER gombját a készülék újra bekapcsolásához.	
DPF	Nem jelenik meg kép	Nincs tárolómédium bedugva	Dugjon bele egy tárolómédiumot.
		A tárolómédium nem tartalmaz adatot	Ellenőrizze a tárolómédiumot.

H

Megjegyzés

Ha a fent megnevezett lépésekkel nem tudja megoldani a problémát, kérjük, forduljon a vevőszolgálathoz.

Tárolás

Amennyiben a készüléket hosszabb ideig nem használja, kapcsolja ki azt, válassza le az elektromos hálózatról és tárolja tiszta, száraz, közvetlen napsugárzás nélküli helyen.

Hulladékkezelés

A készülék hulladékkezelése



Az európai irányelvek 2012/19/EU és 2006/66/EU ajánlása szerint, a megjelölt időponttól kezdve, minden EU-s tagállamban érvényesek a következők:

Az elektromos és elektronikai készülékeket és az elemeket nem szabad a háztartási szemétkébe dobni! A leselejtezett elektromos és elektronikus készülékeket és elemeket, akkumulátorokat nem szabad a háztartási szemétkébe dobni. Az elhasznált és működésképtelen elektromos és elektronikus készülékek gyűjtésére törvényi előírás kötelez mindenkit, ezért azokat el kell szállítani egy kijelölt gyűjtő helyre vagy visszavinni a vásárlás helyére. A termék csomagolásán feltüntetett szimbólum egyértelmű jelzést ad erre vonatkozóan a felhasználónak. A régi készülékek begyűjtése, visszaváltása vagy bármilyen formában történő újra hasznosítása közös hozzájárulás környezetünk védelméhez.

Függelék

Műszaki adatok

Általános	
Tápellátás (bemenet)	100-240 V AC / 50/60 Hz / 0,4 A max
Tápellátás (kimenet)	5 V DC / 1,0 A
Teljesítményfelvétel	kb. 4.5 W
Méretetek (h x sz x ma)	189 x 5 x 159 mm (tartóláb nélkül) 189 x 50 x 159 mm (tartólábbal)
Súly	kb. 360 g
Ajánlott környezeti feltétel	0°C - 40°C (32 - 104 F)
Relatív páratartalom	10 - 80 % (nem kondenzálódó)

Képernyő	
Kijelző	20,32 cm (8.0") 4:3 TFT
Felbontás	1024 x 768 (RGB)
Fényesség	250 cd/m ²
Kontraszt	600 : 1

Kompatibilis tárolóeszközök	
SD/SDHC/MMC	

Külső csatlakozók	
USB 2.0 (Host)	

Támogatott fájlformátumok	
JPG (max. 64 megapixel)	

Általános 00095277	
Tápellátás (bemenet)	100-240V AC / 50/60 Hz / 0,4 A Max
Tápellátás (kimenet)	5V DC / 1.0A
Teljesítményfelvétel	< 2 W
Méreték (h x sz x ma)	189 x 9 x 154 mm (tartóláb nélkül) 189 x 54 x 154 mm (tartólábbal)
Súly	ca. 300 g
Ajánlott környezeti feltétel	0°C - 40°C (32 - 104 F)
Relatív páratartalom	10 - 80 % (nem kondenzálódó)

Képernyő 00095277	
Kijelző	17,78 cm (7.0") 4:3 TFT
Felbontás	800 x 600 (RGB)
Fényesség	200 cd/m ²
Kontraszt	400 : 1

Kompatibilis tárolóeszközök	
SD/SDHC/MMC	

Külső csatlakozók	
USB 2.0 (Host)	

Támogatott fájlformátumok	
JPG (max. 64 megapixel)	

DPF menüszerkezet

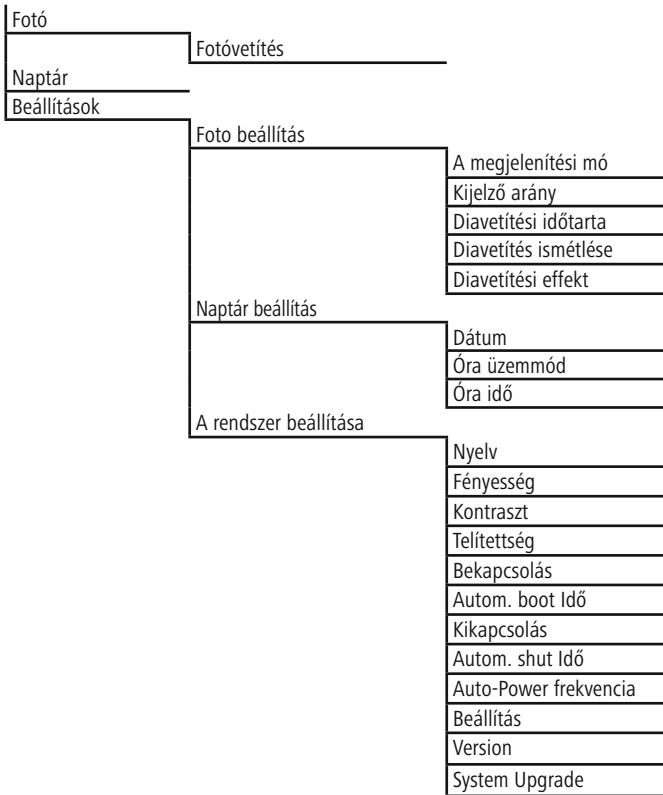

H

Támogatási információk

Kérjük, termékreklamáció esetén forduljon az üzlethez vagy a Hama terméktanácsadáshoz:

Sürgősségi telefon – Hama terméktanácsadás (németül/angolul):

Tel. +49 (0) 9091 / 502 – 115

Fax. +49 (0) 9091 / 502 – 272

e-mail: mailto:produktberatung@hama.de

További termékinformációt az interneten, a www.hama.com címen talál.

Megjegyzés:

Minden műszaki adat és leírás bármikor, előzetes bejelentés nélkül módosítható.



Obsah

Úvod.....	131	Čištění a údržba.....	141
Úvodní slovo	131	Bezpečnostní pokyny.....	141
Autorské právo	131	Čištění.....	141
Výstražná upozornění.....	131	Odstranění závad.....	141
Použití dle stanoveného účelu	132	Bezpečnostní pokyny.....	141
Omezení odpovědnosti.....	132	Příčiny poruch a jejich odstranění.....	142
Bezpečnostní pokyny.....	133	Uschování	142
Montáž a funkce.....	134	Likvidace	143
Digitální fotorámeče	134	Likvidace přístroje	143
Dálkové ovládání	135	Dodatek	143
Objem dodávky a kontrola po dodání ..	136	Technické údaje	143
Montáž a připojení.....	136	Struktura menu DPF	145
Obsluha a provoz.....	137	Podpůrné informace	145
Vedení menu.....	137		
Systémová nastavení.....	137		
Funkce.....	139		
Foto	139		
Kalendář	140		

Úvod

Úvodní slovo

Vážená zákaznice, vážený zákazníku,
zakoupením tohoto digitálního fotorámečku jste se rozhodli ve prospěch kvalitního výrobku firmy Hama, který po technické stránce a svou funkčností odpovídá nejmodernějšímu standardu. Přečtěte si zde obsažené informace, abyste se co nejdříve seznámili s Vaším přístrojem a mohli tak plně využít jeho funkcí.
Přejeme Vám mnoho radosti při jeho používání.

Autorské právo

Tato dokumentace je chráněna autorským právem.
Jakákoliv reprodukce resp. dotisk její libovolné části či reprodukce vyobrazení, a to i ve změněném stavu, jsou dovoleny pouze s písemným souhlasem výrobce.

Výstražná upozornění

V tomto návodu k používání se používají tato výstražná upozornění:

Nebezpečí

Výstražné upozornění tohoto stupně nebezpečí označuje hrozící nebezpečnou situaci. Pokud se nebezpečné situaci nezabrání, může dojít k usmrcení nebo těžkým poraněním.

- Respektujte pokyny uvedené v tomto výstražném upozornění, aby nedošlo k nebezpečí usmrcení nebo těžkých poranění osob.

Výstraha

Výstražné upozornění tohoto stupně nebezpečí označuje potenciálně nebezpečnou situaci. Pokud se nebezpečné situaci nezabrání, může dojít k poranění a/nebo k věcným škodám.

- Respektujte pokyny tohoto výstražného upozornění, aby nedošlo k poranění osob nebo ke vzniku věcných škod.

Pozor

Výstražné upozornění tohoto stupně nebezpečí označuje možnost způsobení věcné škody. Pokud se situaci nezabrání, může dojít ke vzniku věcných škod.

- Respektujte pokyny tohoto výstražného upozornění, aby nedošlo ke vzniku věcných škod.

Upozornění

Upozorněním se označují přidavné informace k usnadnění zacházení s přístrojem.

Použití dle stanoveného účelu

Tento přístroj je určen pouze k zobrazení fotografií v uzavřených prostorech.
Jiné nebo tento rámec překračující použití se považuje jako použití v rozporu se stanoveným účelem.

Výstraha

Nebezpečí v důsledku použití v rozporu se stanoveným účelem!

V případě použití v rozporu se stanoveným účelem a/nebo odlišného použití se přístroj může stát zdrojem nebezpečí.

- Používejte přístroj výhradně pro stanovený účel.
- Dodržujte postupy popsané v tomto návodu k používání.

Nároky jakéhokoliv druhu na náhradu škod vzniklých v důsledku používání v rozporu se stanoveným účelem se vylučují.

Riziko nese provozovatel sám.

Omezení odpovědnosti

Veškeré v tomto návodu k používání obsažené informace, údaje a upozornění týkající se obsluhy odpovídají poslednímu stavu při tiskovém vydání a zohledňují naše dosavadní zkušenosti a poznatky podle nejlepšího vědomí.

Z údajů, vyobrazení a popisů obsažených v tomto návodu nelze odvozovat žádné nároky. Výrobce neručí za škody vzniklé v důsledku nerespektování návodu, používání v rozporu se stanoveným účelem, neodborných oprav, neoprávněných změn nebo použití neschválených náhradních dílů.

Pozor

V důsledku výrobního procesu může dojít k tzv. závadě obrazových prvků tzv. pixelů. Toto se obecně projevuje bílými nebo černými pixely, které během promítání stále svítí. V rámci výrobní tolerance je max. 0,01% těchto závad obrazových prvků naměřených na celé velikosti displeje v rámci tolerance a nejsou výrobní chybou.

Bezpečnostní pokyny

- Před použitím zkontrolujte, zda nejsou patrná vnější viditelná poškození přístroje. Poškozený přístroj nepoužívejte.
- Přístroj chraňte před vlhkem a před proniknutím kapaliny resp. předmětů. Při kontaktu s kapalinou přístroj okamžitě odpojte od napětí.
- Přístroj umístěte na rovnou a vodorovnou plochu.
- Na přístroj nestavte žádné předměty.
- Přístroj neinstalujte v horkém, mokřém nebo velmi vlhkém prostředí.
- Pro správný provoz přístroj potřebuje dostatečnou cirkulaci vzduchu. Během provozu přístroj neumísťujte na měkké povrchy, koberce nebo jiné materiály, které by mohly bránit cirkulaci vzduchu, na přístroji neprovádějte přestavby.
- Chraňte kabel před horkými povrchy a ostrými hranami.
- Dbejte na to, aby kabel nebyl příliš napnutý nebo zlomený.
- Zásuvka musí být snadno přístupná, aby bylo v případě potřeby možné snadno odpojit síťový adaptér.
- Pokud nebudete přístroj delší dobu používat, pak přístroj vypněte, odpojte ho od zdroje napětí a uložte ho na čistém, suchém místě bez přímého slunečního záření.
- Používejte výhradně síťový adaptér rozsahu dodávky, jinak může dojít k poškození přístroje.
- Je-li síťový adaptér, připojovací kabel nebo konektor poškozen, neuvádějte přístroj do provozu.
- V žádném případě neotvírejte kryt přístroje nebo síťového adaptéru. Při dotyku s přípojkami vedoucími proud a při změně elektrické nebo mechanické konstrukce hrozí nebezpečí elektrické rány.
- Při poruchách, bouřce nebo před čištěním přístroje odpojte síťový adaptér od napájení.
- Opravy přístroje smí provádět pouze odborníci. Neodbornými opravami zaniká nárok na záruku.
- Vadné součásti se smějí nahrazovat pouze originálními náhradními součástmi.
- Obalový materiál se únesmí používat ke hraní. Hrozí nebezpečí udušení.

Montáž a funkce

Digitální fotorámeče

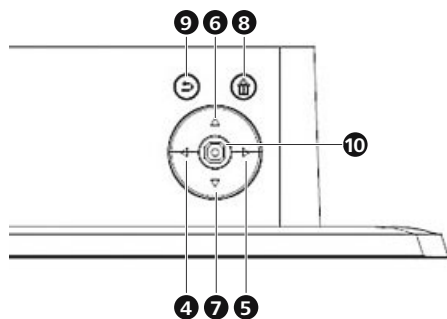
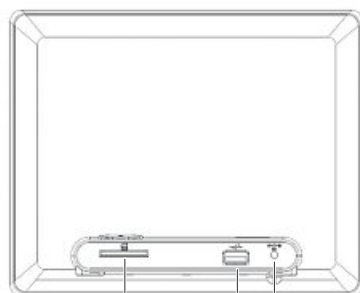
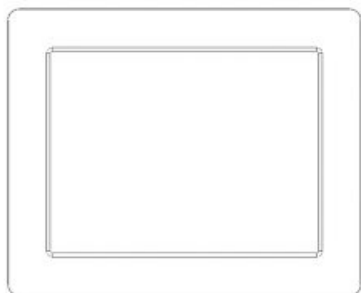

1	SD/SDHC/MMC
2	USB Typ A
3	Připojovací zdířka síťového adaptéru
4	Levé navigační tlačítko
5	Pravé navigační tlačítko
6	Navigační tlačítko dolů
7	Navigační tlačítko nahoru
8	Tlačítko home a ON/OFF
9	Tlačítko exit/zpět
10	OK/Enter/Play

Dálkové ovládání



1	POWER	On /Off (Zap./Vyp.)
2	SETUP	Zpět na systémové nastavení
3	ROTATE	Otáčení fotografie proti směru otáčení hod. ručiček.
4	Nahoru	
5	ZOOM	Funkce lupy snímku
6	Doleva	Sledovat předchozí snímek
7	OK / ENTER	Tlačítko potvrzení; Přehrát/pauza - tlačítko v režimu přehrávání
8	Doprava	Sledovat další snímek
9	SLIDE SHOW	Spustí prezentaci fotografií
10	Dolů	
11	EXIT	Zpět k předcházející nabídce

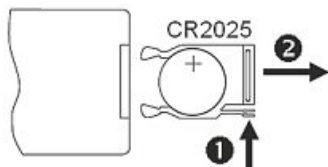

Vložení baterie

Baterii vkládejte resp. provádějte její výměnu následujícím způsobem:

- Z dálkového ovládání vytáhněte bateriovou přihrádku: Zatlačte na uzávěr a současně vytáhněte bateriovou přihrádku.
- Vybitou baterii vyjměte a vložte novou baterii typu CR2025 (knoflíkový akumulátor) do bateriové přihrádky. Dbejte na správnou polaritu baterie.
- Bateriovou přihrádku znovu nasuňte do dálkového ovládání.

Objem dodávky a kontrola po dodání

Přístroj je standardně dodáván s těmito komponentami:

- Digitální fotorámeček
- Síťový adaptér
- dálkové ovládání
- 1 baterie CR2025 pro dálk. ovládání (již vložena)
- Návod k obsluze

Upozornění

Zkontrolujte úplnost dodávky a případná viditelná poškození. Neúplnou nebo poškozenou dodávku oznamte bez prodlení Vašemu dodavateli/prodejci.

Montáž a připojení

Pro trvalé promítání můžete přístroj umístit na rovný povrch.



Pozor

Převrácení nebo pád přístroje může způsobit jeho poškození!

- Ujistěte se, že nehrozí převrácení přístroje.

Obsluha a provoz

Vedení menu

Přístroj je vybaven jednoduchým vedením menu. Vedení menu se zobrazuje na obrazovce.

- Zapněte přístroj: Stiskněte tlačítko [HOME] (ON/OFF) déle než 3 sekundy.
- Pomocí přístroje můžete číst tato paměťová média:
 - paměťová karta SD/SDHC, MMC
 - Paměťové médium USB

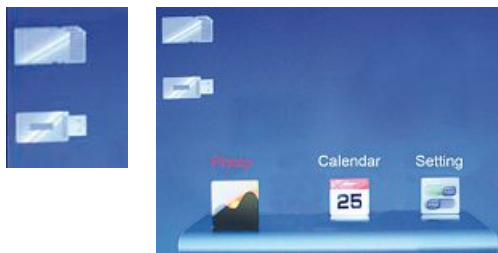

- Hlavní menu vyvoláte pomocí tlačítka [Home]. V menu se pohybujete pomocí tlačítek [◀][▶] a volíte tak i požadovanou funkci.
- Po potvrzení Vaší volby tlačítkem [OK/ENTER] se zobrazí odpovídající podmenu. Zde se pohybujete pomocí tlačítka [▲] nebo [▼] a volíte tak požadovaný řádek. Zvolený řádek je barevně označen.
- Potvrďte Vaši volbu tlačítkem [OK/ENTER]. Většinou se zobrazí další menu, ve kterém se pohybujete pomocí tlačítek [◀][▶][▲][▼] a volíte požadované nastavení.
- Tlačítkem [EXIT] opustíte aktuální rovinu menu.
- K lepší orientaci viz také struktura menu v příloze.
- Přístroj můžete ovládat pomocí tlačítek na zadní straně přístroje ovládáním.

Systémová nastavení



Pro přechod do podmenu stiskněte tlačítko přejděte pomocí tlačítek [◀][▶] na zadní straně přístroje na položku menu "Nastavení".

K dispozici jsou tyto položky menu:

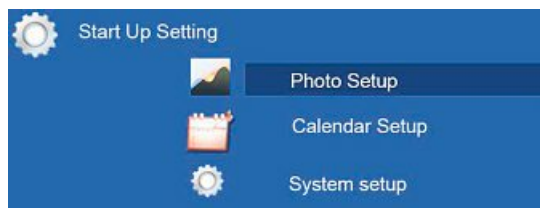

Nastavení foto	Režim zobrazenia	Zde můžete volit mezi dvěma režimy zobrazení
	Pomer displeja	Vyrovnání snímku k obrazovce
	Rýchlosť prezentácie	Zvolte dobu, po kterou se mají snímky zobrazovat. (3/5/15/30 sec; 1/5/15 minut)
	Opakovanie prezentácie	Funkční nabídka pro nastavení smyčky opakování
	Efekt prechodu	Menu funkce pro nastavení přechodů mezi snímky
Nastavení kalendáře	Dátum	Menu funkce pro nastavení data
	Formát času	Menu funkce pro nastavení času
	Hodiny	
Nastavení systému	Jazyk	Zvolte požadovaný jazyk menu/obsluhy
	Jas	Zde nastavujete jas, kontrast, sytost barev a barevný odstín.
	Kontrast	
	Sýtosť	
	Zapnúť	Zde je možno nastavit dobu, kdy se má přístroj zapnout nebo vypnout.
	Čas Zapnúť	
	Vypnúť	
	Čas Vypnúť	POZOR: Zapnutí a vypnutí musí být předem extra aktivováno!
	Automatická frekvencia napa	
	Reset nastavenia	Funkční menu pro návrat k nastavení ze závodu.
	Verzia	Menu funkce pro zobrazení aktuálního firmware
Aktualizácia systému	Menu funkce pro aktualizaci firmware	

Funkce

Foto



Přístroj se automaticky spustí s diashow snímků, jakmile vložíte paměťové médium. Pokud není vloženo paměťové médium, přístroj se spustí s uloženými daty interní paměti.

V menu fotografie můžete navigovat také takto

- Pomocí tlačítek [◀][▶][▲][▼] na Vašem přístroji stisknete symbol a stisknete tlačítko [ENTER/OK].
- Přístroj se automaticky spouští se slideshow.
- Stisknutím tlačítka [EXIT] ovládnání na přístroji přejdete do režimu „Přehledka snímků“. Zde můžete pomocí tlačítek [◀][▶][▲][▼] navigovat na Vámi žádaný snímek a pomocí tlačítka [ENTER/OK] sledovat na přístroji.



Upozornění

V menu nastavení fotografií můžete provádět další nastavení.

Kalendář

25

Pomocí tlačítek [◀][▶][▲][▼] na Vašem přístroji stiskněte symbol a stiskněte tlačítko [ENTER/OK].



Můžete provádět tyto funkce:

- Pomocí tlačítka [◀][▶] můžete měnit snímky
- Pomocí tlačítek [▲][▼] můžete měnit měsíc
- Pomocí tlačítka [ENTER] můžete přejít do jiného náhledu kalendáře nebo hodin

Upozornění

V menu nastavení kalendáře můžete provádět další nastavení.

Čištění a údržba

V této kapitole jsou uvedeny důležité pokyny pro čištění a údržbu přístroje.

Bezpečnostní pokyny

Pozor

Poškození přístroje vlhkostí!

- Zajistěte, aby při čištění do přístroje nepronikla vlhkost, zabráníte tak neopravitelnému poškození přístroje.

Čištění

Displej přístroje se nachází za ochranným sklem.

- Displej čistěte pouze suchým a měkkým hadříkem.
- Při čištění na povrch obrazovky netlačte.
- Aby nedošlo k poškození povrchu, nepoužívejte při čištění čisticí prostředky obsahující rozpouštědla nebo alkohol.

Upozornění

Pro šetrné čištění a údržbu displeje Vám doporučujeme čisticí hadřík z mikrovlákna.

- Zbývající části přístroje čistěte suchým hadříkem. Při silném znečištění můžete použít vlhký hadřík.

Odstranění závad

V této kapitole obdržíte důležité informace týkající se lokalizace a odstranění závad. Aby se zabránilo nebezpečí a poškození respektujte tyto pokyny.

Bezpečnostní pokyny

Výstraha

Abyste zabránili nebezpečí a věcným škodám, respektujte tato bezpečnostních upozornění.

- Opravy na elektrických přístrojích smí provádět pouze odborníci zaškolení výrobcem. Neodborné opravy mohou znamenat nebezpečí pro uživatele a způsobit škody na přístroji.

Příčiny poruch a jejich odstranění

Níže uvedená tabulka Vám napomůže při lokalizaci a odstranění menších závad:

	Porucha	Možná příčina	Odstranění
Obecně	Žádné zobrazení na displeji	Přístroj je vypnutý	Zapněte přístroj.
		Síťový adaptér není správně připojen.	Ujistěte se, že je síťový adaptér zastrčen v zásuvce a připojen k přístroji.
		Zásuvka není pod napětím	Zkontrolujte domovní pojistky.
	Vadný přístroj	Informujte zákaznickou službu.	
Přístroj se neočekávaně vypne	V důsledku statických vybíjení, které se vyskytují v normálním každodenním použití (koberec, vlněné svetry), se může stát, že výrobek přejde do režimu pohotovosti.	Pokud by přístroj dále nereagoval, nebo nezobrazoval žádný obraz, stiskněte tlačítko POWER na zadní straně přístroje pro opětovné zapnutí přístroje	
DPF	Nezobrazuje se žádná fotografie.	Není připojeno žádné paměťové médium.	Připojte paměťové médium.
		Paměťové médium neobsahuje žádná data.	Zkontrolujte Vaše paměťové médium.

Upozornění

Pokud není problém odstraněn pomocí výše uvedených opatření, obraťte se na zákaznický servis.

CZ

Uschování

Pokud nebudete přístroj delší dobu používat, pak přístroj vypněte, odpojte ho od zdroje napětí a uložte ho na čistém, suchém místě bez přímého slunečního záření.

Likvidace

Likvidace přístroje



Evropská směrnice 2012/19/EU a 2006/66/EU ustanovuje následující:

Elektrická a elektronická zařízení stejně jako baterie nepatří do domovního odpadu.

Spotřebitel se zavazuje odevzdat všechna zařízení a baterie po uplynutí jejich životnosti do příslušných sběrů. Podrobnosti stanoví zákon příslušné země. Symbol na produktu, návod k obsluze nebo balení na toto poukazuje.

Recyklací a jinými způsoby využití přispíváte k ochraně životního prostředí.

Dodatek

Technické údaje

Obecně	
Napájení vstup	100-240 V AC / 50/60 Hz / 0,4 A max
Napájení výstup	5V DC / 1.0A
Příkon	ca. 4.5 W
Rozměry (D x Š x V)	189 x 5 x 159 mm (bez nožky) 189 x 50 x 159 mm (s nožkou)
Hmotnost	ca. 360 g
Doporučené okolí přístroje	0°C - 40°C (32 - 104 F)
Relativní vlhkost vzduchu	10 - 80 % (ne kondenzující)

Obrazovka	
Displej	20,32 cm (8.0") 4:3 TFT
Rozlišení	1024 x 768 (RGB)
Jas	250 cd/m ²
Kontrast	600 : 1

Kompatibilní paměťová média	
SD/SDHC/MMC	

Externí přípojky	
USB 2.0 (Host)	

Podporované souborové formáty	
JPG (až 64 Megapixel)	

Obecně 00095277	
Napájení vstup	100-240V AC / 50/60 Hz / 0,4 A Max
Napájení výstup	5V DC / 1.0A
Příkon	< 2 W
Rozměry (D x Š x V)	189 x 9 x 154 mm (bez nožky) 189 x 54 x 154 mm (s nožkou)
Hmotnost	ca. 300 g
Doporučené okolí přístroje	0°C - 40°C (32 - 104 F)
Relativní vlhkost vzduchu	10 - 80 % (ne kondenzující)

Obrazovka 00095277	
Displej	17,78 cm (7.0") 4:3 TFT
Rozlišení	800 x 600 (RGB)
Jas	200 cd/m ²
Kontrast	400 : 1

Kompatibilní paměťová média	
SD/SDHC/MMC	

Externí přípojky	
USB 2.0 (Host)	

Podporované souborové formáty	
JPG (až 64 Megapixel)	

Struktura menu DPF

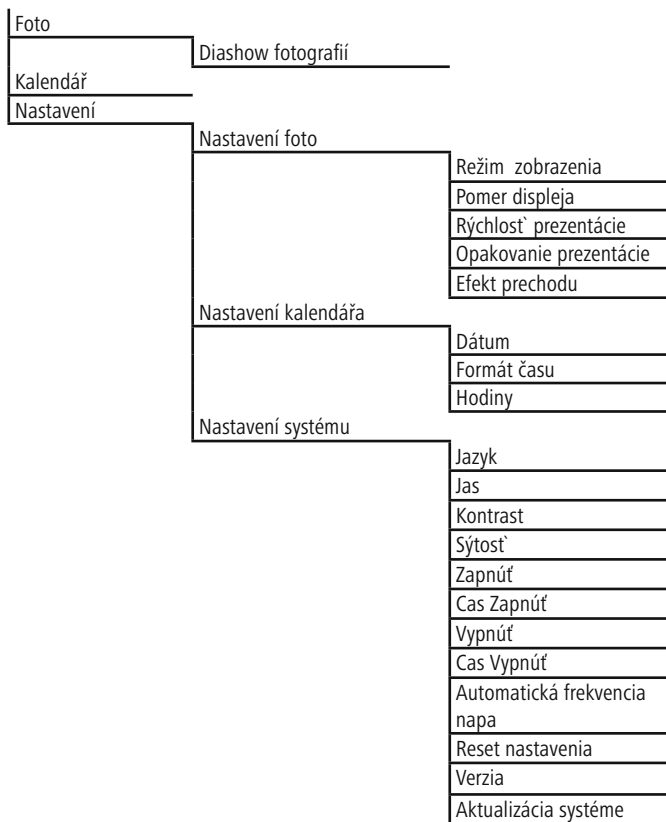

Podpůrné informace

V případě vadných výrobků se obraťte na svého prodejce nebo na poradenské oddělení Hama:

Podpůrná zákaznická linka – poradenská služba Hama (německy / anglicky):

Tel. +49 (0) 9091 / 502 – 115

Fax. +49 (0) 9091 / 502 – 272

e-mail: <mailto:produktberatung@hama.de>

Další informace o výrobku najdete na internetu na adrese www.hama.com

Upozornění:

Veškerá technická data a popisy se mohou kdykoliv změnit bez předchozího ohlášení.



Obsah

Úvod.....	147	Čistenie a údržba.....	157
Predslov.....	147	Bezpečnostné upozornenia	157
Autorské právo	147	Čistenie.....	157
Výstražné upozornenia.....	147	Odstraňovanie porúch.....	157
Zamýšľané používanie.....	148	Bezpečnostné upozornenia	157
Obmedzenie zodpovednosti	148	Príčiny chýb a ich odstránenie.....	158
Bezpečnostné upozornenia	149	Uschovanie	158
Konštrukcia a funkcia.....	150	Likvidácia.....	159
Digitálny fotorámik	150	Likvidácia prístroja.....	159
Diaľkový ovládač.....	151	Dodatok	159
Obsah dodávky a prehliadka po dodaní	152	Technické údaje	159
Umiestnenie a pripojenie	152	Štruktúra menu DFR	161
Obsluha a používanie	153	Informácie o podpore.....	161
Ovládanie pomocou menu	153		
Systémové nastavenia	153		
Funkcie.....	155		
Foto	155		
Kalendár	156		

Úvod

Predslov

Vážená zákazníčka, vážený zákazník,
kúpou tohto digitálneho fotorámika ste sa rozhodli pre kvalitný výrobok spoločnosti Hama, ktorý po technickej stránke a svojou funkčnosťou zodpovedá najmodernejšiemu štandardu vývoja. Prečítajte si tu obsiahnuté informácie, aby ste sa čo najskôr oboznámili s vaším zariadením a mohli tak plne využiť jeho funkcie.
Prajeme Vám veľa spokojnosti pri jeho používaní.

Autorské právo

Táto dokumentácia je chránená autorským právom.
Akákoľvek reprodukcia resp. dotlač jej ľubovoľnej časti či reprodukcia vyobrazení, a to aj v zmenenom stave, sú dovolené iba s písomným súhlasom výrobcu.

Výstražné upozornenia

V tomto návode na používanie sa používajú tieto výstražné upozornenia:



Nebezpečenstvo

Výstražné upozornenie tohto stupňa nebezpečenstva označuje hroziacu nebezpečnú situáciu. Ak sa nebezpečnej situácii nezabráni, môže to mať za následok smrť alebo závažné poranenia.

- Rešpektujte pokyny tohto výstražného upozornenia, aby ste predišli nebezpečenstvu smrti alebo závažných poranení osôb.



Výstraha

Výstražné upozornenie tohto stupňa nebezpečenstva označuje potenciálne nebezpečnú situáciu. Ak sa nebezpečnej situácii nezabráni, môže dôjsť k poraneniu osôb a/alebo vecným škodám.

- Rešpektujte pokyny tohto výstražného upozornenia, aby nedošlo k poraneniu osôb alebo ku vzniku vecných škôd.

Pozor

Výstražné upozornenie tohto stupňa nebezpečenstva označuje možnosť spôsobenia vecnej škody. Ak sa nebezpečnej situácii nezabráni, môže dôjsť k vecným škodám.

- Rešpektujte pokyny tohto výstražného upozornenia, aby nedošlo ku vzniku vecných škôd.



Upozornenie

Upozornením sa označujú doplnkové informácie na uľahčenie zaobchádzania s prístrojom.

Zamýšľané používanie

Toto zariadenie je určené len na použitie v uzavretých priestoroch na zobrazovanie fotografií.

Iné alebo tento rámec prekračujúce použitie sa považuje za použitie v rozpore so stanoveným účelom.

Výstraha

Nebezpečenstvo v dôsledku použitia v rozpore so zamýšľaným účelom!

V prípade použitia v rozpore so zamýšľaným účelom a/alebo odlišného použitia sa prístroj môže stať zdrojom nebezpečenstva.

- Prístroj používajte výhradne na stanovený účel.
- Dodržiavajte postupy popísané v tomto návode na používanie.

Nároky akéhokoľvek druhu na náhradu škôd vzniknutých v dôsledku používania v rozpore so stanoveným účelom sa vylučujú. Riziko nesie sám prevádzkovateľ.

Obmedzenie zodpovednosti

Všetky v tomto návode na používanie obsiahnuté informácie, údaje a upozornenia týkajúce sa obsluhy zodpovedajú poslednému stavu pri tlači a zohľadňujú naše doterajšie skúsenosti a poznatky podľa najlepšieho vedomia.

Z údajov, vyobrazení a popisov obsiahnutých v tomto návode nemôžu byť odvodené žiadne nároky.

Výrobca neručí za škody vzniknuté v dôsledku nerešpektovania tohto návodu, používania v rozpore so stanoveným účelom, neodborných opráv, neoprávnených zmien alebo použitia neschválených náhradných dielov.

Pozor

Na základe použitého výrobného procesu môže dôjsť k výskytu tzv. chýb pixelov. Tieto sa vo všeobecnosti prejavujú bielymi alebo čiernymi pixelmi, ktoré počas zobrazovania neustále svietia. V rámci výrobných tolerancií je možných max. 0,01% týchto chýb pixelov na celej ploche displeja a tieto nepredstavujú chybu výrobu.

Bezpečnostné upozornenia

- Prístroj pred použitím skontrolujte, či nevykazuje viditeľné vonkajšie poškodenia. Poškodený prístroj nepoužívajte.
- Prístroj chráňte pred vlhkosťou a vniknutím kvapalín príp. predmetov. V prípade kontaktu prístroja s kvapalinou okamžite odpojte sieťový adaptér od elektrickej siete.
- Prístroj postavte na rovny, vodorovný povrch.
- Na prístroj nepokladajte žiadne predmety.
- Prístroj neumiestňujte do horúceho, mokrého alebo veľmi vlhkého prostredia.
- Pre správne fungovanie potrebuje prístroj dostatočnú cirkuláciu vzduchu. Počas prevádzky nepokladajte prístroj na mäkké povrchy, koberce alebo iné materiály, ktoré môžu negatívne ovplyvniť cirkuláciu vzduchu a prístroj nezastavajte.
- Kábel chráňte pred horúcimi povrchmi a ostrými hranami.
- Dbajte na to, aby kábel nebol veľmi napnutý alebo zlomený.
- Elektrická zásuvka musí byť ľahko dostupná, aby bolo možné sieťový adaptér v prípade núdze jednoducho vytiahnuť.
- Ak prístroj nebudete dlhší čas používať, vypnite ho, odpojte od elektrickej siete a uschovajte ho na čistom, suchom mieste bez priameho slnečného žiarenia.
- Používajte výlučne priložený sieťový adaptér, inak môže dôjsť k poškodeniu prístroja.
- Prístroj nepoužívajte, ak je sieťový adaptér, pripojovací kábel alebo konektor poškodený.
- V žiadnom prípade neotvárajte kryt prístroja alebo sieťového adaptéra. Pri dotyku s prípojkami vedúcimi napätie, a v prípade zmeny elektrickej alebo mechanickej konštrukcie, hrozí nebezpečenstvo úrazu elektrickým prúdom.
- V prípade výskytu porúch, pri búrke alebo pred čistením prístroja odpojte sieťový adaptér od elektrickej siete.
- Opravy prístroja smie vykonávať iba odborník. Pri neodborných opravách zaniká nárok na záruku.
- Poškodené súčasti sa smú nahradiť iba originálnymi náhradnými dielmi.
- Obalový materiál sa nesmie používať na hranie. Hrozí nebezpečenstvo udusenía.

Konštrukcia a funkcia

Digitálny fotorámik

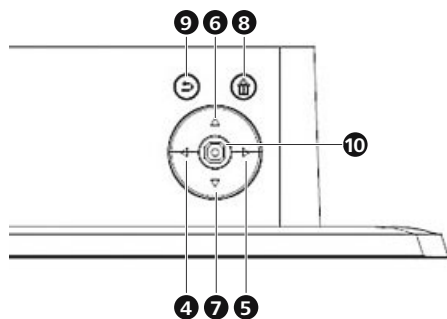
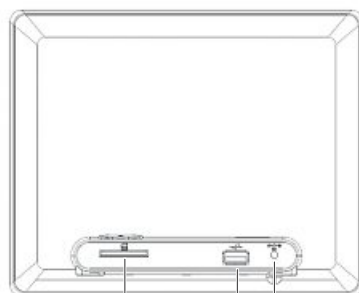
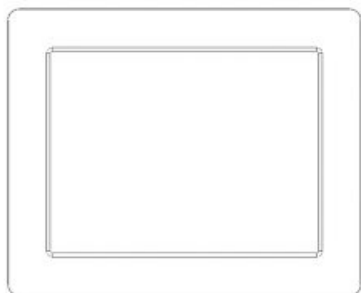

1	SD/SDHC/MMC
2	USB typ A
3	Pripojovacia zdiarka pre sieťový adaptér
4	Navігаčné tlačidlo vľavo
5	Navігаčné tlačidlo vpravo
6	Navігаčné tlačidlo nahor
7	Navігаčné tlačidlo nadol
8	Home a tlačidlo ON/OFF
9	Exit / tlačidlo Späť
10	OK/Enter/Play

Dialkový ovládač

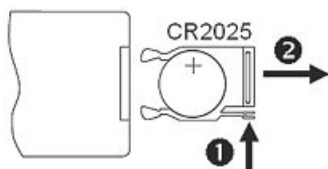
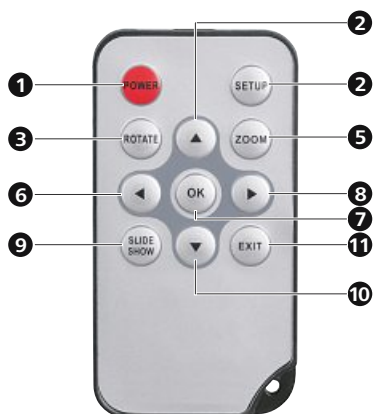

1	POWER	Zapnúť/vypnúť
2	SETUP	Späť na Systémové nastavenie
3	ROTATE	Otáčanie fotografie proti smeru pohybu hodinových ručičiek.
4	Nahor	
5	ZOOM	Funkcia zoomovania obrazu
6	Doľava	Prezerať predchádzajúcu fotografiu
7	OK/ ENTER	Potvrdzovacie tlačidlo; Play/pause - Tlačidlo prehrávacieho režimu
8	Doprava	Prezerať nasledujúcu fotografiu
9	SLIDE SHOW	Spustí prezentáciu fotografií
10	Nadol	
11	EXIT	Späť do predchádzajúceho menu

Vloženie batérie

Pri vkladaní resp. výmene batérií postupujte nasledovne:

- Vytiahnite priehradku na batérie z diaľkového ovládača tak, že zatlačíte poistku a súčasne vytiahnete priehradku na batérie.
- Vyberte vybitú batériu a do priehradky na batérie vložte novú batériu typu CR2025 (gombiková batéria). Dbajte na správnu polarizáciu batérie.
- Priehradku na batérie opäť zasuňte do diaľkového ovládača.

Obsah dodávky a prehliadka po dodaní

Prístroj je štandardne dodávaný s týmito komponentmi:

- Digitálny fotorámik
- Sieťový adaptér
- diaľkové ovládanie
- 1 CR2025 batéria pre diaľ. ovl.. (už vložená)
- Návod na používanie

Upozornenie

Skontrolujte úplnosť dodávky a či nevykazuje viditeľné poškodenie. Neúplnú alebo poškodenú dodávku obratom ohláste Vášmu dodávateľovi.

Umiestnenie a pripojenie

Pre dlhodobé zobrazovanie môžete prístroj postaviť na rovný povrch.



Pozor

Prístroj sa pri prevrhnutí alebo páde môže poškodiť.

- Uistite sa, že nehrozí prevrhnutie prístroja.

Obsluha a používanie

Ovládanie pomocou menu

Prístroj je vybavený ovládacím menu, ktoré je optimalizované pre jednoduché používanie. Ovládacie menu sa zobrazuje na displeji.

- Prístroj zapnite podržaním stlačeného tlačidla [HOME] (ON/OFF) dlhšie ako 3 sekundy.
- Je možné čítať z nasledujúcich pamäťových médií:
 - SD/SDHC/MMC pamäťová karta
 - USB pamäťové médiá

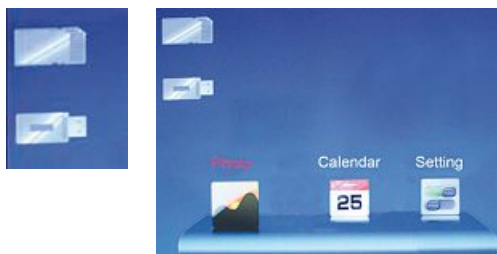

- Tlačidlom [Home] vyvoláte hlavné menu. V menu sa pohybujte pomocou tlačidiel [◀][▶] a zvolíte požadovanú funkciu.
- Keď svoj výber potvrdíte tlačidlom [OK/ENTER], zobrazí sa príslušné vedľajšie menu. Tu sa pohybujte pomocou tlačidla [▲] alebo [▼] a zvolíte požadovaný riadok. Zvolený riadok je farebne zvýraznený.
- Svoju voľbu potvrdíte tlačidlom [OK/ENTER]. Vo väčšine prípadov sa následne zobrazí ďalšie menu, v ktorom sa môžete pohybovať pomocou tlačidiel [◀][▶][▲][▼] a tak zvoliť požadované nastavenie.
- Stlačením tlačidla [EXIT] opustíte aktuálnu úroveň menu.
- Pre lepšiu orientáciu pozri aj štruktúru menu v prílohe.
- Prístroj môžete ovládať tlačidlami na zadnej strane.

Systémové nastavenia



Na prepnutie do nastavovacieho menu stlačte pohybujte tlačidlami [◀][▶] na zadnej strane prístroja na položku menu "Nastavenie"

K dispozícii sú nasledujúce položky menu:

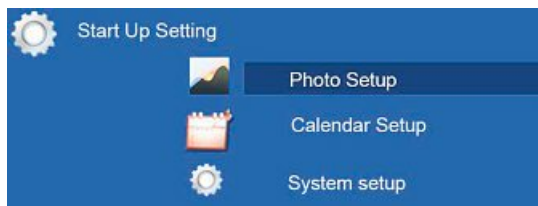

Nastavení foto	Režim zobrazení	Tu můžete volit z dvou režimů zobrazení
	Pomer displeja	Obrázok orientovať voči obrazovke
	Rychlost prezentace	Zvolte časový interval, v akom sa majú fotografie meniť (5sec/15sec/30 sec/1min/5min/15min)
	Opakování prezentace	Menu funkcií pre nastavenie opakovacej slučky
	Efekt prechodu	Menu funkcií pre nastavenie prechodov obrázkov
Nastavení kalendáře	Datum	Menu funkcií pre nastavenie dátumu
	Formát času	Menu funkcií pre nastavenie času
	Hodiny	
Nastavení systému	Jazyk	Zvolte požadovaný jazyk menu/ovládania
	Jas	Tu je možné nastaviť jas, kontrast a sytosť farieb a odtieň prístroja
	Kontrast	
	Sytost	
	Zapnúť	Tu je možné nastaviť, kedy má prístroj zapínať alebo vypínať.
	Cas Zapnúť	
	Vypnúť	
	Cas Vypnúť	POZOR: zapnutie a vypnutie musí byť vopred aktivované zvlášť!
	Autom. frekv. napájení	
	Reset nastavení	Menu funkcií pre obnovenie výrobných nastavení
	Verze	Menu funkcií pre zobrazenie aktuálnej verzie firmware
Aktualizace systému	Menu funkcií pre aktualizáciu firmware	

Funkcie

Foto



Hneď po vložení pamäťového média sa prístroj automaticky spustí s foto prezentáciou. Ak nie je vložené pamäťové médium, spúšťa sa prístroj s údajmi uloženými v internej pamäti.

Vo fotografickom menu môžete navigovať aj takto

- Pomocou tlačidiel [◀][▶][▲][▼] na vašom prístroji stlačte symbol a stlačte tlačidlo [ENTER/OK]
- Prístroj sa štandardne spúšťa s prezentáciou.
- Stlačením tlačidla [EXIT] na diaľkovom ovládači na prístroji prechádzate do „režimu náhľadu obrázkov“. Tu môžete pomocou tlačidiel [◀][▶][▲][▼] navigovať na želanú fotografiu a prezeráť ju stlačením tlačidla [ENTER/OK] na prístroji.



Upozornenie

V menu fotografických nastavení môžete robiť ďalšie nastavenia.

Kalendár

25

Pomocou tlačidiel [◀][▶][▲][▼] na vašom prístroji stlačte symbol a stlačte tlačidlo [ENTER/OK].



Môžete vykonať nasledujúce funkcie:

- Pomocou tlačidiel [◀][▶] môžete striedať medzi obrázkami.
- Pomocou tlačidiel [▲][▼] môžete striedať medzi mesiacmi.
- Pomocou tlačidla [ENTER] môžete prejsť na iný náhľad kalendára alebo času.

Upozornenie

V menu nastavení kalendára môžete robiť ďalšie nastavenia.

Čistenie a údržba

V tejto kapitole nájdete dôležité informácie k čisteniu a údržbe prístroja.

Bezpečnostné upozornenia

Pozor

Hrozí nebezpečenstvo poškodenia prístroja vlhkosťou!

- Zaisťte, aby sa pri čistení do prístroja nedostala vlhkosť a tak sa predišlo neopraviteľnému poškodeniu prístroja.

Čistenie

Displej prístroja je umiestnený za ochranným sklom.

- Displej čistite iba suchou, jemnou utierkou.
- Pri čistení na obrazovku netlačte.
- Pri čistení nepoužívajte rozpúšťadlá alebo čistiace prostriedky s obsahom alkoholu, aby ste nepoškodili povrch prístroja.



Upozornenie

Pre šetrné čistenie a ošetrovanie displeja vám odporúčame utierku z mikrovlákna.

- Zvyšok prístroja vyčistite suchou utierkou. V prípade silného znečistenia je možné utierku mierne navlhčiť.

Odstraňovanie porúch

V tejto kapitole nájdete dôležité informácie k identifikácii a odstraňovaniu porúch. Aby ste predišli nebezpečenstvu a poškodeniu, dbajte na tieto bezpečnostné upozornenia.

Bezpečnostné upozornenia



Výstraha

Aby ste predišli nebezpečenstvu a vecným škodám, dbajte na tieto bezpečnostné upozornenia:

- Opravy elektrických prístrojov smú vykonávať iba odborníci zaškolení výrobcom. Neodborné opravy môžu mať za následok závažné nebezpečenstvo pre používateľa a spôsobiť škody na prístroji.

Príčiny chýb a ich odstránenie

Nasledujúca tabuľka Vám pomôže pri lokalizácii a odstránení menších porúch:

	Chyba	Možná príčina	Odstránenie
Všeobecné	Na displeji sa nič nezobrazuje	Prístroj je vypnutý	Zapnite prístroj.
		Sieťový adaptér nie je správne pripojený	Uistite sa, že je sieťový adaptér pripojený do zásuvky a prístroja.
		V zásuvke nie je napätie	Skontrolujte domové poistky.
	Zariadenie sa nečekané vypne	Prístroj je pokazený	Kontaktujte zákaznícky servis.
		Vplyvom statických výbojov, ktoré sa vyskytujú v normálnom každodennom používaní (kobercová podlaha, vlnený pulóver), sa môže stať, že sa výrobok prepne do pohotovostného (standby) režimu.	V prípade, že zariadenie už nereaguje alebo už nezobrazí žiadny obraz, aktivujte gombík POWER na zadnej strane zariadenia, a zapnite ním opäť zariadenie
DPF	Nezobrazuje sa žiadny obrázok	Nie je zasunuté žiadne pamäťové médium	Zasuňte pamäťové médium.
		Na pamäťovom médiu sa nenachádzajú žiadne údaje	Skontrolujte pamäťové médium.

Upozornenie

Ak sa vám ani pomocou vyššie uvedených krokov nepodarí problém vyriešiť, obráťte sa prosím na zákaznícky servis.

SK

Uschovanie

Ak prístroj nebudete dlhší čas používať, vypnite ho, odpojte od elektrickej siete a uschovajte ho na čistom, suchom mieste bez priameho slnečného žiarenia.

Likvidácia

Likvidácia prístroja



Európska smernica 2012/19/EU a 2006/66/EU stanovuje:

Elektrické a elektronické zariadenia, rovnako ako batérie sa nesmú vyhadzovať do domáceho odpadu. Spotrebiteľ je zo zákona povinný zlikvidovať elektrické a elektronické zariadenia, rovnako ako batérie na miesta k tomu určené. Symbolizuje to obrázok v návode na použitie, alebo na balení výrobku. Opätovným zužitkovaním alebo inou formou recyklácie starých zariadení/batérií prispievate k ochrane životného prostredia.

Dodatok

Technické údaje

Všeobecné	
Napájanie na vstupe	100-240 V AC / 50/60 Hz / 0.4 A Max
Napájanie na výstupe	5 V DC / 1.0 A
Príkion	cca. 4.5 W
Rozmery (V x Š x H)	189 x 5 x 159 mm (bez nožičky) 189 x 50 x 159 mm (s nožičkou)
Hmotnosť	cca 360 g
Odporúčané okolie prístroja	0°C - 40°C (32 - 104 F)
Relatívna vlhkosť vzduchu	10 - 80 % (bez kondenzácie)

Obrazovka	
Displej	20,32 cm (8,0") 4:3 TFT
Rozlíšenie	1024 x 768 (RGB)
Jas	250 cd/m ²
Kontrast	600 : 1

Kompatibilné pamäťové médiá	
SD/SDHC/MMC	

Externé prípojky	
USB 2.0 (Host)	

Podporované formáty súborov	
JPG (až 64 megapixelov)	

Všeobecné 00095277	
Napájanie na vstupe	100-240V AC / 50/60 Hz / 0,4 A Max
Napájanie na výstupe	5V DC / 1.0A
Príkon	< 2 W
Rozmery (V x Š x H)	189 x 9 x 154 mm (bez nožičky) 189 x 54 x 154 mm (s nožičkou)
Hmotnosť	ca. 300 g
Odporúčané okolie prístroja	0°C - 40°C (32 - 104 F)
Relatívna vlhkosť vzduchu	10 - 80 % (bez kondenzácie)

Obrazovka 00095277	
Displej	17,78 cm (7.0") 4:3 TFT
Rozlíšenie	800 x 600 (RGB)
Jas	200 cd/m ²
Kontrast	400 : 1

Kompatibilné pamäťové médiá	
SD/SDHC/MMC	

Externé prípojky	
USB 2.0 (Host)	

Podporované formáty súborov	
JPG (až 64 megapixelov)	

Štruktúra menu DFR

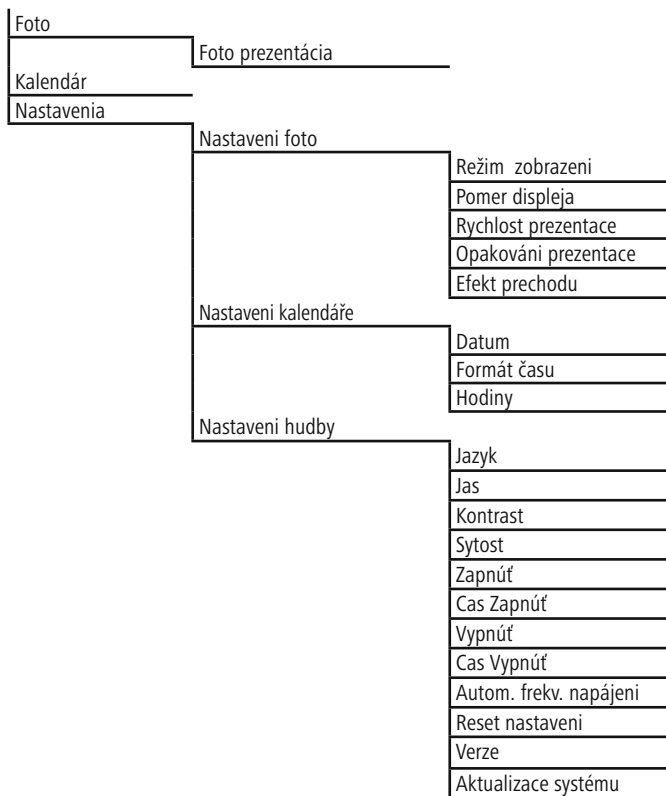

SK

Informácie o podpore

V prípade vadných výrobkov sa prosím obráťte na vášho predajcu alebo na poradenské oddelenie firmy Hama:

Support Hotline – poradenská služba Hama (nemecky/anglicky):

Tel. +49 (0) 9091 / 502 – 115

Fax. +49 (0) 9091 / 502 – 272

e-mail: <mailto:produktberatung@hama.de>

Ďalšie informácie o výrobku nájdete na internetovej stránke <http://www.hama.com>

Upozornenie:

Všetky technické údaje a popisy sa môžu kedykoľvek zmeniť bez predchádzajúceho oznámenia.



Índice

Introdução	163	Limpeza e conservação.....	173
Prefácio	163	Indicações de segurança	173
Direitos de autor	163	Limpeza	173
Avisos	163	Resolução de avarias.....	173
Utilização correcta	164	Indicações de segurança	173
Limitação de responsabilidade	164	Causas e resolução de erros	174
Indicações de segurança	165	Armazenamento	174
Estrutura e funcionamento	166	Eliminação	175
Moldura digital	166	Eliminar o aparelho.....	175
Telecomando.....	167	Anexo.....	175
Material fornecido e inspecção do transporte.....	168	Especificações técnicas	175
Instalação e ligação	168	Estrutura do menu do DPF.....	177
Operação e funcionamento	169	Informações de assistência	177
A navegação do menu	169		
Configurações do sistema	169		
Funções.....	171		
Fotografias.....	171		
Calendário	172		

Introdução

Prefácio

Estimado(a) cliente,

Ao adquirir esta moldura digital está a optar por um produto de qualidade da Hama, cuja tecnologia e funcionalidade correspondem aos mais modernos padrões de desenvolvimento.

Leia as informações contidas neste manual para se familiarizar rapidamente com o seu aparelho e poder explorar ao máximo as suas funcionalidades.

Esperamos que tire o melhor proveito da utilização deste aparelho.

Direitos de autor

Esta documentação está protegida por direitos de autor.

Qualquer reprodução ou reimpressão, mesmo que parcial, bem como a reprodução de imagens, mesmo se modificadas, só é permitida com o consentimento escrito do fabricante.

Avisos

No presente manual de instruções são utilizados os seguintes avisos:

Perigo

Um aviso deste nível de risco representa uma situação de perigo iminente.

Caso a situação de perigo não seja evitada, esta pode causar a morte ou ferimentos graves.

- Siga as instruções contidas neste aviso para evitar o perigo de morte ou de ferimentos graves.

Aviso

Um aviso deste nível de risco representa uma situação potencialmente perigosa.

Caso a situação de perigo não seja evitada, esta pode causar ferimentos e/ou danos materiais.

- Siga as instruções contidas neste aviso para evitar ferimentos ou danos materiais.

Atenção

Um aviso deste nível de risco representa possíveis danos materiais.

Caso a situação de perigo não seja evitada, esta pode causar danos materiais.

- Siga as instruções contidas neste aviso para evitar danos materiais.

Nota

Uma nota representa informações adicionais que facilitam o manuseamento do aparelho.

Utilização correcta

Este aparelho destina-se apenas à utilização em espaços fechados para a visualização de fotografias.

Uma outra utilização ou uma utilização além da descrita é considerada indevida.

Aviso

Perigo devido a utilização indevida!

No caso de utilização indevida e/ou de outro tipo de utilização do aparelho, podem ocorrer perigos.

- Utilize o aparelho exclusivamente para a devida finalidade.
- Cumpra os procedimentos descritos neste manual de instruções.

Está excluído qualquer tipo de reclamações por danos resultantes de uma utilização indevida. O risco é da total responsabilidade do proprietário.

Limitação de responsabilidade

Todas as informações técnicas, dados e indicações para a operação incluídos neste manual de instruções correspondem ao nível mais recente à data de impressão e têm em conta a nossa experiência até à data e o nosso melhor conhecimento.

Excluem-se todos os direitos derivados dos dados, das imagens e descrições presentes neste manual.

O fabricante não assume qualquer responsabilidade por danos resultantes da inobservância das instruções, da utilização indevida, de reparações incorrectas, de alterações realizadas sem autorização ou da utilização de peças de substituição não aprovadas.

Atenção

Em função do processo de fabrico, podem ocorrer os chamados erros de píxeis. Estes manifestam-se em geral através de píxeis brancos ou pretos permanentemente acesos durante a reprodução. No âmbito de tolerâncias de fabrico, é possível como tolerância no máx. 0,01% destes erros de píxeis medidos em relação às dimensões totais do visor e esta percentagem não representa qualquer defeito de fabrico.

Indicações de segurança

- Antes da utilização, verifique o aparelho relativamente a danos externos visíveis. Não coloque um aparelho danificado em funcionamento.
- Proteja o aparelho da humidade e da infiltração de líquidos ou introdução de objetos. No caso de contacto com líquidos, desligue imediatamente o adaptador de rede da alimentação de energia.
- Coloque o aparelho sobre uma superfície plana e horizontal.
- Não coloque nenhum objeto sobre o aparelho.
- Não instale o aparelho num ambiente quente, molhado ou muito húmido.
- O aparelho necessita de uma circulação de ar suficiente para o funcionamento correto. Não coloque o aparelho sobre superfícies moles, tapetes ou outros materiais que possam impedir a circulação de ar durante o funcionamento, nem modifique o produto.
- Mantenha o cabo afastado de superfícies quentes e arestas afiadas.
- Certifique-se de que o cabo não é esticado nem dobrado.
- A tomada deve estar facilmente acessível, de modo que o adaptador de rede possa ser facilmente retirado, em caso de emergência.
- Caso não pretenda utilizar o aparelho durante um período prolongado, desligue-o, desligue-o da alimentação de corrente e armazene-o num local limpo e seco, sem exposição solar direta.
- Utilize exclusivamente o adaptador de rede contido no material fornecido, visto que, caso contrário, o aparelho pode ser danificado.
- Não coloque o aparelho em funcionamento caso o adaptador de rede, o cabo de ligação ou a ficha estejam danificados.
- Nunca abra a caixa do aparelho ou do adaptador de rede. Caso entre em contacto com ligações condutoras de tensão e a estrutura elétrica ou mecânica seja alterada, existe perigo de choque elétrico.
- Em caso de ocorrência de avarias, de trovoada ou antes da limpeza do aparelho, desligue o adaptador de rede da alimentação de energia.
- As reparações no aparelho devem ser efetuadas apenas por um técnico especializado. O direito à garantia extingue-se em caso de reparações indevidas.
- Os componentes danificados apenas devem ser substituídos por peças de substituição originais.
- Os materiais de embalagem não devem ser utilizados como brinquedo. Existe perigo de asfixia.

Estrutura e funcionamento

Moldura digital

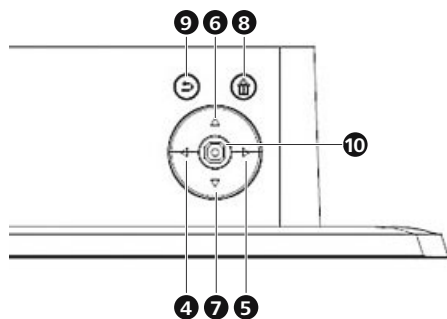
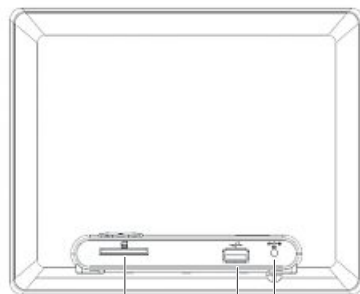
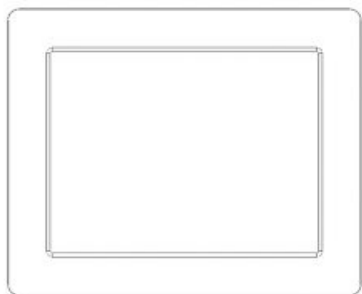

1	SD/SDHC/MMC
2	USB tipo A
3	Tomada de ligação para o adaptador de corrente
4	Botão de navegação para a esquerda
5	Botão de navegação para a direita
6	Botão de navegação para cima
7	Botão de navegação para baixo
8	Botão Home e ON/OFF
9	Botão Sair/Retroceder
10	OK/Enter/Play

Telecomando

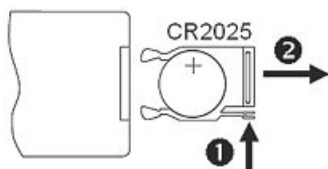

1	POWER	Ligar/desligar
2	SETUP	Regressar às configurações de sistema
3	ROTATE	Rodar a imagem no sentido anti-horário
4	P/ cima	
5	ZOOM	Função de zoom da imagem
6	P/ esquerda	Visualizar imagem anterior
7	OK/ENTER	Tecla de confirmação; Reprodução/pausa no modo de reprodução
8	P/ direita	Visualizar imagem seguinte
9	SLIDE SHOW	Inicia o slideshow da foto
10	P/ baixo	
11	EXIT	Regressar ao menu anterior

Colocar a pilha

Para a colocação da pilha ou para uma substituição da pilha deve proceder do seguinte modo:

- Retire o compartimento das pilhas do telecomando, pressionando o bloqueio e puxando simultaneamente o compartimento da pilha para fora.
- Remova a pilha gasta e insira uma nova pilha do tipo CR2025 (pilha de relógio) no compartimento da pilha. Certifique-se de que coloca a pilha, respeitando a sua polaridade.
- Volte a inserir o compartimento da pilha no telecomando.

Material fornecido e inspeção do transporte

O aparelho é fornecido por padrão com os seguintes componentes:

- Moldura digital
- Adaptador de corrente
- Telecomando
- 1 pilha CR2025 para o telecomando (já inserida)
- Manual de instruções

Nota

Verifique se o material fornecido está completo e se existem danos visíveis. Comunique de imediato quaisquer falhas ou danos no fornecimento ao seu fornecedor/vendedor.

Instalação e ligação

Para uma reprodução duradoura, coloque o aparelho sobre uma superfície plana.



Atenção

O aparelho pode ser danificado por um desequilíbrio ou uma queda!

- Certifique-se de que o aparelho se encontra protegido contra desequilíbrios.

Operação e funcionamento

A navegação do menu

Este aparelho encontra-se equipado com uma navegação do menu de fácil utilização.

- Ligue o aparelho, mantendo premido o botão [HOME] (ON/OFF) durante mais de 3 segundos.
- Os seguintes dispositivos de memória são suportados:
 - Cartão de memória SD/SDHC/MMC
 - Dispositivos de armazenamento USB



- Chame o menu principal com o botão [Home]. Dentro do menu, movimente-se com os botões [◀][▶] e seleccione a função pretendida.
- Caso confirme a sua opção com o botão [OK/ENTER], será exibido um submenu correspondente. Dentro do menu, movimente-se com os botões [▲] ou [▼] e seleccione a linha pretendida. A linha pretendida é marcada a cor.
- Confirme a sua opção com o botão [OK/ENTER]. Normalmente, será então exibido um outro menu dentro do qual se poderá movimentar com os botões [◀][▶][▲][▼] e seleccionar a configuração pretendida.
- Com o botão [EXIT], poderá sair do nível atual do menu.
- Para orientação, ver também a estrutura do menu em anexo.
- Poderá comandar o aparelho com os botões na parte de trás.

Configurações do sistema



Para aceder ao menu das configurações, chame o item de menu „Definições“ usando os botões [◀][▶] do lado de trás do aparelho.

Estão disponíveis os seguintes itens do menu:



Configuração de foto	Modo de exibição	Aqui pode seleccionar entre dois modos de visualização.
	Relação de aspect	Alinhar a imagem com o ecrã
	Duração do diapor	Selecione a duração de reprodução das fotografias (5 seg./15 seg./30 seg./1 min./5 min./15 min.).
	Leitura em circuito	Menu de funções para a configuração do modo de repetição
	Efeitos de transiçã	Menu de funções para configuração da transição de imagem
Configuração Calendário	Data	Menu de funções para configuração da data
	Mod de relógio	Menu de funções para configuração da hora
	El reloj de tiempo	
Configuração do sistema	Idioma	Selecione o idioma de menu/operação pretendido.
	Brilho	Aqui pode configurar a luminosidade, o contraste, a saturação das cores e sombras do aparelho.
	Contraste	
	Saturação	
	Ligado automática	
	Auto Tempo Ligado	Aqui pode ser definido quando o aparelho deverá ser ligado ou desligado.
	Desligado automática	
	Auto Tempo Desligado	
	Frequencia encendido	ATENÇÃO: a função de ligar e desligar tem de ser previamente ativada!
	Reset Configuração	Menu de funções para repor as definições de fábrica
	Versão	Menu de funções para visualização da versão atual do firmware
System Upgrade	Menu de funções para a atualização do firmware	

Funções

Fotografias



O aparelho inicia automaticamente a apresentação de diapositivos logo que é inserido um suporte de dados. Se não for inserido um suporte de dados externo, o aparelho inicia a apresentação de diapositivos com as informações da memória interna.

Pode também navegar no menu de fotografias do seguinte modo:

- Seleccione o símbolo com os botões [ZOOM IN] [ZOOM IN] do aparelho, depois, o botão [ENTER/OK].
- O aparelho é iniciado de série com a apresentação de diapositivos.
- Premindo o botão [EXIT] do aparelho, é possível aceder ao modo de pré-visualização de imagens. Neste modo, pode navegar para a imagem pretendida com os botões [ZOOM IN] [ZOOM IN] e visualizá-la no ecrã premindo o botão [ENTER/OK].

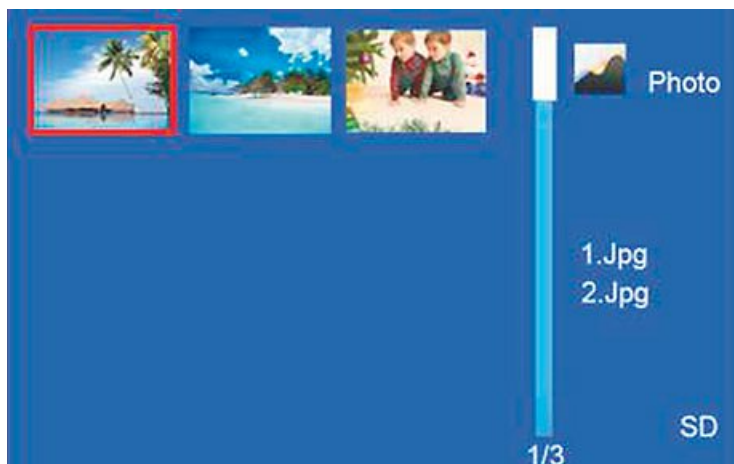

Nota

No menu de fotografias pode realizar configurações adicionais.

P

Calendário



Selecione o símbolo com os botões [◀][▶][▲][▼] do aparelho, depois, o botão [ENTER/OK].



Neste modo estão disponíveis as seguintes funções:

- Com os botões de navegação [◀][▶], pode alternar entre as imagens.
- Com os botões [▲][▼], pode alterar o mês.
- Com o botão [ENTER], pode mudar para um outro calendário ou modo de hora.



Nota

No menu de calendário pode realizar configurações adicionais.

Limpeza e conservação

Esta seção fornece informações importantes sobre a limpeza e manutenção do dispositivo.

Indicações de segurança

Atenção

Danos no aparelho devido a humidade!

- Durante a limpeza, certifique-se de que não há infiltração de humidade no aparelho para evitar danos irreparáveis no aparelho.

Limpeza

O visor do aparelho encontra-se atrás de um vidro de protecção.

- Limpe o visor apenas com um pano seco e suave.
- Durante a limpeza, não exerça pressão sobre a interface do ecrã.
- Para a limpeza, não utilize produtos de limpeza com solventes ou álcool para não danificar a superfície.

Nota

Para a limpeza suave e conservação do visor, recomendamos que utilize um pano de limpeza de microfibras.

- Limpe o resto do aparelho com um pano seco. Em caso de sujidade profunda, o pano pode ser ligeiramente humedecido.

Resolução de avarias

Neste capítulo poderá obter indicações importantes acerca da localização e resolução de avarias. Respeite as indicações para evitar perigos e danos.

Indicações de segurança

Aviso

Respeite as seguintes indicações de segurança para evitar perigos e danos materiais:

- As reparações em aparelhos electrónicos devem ser realizadas apenas por técnicos especializados formados pelo fabricante. Através de reparações indevidas podem surgir perigos para o utilizador e danos no aparelho.

Causas e resolução de erros

A seguinte tabela auxilia à localização e resolução de menores avarias:

	Problema	Possível causa	Resolução
Aspectos gerais	Sem exibição no visor	O aparelho está desligado	Ligue o aparelho.
		O adaptador de rede não está correctamente ligado	Certifique-se de que o adaptador de rede está encaixado na tomada e ligado ao aparelho.
		A tomada não conduz tensão	Verifique os fusíveis domésticos.
		Aparelho danificado	Informe o serviço de apoio ao cliente.
	O aparelho desliga de repente	Devido às descargas de eletricidade estática, tal como acontecem durante a utilização diária normal (tapetes, camisolas de lã), pode acontecer que o produto comute para o modo Standby.	Se o aparelho não reagir ou não exibir uma imagem, accione o botão POWER na parte de trás do aparelho para voltar a ligar o aparelho
DPF	Não é exibida nenhuma fotografia	Não está inserido nenhum dispositivo de armazenamento	Insira um dispositivo de armazenamento.
		O dispositivo de armazenamento não contém dados	Verifique o seu dispositivo de memória externo.

Nota

Contacte o serviço de apoio ao cliente caso não consiga eliminar o problema com os passos indicados.

P

Armazenamento

Caso não pretenda utilizar o aparelho durante um período prolongado, desligue-o, desligue-o da alimentação de corrente e armazene-o num local limpo e seco, sem exposição solar directa.

Eliminação

Eliminar o aparelho



Após a implementação da directiva comunitária 2012/19/EU e 2006/66/EU no sistema legal nacional, o seguinte aplica-se:

Os aparelhos eléctricos e electrónicos, bem como baterias, não podem ser eliminados juntamente com o lixo doméstico. Consumidores estão obrigados por lei a colocar os aparelhos eléctricos e electrónicos, bem como baterias, sem uso em locais públicos específicos para este efeito ou no ponto de venda. Os detalhes para este processo são definidos por lei pelos respectivos países. Este símbolo no produto, o manual de instruções ou a embalagem indicam que o produto está sujeito a estes regulamentos. Reciclando, reutilizando os materiais dos seus velhos aparelhos/baterias, esta a fazer uma enorme contribuição para a protecção do ambiente.

Anexo

Especificações técnicas

Aspectos gerais	
Entrada de alimentação de energia	100 - 240 V AC / 50/60 Hz / 0.4 A máx.
Saída de alimentação de energia	5 V DC / 1.0 A
Consumo de energia	aprox. 4.5 W
Dimensões (C x L x A)	189 x 5 x 159 mm (sem base de apoio) 189 x 50 x 159 mm (com base de apoio)
Peso	aprox. 360 g
Temperatura ambiente recomendada	0°C - 40°C (32 - 104 F)
Humidade relativa do ar	10 - 80 % (sem condensação)

Ecrã

Visor	20,32 cm (8.0") 4:3 TFT
Resolução	1024 x 768 (RGB)
Luminosidade	250 cd/m ²
Contraste	600 : 1

Dispositivos de memória compatíveis

SD/SDHC/MMC

Ligações externas

USB 2.0 (Host)

Formatos de ficheiros suportados

JPG (até 64 megapixéis)

Aspectos gerais 00095277	
Entrada de alimentação de energia	100-240V AC / 50/60 Hz / 0,4A Max
Saída de alimentação de energia	5V DC / 1.0A
Consumo de energia	< 2 W
Dimensões (C x L x A)	189 x 9 x 154 mm (sem base de apoio) 189 x 54 x 154 mm (com base de apoio)
Peso	ca. 300 g
Temperatura ambiente recomendada	0°C - 40°C (32 - 104 F)
Humidade relativa do ar	10 - 80 % (sem condensação)

Ecrã 00095277	
Visor	17,78 cm (7.0") 4:3 TFT
Resolução	800 x 600 (RGB)
Luminosidade	200 cd/m ²
Contraste	400 : 1

Dispositivos de memória compatíveis	
SD/SDHC/MMC	

Ligações externas	
USB 2.0 (Host)	

Formatos de ficheiros suportados	
JPG (até 64 megapixéis)	

Estrutura do menu do DPF

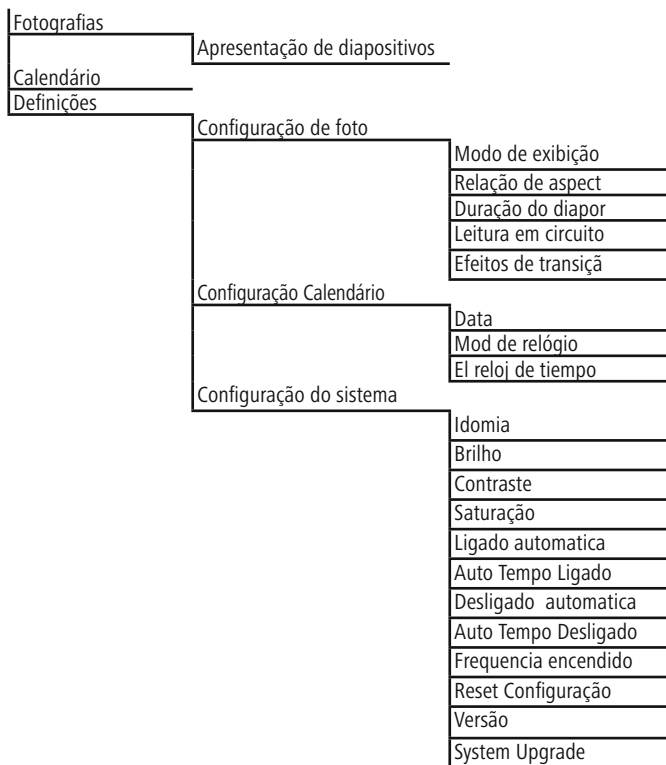

Informações de assistência

No caso de produtos danificados, contacte o seu distribuidor ou a assistência ao produto da Hama:

Linha directa de assistência – Assistência ao produto da Hama (em alemão / inglês):

Tel. +49 (0) 9091 / 502 – 115

Fax. +49 (0) 9091 / 502 – 272

e-mail: <mailto:produktberatung@hama.de>

Poderá encontrar mais informações acerca do produto na Internet em www.hama.com

Nota:

Salvaguarda-se o direito de alterar as informações e descrições técnicas sem aviso prévio.



Cuprins

Introducere	179	Instrucțiuni privind siguranța	189
Prefață	179	Curățare.....	189
Drepturi de autor	179	Depanare	189
Avertizări	179	Instrucțiuni privind siguranța	189
Utilizarea prevăzută	180	Cauzele defecțiunilor și remedierea acestora	190
Limitarea responsabilității	180	Depozitare	190
Instrucțiuni de siguranță.....	181	Eliminare.....	191
Design și funcționalitate	182	Eliminarea produsului	191
Telecomandă.....	183	Anexă.....	191
Verificarea produsului livrat.....	184	Specificații tehnice	191
Instalare și conectare	184	Menu structure for the DPF.....	193
Operare.....	185	Informații suport	193
Utilizarea meniului	185		
Setările sistemului.....	185		
Funcții	187		
Fotografii	187		
Calendar	188		
Curățare și îngrijire.....	189		

Introducere

Prefață

Stimate utilizator,

Prin achiziționarea acestui cadru de imagine digitală Hama, ați ales un produs de calitate care se conformează standardelor de stat-of-dezvoltarea artei în tehnologie și funcționalitate. Citiți cu atenție următoarele informații, în scopul de a vă familiariza cu dispozitivul și întreaga gamă de funcții.

Sperăm să vă placă acest dispozitiv pentru mulți ani de acum încolo.

Drepturi de autor

Această documentație este protejată prin dreptul de autor. Acesta nu poate fi retipărită sau reprodusă (inclusiv ilustrații), în totalitate sau parțial, fără acordul prealabil scris din partea producătorului. Acest lucru se aplică și în urma modificărilor aduse documentației.

Avertizări

Următoarele avertismente sunt utilizate în aceste instrucțiuni de utilizare:

Pericol

- Un avertisment de acest tip indică o situație periculoasă. Decesul sau vătămarea gravă pot fi determinate, dacă această situație nu este evitată.
- Urmați informațiile din acest avertisment pentru a preveni moartea sau vătămarea corporală gravă.

Avertizare

- Un avertisment de acest tip indică posibilitatea unei situații periculoase. Leziuni și / sau pagube materiale pot fi determinate, dacă această situație nu este evitată.
- Urmați informațiile din acest avertisment pentru a preveni vătămarea corporală sau pagube materiale.

Atenție

- Un avertisment de acest tip indică posibilitatea unei pagube materiale. Pagube materiale pot fi determinate, dacă această situație nu este evitată.
- Observați informațiile din acest avertisment pentru a preveni pagube materiale.

Notă

O notă indică informații suplimentare utile pentru manipularea dispozitivului.

Utilizarea prevăzută

Acest aparat este destinat numai pentru uz personal, în interior. Acesta va fi utilizat pentru a afișa fotografii. Alte utilizări sau utilizări care depășesc această utilizare sunt considerate în mod neintenționat.

Avertizare

- Pericol cauzat de utilizarea neintenționată. Pericol poate rezulta din utilizarea neintenționată sau de altă natură a dispozitivului.
- Utilizați dispozitivul numai conform destinației.
- Respectați procedurile descrise în aceste instrucțiuni de utilizare.

Toate afirmațiile făcute ca urmare a pagubelor provocate de utilizarea neintenționate sunt excluse. Operatorul suportă riscul singur rezultat în urma utilizării neintenționate.

Limitarea responsabilității

Producătorul își declină orice fel de responsabilitate pentru pagubele apărute ca urmare a utilizării necorespunzătoare. Operatorul este singurul responsabil pentru riscurile care pot apărea ca urmare a utilizării necorespunzătoare.

Notă - Pixeli defecti

Defecte ale pixelilor pot apărea ca urmare a procesului de fabricație. Acestea se manifestă ca pixeli albi sau negri care se luminează permanent în timpul redării. Maxim 0,01% dintre aceste defecte ale pixelilor raportate la dimensiunea totală a ecranului sunt permise ca toleranță de fabricație și nu sunt considerate un defect al produsului.

Instrucțiuni de siguranță

- Verificați aparatul vizual înainte de utilizare și asigurați-vă că nu prezintă niciun fel de defecțiuni la exterior.
- Nu folosiți aparatul dacă este deteriorat.
- Protejați aparatul împotriva umidității și nu permiteți lichidelor să pătrundă în aparat. Scoateți imediat aparatul din priză în cazul în care acesta a intrat în contact cu un lichid.
- Plasati dispozitivul pe o suprafața plană.
- Nu așezați niciun fel de obiecte pe aparat.
- Nu plasati aparatul într-un mediu cald, umed sau ud.
- Pentru a funcționa corect, aparatul necesită o bună circulație a aerului. În timpul utilizării nu plasati aparatul pe suprafețe moi, covoare sau alte materiale care ar putea bloca circulația aerului, și nu faceți nici o modificare.
- Pastrati cablul departe de suprafețe incinse sau margini ascuțite.
- Asigurați-va ca nu intindeți sau fortati cablul prea mult.
- Priza electrică trebuie să fie ușor accesibilă, astfel încât să puteți scoate ștecherul din priză repede, în caz de urgență.
- Dacă nu intenționați să utilizați dispozitivul pentru o perioadă mai lungă de timp, opriți aparatul, deconectați-l de la sursa de alimentare și depozitați-l într-un loc curat, uscat, departe de lumina directă a soarelui.
- Utilizați numai adaptorul inclus; în caz contrar, dispozitivul s-ar putea deteriora.
- Nu deschideți carcasa dispozitivului sau adaptorul de alimentare în nici o circumstanță. Există un risc de electrocutare în cazul în care conexiunile sunt atinse sau în cazul în care aspectul electronic sau mecanic al dispozitivului este modificat.
- Scoateți adaptorul din priză înainte de a curăța aparatul, pe timp de furtună sau dacă se constată defecțiuni.
- Reparațiile trebuie executate doar de personal calificat. Reparațiile executate necorespunzător anulează garanția. Componentele defecte trebuie înlocuite doar cu piese de schimb originale.
- Nu utilizați aparatul dacă adaptorul de alimentare, cablul de conectare sau ștecherul este deteriorat.
- Ambalajele nu pot fi folosite ca jucării. Există un risc de sufocare.

Design și funcționalitate

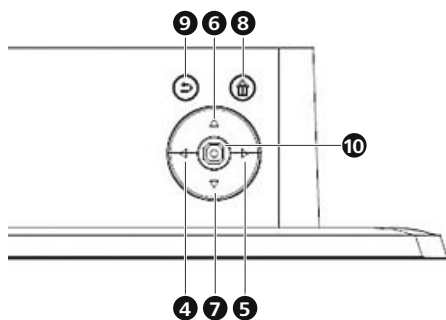
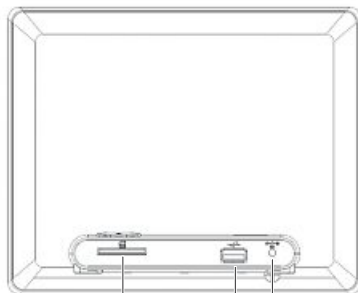
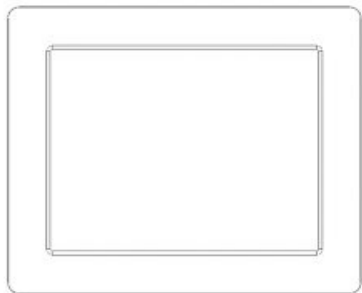

1 2 3

1	SD/SDHC/MMC
2	USB type A
3	Socket for power supply adapter
4	Left navigation button
5	Right navigation button
6	Navigation button down
7	Navigation button up
8	Home & ON/OFF button
9	Exit/back button
10	OK/Enter/Play

Telecomandă

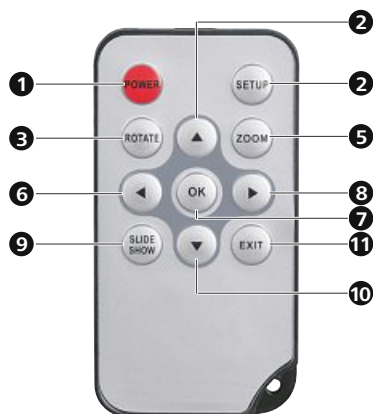

1	POWER	On/Off
2	SETUP	to system settings
3	ROTATE	Rotate photo anticlockwise
4	Up	
5	ZOOM	Image zoom function+/-
6	Left	View previous photo
7	OK/ ENTER	Confirm button; play/pause button in playback mode
8	Right	View next photo
9	Slide Show	Starts the Photo Slideshow SHOW
10	Down	
11	Exit	Return to the previous menu

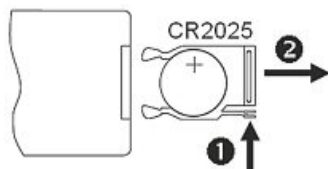

Inserting the battery

- Pentru a introduce / înlocui bateria, procedați după cum urmează:
- Înălăturați compartimentul pentru baterii din telecomanda apăsând pe mecanismul de blocare și simultan trageți afara compartimentul.
- Înălăturați bateriile folosite și introduceți bateriile noi CR2025 în compartiment. Asigurați-vă că respectați polaritatea.
- Puneți compartimentul înapoi în telecomandă.

Verificarea produsului livrat

Produsul livrat include următoarele componente:

- Ramă foto digitală
- Adaptor
- Telecomandă
- O baterie CR2025 pentru telecomandă (introdusă deja)
- Instrucțiuni de utilizare

Notă

Verificați dacă livrarea este completă sau există deteriorări vizibile. Informați-vă furnizorul / distribuitorul în cazul unor livrări incomplete sau deteriorate.

Instalare și conectare

În cazul funcționării continue, aparatul poate fi așezat pe o suprafață plană sau poate fi montat pe perete.



ATENȚIE

- Aparatul se poate strica dacă se răstoarnă sau cade.
- Asigurați-vă că aparatul nu poate cădea.

Operare

Utilizarea meniului

Aparatul dispune de un meniu ușor de folosit. Meniul este afișat pe ecran.

- Pentru a deschide dispozitivul apăsați butonul [HOME] (ON/OFF) pentru mai mult de 3 secunde.
- Pot fi citite următoarele medii de stocare:
 - Carduri de memorie SD/SDHC, MMC
 - USB

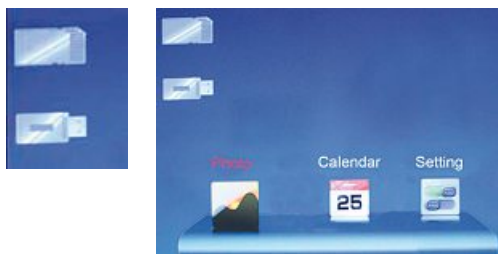

- Puteți deschide meniul principal utilizând butonul [Home]. În meniul principal, utilizați [◀][▶] pentru a selecta funcția dorită.
- Când confirmați selecția apăsând [OK/ENTER], un submeniu corespunzător va apărea. În acest meniu, utilizați [▲] sau [▼] pentru selectarea liniei dorite. Linia selectată este colorată.
- Confirmați selecția utilizând [OK/ENTER]. În mod normal, va apărea un meniu adițional, în care vă puteți deplasa utilizând [◀][▶][▲][▼] pentru selecția funcției dorite.
- Utilizați [EXIT] pentru a ieși din meniul curent.
- În scopuri orientative, structura meniului este inclusă în Anexă.
- Puteți controla dispozitivul utilizând butoanele de pe partea din spate a dispozitivului

Setările sistemului



Pentru a intra în meniul de setări, apăsați butonul [◀][▶] de pe partea din spate a dispozitivului și intrați în „Settings”

Sunt disponibile următoarele opțiuni:

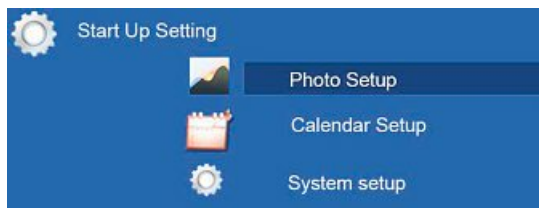

Photo Setup	Display mode	Selectie între două moduri de afişare
	Display Ratio	Ajustaţi imaginea pe ecran
	Slideshow Duration	Selectaţi timpul la care doriţi să se schimbe pozele (5 sec/15 sec/30 sec/1 min/5 min/15 min)
	Slideshow Repeat	Setarea afişării în buclă
	Slideshow Effect	Tranziţia imaginilor
Calendar Setup	Date	Meniu funcţiei pentru setarea datei
	Clock Mode	Meniu funcţiei pentru setarea orei
	Clock Time	
System Setup	Language	Selectaţi limba meniului
	Brightness	Setaţi luminozitatea, contrastul, saturaţia culorilor şi nuanţa dispozitivului
	Contrast	
	Saturation	
	Power On	Setaţi ora la care dispozitivul să pornească sau să se oprească.
	Auto Boot Time	
	Power Off	
	Auto Shut Time	NOTĂ: pornire automată / funcţia de oprire trebuie să fie activată mai întâi!
	Auto Power Frequency	
	Reset	
	Version	Meniul funcţiilor pentru afişarea versiunii curente a firmware-ului
	System Upgrade	Funcţie actualizare a firmware-ului

Funcții

Fotografii



Aparatul începe să afișeze automat fotografiile atunci când este introdus un mediu de stocare. În cazul în care nu a fost introdus nici un mediu de stocare, dispozitivul utilizează fotografiile stocate în memoria internă.

Puteți naviga în meniul foto, după cum urmează:

- Utilizați butoanele [◀][▶][▲][▼] dispozitivului pentru a selecta simbolul, apoi apăsați [ENTER/OK].
- În setările implicite, dispozitivul afișază automat poze, până la pornire.
- Apăsați [EXIT] de la dispozitiv pentru a vizualiza imaginile în modul preview. Utilizați [◀][▶][▲][▼] pentru a selecta o fotografie și apoi apăsați [ENTER/OK] de la dispozitiv pentru a vizualiza imaginea.



Notă

Puteți efectua modificări suplimentare ale setărilor din meniul de setări muzicale.

RO

Calendar



Utilizați [◀][▶][▲][▼] dispozitivului pentru a selecta simbolul și apăsați [ENTER/OK].



Puteți efectua următoarele funcții:

- Puteți schimba poza folosind butoanele [◀][▶].
- Puteți schimba luna utilizând butoanele [▲][▼].
- Apăsați [ENTER] pentru a schimba modul de afișare al calendarului sau orei.

Notă

Puteți efectua modificări suplimentare ale setărilor din meniul de setări din calendar.

Curățare și îngrijire

Acest capitol conține informații importante pentru curățarea și întreținerea aparatului.

Instrucțiuni privind siguranța

Atenție

- Aparatul se poate defecta din cauza umezelii
- Pentru a preveni defectarea aparatului, asigurați-vă că umezeala nu poate pătrunde în aparat atunci când îl curățați.

Curățare

Ecranul este situat în spatele unei protecții din sticlă.

- Ștergeți afișajul cu o cârpă uscată și moale.
- Nu apăsați pe ecran atunci când îl ștergeți.
- Pentru a nu deteriora suprafața, nu folosiți solvenți sau agenți de curățare care conțin alcool

Notă

Pentru o curățare delicată și îngrijirea ecranului, vă recomandăm să folosiți o lavetă de curățare din microfibră.

- Ștergeți restul aparatului cu o cârpă moale. Cârpă poate fi umedă în cazul în care aparatul este foarte murdar.

Depanare

Acest capitol include informații importante pentru localizarea și remediarea erorilor. Respectați instrucțiunile pentru a evita pericolele și pagubele materiale.

Instrucțiuni privind siguranța

ATENȚIE

Respectați următoarele instrucțiuni privind siguranța pentru a evita pericolele și pagubele materiale.

- Reparațiile aparatelelor electrice vor fi executate doar de personal autorizat, instruit de către producător. Reparațiile necorespunzătoare pot pune în pericol utilizatorul și pot defecta aparatul.

RO

Cauzele defecțiunilor și remedierea acestora

Următorul tabel poate fi folosit pentru localizarea și remedierea defecțiunilor minore:

	Eroare	Cauză posibilă	Soluție
General	Ecranul este gol	Dispozitivul este oprit	Porniți dispozitivul
		Adaptorul nu este conectat corect	Asigurați-vă că adaptorul este conectat corect la aparat.
		Nu are alimentare	Verificați panoul de siguranțe
		Dispozitivul este defect	Informați departamentul nostru de servicii pentru clienți.
	Dispozitivul se oprește	Datorită electricității statice care poate apărea în timpul utilizării normale de zi cu zi (Covor, pulover lână), se poate întâmpla ca aparatul să intre în modul de așteptare.	În cazul în care dispozitivul nu reacționează la comenzi, sau ecranul este negru, reșetați aparatul apăsând butonul POWER de pe telecomandă sau al aparatului.
DPF	Nu apare nici o imagine	Nu este introdus nici un mediu de stocare	Introduceți un mediu de stocare
		Mediul de stocare nu conține date	Verificați mediul de stocare

Notă

Dacă problema persistă, contactați departamentul de service

Depozitare

Dacă aparatul nu va fi folosit o perioadă mai mare de timp, opriți-l și scoateți-l din priză și apoi depozitați-l într-un loc curat și uscat, ferit de acțiunea directă a soarelui.

Eliminare

Eliminarea produsului



Din momentul aplicării directivelor europene 2012/19/EU și 2006/66/EU în dreptul național sunt valabile următoarele:

■ Aparatele electrice și electronice nu pot fi salubritate cu gunoii menajer. Consumatorul este obligat conform legii să predea aparatele electrice și electronice la sfârșitul duratei de utilizare la locurile de colectare publice sau înapoi de unde au fost cumpărate.

Detaliile sunt reglementate de către legislația țării respective. Simbolul de pe produs, în instrucțiunile de utilizare sau pe ambalaj indică aceste reglementări. Prin reciclarea, revalorificarea materialelor sau alte forme de valorificare a aparatelor scoase din uz aduceți o contribuție importantă la protecția mediului nostru înconjurător.

Anexă

Specificații tehnice

General 00118563	
Alimentare	100-240V AC / 50/60 Hz / 0,4 A Max
Leșire	5V DC / 1.0A
Consum	ca. 4.5 W
Dimensiuni (L x W x H)	189 x 5 x 159 mm (fără bază) 189 x 50 x 159 mm (cu bază)
Greutate	ca. 360 g
Temperatura ambiantă recomandată	0°C - 40°C (32 - 104 F)
Umiditatea relativă	10 - 80 % (non condens)

Ecran 00118563	
Afișaj	20,32 cm (8.0") 4:3 TFT
Rezoluție	1024 x 768 (RGB)
Luminozitate	250 cd/m ²
Contrast	600 : 1

Medii de stocare compatibile	
SD/SDHC/MMC	

Conexiuni externe	
USB 2.0 (Host)	

Tipuri de fișiere suportate	
JPG (bis zu 64 megapixels)	

General 00095277	
Alimentare	100-240V AC / 50/60 Hz / 0,4 A Max
Încălzire	5V DC / 1.0A
Consum	< 2 W
Dimensiuni (L x W x H)	189 x 9 x 154 mm (fără bază) 189 x 54 x 154 mm (cu bază)
Greutate	ca. 300 g
Temperatura ambiantă recomandată	0°C - 40°C (32 - 104 F)
Umiditatea relativă	10 - 80 % (non condens)

Ecran 00095277	
Afișaj	17,78 cm (7.0") 4:3 TFT
Rezoluție	800 x 600 (RGB)
Luminozitate	200 cd/m ²
Contrast	400 : 1

Medii de stocare compatibile	
SD/SDHC/MMC	

Conexiuni externe	
USB 2.0 (Host)	

Tipuri de fișiere suportate	
JPG (bis zu 64 megapixels)	

Menu structure for the DPF

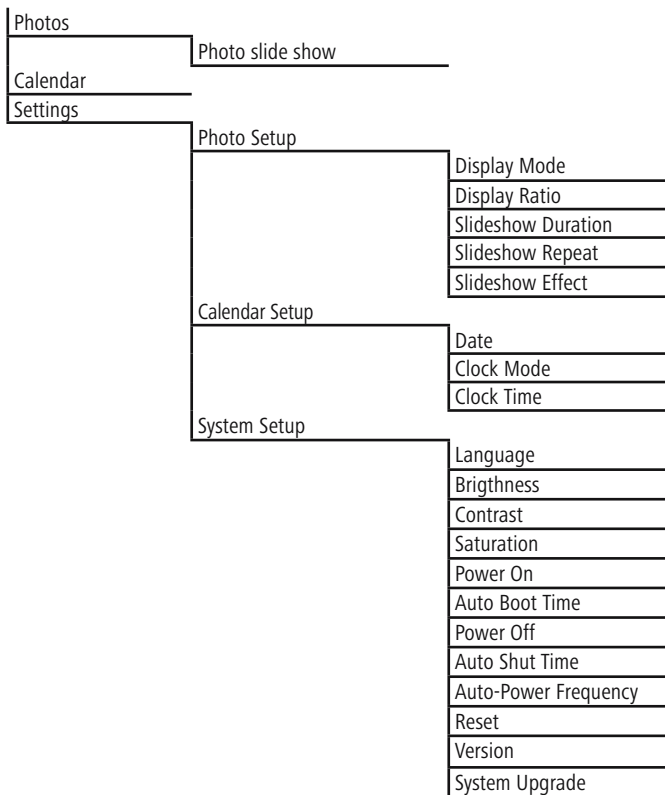

Informații suport

Daca aveti intrebari legate de acest produs, va rugam sa va adresati consultantului Hama.

Tel. +49 (0) 9091 / 502 – 115

Fax. +49 (0) 9091 / 502 – 272

E-mail: produktberatung@hama.de (germana/engleza)

Mai multe informatii puteti gasi pe www.hama.com

Notă:

Toate datele tehnice și descrierile pot fi modificate în orice moment, fără notificare.

RO



hama®

**Hama GmbH & Co KG
86652 Monheim / Germany
www.hama.com**

All listed brands are trademarks of the corresponding companies. Errors and omissions excepted, and subject to technical changes. Our general terms of delivery and payment are applied.

00118563/09.16