

Gaming Headset

uRAGE VIBRA



Mode d'emploi

F

Manual del usuario

E

Руководство по эксплуатации

RUS

Инструкции за експлоатация

BG

Uputstvo za upotrebu

SRB

Gebruiksaanwijzing

NL

Οδηγίες χρήσης

GR

Instrukcja obsługi

PL

Kezelési útmutató

H

Návod k použití

CZ

Návod na použitie

SK

Manual de instruções

P

Manual de utilizare

RO

Bruksanvisning

S

Käyttöohje

FIN

Betjeningsvejledning

DK

Bruksanvisning

N

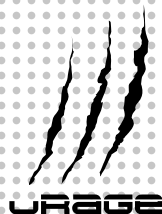

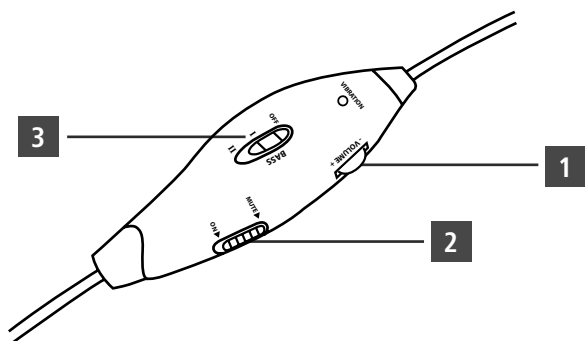
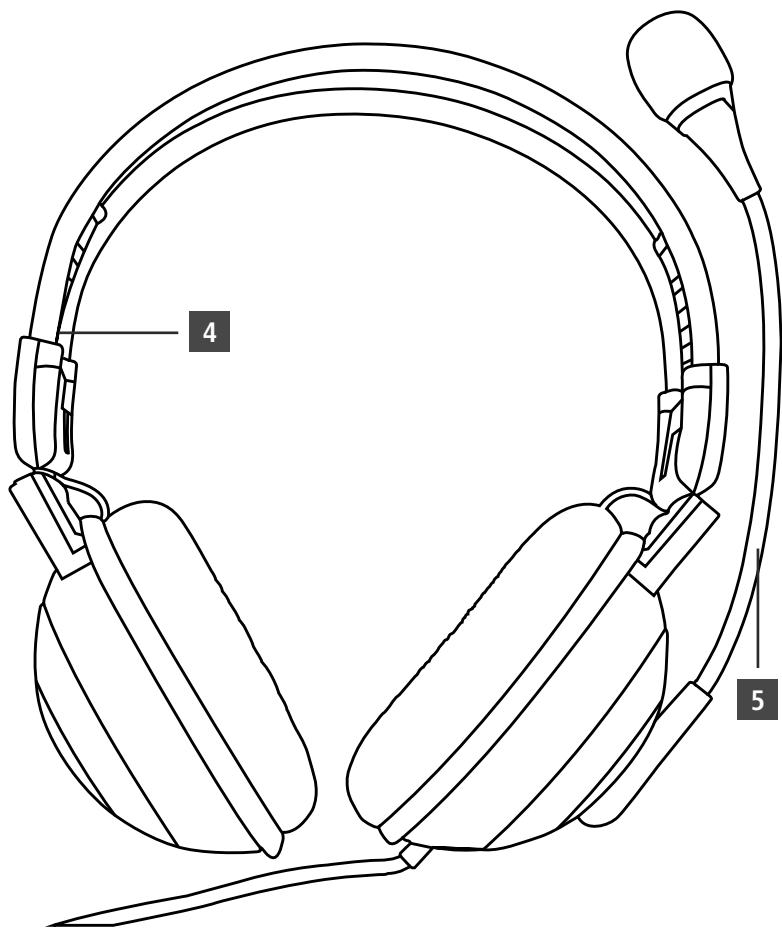

Éléments de commande et d'affichage

1. Réglage du volume
2. Touche secret du microphone
3. Activation / désactivation des vibrations des basses
4. Arceau réglable
5. Bras de microphone réglable de manière flexible

IT'S TIME FOR U TO RAGE!

La marque « uRage » propose depuis 2010 des produits de Gaming de haute qualité à des prix abordables et jouit d'une popularité croissante. For Gamers, by Gamers - avec uRage à tes côtés, tu obtiendras des avantages décisifs sur tes concurrents.

WE WANT U NOW - BECOME URAGEOUS!

Du son plein les oreilles ! Les micro-casques Gaming de uRage garantissent une expérience du son extraordinaire et te permettront d'améliorer tes performances. Les micro-casques de uRage te transporteront directement sur le champ de bataille – en plein milieu de l'action, pas à côté ! Tous les micro-casques de uRage privilégient des basses profondes ainsi qu'un son plein et puissant pour qu'aucune action de ton rival ne t'échappe. La technique anti-bruit (noise cancelling) du microphone garantit la parfaite perception de tous tes ordres dans Teamspeak™ ou Skype™ et te permettra, à toi et à ton équipe, d'adopter la meilleure stratégie possible. Pour les apartés requérant un peu de discrétion, les micro-casques de uRage sont équipés d'une fonction de sourdine permettant de désactiver le microphone. Le câble extra long te donne la liberté de mouvement nécessaire, même dans les situations les plus trépidantes. Les oreillettes des micro-casques de uRage sont très confortables et garantissent un port agréable pendant des séances de jeu de plusieurs heures.

1. Explication des symboles d'avertissement et des remarques

Avertissement

Ce symbole est utilisé pour indiquer des consignes de sécurité ou pour attirer votre attention sur des dangers et risques particuliers.

Remarque

Ce symbole est utilisé pour indiquer des informations supplémentaires ou des remarques importantes.

2. Contenu de l'emballage

- Micro-casque Gaming uRage Vibra
- Mode d'emploi

3. Consignes de sécurité

- Ce produit est destiné à un usage domestique non commercial.
- Protège le produit de toute saleté, humidité, surchauffe et utilise-le uniquement dans des locaux secs.
- Protège-le des secousses violentes et évite tout choc ou toute chute.
- Ne tente pas d'ouvrir le produit et cesse de l'utiliser en cas de détérioration.
- Conserve les emballages d'appareils hors de portée de petits enfants, risque d'étouffement.
- Apporte ta contribution à la protection de l'environnement et recycle les matériaux d'emballage conformément aux prescriptions locales en vigueur.
- N'apporte aucune modification à l'appareil. Des modifications te feraient perdre tes droits de garantie.

Remarque concernant le volume

Maintiens en permanence un niveau de volume raisonnable. Un volume excessif - même de courte durée - est susceptible d'endommager ton ouïe.

4. Caractéristiques techniques

- Connexion : 2 jacks mâles 3,5 mm
- Connexion : filaire
- Modèle : stéréo
- Sensibilité du casque : 102 dB \pm 3 dB
- Sensibilité du microphone : -54 dB \pm 3 dB
- Caractéristique de directivité du microphone : cardioïde
- Longueur du câble : 2,5 m
- Plage de fréquence du casque : 20 Hz – 20 kHz
- Plage de fréquence du microphone : 20 Hz – 16 kHz
- Impédance du casque : 32 Ω
- Puissance maximale du casque : 500 mW

5. Configuration système requise

- Windows 10/8.1/8/7/Vista
- deux connexions à jacks 3,5 mm libres

6. Mise en service et fonctionnement

- Raccorde les deux jacks mâles 3,5 mm du micro-casque Gaming uRage à deux connexions à jacks 3,5 mm libres de ton ordinateur.
- Le micro-casque Gaming uRage est automatiquement reconnu et installé par ton système d'exploitation.
- Cette procédure peut durer quelques secondes. Patience...
- Familiarise-toi avec toutes les propriétés et la manipulation de ton micro-casque uRage avant de commencer à l'utiliser (gameplay).

Remarque - Conseils de Gaming et accessoires

• **Be prepared!**

Pour améliorer l'expérience du son, il est impératif d'adapter les paramètres de ton système et les logiciels VOIP que tu utilises (Skype™, TeamSpeak™).

• **Team up!**

Jeu en groupe – tu augmenteras tes chances si tu te joins à des amis en ligne et vous concourez ensemble.

• **Be focused!**

Il est parfois préférable de ne pas écouter de musique pendant des jeux ou des matchs importants pour que tu puisses te concentrer entièrement sur le jeu.

- Tu trouveras de nombreux « Teamplayers » adaptés à ton équipement uRage dans les séries uRage Gaming (claviers, souris, tapis de souris et manettes de jeu).

7. Soins et entretien

Nettoyez la balance uniquement à l'aide d'un chiffon non fibreux légèrement humide ; évitez tout détergent agressif.

8. Exclusion de garantie

La société Hama GmbH & Co. KG décline toute responsabilité en cas de dommages provoqués par une installation, un montage ou une utilisation non conformes du produit ou encore provoqués par un non respect des consignes du mode d'emploi et/ou des consignes de sécurité.

9. Service et assistance

Pour toute question concernant le produit, adresse-toi au service de conseil produits de Hama.

Ligne téléphonique directe : +49 9091 502-115 (allemand/anglais)

Tu trouveras ici de plus amples informations concernant le service d'assistance : www.hama.com

10. Consignes de recyclage

Remarques concernant la protection de l'environnement:



Conformément à la directive européenne 2002/96/CE et 2006/66/CE, et afin d'atteindre un certain nombre d'objectifs en matière de protection de

l'environnement, les règles suivantes doivent être

appliquées: Les appareils électriques et électroniques ainsi que les batteries ne doivent pas être éliminés avec les déchets ménagers. Le pictogramme "picto" présent sur le produit, son manuel d'utilisation ou son emballage indique que le produit est soumis à cette réglementation. Le consommateur doit retourner le produit/la batterie usager aux points de collecte prévus à cet effet. Il peut aussi le remettre à un revendeur. En permettant enfin le recyclage des produits ainsi que les batteries, le consommateur contribuera à la protection de notre environnement. C'est un acte écologique.

Elementos de manejo e indicadores

1. Regulador de volumen
2. Silenciamiento del micrófono
3. Interruptor on/off para la vibración de bajos
4. Diadema ajustable
5. Brazo del micrófono de ajuste flexible

IT'S TIME FOR U TO RAGE!

Desde 2010, uRage es sinónimo de equipamiento de alta calidad para gaming desde el PC a un precio ajustado, ganando cada día mayor popularidad. Hecho por jugadores para jugadores: Con uRage conseguirás esa ventaja decisiva necesaria para conseguir la victoria.

WE WANT U NOW - BECOME URAGEOUS!

¡Lo mejor para tus oídos! Los headsets para gaming de uRage te proporcionan una experiencia de audio completa y mejoran así la experiencia real de juego. Los headsets uRage te transportan directamente al campo de batalla, sentirás que estás dentro del juego, olvídate de observarlo como un mero espectador. Todos los headsets uRage se han orientado hacia la consecución de unos graves profundos y una experiencia de audio integral, para que ninguna acción de tu adversario pase desapercibida.

La supresión de ruido integrada en el micrófono facilita una clara recepción de tus comandos en Teamspeak™ o Skype™ y te garantizan a ti y a tu equipo el poder desarrollar la estrategia perfecta. Y para esos otros momentos en que no deban oír ciertas cosas, cada headset uRage cuenta con una función Mute que silencia el micrófono.

El cable extralargo te da el espacio que necesitas para moverte en cada momento, incluso en los momentos de más acción. Cada headset uRage se presenta con unas cómodas almohadillas que se adaptan a la perfección y te permitirán superar sin problemas tus sesiones de gaming más largas.

1. Explicación de los símbolos de aviso y de las indicaciones

Aviso

Se utiliza para caracterizar las indicaciones de seguridad o para llamar la atención sobre peligros y riesgos especiales.

Nota

Se utiliza para caracterizar informaciones adicionales o indicaciones importantes.

2. Contenido del paquete

- Headset para gaming Vibra uRage
- Estas instrucciones de manejo

3. Instrucciones de seguridad

- El producto es para el uso doméstico privado, no comercial.
- Protege al producto de la suciedad, la humedad, el calor excesivo y utilízalo sólo en lugares secos.
- No dejes caer el producto ni lo sometas a sacudidas fuertes.
- No abras el producto y no lo sigas operando de presentar deterioros.
- Mantén el material de embalaje fuera del alcance de los niños, existe peligro de asfixia.
- Respeta el medio ambiente y desecha el material de embalaje en conformidad con las disposiciones locales vigentes en materia de desecho.
- No realices modificaciones en el dispositivo. Este conllevaría la pérdida de todos los derechos de la garantía.

Nota - Volumen

Mantén siempre el volumen a un nivel razonable. Los volúmenes altos pueden causar daños auditivos, también en caso de exposición breve a ellos.

4. Datos técnicos

- Conexión: Jack estéreo de 3,5 mm (2)
- Conexión: Cable
- Modelo: Estéreo
- Sensibilidad auriculares: 108 dB \pm 3 dB
- Sensibilidad micrófono: -58 dB \pm 3 dB
- Directividad micrófono: Cardiode
- Longitud del cable 2,5m
- Rango de frecuencia auriculares: 20 Hz – 20 kHz
- Rango de frecuencia micrófono: 30 Hz – 15 kHz
- Impedancia auriculares: 32 Ω
- Pot. máx. auriculares: 500 mW

5. Requisitos del sistema

- Windows 10/8.1/8/7/Vista
- Dos conectores libres para jack de 3,5 mm

6. Puesta en marcha y funcionamiento

- Conecta los dos conectores para jack de 3,5 mm del headset para gaming uRage a dos conectores jack hembra libres de 3,5 mm de tu PC o portátil.
- El sistema operativo identifica e instala automáticamente el headset para gaming uRage.
- Este proceso puede durar algunos segundos. Ten paciencia.
- Asegúrate de familiarizarte con todas las características y el manejo preciso de tu headset uRage antes de lanzarte a jugar (gameplay).

Nota – Consejos para el gaming y accesorios

- Para una mejor experiencia de audio, es imprescindible adaptar los ajustes a tu sistema y a los programas VOIP (Skype™, TeamSpeak™) que utilices.
- Juega en grupo – Únete online a tus amigos y aumentará la probabilidad de haceros con la victoria.
- En sesiones o juegos importantes puede ser mejor no escuchar música de forma simultánea para que puedas concentrarte mejor en el juego.
- En la serie para gaming de uRage Gaming encontrarás muchos otros accesorios aptos para tu equipamiento uRage (teclados, ratones, alfombrillas y gamepads).

7. Mantenimiento y cuidado

Limpie este producto sólo con un paño ligeramente humedecido que no deje pelusas y no utilice detergentes agresivos.

8. Exclusión de responsabilidad

Hama GmbH & Co. KG no se responsabiliza ni concede garantía por los daños que surjan por una instalación, montaje o manejo incorrectos del producto o por la no observación de las instrucciones de manejo y/o de las instrucciones de seguridad.

9. Servicio y soporte

Si tiene que hacer alguna consulta sobre el producto, diríjase al asesoramiento de productos Hama.
Línea directa: +49 9091 502-115 (alemán/inglés)
Encontrará más información de soporte en:
www.hama.com

10. Instrucciones para el desecho y el reciclaje

Nota sobre la protección medioambiental:



Desde la entrada en vigor de las Directivas europeas 2002/96/CE y 2006/66/CE, tiene vigencia lo siguiente en derecho nacional: Los aparatos eléctricos y electrónicos, así como las pilas, no se deben evacuar en la basura doméstica. El usuario está legalmente obligado a llevar los aparatos eléctricos y electrónicos al final de su vida útil a los puntos de recogida comunales o a devolverlos al lugar donde los adquirió. Las particularidades al respecto las regula el derecho nacional. El símbolo en el producto, en las instrucciones de uso o en el embalaje hace referencia a ello. Gracias al reciclaje, al reciclaje del material o a otras formas de reciclaje de aparatos usados/baterías, contribuye Usted de forma importante a la protección de nuestro medio ambiente.

Органы управления и индикации

1. Регулятор громкости
2. Выключатель микрофона
3. Выключатель низкочастотных вибраций
4. регулируемый наголовник
5. микрофон на гибком держателе

IT'S TIME FOR U TO RAGE!

Под маркой uRage с 2010 года выпускается высококачественное оборудование для игровых компьютеров по конкурентоспособной цене. Известность марки постоянно растет. Для игроманов, от игроманов - оборудование uRage обеспечит преимущество и приблизит к победе.

WE WANT U NOW - BECOME URAGEOUS!

Гарнитура uRage для компьютерных игр с высококачественным звуком, обеспечивающим эффект присутствия. Все гарнитуры uRage характеризуются широким диапазоном от низких до высоких частот, что особенно важно для компьютерных игр. Микрофон с шумоподавлением обеспечивает надежную слышимость сообщений через Teamspeak™ и Skype™ для командных игр. Микрофон гарнитуры можно выключить.

Длинный кабель обеспечивает достаточное пространство для перемещения. Амбушюры наушников удобны для многочасовых сеансов игры.

1. Предупредительные пиктограммы и инструкции

Внимание

Данным значком отмечены инструкции, несоблюдение которых может привести к опасной ситуации.

Примечание

Дополнительная или важная информация.

2. Комплект поставки

- Игровая гарнитура uRage Vibra
- Настоящая инструкция

3. Техника безопасности

- Изделие предназначено только для домашнего применения.
- Беречь от грязи, влаги и источников тепла. Эксплуатировать только в сухих помещениях.
- Не ронять. Беречь от сильных ударов.
- Изделие не открывать. Запрещается эксплуатировать неисправное изделие.
- Упаковку не давать детям: опасность асфиксии.
- Утилизировать упаковку в соответствии с местными нормами.
- Запрещается вносить изменения в конструкцию. В противном случае гарантийные обязательства аннулируются.

Примечание – Громкость

Не превышать нормальную громкость. Воздействие громкого звука, в т.ч. в течение короткого времени, может привести к повреждению органов слуха.

4. Технические характеристики

- Подключение: джек-штекер 3,5 мм (2x)
- Соединение: кабельное
- Исполнение: стерео
- Чувствительность наушников: 108 дБ ± 3 дБ
- Чувствительность микрофона: -58 дБ ± 3 дБ
- Направленность мкрофона: кардиоидная
- Длина кабеля: 2,5 м
- Диапазон частот наушников: 20 Гц – 20 кГц
- Диапазон частот микрофона: 20 Гц – 15 кГц
- Сопротивление наушников: 32 Ω
- Макс. мощность наушников: 500 мВт

5. Требования к системе

- Windows 10/8.1/8/7/Vista
- два джек-разъема 3,5 мм

6. Ввод в эксплуатацию и эксплуатация

- Подключить устройство к компьютеру два джек-разъема 3,5 мм.
- Операционная система самостоятельно обнаружит и установит устройство.
- Этот процесс может занять некоторое время.
- Перед началом эксплуатации внимательно изучить инструкцию.

Примечания – Настройка и комплектующие

- Для правильной работы необходимо выполнить настройки параметры для системы и программы VoIP (Skype™, TeamSpeak™).
- Игра в команде повышает шансы на победу.
- Для повышения концентрации во время игры не рекомендуется одновременно прослушивать музыку.
- В серию игрового оборудования iRage входят другие устройства (клавиатуры, мыши, коврики для мыши, игровые пульта).

7. Уход и техническое обслуживание

Чистку изделия производить только безворсовой слегка влажной салфеткой. Запрещается применять агрессивные чистящие средства.

8. Отказ от гарантийных обязательств

Компания Hama GmbH & Co. KG не несет ответственность за ущерб, возникший вследствие неправильного монтажа, подключения и использования изделия не по назначению, а также вследствие несоблюдения инструкции по эксплуатации и техники безопасности.

9. Отдел техобслуживания

По вопросам ремонта или замены неисправных изделий обращаться к продавцу или в сервисную службу компании Hama.

Горячая линия отдела техобслуживания: +49 9091 502-115 (немецкий, английский)

Подробнее смотрите здесь: www.hama.com

10. Инструкции по утилизации

Охрана окружающей среды:



С момента перехода национального законодательства на европейские нормативы 2002/96/EU и 2006/66/EU действительно следующее: Электрические и электронные

приборы, а также батареи запрещается утилизировать с обычным мусором. Потребитель, согласно закону, обязан утилизировать электрические и электронные приборы, а также батареи и аккумуляторы после их использования в специально предназначенных для этого пунктах сбора, либо в пунктах продажи. Детальная регламентация этих требований осуществляется соответствующим местным законодательством. Необходимость соблюдения данных предписаний обозначается особым значком на изделии, инструкции по эксплуатации или упаковке. При переработке, повторном использовании материалов или при другой форме утилизации бывших в употреблении приборов Вы помогаете охране окружающей среды. В соответствии с предписаниями по обращению с батареями, в Германии вышеназванные нормативы действуют для утилизации батарей и аккумуляторов.

Елементи за обслужване и индикации

1. регулатор на силата на звука
2. изключване на звука на микрофона
3. превключвател вкл/изкл на вибрацията на басите
4. регулируема диадема на слушалките
5. гъвкаво регулируемо рамо на микрофона

IT'S TIME FOR U TO RAGE!

От 2010 г. uRage е синоним на High Quality PC Gaming Equipment на честни цени и се радва на непрекъснато нарастваща популярност. For Gamers, by Gamers - с uRage на твоя страна ти получаваш решаващо за играта предимство.

WE WANT U NOW - BECOME URAGEOUS!

Тук има нещо за ушите! Гейм слушалките uRage осигуряват плътен звук и така подобряват твоето преживяване от играта. Слушалките uRage те отвеждат директно на бойното поле – бъди в центъра вместо само да наблюдаваш! Всички слушалки uRage са регулирани на дълбоки басове и цялостно звуково преживяване, така никое движение на твоя противник не остава скрито.

Чрез Noise Cancelling в микрофона твоите команди по Teamspeak®#x99; или Skype®#x99; се възприемат ясно и гарантират на теб и твоя отбор перфектна стратегия. Но ако все пак нещо не е предназначено за чужди уши, всички слушалки uRage разполагат с функция Mute, която изключва микрофона.

Изключително дългият кабел се грижи за това да имаш винаги достатъчно пространство за движение, независимо колко напрегнато е положението. Всички слушалки uRage имат удобни наушници, които прилягат перфектно и ти позволяват да издържиш гейм сесии, които продължават часове.

1. Обяснение на предупредителните символи и указания

Предупреждение

Използва се за обозначаване на инструкции за безопасност или за насочване на вниманието към специфични опасности и рискове.

Забележка

Използва се за допълнително обозначаване на информация или важни указания.

2. Съдържание на опаковката

- гейм слушалки uRage Vibra
- това упътване за обслужване

3. Инструкции за безопасност

- Продуктът е предвиден за лична, нестопанска битова употреба.
- Пази продукта от замърсяване, влага и прегряване и го използвай само в сухи помещения.
- Не позволявай на продукта да пада и не го излагай на силни вибрации.
- Не отваряй продукта и при повреда не продължавай да го използваш.
- Дръж малките деца далече от опаковъчния материал, има опасност от задушаване.
- Уважавай твоята околна среда и изхвърли опаковъчния материал веднага съгласно действащите на място разпоредби за изхвърляне на отпадъци.
- Не прави промени по уреда. Така ще загубиш право на всякакви гаранционни претенции.

Забележка – Сила на звука

Поддържай силата на звука винаги на разумно ниво. Голямата сила на звука може – дори и при малка продължителност – да доведе до увреждания на слуха.

4. Технически данни

- Свързване: 3,5mm щекер (2x)
- Присъединяване: кабел
- Изпълнение: стерео
- Чувствителност слушалки: 108 dB \pm 3 dB
- Чувствителност микрофон: -58 dB \pm 3 dB
- Ориентировъчна характеристика микрофон: бърбековиден
- Дължина на кабела 2,5m
- Честотен диапазон слушалки: 20 Hz – 20 kHz
- Честотен диапазон микрофон: 30 Hz – 15 kHz
- Импеданс слушалки: 32 Ω
- Макс. мощност слушалки: 500 mW

5. Условия на системата

- Windows 10/8.1/8/7/Vista
- два свободни 3,5mm извода

6. Пуск и експлоатация

- Свържи двата 3,5mm щекера на гейм слушалките uRage със двата свободни 3,5mm извода на твоя компютър или ноутбук.
- Гейм слушалките uRage се разпознават и инсталират самостоятелно от операционната система.
- Тази операция отнема няколко секунди. Имай търпение.
- Запознай се с всички характеристики и прецизната употреба на твоите слушалки uRage преди да започнеш да играеш (Gameplay).

Указание – Гейм съвети и принадлежности

- За по-добро звуково преживяване е абсолютно задължително настройките да се съобразят с твоята система и използваните от теб VOIP-програми (Skype™, TeamSpeak™).
- Игра в група – ако пътуваш с приятели онлайн и работите заедно, нарастват вашите шансове за победа.
- Във важни мачове или игри е по-добре да не слушаш едновременно с това музика, за да можеш да се концентрираш по-добре върху играта.
- В гейм сериите uRage ще намериш много подходящи Teamplayer за твоето оборудване uRage (клавиатури, мишки, маус падове и гейм падове).

7. Техническо обслужване и поддръжка

Почиствай този продукт само с леко навлажнена кърпа, която не пуска власинки, и не използвай агресивни почистващи препарати.

8. Изключване на гаранция

Хама ГмБХ & Ко. КГ не поема никаква отговорност или гаранция за повреди в резултат на неправилна инсталация, монтаж и неправилна употреба на продукта или неспазване на упътването за обслужване и/или инструкциите за безопасност.

9. Сервиз и съпорт

За въпроси във връзка с продукта се обърни към отдела за консултация за продукти на Хама.

Гореща телефонна линия: +49 9091 502-115 (немски/английски)

Допълнителна информация за съпорт ще намерите тук: www.hama.com

10. Указания за изхвърляне

Указание относно защитата на околната среда:



От момента на прилагането на европейските директиви 2002/96/ЕО и 2006/66/ЕО в националното право на съответните страни важи следното: Електрическите и електронните уреди и батериите не бива да се изхвърлят с битовите отпадъци. Потребителят е длъжен по закон да върне електрическите и електронните уреди и батериите в края на тяхната дълготрайност на изградените за целта обществени пунктове за събиране на отпадъци или на търговския обект. Подробностите по въпроса са регламентирани в законодателството на съответната страна. Символът върху продукта, упътването за употреба или опаковката насочва към тези разпоредби. Чрез рециклирането, преработката на материалите или други форми на оползотворяване на старите уреди/батериите вие допринасяте за защитата на нашата околна среда.

Elementi za rukovanje i prikazivanje

1. Regulator glasnoće zvuka
2. Isključivanje mikrofona
3. Prekidač za uključivanje / isključivanje bas-vibracije
4. Podesivi dio za glavu
5. Fleksibilni podesivi krak mikrofona

IT'S TIME FOR U TO RAGE!

uRage je već od 2010. sinonim za povoljnu visokokvalitetnu računarsku gaming opremu i beleži popularnost koja raste iz dana u dan. Za gamere od gamera - uz pomoć uRage-a u rukama imate odlučujuću prednost u igri.

WE WANT U NOW - BECOME URAGEOUS!

Nešto za uši uRage gaming headsetovi vam daju moćan doživljaj zvuka pa vam tako poboljšavaju doživljaj zvuka. uRage headsetovi vas teleportiraju direktno na bojište – budite u centru događanja, a ne samo sa strane! Svi uRage headsetovi u prvom redu su koncipirani za duboke basove i potpuni doživljaj zvuka pa vam na taj način sakrivena ne ostaje nijedna akcija vašeg protivnika. Funkcijom „noise-cancelling“ u mikrofону jasno se registruju vaše naredbe za Teamspeak™ ili Skype™ pa je time vama i vašem timu zagarantovana perfektna strategija. Ako drugi nešto ipak ne treba da čuju, svaki uRage headset ima „mute“ funkciju kojom se isključuje mikrofón. Posebno dugi kabl vam omogućava dovoljno prostora za kretanje, bez obzira na to koliko turbulentno sve bilo. Savršenstvo svakog uRage headseta postiže se u odobnim jastučićima slušalica koje perfektno nasedaju na uši i tako omogućavaju dugotrajne gaming sesije.

1. Objašnjenje znakova upozorenja i napomena



Upozorenje

Koristi se za označavanje bezbednosnih napomena ili za skretanje pažnje na posebne opasnosti i rizike.



Napomena

Koristi se za označavanje dodatnih informacija ili važnih napomena.

2. Sadržaj pakovanja

- uRage Vibra gaming headset
- Ovo uputstvo za upotrebu

3. Bezbednosne napomene

- Proizvod je predviđen za privatnu, nekomercijalnu upotrebu u domaćinstvima.
- Proizvod čuvajte od prljavštine, vlage i pregrevanja i upotrebljavajte ga samo u suvim prostorijama.
- Ne dozvolite da proizvod padne i ne izlažite ga nikakvim snažnim potresima.
- Proizvod ne otvarajte i ne koristite ga ako se ošteti.
- Ambalažni materijal obavezno držite van dohvata male dece, jer postoji opasnost od gušenja.
- Ambalažni materijal odmah odložite u otpad prema lokalnim važećim propisima za odlaganje u otpad.
- Na uređaju ne sprovodite nikakve modifikacije. Time se gube sva prava na garanciju.



Napomena - glasnoća zvuka

Glasnoća zvuka uvek bi morala da bude na razumnom nivou. Velika glasnoća zvuka može da izazove oštećenje sluha – čak i ako traje samo kratko.

4. Tehnički podaci

- Priključak: čepićasti utikač od 3,5 mm (2x)
- Povezivanje: kabl
- Vverzija: stereo
- Osetljivost slušalica: 108 dB ± 3 dB
- Osetljivost mikrofona: -58 dB ± 3 dB
- Karakteristika usmerenosti mikrofona: u obliku bubrega
- Dužina kabla 2,5 m
- Opseg frekvencije slušalica: 20 Hz – 20 kHz
- Opseg frekvencije mikrofona: 30 Hz – 15 kHz
- Impedancija slušalica: 32 Ω
- Maks. snaga slušalica: 500 mW

5. Sistemski preduslovi

- Windows 10/8.1/8/7/Vista
- Dva slobodna priključka za čepićaste utikače od 3,5 mm

6. Puštanje u rad i rukovanje

- Oba čepićasta utikača od 3,5 mm uRage gaming headseta priključite na dva slobodna priključka za utikače od 3,5 mm vašeg računara ili laptopa.
- Operativni sistem automatski prepoznaje i instalira uRage gaming headset.
- Taj postupak može da potraje nekoliko sekundi. Budite strpljivi.
- Upoznajte se sa svim karakteristikama i preciznim rukovanjem svog uRage headseta pre nego što počnete sa igrom.

Napomena – saveti za igranje i dodatna oprema

- Za bolji doživljaj zvuka obavezno morate prilagoditi podešavanja svog sistema i VOIP programa koje koristite (Skype™, TeamSpeak™).
- Igrajte u grupi – vaše šanse za pobjedu su veće kada ste sa prijateljima online i kada se dogovarate.
- U važnim okršajima i igrama od prednosti može da bude ako istovremeno ne slušate muziku jer tako bolje možete da se skoncentrišete na igru.
- U uRage seriji za gaming možete pronaći odgovarajuće saigrače za vašu uRage opremu (tastature, miševe, podloge za miševe, gamepadove).

7. Održavanje i čišćenje

Ovaj proizvod čistite samo sa blago navlaženom krpom koja ne ostavlja vlakna za sobom i ne koristite agresivna sredstva za čišćenje.

8. Isključenje odgovornosti

Hama GmbH & Co. KG ne preuzima nikakvu odgovornost za štete koje nastanu zbog nestručne instalacije, montaže i nestručne upotrebe proizvoda ili zbog nepoštovanja uputstva za upotrebu i/ili napomena za bezbednost.

9. Servis i podrška

Ako imate pitanja u vezi proizvoda, obratite se odeljenju za savetovanje u vezi proizvoda kompanije Hama. Telefon: +49 9091 502-115 (nemački/engleski)
Ostale informacije za podršku možete naći na: www.hama.com

10. Napomene za odlaganje u otpad

Napomene o ekološkoj zaštiti:



Od trenutka primene evropskih Direktiva 2002/96/EZ i 2006/66/EZ u nacionalnom pravu važi sledeće:

Električni i elektronski uređaji, kao ni baterije ne smeju da se odlažu u kućni otpad. Potrošač je

zakonski dužan da električne i elektronske uređaje i baterije na kraju njihovog životnog veka preda javnim preduzećima za sakupljanje otpada ili prodajnom mestu. Pojednostavi reguliše dotično nacionalno pravo. Simbol na proizvodu, uputstvu za upotrebu ili ambalaži ukazuje na te odredbe. Reciklažom, ponovnim iskorišćenjem materijala ili drugim oblicima iskorišćenja starih uređaja/baterija u velikoj meri doprinosite očuvanju naše životne okoline.

Bedieningselementen en weergaven

1. Volumeregelaar
2. Mute-functie van de microfoon
3. Bas-vibratie-schakelaar Aan / Uit
4. Instelbare hoofdbeugel
5. Flexibel instelbare microfoonarm

IT'S TIME FOR U TO RAGE!

uRage staat sedert 2010 voor High Quality PC-Gaming-Equipment voor een faire prijs en is verheugd over een continu groeiende populariteit. For Gamers, by Gamers - met uRage aan jouw zijde krijg je het spelbepalende voordeel.

WE WANT U NOW - BECOME URAGEOUS!

Hier is iets voor op de oren! uRage-gaming-headsets zorgen voor een vette soundervaring en verbeteren daardoor jouw spelervaring. uRage-headsets brengen je direct op het slagveld – wees er middenin in plaats van slechts erbij! Alle uRage-headsets zijn vooral afgestemd op diepe bastonen en een volle geluidservaring, dientengevolge blijft er voor jou geen enkele actie van je tegenstander verborgen. Dankzij Noise-Cancelling in de microfoon worden jouw commando's bij Teamspeak™ of Skype™ duidelijk waargenomen en garanderen jou en jouw team derhalve de perfecte strategie. Indien toch iets niet voor andere oren is bestemd, beschikt iedere uRage-headset over een mute-functie welke de microfoon stom schakelt. De extra lange kabel zorgt ervoor dat je te allen tijde voldoende bewegingsruimte hebt, ongeacht hoe jachtig het wordt. Voltoid wordt iedere uRage-headset met comfortabele earcups, welke perfect zitten en je urenlange gaming-sessies laten volbrengen.

1. Verklaring van waarschuwingssymbolen en instructies



Waarschuwing

Wordt gebruikt voor veiligheidsinstructies of om de aandacht te trekken op bijzondere gevaren en risico's.



Aanwijzing

Wordt gebruikt voor extra informatie of belangrijke informatie.

2. Inhoud van de verpakking

- uRage Vibra Gaming Headset
- Deze bedieningsinstructies

3. Veiligheidsinstructies

- Het product is bedoeld voor niet-commercieel privégebruik in huiselijke kring.
- Bescherm het product tegen vuil, vocht en oververhitting en gebruik het alleen in droge ruimten.
- Laat het product niet vallen en stel het niet bloot aan zware schokken of stoten.
- Open het product niet en gebruik het niet meer bij beschadigingen.
- Het verpakkingsmateriaal mag absoluut niet in handen van kleine kinderen komen; verstikkingsgevaar.
- Heb respect voor het milieu en voer het verpakkingsmateriaal direct en overeenkomstig de lokaal geldende afvoervoorschriften af.
- Verander niets aan het toestel. Daardoor vervalt elke aanspraak op garantie.



Aanwijzing – geluidssterkte

Houd het geluidsvolume altijd op een verstandig niveau. Een groot geluidsvolume kan, zelfs kortstondig, tot gehoorbeschadiging leiden.

4. Technische gegevens

- Aansluiting: 3,5mm audiostecker (2x)
- Verbinding: kabel
- Uitvoering: stereo
- Gevoeligheid koptelefoon: 108 dB \pm 3 dB
- Gevoeligheid microfoon: -58 dB \pm 3 dB
- Richtkarakteristiek microfoon: niervormig
- Kabellengte 2,5m
- Frequentiebereik koptelefoon: 20 Hz – 20 kHz
- Frequentiebereik microfoon: 30 Hz – 15 kHz
- Impedantie koptelefoon: 32 Ω
- Max. vermogen koptelefoon: 500 mW

5. Systeemeisen

- Windows 10/8.1/8/7/Vista
- Twee vrije stereosteekker-aansluitingen 3,5 mm

6. Inbedrijfstelling en werking

- Sluit de de beide stereosteekkers 3,5 mm van de uRage gaming-headset op twee vrije stereobussen 3,5 mm van jouw pc of notebook aan.
- De uRage gaming-headset wordt automatisch door het besturingssysteem herkend en geïnstalleerd.
- Dit kan een paar seconden duren. Heb even geduld.
- Maak je met alle eigenschappen en de nauwkeurige handling van jouw uRage headset vertrouwd, voordat je met het spel (gameplay) gaat beginnen.



Aanwijzing – gaming-tips en accessoires

- Voor een betere soundervaring is het dwingend noodzakelijk de instellingen op jouw systeem en de door jou gebruikte VoIP-programma's (Skype™, TeamSpeak™) aan te passen.
- Spel in een groep – indien je online met vrienden onderweg bent en jullie samenwerken dan verhogen jullie de kansen om te winnen.
- In belangrijke wedstrijden of spellen is het onder bepaalde omstandigheden beter niet tegelijkertijd naar muziek te luisteren zodat je je beter op het spel kan concentreren.
- In de uRage Gaming series vind je veel passende teamplayers voor jouw uRage equipment (toetsenborden, muizen, mousepads en gamepads).

7. Onderhoud en verzorging

Reinig dit product uitsluitend met een pluisvrije, licht vochtige doek en maak geen gebruik van agressieve reinigingsmiddelen.

8. Uitsluiting van garantie en aansprakelijkheid

Hama GmbH & Co. KG aanvaardt geen enkele aansprakelijkheid of garantieclaims voor schade of gevolgschade, welke door ondeskundige installatie, montage en ondeskundig gebruik van het product ontstaan of het resultaat zijn van het niet in acht nemen van de bedieningsinstructies en/of veiligheidsinstructies.

9. Service en support

Neem bij vragen over het product graag contact op met de afdeling Productadvies van Hama.

Hotline: +49 9091 502-115 (Duits/Engels)

Meer support-informatie vindt u hier: www.hama.com

10. Aanwijzingen over de afvalverwerking

Notitie aangaande de bescherming van het milieu:



Ten gevolge van de invoering van de Europese Richtlijn 2002/96/EU en 2006/66/EU in het nationaal juridisch systeem, is het volgende van toepassing:

Elektrische en elektronische apparatuur, zoals batterijen mag niet met het huisvuil weggegooid worden. Consumenten zijn wettelijk verplicht om elektrische en elektronische apparaten zoals batterijen op het einde van gebruik in te dienen bij openbare verzamelplaatsen speciaal opgezet voor dit doeleinde of bij een verkooppunt. Verdere specificaties aangaande dit onderwerp zijn omschreven door de nationale wet van het betreffende land. Dit symbool op het product, de gebruiksaanwijzing of de verpakking duidt erop dat het product onderworpen is aan deze richtlijnen. Door te recycleren, hergebruiken van materialen of andere vormen van hergebruiken van oude toestellen/batterijen, levert u een grote bijdrage aan de bescherming van het milieu.

Στοιχεία χειρισμού και ενδείξεις

1. Ρυθμιστής έντασης
2. Σίγαση μικροφώνου
3. Ενεργοποίηση/απενεργοποίηση δόνησης μπάσων
4. Ρυθμιζόμενο στήριγμα κεφαλής
5. Εύκαμπτος, ρυθμιζόμενος βραχιόνιος μικροφώνου

IT'S TIME FOR U TO RAGE!

Η uRage κατασκευάζεται από το 2010 εξοπλισμό για παιχνίδια υπολογιστή σε καλές τιμές και χαίρει όλο και μεγαλύτερης δημοτικότητας. For Gamers, by Gamers - με την uRage στο πλευρό σας έχετε σημαντικό πλεονέκτημα στο παιχνίδι.

WE WANT U NOW - BECOME URAGEOUS!

Ετοιμαστείτε να την ακούσετε! Τα ακουστικά uRage σας χαρίζουν μοναδική ηχητική εμπειρία και απογειώνουν το παιχνίδι. Με τα ακουστικά μπαίνετε κατευθείαν στο πεδίο της μάχης – ζήστε την εμπειρία! Τα ακουστικά uRage εστιάζουν κυρίως στα χαμηλά μπάσα και στον γεμάτο ήχο, ώστε να μη σας ξεφύγει καμία κίνηση του αντιπάλου.

Μέσω της λειτουργίας noise-cancelling (ακύρωση θορύβου) στο μικρόφωνο, οι εντολές σας προσλαμβάνονται πλήρως από το Teamspeak™ ή το Skype™ και εγγώνονται σε σένα και την ομάδα σου τέλεια στρατηγική. Για ό,τι δεν πρέπει να φτάσει σε ξένα αυτιά, τα ακουστικά uRage διαθέτουν λειτουργία σίγασης, η οποία απενεργοποιεί το μικρόφωνο. Το ιδιαίτερα μακρύ καλώδιο παρέχει ελευθερία κινήσεων, όσο έντονο και να είναι το παιχνίδι. Τα άνετα μαξιλαράκια συμπληρώνουν τα ακουστικά uRage και χάρη στην τέλεια εφαρμογή τους σας επιτρέπουν να παίξετε ώρες ολόκληρες.

1. Επεξήγηση συμβόλων προειδοποίησης και υποδείξεων**Προειδοποίηση**

Χρησιμοποιείται για τη σήμανση υποδείξεων ασφαλείας ή για να επιστήσει την προσοχή σε ιδιαίτερους κινδύνους.

**Υπόδειξη**

Χρησιμοποιείται για τη σήμανση επιπλέον πληροφοριών ή σημαντικών υποδείξεων.

2. Περιεχόμενο συσκευασίας

- Ακουστικά με μικρόφωνο uRage Vibra
- Αυτό το εγχειρίδιο χρήσης

3. Υποδείξεις ασφαλείας

- Το προϊόν προορίζεται για σκοπούς οικιακής χρήσης.
- Πρέπει να προστατεύετε το προϊόν από βρομιά, υγρασία και υπερθέρμανση και να το χρησιμοποιείτε μόνο σε ξηρούς χώρους.
- Το προϊόν δεν επιτρέπεται να πέφτει κάτω, ούτε και να δέχεται δυνατά χτυπήματα.
- Εάν το προϊόν χαλάσει μην το ανοίγετε και μην το χρησιμοποιείτε.
- Τα παιδιά δεν επιτρέπεται να έρχονται σε επαφή με τα υλικά της συσκευασίας, υπάρχει κίνδυνος ασφυξίας.
- Πρέπει να σβέσετε το περιβάλλον και να απορρίψετε κατευθείαν τα υλικά συσκευασίας σύμφωνα με τους ισχύοντες τοπικούς κανονισμούς απόρριψης.
- Μην κάνετε μετατροπές στη συσκευή. Κατ' αυτόν τον τρόπο παύει να ισχύει η εγγύηση.

**Υπόδειξη - ένταση**

Η ένταση του ήχου πρέπει να βρίσκεται πάντα σε λογικά επίπεδα. Οι υψηλές εντάσεις, ακόμα και για σύντομα χρονικά διαστήματα, μπορεί να προκαλέσουν βλάβες στην ακοή.

4. Τεχνικά χαρακτηριστικά

- Βύσματα: ίσιο αρσενικό βύσμα 3,5mm (2x)
- Σύνδεση: με καλώδιο
- Τύπος: stereo
- υαισθησία ακουστικών: 108 dB ± 3 dB
- Ευαισθησία μικροφώνου: -58 dB ± 3 dB
- Συμπεριφορά απόκρισης μικροφώνου: νεφροειδής
- Μήκος καλωδίου 2,5 m
- Περιοχή συχνοτήτων ακουστικών: 20 Hz – 20 kHz
- Περιοχή συχνοτήτων μικροφώνου: 30 Hz – 15 kHz
- Σύνθετη αντίσταση ακουστικών: 32 Ω
- Μέγιστη ισχύς ακουστικών: 500 mW

5. Προϋποθέσεις συστήματος

- Windows 10/8.1/8/7/Vista
- Δύο ελεύθερες υποδοχές ίσιου βύσματος 3,5 mm

6. Έναρξη χρήσης και λειτουργία

- Συνδέστε το τα δύο ίσια βύσματα 3,5mm των ακουστικών uRage με δύο ελεύθερες υποδοχές ίσιου βύσματος 3,5mm του σταθερού ή φορητού υπολογιστή.
- Γίνεται αναγνώριση και αυτόματη εγκατάσταση της συσκευής ακουστικών-μικροφώνου uRage από το λειτουργικό σύστημα.
- Αυτή η διαδικασία μπορεί να διαρκέσει μερικά δευτερόλεπτα. Κάντε υπομονή.
- Πριν ξεκινήσετε το παιχνίδι εξοικειωθείτε με όλες τις ιδιότητες και τον ακριβή χειρισμό των ακουστικών uRage.

Υπόδειξη – Συμβουλές και εξοπλισμός

- Για καλύτερη ηχητική εμπειρία πρέπει να κάνετε οπωσδήποτε ρυθμίσεις στο Σύστημά Σας και στα προγράμματα VOIP (Skype™, TeamSpeak™).
- Παιζτε σε ομάδα – παίζοντας με φίλους μέσω διαδικτύου έχετε περισσότερες πιθανότητες να κερδίσετε.
- Σε σημαντικούς αγώνες ή παιχνίδια συνιστάται να μην ακούτε ταυτόχρονα μουσική διότι έτσι συγκεντρώνετε καλύτερα στο παιχνίδι.
- Στη σειρά uRage θα βρείτε πολλούς συμπαίκτες για τον εξοπλισμό uRage (πληκτρολόγια, ποντίκια, ακουστικά και χειριστήρια).

7. Συντήρηση και φροντίδα

Καθαρίζετε αυτό το προϊόν μόνο με ένα ελαφρώς βρεγμένο πανί χωρίς χνούδια και μην χρησιμοποιείτε καυστικά καθαριστικά.

8. Απόλεια εγγύησης

Η εταιρεία Hama GmbH & Co. KG δεν αναλαμβάνει καμία ευθύνη ή εγγύηση για ζημιές, οι οποίες προκύπτουν από λανθασμένη εγκατάσταση και συναρμολόγηση ή λανθασμένη χρήση του προϊόντος ή μη τήρηση των οδηγιών λειτουργίας και των υποδείξεων ασφαλείας.

9. Σέρβις και υποστήριξη

Για ερωτήσεις σχετικά με το προϊόν απευθυνθείτε στην υπηρεσία εξυπηρέτησης πελατών της Hama.
Γραμμή υποστήριξης: +49 9091 502-115 (Γερμανικά/Αγγλικά)
Περισσότερες πληροφορίες υποστήριξης θα βρείτε στη διεύθυνση:
www.hama.com

10. Υπόδειξεις απόρριψης

Υπόδειξη σχετικά με την προστασία του περιβάλλοντος:



Από τη στιγμή που οι ευρωπαϊκές οδηγίες 2002/96/EK και 2006/66/EK ενσωματώνονται στο εθνικό δίκαιο ισχύουν τα εξής: Οι ηλεκτρικές και οι ηλεκτρονικές συσκευές δεν επιτρέπεται να πετιούνται στα οικιακά απορρίμματα. Ο καταναλωτής υποχρεούται δια νόμου να επιστρέφει τις ηλεκτρικές και ηλεκτρονικές συσκευές, καθώς και τις μπαταρίες στο τέλος της ζωής τους στα ειδικά δημόσια σημεία συγκέντρωσης ή στο κατάστημα αγοράς. Οι λεπτομέρειες ρυθμίζονται από τη σχετική νομοθεσία κάθε χώρας. Το σύμβολο πάνω στο προϊόν, πάνω στο εγχειρίδιο χρήσης ή στη συσκευασία παραπέμπει σε αυτές τις διατάξεις. Με την επαναχρησιμοποίηση, την ανακύκλωση των υλικών ή άλλους τρόπους αξιοποίησης των παλιών συσκευών/μπαταριών συμμετέχετε ενεργά στην προστασία του περιβάλλοντος.

Elementy obsługi i sygnalizacji

1. Regulator głośności
2. Wyciszanie mikrofonu
3. Włącznik/wyłącznik wibracji basów
4. Regulowany pałak nagłowny
5. Dowolnie ustawiany wysięgnik mikrofonu

IT'S TIME FOR U TO RAGE!

uRage to marka, która od roku 2010 jest synonimem wysokiej jakości sprzętu dla graczy. Produkty są oferowane w korzystnej cenie i cieszą się stale rosnącą popularnością. Są produkowane dla graczy i przez graczy, dzięki czemu uRage gwarantuje najwyższy komfort rozrywki

WE WANT U NOW – BECOME URAGEOUS!

To prawdziwa uczta dla uszu! Słuchawki dla graczy uRage zapewniają najwyższą czystość dźwięku i zwiększają w ten sposób grywalność. Słuchawki uRage przenoszą graczy bezpośrednio na pola wirtualnych rozgrywek – można być w samym centrum wydarzeń, a nie obok nich! Wszystkie słuchawki uRage są zaprojektowane przede wszystkim z uwzględnieniem głębokich basów i pełnego przeżycia dźwiękowego, aby żadna akcja przeciwnika nie została utajona.

Dzięki redukcji szumów w mikrofonie komendy wydawane przez Teamspeak™ lub Skype™ będą wyraźne i zrozumiałe, zapewniając graczowi i jego zespołowi najlepsze wyniki gry. Jeśli inni nie mając czegoś usłyszeć, w każdych słuchawkach uRage można skorzystać z funkcji Mute, która powoduje wyciszenie mikrofonu.

Bardzo długi kabel zawsze zapewnia wystarczającą swobodę ruchów, niezależnie od tego, jak silne będą emocje. Każdy zestaw uRage jest wykończony wygodnymi nausznikami, które stabilnie przylegają do głowy i umożliwiają komfortowy udział w długich sesjach gier.

1. Objasnienie symboli ostrzegawczych i wskazówek



Ostrzeżenie

Używane w celu zwrócenia uwagi na szczególnie niebezpieczeństwo lub ryzyko.



Wskazówki

Używane w celu zwrócenia uwagi na szczególnie przydatne informacje.

2. Zawartość opakowania

- Słuchawki dla graczy uRage Vibra
- Niniejsza instrukcja obsługi

3. Wskazówki bezpieczeństwa

- Produkt jest przeznaczony do prywatnego, niekomercyjnego użytku domowego.
- Chronić produkt przed zanieczyszczeniem, wilgocią i przegrzaniem oraz stosować go tylko w suchych pomieszczeniach.
- Chronić produkt przed upadkiem i silnymi wstrząsami.
- Nie otwierać produktu ani nie używać go, gdy jest uszkodzony.
- Materiały opakowaniowe trzymać koniecznie z dala od dzieci, istnieje niebezpieczeństwo uduszenia.
- Pamiętać o ochronie środowiska i usuwać materiał opakowaniowy zgodnie z obowiązującymi przepisami.
- Nie modyfikować urządzenia. Prowadzi to do utraty wszelkich roszczeń z tytułu gwarancji.



Informacja – Głośność

Głośność ustawiać zawsze na rozsądny poziom. Wysoki poziom głośności może – nawet jeżeli trwa krótko – prowadzić do uszkodzenia słuchu.

4. Dane techniczne

- Złączka: 3,5 mm jack (2x)
- Podłączenie: Kabel
- Wersja wykonania: Stereo
- Czulość słuchawek: 108 dB ± 3 dB
- Czulość mikrofonu: -58 dB ± 3 dB
- Charakterystyka czulości kierunkowej mikrofonu: Nerka
- Długość kabla 2,5m
- Zakres częstotliwości słuchawek: 20 Hz – 20 kHz
- Zakres częstotliwości mikrofonu: 30 Hz – 15 kHz
- Impedancja słuchawek: 32 Ω
- Maks. moc słuchawek: 500 mW

5. Wymagania systemowe

- Windows 10/8.1/8/7/Vista
- Dwa wolne gniazda jack 3,5 mm

6. Uruchamianie i obsługa

- Podłączyć oba jacki 3,5 mm słuchawek dla graczy uRage do dwóch wolnych gniazd jack 3,5 mm w komputerze stacjonarnym lub laptopie.
- Słuchawki dla graczy uRage zostaną automatycznie rozpoznane i zainstalowane przez system operacyjny.
- Proces ten może potrwać kilka sekund. Należy cierpliwie poczekać.
- Przed przystąpieniem do gry zapoznać się ze wszystkimi właściwościami i z precyzyjną obsługą słuchawek uRage.

Wskazówki – Porady dla graczy i akcesoria

- Dla uzyskania lepszej jakości dźwięku konieczne jest dostosowanie ustawień do systemu operacyjnego oraz do używanych programów VOIP (Skype™, TeamSpeak™).
- Gra w grupie – spotkanie online i współpraca z innymi graczami zwiększa szansę na zwycięstwo.
- Podczas ważnych meczów lub gier w niektórych sytuacjach lepiej nie słuchać równocześnie muzyki, ale skoncentrować się tylko na rozgrywce.
- W serii dla graczy uRage znajduje się wiele produktów przeznaczonych do gry z większą liczbą graczy (klawiatury, myszki, podkładki pod myszki i pady).

7. Konserwacja i czyszczenie

Produkt można czyścić jedynie lekko zwilżoną szmatką. Do czyszczenia nie należy używać żadnych silnych i agresywnych detergentów.

8. Wyłączenie odpowiedzialności

Hama GmbH & Co. KG nie udziela gwarancji ani nie odpowiada za szkody wskutek niewłaściwej instalacji, montażu oraz nieprawidłowego stosowania produktu lub nieprzestrzegania instrukcji obsługi i/lub wskazówek bezpieczeństwa.

9. Serwis i pomoc techniczna

W razie pytań dotyczących produktu należy zwrócić się do infolinii Hama.

Infolinia: +49 9091 502-115 (niem./ang.)

Dodatkowe informacje są dostępne na stronie:

www.hama.com

10. Informacje dotycząca recyklingu

Wskazówki dotyczące ochrony środowiska:



Od czasu wprowadzenia europejskiej dyrektywy 2002/96/EU i 2006/66/EU do prawa narodowego obowiązują następujące ustalenia: Urządzeń elektrycznych, elektronicznych oraz baterii

jednorazowych nie należy wyrzucać razem z codziennymi odpadami domowymi! Użytkownik zobowiązany prawnie do odniesienia zepsutych, zniszczonych lub niepotrzebnych urządzeń elektrycznych i elektronicznych do punktu zbiórki lub do sprzedawcy. Szczegółowe kwestie regulują przepisy prawne danego kraju. Informuje o tym symbol przekreślonego kosza umieszczony na opakowaniu. Segregując odpady pomagasz chronić środowisko!

Kezelőelemek és kijelzők

1. Hangerőszabályzó
2. Mikrofon némítás
3. Basszus-rezgés be-/kikapcsoló
4. Állítható fejpánt
5. Rugalmasan beállítható mikrofon kar

IT'S TIME FOR U TO RAGE!

uRage 2010-től kínál előnyös áron kiváló minőségű PC Gaming felszerelést, és egyre nagyobb népszerűségnek örvend. Gamereknek, gamerektől - uRage-el az oldaladon játékdöntő előnyben részesülsz.

WE WANT U NOW - BECOME URAGEOUS!

Ez fülnek való! Az uRage Gaming Headset teljes hangélményt biztosít, és ezáltal javítja a játékményt. Az uRage Headset egyenesen a csatátra visz – legyél a kellő közepében, nem csak ott! Valamennyi uRage Headset első sorban mély basszusra és teljes hangélményre van beállítva, így ellenfeled egyetlen mozdulata sem marad előled elrejtve. A mikrofon Noise-Cancelling funkciójának köszönhetően parancsaid Teamspeak™ vagy Skype™ esetén tisztán érthetőek és így neked és csapatodnak tökéletes stratégiát biztosítanak. Ha valami azonban nem kell idegenek fülébe jusson, valamennyi uRage Headset rendelkezik Mute funkcióval, a mikrofon némításához.

A különösen hosszú kábel gondoskodik arról, hogy mindig elég mozgásteret álljon rendelkezésre, bármekkora felhajtás is lenne. Minden uRage Headset a kényelmes, tökéletesen illeszkedő kagylókkal egészül ki, melyeknek köszönhetően több órás játékmunkákban is helyt állsz.

1. Figyelmeztető szimbólumok és előírások ismertetése



Figyelmeztetés

Feladata a biztonsági előírások megjelölése, vagy a figyelem felhívása különleges veszélyekre és kockázatokra.



Megjegyzés

A jelet kiegészítő információk vagy fontos előírások jelzésére használjuk.

2. A csomag tartalma

- Vibra uRage Gaming Headset
- Ez a kezelési útmutató

3. Biztonsági előírások

- A termék a magánháztartási, nem üzleti célú alkalmazásra készült.
- Védje a terméket szennyeződés, nedvesség és túlmelegedés elől, és azt csak száraz helyiségben használja.
- Ne ejtse le a terméket és ne tegye ki heves rázkódásnak.
- Ne nyissa ki a terméket és sérülés esetén ne üzemeltesse tovább.
- Feltétlenül tartsa távol a gyermekeket a csomagolóanyagtól, mert fulladásveszély áll fenn.
- Azonnal ártalmatlanítsa a csomagolóanyagot a helyileg érvényes ártalmatlanítási előírások szerint.
- Ne végezzen módosításokat a készüléken. Ebben az esetben minden garanciaigény megszűnik.



Megjegyzés – Hangerő

A hangerőt tartsa mindig észszerű szinten. A nagy hangerő – akár rövid ideig is – halláskárosodáshoz vezethet.

4. Műszaki adatok

- Csatlakoztatás: 3,5 mm-es jack dugasz (2x)
- Összeköttetés: Kábel
- Kivitel: Sztereo
- Fejhallgató érzékenység: 108 dB ± 3 dB
- Mikrofon érzékenység: -58 dB ± 3 dB
- Mikrofon iránykarakterisztika: Vese
- Kábelhossz 2,5 m
- Fejhallgató frekvenciatartomány: 20 Hz – 20 kHz
- Mikrofon frekvenciatartomány: 30 Hz – 15 kHz
- Fejhallgató impedancia: 32 Ω
- Max. Fejhallgató teljesítménye: 500 mW

5. Rendszerfeltételek

- Windows 10/8.1/8/7/Vista
- Két szabad 3,5 mm-es jack csatlakozó

6. Üzembevétel és üzemeltetés

- Kösd össze az uRage Gaming Headset két 3,5 mm-es jack dugaszát a PC vagy notebook két szabad 3,5 mm-es jack aljzatával.
- Az uRage Gaming Headset-et az operációs rendszer automatikusan felismeri és telepíti.
- Ez a folyamat pár másodpercet vehet igénybe. Légy türellemmel.
- Barátkozz meg az uRage Headset valamennyi tulajdonságával és pontos kezelésével, mielőtt elkezdenél játszani (Gameplay).

Megjegyzés - Játéktípek és tartozékok

- Jobb hangélményhez feltétlenül szükséges a beállítások hozzáillesztése rendszeredhez és az általad használt VOIP programokhoz (Skype™, TeamSpeak™).
- Játssz csapatban - ha online barátokkal úton vagy és összedolgoztok, növelitek a nyerési esélyeiteket.
- Fontos játzmák vagy játékok esetén bizonyos körülmények között jobb, ha nem hallgatsz közben zenét, hogy jobban odafigyelhess a játéokra.
- Az uRage Gaming sorozatban sok találó csapatjátékost találsz az uRage felszereléshez (billentyűzet, egér, mousepad és gamepad).

7. Karbantartás és ápolás

Ezt a terméket csak szőszmentes, kissé benedvesített kendővel tisztítsa, és ne használjon agresszív tisztítószert.

8. Szavatosság kizárása

A Hama GmbH & Co. KG semmiféle felelősséget vagy garanciát nem vállal olyan károkért, amelyek a termék szakszerűtlen telepítéséből, felszereléséből és szakszerűtlen használatából, vagy a használati útmutató és/vagy a biztonsági utasítások be nem tartása miatt keletkeztek.

9. Szerviz és támogatás

Kérjük, hogy a termékkel kapcsolatos kérdéseivel forduljon a Hama terméktanácsadáshoz.

Közvetlen vonal: +49 9091 502-115 (Deu/Eng)

További támogatási információt itt talál:

www.hama.com

10. Hulladéktávoltítási utasítások

Környezetvédelmi utasítások:



Az 2002/96/EK és 2006/66/EK európai irányelvek bevezetése után a nemzeti jogrendszerekbe a következő szabályok érvényesek: Elektromos és elektronikus készülékeket, valamint elemeket tilos a háztartási hulladékkal együtt eltávolítani. A fogyasztót törvény kötelezi arra, hogy az elektromos és elektronikus készülékeket, valamint az elemeket élettartamuk lejárta után egy erre a célra berendezett nyilvános gyűjtőhelyen, vagy az eladás helyén beszovalgáltassa. A részleteket az adott állam törvényei szabályozzák. Ezekre a rendelkezésekre a termékben, a kezelési útmutatóban, vagy a csomagoláson látható környezetvédelmi szimbólum utal. Az újrahasonosítással, az anyagok újrafelhasználásával, valamint a régi készülékek/elemek másfajta újrahasonosításával jelentősen hozzájárul környezetünk megóvásához.

Ovládací prvky a indikace

1. Regulátor hlasitosti
2. Vypnutí zvuku mikrofonu
3. Spínač zapnutí/vypnutí basových vibrací
4. Nastavitelný náhlavní oblouk
5. Flexibilně nastavitelné rameno mikrofonu

IT'S TIME FOR U TO RAGE!

uRage je od roku 2010 značkou vysoce kvalitního vybavení pro PC-gaming za dobré ceny a těší se neustále rostoucí oblíbenosti. For Gamers, by Gamers - pomocí uRage na tvé straně může využívat přednosti rozhodující při hře.

WE WANT U NOW - BECOME URAGEOUS!

Tady je k dostání něco za uši! Náhlavní hrací sady uRage zaručují kvalitní zvukový požitek a vylepšují tak tvůj požitek ze hry. Náhlavní sady uRage tě přenesou přímo na bitevní pole – buď přítom a nestůj opodál! Všechny náhlavní sady uRage jsou specializovány především na hluboké basy a kompletní zážitek ze zvuku, díky tomu ti neunikne žádná z akcí tvého soupeře.

Díky protihlukovému mikrofonu jsou tvé příkazy při Teamspeak™ nebo Skype™ jasně přenášeny a zaručují tobě a tvému týmu perfektní strategii. Pokud nechceš, aby něco slyšeli ostatní, je každá náhlavní sada uRage vybavena funkcí Mute, která mikrofon vypne.

Velmi dlouhý kabel zaručuje, že máš vždy dostatek prostoru pro pohyb. Každá náhlavní sada uRage je doplněna pohodlnými sluchátky, které perfektně padnou a které ti umožní hrani po několik hodin.

1. Vysvětlení výstražných symbolů a pokynů



Upozornění

Tento symbol označuje bezpečnostní upozornění, které poukazuje na určitá rizika a nebezpečí.



Poznámka

Tento symbol označuje dodatečné informace nebo důležité poznámky.

2. Obsah balení

- Náhlavní sada uRage Vibra Gaming
- Tento návod k obsluze

3. Bezpečnostní pokyny

- Výrobek je určen pro použití v soukromých domácnostech.
- Chrante výrobek před znečištěním, vlhkostí a přehřátím a používejte ho pouze v suchých prostorách.
- Zabraňte pádu výrobku a výrobek nevystavujte velkým otřesům.
- Výrobek neotvírejte a v případě poškození již dále nepoužívejte.
- Obalový materiál nepatří do rukou malých dětí, hrozí nebezpečí udušení.
- Respektujte životní prostředí a obalový materiál likvidujte ihned podle platných místních předpisů o likvidaci.
- Na přístroji neprovádějte žádné změny. Tím zanikají veškeré závazky ze záruky.



Upozornění – hlasitost

Hlasitost udržujte vždy na přiměřené úrovni. Vysoká hlasitost může – i při krátkém trvání – způsobit poškození sluchu.

4. Technické údaje

- Přípojka: Kolíková zástrčka 3,5mm (2x)
- Spojení: Kabel
- Provedení: Stereo
- Citlivost sluchátek: 108 dB ± 3 dB
- Citlivost mikrofonu: -58 dB ± 3 dB
- Směrová charakteristika mikrofonu: kardioid
- Délka kabelu 2,5m
- Kmitočtový rozsah sluchátek: 20 Hz – 20 kHz
- Kmitočtový rozsah mikrofonu: 30 Hz – 15 kHz
- Impedance sluchátek: 32 Ω
- Max. výkon sluchátek: 500 mW

5. Požadavky na systém

- Windows 10/8.1/8/7/Vista
- dvě volné 3,5mm kolíkové přípojky

6. Uvedení do provozu a provoz

- Připojte oba kolíkové konektory 3,5mm náhlavní sady uRage Gaming s dvěma volnými zdífkami jack 3,5mm svého počítače nebo notebooku.
- Náhlavní sada uRage Gaming bude operačním systémem rozpoznána a instalována.
- Tento proces může trvat několik sekund. Mějte trpělivost.
- Před začátkem hry se seznámte se všemi vlastnostmi a přesnou manipulací s vaší náhlavní sadou uRage.

Upozornění – rady ke hře a příslušenství

- Pro lepší zážitek ze zvuku je bezpodmínečně nutné provést nastavení podle svého systému a podle používaných VOIP-programů (Skype™, TeamSpeak™).
- Hra ve skupině – pokud chceš hrát online s přáteli a pracujete společně, zvyšuje se šance na výhru.
- Při důležitých hrách je lepší neposlouchat současně také hudbu, dosáhneš tak lepší koncentrace.
- Série uRage Gaming nabízí mnoho vhodných spoluhráčů pro vaše uRage vybavení (klávesnice, myši, podložky pod myš a gamepady).

7. Údržba a čištění

Zařízení čistěte jemným navlhčeným hadříkem, který nepouští žmolky. Při čištění nepoužívejte agresivní čisticí prostředky.

8. Vyloučení záruky

Hama GmbH & Co. KG nepřebírá žádnou odpovědnost nebo záruku za škody vzniklé neodbornou instalací, montáží nebo neodborným použitím výrobku nebo nedodržováním návodu k použití a/nebo bezpečnostních pokynů.

9. Servis a podpora

Máte otázky k produktu? Obratete na poradenské oddělení Hama.

Horká linka: +49 9091 502-115 (německy/anglicky)

Další podporné informace naleznete na adrese:

www.hama.com

10. Pokyny k likvidaci

Ochrana životního prostředí:



Evropská směrnice 2002/96/EG a 2006/66/EU ustanovujete následující:

Elektrická a elektronická zařízení stejně jako baterie nepatří do domovního odpadu.

Spotřebitel se zavazuje odevzdat všechna zařízení a baterie po uplynutí jejich životnosti do příslušných sběrů. Podrobnosti stanoví zákon příslušné země. Symbol na produktu, návod k obsluze nebo balení na toto poukazuje. Recyklací a jinými způsoby zužitkování přispíváte k ochraně životního prostředí.

Ovládacie prvky a indikácie

1. Ovládanie hlasitosti
2. Regulátor hlasitostiStlmenie mikrofónu
3. Zapínač/vypínač funkcie Bass Vibration
4. Nastaviteľný hlavový oblúk
5. Pružne nastaviteľné rameno mikrofóna

IT'S TIME FOR U TO RAGE!

uRage je od roku 2010 synonymom vysoko kvalitného vybavenia pre PC gaming za fér cenu a teší sa neustále rastúcej obľúbenosti. For Gamers, by Gamers - s uRage na tvojej strane získaš v hre rozhodujúcu výhodu.

WE WANT U NOW - BECOME URAGEOUS!

Skvelá ponuka pre uši! uRage gamingové headsety zaručujú výrazný zvukový zážitok a zlepšujú tak tvoj herný zážitok. uRage headsety ťa nechajú vstúpiť priamo na bojisko – buď uprostred, a nie len pri tom! Všetky uRage headsety sú zamerané predovšetkým na hlboké basy a sýty zvukový zážitok, nezostane ti tak skrytá žiadna akcia tvojho protivníka.

Vďaka funkcii NoiseCancelling v mikrofóne sú povely pri použití Teamspeak™ alebo Skype™ jasne vnímané a zaručujú ti a tvojmu tímu perfektnú stratégiu. Ak predsa niečo nie je určené pre cudzie uši, je každý uRage headset vybavený funkciou stlmenia (mute), ktorou sa mikrofón stlmí. Extra dlhý kábel ti neustále zaisťuje dostatok voľnosti pohybu, aj vo veľmi hektických situáciách. Každý uRage headset je skompletizovaný pohodlnými earcups, ktoré perfektne sedia a umožňujú ti zvládnuť viachodinových herných relácií.

1. Vysvetlenie výstražných symbolov a upozornení



Upozornenie

Tento symbol označuje bezpečnostné upozornenie, ktoré poukazuje na určité riziká a nebezpečenstva.



Poznámka

Tento symbol označuje dodatočné informácie, alebo dôležité poznámky.

2. Obsah balenia

- uRage Vibra gamingový headset
- Tento návod na používanie

3. Bezpečnostné upozornenia

- Tento výrobok je určený pre súkromné, nie pre komerčné použitie v domácnosti.
- Chráň výrobok pred znečistením, vlhkosťou a prehriatím a používaj ho len v suchých priestoroch.
- Výrobok nenechaj spadnúť ani ho nevystavuj ho silným otrasom.
- Výrobok neatváraj a ani ho nepoužívaj ďalej ak je poškodený.
- Obalový materiál bezpodmienečne uchovávaj mimo dosahu detí, hrozí nebezpečenstvo udusenía.
- Rešpektuj tvoje životné prostredie a obalový materiál okamžite zlikviduj podľa platných miestnych predpisov.
- Na prístroji nerob žiadne zmeny. Dôjde tak ku strate nárokov zo zákonnej zodpovednosti za vady.



Upozornenie – hlasitosť

Vždy udržiavaj hlasitosť na rozumnej úrovni. Vysoké hlasitosti môžu – napriek krátkemu trvaniu – mať za následok poškodenie sluchu.

4. Technické údaje

- Prípojka: 3,5mm jack zástrčka (2x)
- Pripojenie: kábel
- Vyhotovenie: stereo
- Citlivosť slúchadiel: 108 dB ± 3 dB
- Citlivosť mikrofónu: -58 dB ± 3 dB
- Smerová charakteristika mikrofónu: kardioidná
- Dĺžka kábla 2,5m
- Frekvenčný rozsah slúchadiel: 20 Hz – 20 kHz
- Frekvenčný rozsah mikrofónu: 30 Hz – 15 kHz
- Impedancia slúchadiel: 32 Ω
- Max. výkon slúchadiel: 500 mW

5. Požiadavky na systém

- Windows 10/8.1/8/7/Vista
- Dve voľné 3,5mm jack pripojky

6. Uvedenie do prevádzky a prevádzka

- Pripoj obidve 3,5mm jack zástrčky uRage herného headsetu s dvoma voľnými 3,5mm jack zdierkami na tvojom počítači alebo notebooku.
- uRage gamingový headset bude operačným systémom samostatne rozpoznávaný a inštalovaný.
- Tento postup môže trvať niekoľko sekúnd. Maj trpezlivosť.
- Oboznám sa so všetkými vlastnosťami a s presným ovládaním tvojho uRage headsetu, skôr než začneš hrať (gameplay).

Upozornenie – gamingové tipy a príslušenstvo

- Pre lepší zvukový zážitok je bezpodmienečne nutné nastavenia prispôbiť tvojmu systému VOIP programom (Skype™, TeamSpeak™), ktoré používaš.
- Hranie v skupine – ak hraješ online s kamarátmi a ak spolupracujete, zvyšujete vaše šance na víťazstvo.
- Pri dôležitých zápasoch alebo hrách sa podľa okolností odporúča radšej súčasne nepočúvať hudbu, aby si sa lepšie mohol sústrediť na hru.
- V sérii uRage Gaming Series nájdeš veľa tímových hráčov pre tvoje uRage vybavenie (klávesnice, myši, podložky pod myš a herné podložky).

7. Údržba a starostlivosť

Zariadenie čistite jemnou navlhčenou handričkou, ktorá nezanecháva zhmolky. Pri čistení nepoužívajte agresívne čistiace prostriedky.

8. Vylúčenie záruky

Firma Hama GmbH & Co KG neručí/nezodpovedá za škody vyplývajúce z neodbornej inštalácie, montáže alebo neodborného používania výrobku alebo z nerešpektovania návodu na používanie a/alebo bezpečnostných pokynov.

9. Servis a podpora

S dotazmi týkajúcimi sa výrobku sa môžeš obrátiť na poradenské oddelenie firmy Hama.

Hotline: +49 9091 502-115 (nem/ang)

Ďalšie podporné informácie sa ponúkajú na adrese: www.hama.com

10. Pokyny pre likvidáciu

Ochrana životného prostredia:



Európska smernica 2002/96/EU a 2006/66/EU stanovuje: Elektrické a elektronické zariadenia, rovnako ako batérie sa nesmú vyhadzovať do

domáceho odpadu. Spotrebiteľ je zo zákona povinný

zlikvidovať elektrické a elektronické zariadenia, rovnako ako batérie na miesta k tomu určené. Symbolizuje to obrázok v návode na použitie, alebo na balení výrobku. Opätovným zužitkovaním alebo inou formou recyklácie starých zariadení/batérií prispievate k ochrane životného prostredia.

Elementos de comando e indicadores

1. Regulador do volume de som
2. Modo silencioso do microfone
3. Botão de ligar/desligar a vibração de graves
4. Arco ajustável
5. Braço do microfone flexível e ajustável

IT'S TIME FOR U TO RAGE!

A uRage fornece, desde 2010, equipamento para jogos de PC de alta qualidade ao melhor preço e a sua popularidade é cada vez maior. Para jogadores, por jogadores - com a uRage do teu lado, tens a vantagem decisiva nos jogos.

WE WANT U NOW - BECOME URAGEOUS!

Aqui há algo para escutar! Os microauscultadores de jogos uRage proporcionam uma experiência de som rica e melhoram assim a tua experiência de jogo. Os microauscultadores uRage colocam-te diretamente no campo de batalha – estás no centro de tudo e não só a participar! Todos os microauscultadores uRage estão orientados, sobretudo, para graves profundos e um som encorpado, para que não percas nenhuma ação do teu adversário.

Através do Noise Canceling no microfone, as tuas ordens são claramente compreendidas através do Teamspeak™ ou do Skype™ e garantem, assim, a estratégia perfeita para ti e para a tua equipa. Caso algo não deva ser realmente ouvido por outros, os microauscultadores uRage possuem uma função de modo silencioso, que silencia o microfone. O cabo extra longo permite que tenhas sempre um espaço de movimento suficiente, independentemente do quão frenético o jogo fique. Por último, os microauscultadores uRage possuem fones de ouvido confortáveis, que assentam na perfeição e te permitem aguentar sessões de jogo que duram horas.

1. Descrição dos símbolos de aviso e das notas

**Aviso**

É utilizado para identificar informações de segurança ou chamar a atenção para perigos e riscos especiais.

**Nota**

É utilizado para identificar informações adicionais ou indicações importantes.

2. Conteúdo da embalagem

- Microauscultadores de jogos uRage Vibra
- Estas instruções de utilização

3. Indicações de segurança

- O produto está previsto apenas para utilização doméstica e não comercial.
- Protege o produto contra sujidade, humidade e sobreaquecimento e utiliza-o somente em espaços secos.
- Não deixes cair o produto, nem o submetas a choques fortes.
- Não abras o produto, nem o continues a utilizar em caso de danos.
- Mantém o material da embalagem fora do alcance das crianças. Existe perigo de asfixia.
- Respeita o ambiente e elimina de imediato o material da embalagem em conformidade com as normas de eliminação locais em vigor.
- Não efetues modificações no aparelho. Caso contrário, perderás todos os direitos de garantia!

Nota - Volume de som

Mantém sempre um volume de som razoável. Um volume de som elevado, mesmo durante um período curto, poderá causar lesões auditivas.

4. Especificações técnicas

- Conector: ficha jack de 3,5 mm (2x)
- Ligação: por cabo
- Versão: estéreo
- Sensibilidade dos auscultadores: 108 dB ± 3 dB
- Sensibilidade do microfone: -58 dB ± 3 dB
- Características direcionais do microfone: cardioide
- Comprimento do cabo: 2,5 m
- Gama de frequências dos auscultadores: 20 Hz – 20 kHz
- Gama de frequências do microfone: 30 Hz – 15 kHz
- Impedância dos auscultadores: 32 Ω
- Potência máx. dos auscultadores: 500 mW

5. Requisitos do sistema

- Windows 10/8.1/8/7/Vista
- Duas entradas jack de 3,5 mm livres

6. Colocação em funcionamento e operação

- Liga ambas as fichas jack de 3,5 mm dos microauscultadores de jogos uRage a duas entradas jack de 3,5 mm livres do teu PC ou computador portátil.
- Os microauscultadores de jogos uRage são automaticamente reconhecidos e instalados pelo sistema operativo.
- Este processo pode levar alguns segundos. Tem paciência.
- Familiariza-te com todas as características e com o manuseamento preciso dos teus microauscultadores de jogos uRage, antes de entrares no jogo.

Nota – Dicas de jogo e acessórios

- Para uma melhor experiência de som, é obrigatoriamente necessário adaptar as definições no teu sistema e no programa VOIP (Skype™, TeamSpeak™) que utilizares.
- Joga em grupo – quando estiveres online com os teus amigos e trabalharem em conjunto, as vossas hipóteses de vencer aumentarão.
- Em jogos importantes, em determinadas circunstâncias, é melhor não ouvir música ao mesmo tempo, para que te possas concentrar melhor no jogo.
- Na série uRage para jogos, encontras muitos companheiros de equipa adequados para o teu equipamento uRage (teclados, ratos, tapetes de rato e comandos).

7. Manutenção e conservação

Limpa o produto apenas com um pano sem pelos ligeiramente humedecido e não utilizes produtos de limpeza agressivos.

8. Exclusão de garantia

A Hama GmbH & Co KG não assume qualquer responsabilidade ou garantia por danos provocados por uma instalação, montagem ou manuseamento incorreto do produto ou pelo não cumprimento das instruções de utilização e/ou das informações de segurança.

9. Contactos e apoio técnico

Em caso de dúvidas sobre o produto, contacta o serviço de assistência ao produto da Hama.
Linha direta: +49 9091 502-115 (alemão/inglês)
Para mais informações de assistência, visita:
www.hama.com

10. Indicações de eliminação

Indicação relativa à proteção do ambiente:



A partir do momento da implementação das diretivas comunitárias 2002/96/CE e 2006/66/CE na legislação nacional, aplica-se o seguinte: Os aparelhos elétricos e eletrónicos, bem como pilhas e baterias não podem ser eliminados juntamente com o lixo doméstico. O consumidor é legalmente obrigado a devolver aparelhos elétricos e eletrónicos, como, por exemplo, pilhas e baterias, no fim da sua vida útil aos pontos de recolha públicos instalados para o efeito ou ao posto de venda. As particularidades são regulamentadas pela respetiva legislação nacional. O símbolo no produto, nas instruções de utilização ou na embalagem remete para estas disposições. Com a reciclagem, a reutilização de materiais ou outras formas de reutilização de aparelhos/baterias velhos, estás a contribuir para a proteção do nosso meio ambiente.

Elemente de operare și afișaje

1. Buton de reglare a volumului
2. Cuplarea pe mut a microfonului
3. Întrerupător de pornire/oprire vibrații bas
4. Colier reglabil de fixare pe cap
5. Braț reglabil flexibil al microfonului

IT'S TIME FOR U TO RAGE!

uRage oferă din 2010 High Quality PC-Gaming-Equipment la un preț onest și se bucură de o popularitate din ce în ce mai mare. For Gamers, by Gamers - cu uRage de partea ta ai mereu avantajul decisiv al jocului.

WE WANT U NOW - BECOME URAGEOUS!

lată ceva nou pentru urechi! Căștile uRage-Gaming asigură o experiență sonoră inegalabilă și intensifică astfel experiența jocului. Căștile uRage te transpun direct pe câmpul de luptă – fii în mijlocul acțiunii, nu rămâne pe margine! Toate căștile uRage sunt reglate pe bas puternic și un sunet plin, astfel nicio acțiune a inamicului nu rămâne neobservată.

Prin funcția de Noise-Cancelling în microfon, comenzile tale sunt percepute clar pe Teamspeak sau Skype garantează o strategie perfectă pentru tine și echipa ta. În cazul în care dorești să nu divulgi ceva celorlalți, fiecare set de căști uRage dispune de o funcție de mute, care decuplează microfonul.

Cablul foarte lung îți asigură mereu suficient spațiu de mișcare, indiferent de cât de intensă devine acțiunea. Fiecare set de căști uRage este echipat cu Earcups foarte comode, adaptate perfect pentru a te putea bucura de sesiuni de gaming ore în șir.

1. Explicarea simbolurilor de avertizare și indicații

Avertizare

Se folosește la marcarea instrucțiunilor de siguranță sau la concentrarea atenției în caz de pericol și riscuri mari.

Instrucțiune

Se folosește pentru marcarea informațiilor și instrucțiunilor importante.

2. Conținutul pachetului

- Căști de gaming uRage Vibra
- Prezentele instrucțiuni de utilizare

3. Instrucțiuni de siguranță

- Produsul este destinat pentru uz privat, non-comercial.
- Protejați produsul împotriva murdăririi, umidității și supraîncălzirii și folosiți-l doar în spații uscate.
- Nu lăsați produsul să cadă și feriți-l de vibrații violente.
- Nu deschideți produsul și încetați utilizarea acestuia în cazul în care prezintă defecțiuni.
- Nu lăsați materialele de ambalaje la îndemâna copiilor mici, pericol de sufocare.
- Respectați mediul înconjurător și eliminați materialele de ambalaje imediat, conform prevederilor de eliminare valabile la nivel local.
- Nu efectuați modificări la aparat. În acest fel pierdeți orice pretenție de garanție.

Indicație – Intensitatea sunetului

Mențineți sonorul întotdeauna la un nivel decent. Intensitățile ridicate ale sunetului - chiar pe o perioadă scurtă - pot afecta auzul.

4. Date tehnice

- Racord: fișă jack 3,5mm (2x)
- Conexiune: cablu
- Variantă: Stereo
- Sensibilitate căști: 108 dB ± 3 dB
- Sensibilitate microfon: -58 dB ± 3 dB
- Caracteristica de directivitate a microfonului: capsulă cardioidă
- Lungime cablu 2,5m
- Frecvență căști: 20 Hz – 20 kHz
- Frecvență microfon: 30 Hz – 15 kHz
- Impedanță căști: 32 Ω
- Putere maximă căști: 500 mW

5. Premisele sistemului

- Windows 10/8.1/8/7/Vista
- Două racorduri libere jack 3,5mm

6. Punerea în funcțiune și operarea

- Conectați cele două fișe jack de 3,5mm a setului de căști uRage Gaming cu două racorduri jack libere 3,5mm la PC sau Notebook.
- Setul de căști uRage Gaming este recunoscut automat de sistemul de operare și instalat.
- Acest proces poate dura câteva secunde. Vă rugăm să aveți răbdare.
- Informați-vă despre toate caracteristicile și familiarizați-vă cu manevrarea rapidă a setului de căști uRage, înainte de a începe să îl folosiți pentru jocuri (Gameplay).

Indicație – Sfaturi utile de gaming și accesorii

- Pentru o experiență îmbunătățită a sunetului este obligatoriu necesar să adaptați setările la sistemul Dvs. și la programul VOIP utilizat (Skype™, TeamSpeak™).
- Jucați într-un grup – dacă sunteți online cu prietenii și lucrați împreună vă sporii șansele de victorie.
- În meciurile sau jocurile importante, în unele circumstanțe e mai bine să nu ascultați simultan muzică, pentru a putea concentra pe joc.
- În seriile uRage Gaming sunt disponibile de asemenea numeroase Teamplayer-e pentru echipamentul uRage (tastaturi, maus-uri, mousepads și gamepads).

7. Întreținere și revizie

Curățați acest produs numai cu o cârpă fără scame, puțin umedă și nu folosiți detergenți agresivi.

8. Excludere de garanție

Hama GmbH & Co. KG nu își asumă nici o răspundere sau garanție pentru pagube cauzate de montarea, instalarea sau folosirea necorespunzătoare a produsului sau nerespectarea instrucțiunilor de folosire sau/și a instrucțiunilor de siguranță.

9. Service și suport

În cazul în care aveți întrebări referitoare la produs, vă rugăm să vă adresați serviciului de consiliere Hama. Hotline: +49 9091 502-115 (Deu/Eng)
Alte informații de asistență pot fi găsite aici:
www.hama.com

10. Informații pentru reciclare

Instrucțiuni pentru protecția mediului înconjurător:



Din momentul aplicării directivelor europene 2002/96/UE în dreptul național sunt valabile următoarele: Aparatele electrice și electronice nu pot fi salubrizate cu gunoiul menajer. Consumatorul este obligat conform legii să predea aparatele electrice și electronice la sfârșitul duratei de utilizare la locurile de colectare publice sau înapoi de unde au fost cumpărate. Detaliile sunt reglementate de către legislația țării respective. Simbolul de pe produs, în instrucțiunile de utilizare sau pe ambalaj indică aceste reglementări. Prin reciclarea, revalorificarea materialelor sau alte forme de valorificare a aparatelor scoase din uz aduceți o contribuție importantă la protecția mediului nostru înconjurător.

Manöverelement och indikeringar

1. Volymreglage
2. Mikrofon - ljudlös
3. Bas-vibration till-/från-knapp
4. Inställbar huvudbygel
5. Flexibelt inställbar mikrofonarm

IT'S TIME FOR U TO RAGE!

uRage står sedan 2010 för High Quality PC-Gaming-Equipment till ett rättvist pris och populariteten stiger stadigt. For Gamers, by Gamers - med uRage får du den spelavgörande fördelen på din sida.

WE WANT U NOW - BECOME URAGEOUS!

Det här är något för öronen! uRage-Gaming-headsets sörjer för en fantastisk ljudupplevelse och förbättrar på detta sätt spelkänslan. uRage-headsets tar dig direkt till slagfältet – var i händelsernas centrum, istället för bara med! Alla uRage-headset är framför allt utformade för djupa basar och en intensiv tonupplevelse – därför upptäcker du allt din motståndare hittar på.

Noise-Cancelling i mikrofonen gör att dina kommandon uppfattas tydligt över Teamspeak™ eller Skype™ och detta garanterar dig och ditt team den perfekta strategin. Varje uRage-headset har också en ljudlös-funktion, som stänger av ljudet hos mikrofonen, om andra inte ska kunna höra. Den extra långa kabeln sörjer för att du alltid har tillräckligt med rörelseutrymme, oavsett hur stressigt det blir. Bekväma Earcups fulländar varje uRage-headset. De sitter perfekt och du klarar timslånga Gaming-pass.

1. Förklaring av varningssymboler och anvisningar

Varning

Används för att markera säkerhetsanvisningar eller för att rikta uppmärksamheten mot speciella faror och risker.

Information

Används för att markera information eller viktiga anvisningar extra.

2. Förpackningsinnehåll

- uRage Vibra Gaming Headset
- Denna bruksanvisning

3. Säkerhetsanvisningar

- Produkten är avsedd för privat hemanvändning, inte yrkesmässig användning.
- Skydda produkten mot smuts, fuktighet och överhettning och använd den bara inomhus.
- Tappa inte produkten och utsätt den inte för kraftiga vibrationer.
- Öppna inte produkten och använd den inte mer om den är skadad.
- Det är viktigt att små barn hålls borta från förpackningsmaterialet. Det finns risk för kvävning.
- Tänk på miljön och kassera förpackningsmaterialet direkt enligt de lokalt gällande reglerna för kassering.
- Förändra ingenting på produkten. Då förlorar du alla garantianspråk.

Information – volym

Håll alltid volymen på en förnuftig nivå. Höga volymer – även under kort period – kan leda till hörselskador.

4. Tekniska data

- Anslutning: 3,5 mm tele-hane (2x)
- Anslutning: Kabel
- Utförande: Stereo
- Känslighet hörlurar: 108 dB ± 3 dB
- Känslighet mikrofon: -58 dB ± 3 dB
- Riktkaraktär mikrofon: Njurformad
- Kabellängd 2,5 m
- Frekvensområde hörlurar: 20 Hz – 20 kHz
- Frekvensområde mikrofon: 30 Hz – 15 kHz
- Impedans hörlurar: 32 Ω
- Max. Effekt hörlurar: 500 mW

5. Systemkrav

- Windows 10/8.1/8/7/Vista
- Två lediga 3,5 mm telehane-anslutningar

6. Komma igång och använda

- Förbind uRage Gaming headsetets båda 3,5 mm-telehantar med två lediga 3,5 mm-telehane-portar på din PC eller Notebook-dator.
- Operativsystemet upptäcker själv uRage Gaming headsetet och installerar det.
- Detta kan ta några sekunder. Vänta.
- Lär känna alla egenskaper hos ditt uRage headset och hur den exakta manövreringen går till innan du börjar spela (Gameplay).

Information – Gamingtips och tillbehör

- För en bättre ljudupplevelse är det nödvändigt att anpassa inställningarna till ditt system och de VOIP-program (Skype™, TeamSpeak™) som du använder.
- Spel i en grupp – när du kommunicerar med vänner online och ni samarbetar så ökar ni era vinstchanser.
- Under viktiga matcher eller spel kan det vara bättre att inte lyssna på musik samtidigt, så att du kan koncentrera dig bättre på spelet.
- I uRage Gaming Series hittar du många passande teamplayer för din uRage utrustning (tangentbord, möss, mousepads och gamepads).

7. Underhåll och skötsel

Använd bara en luddfri, lätt fuktig duk när den här produkten rengörs. Använd inga aggressiva rengöringsmedel.

8. Garanti-friskrivning

Hama GmbH & Co. KG övertar ingen form av ansvar eller garanti för skador som beror på olämplig installation eller montering och olämplig produktanvändning eller på att bruksanvisningen och/eller säkerhetshänvisningarna inte följts.

9. Service och support

Kontakta gärna Hama produktrådgivning om du har frågor om produkten.

Hotline: +49 9091 502-115 (ty/eng)

Du hittar mer support-information här:

www.hama.com

10. Kasseringsinformation

Anvisning betr. miljöskydd:



Följande gäller från den tidpunkt då de europeiska direktiven 2002/96/EG och 2006/66/EG började gälla i den nationella lagstiftningen: Elektriska och elektroniska apparater samt batterier får inte kastas i hushållssoporna. Förbrukaren har enligt lag skyldighet att lämna elektriska och elektroniska apparater samt batterier till inrättade, offentliga insamlingsställen eller till inköpsstället när produkterna inte ska användas mer. Detaljer regleras i det aktuella landets lagstiftning. Symbolen på produkten, bruksanvisningen eller förpackningen informerar om dessa bestämmelser. Med återanvändningen, materialåtervinningen eller andra former av återvinning av gamla produkter/batterier bidrar du till att skydda vår miljö.

Käyttöelementit ja näytöt

1. Äänenvoimakkuuden säädin
2. Mikrofonin mykistys
3. Bass-Vibration -virtakatkaisin
4. Säädettävä sanka
5. Joustavasti säädettävä mikrofonin varsi

IT'S TIME FOR U TO RAGE!

uRage on vuodesta 2010 lähtien tuottanut laadukkaita PC-pelivarusteita kohtuuhintaan ja iloitsee kasvavasta suosioistaan. For Gamers, by Gamers - kun uRage on apunasi, saat peliisi ratkaisevan edun.

WE WANT U NOW - BECOME URAGEOUS!

Tässäpä jotain korville! uRage-kuulokemikrofonit pelikäyttöön huolehtivat täyteläisestä sointikokemuksesta ja parantavat täten pelikokemustasi. uRage-kuulokemikrofonit kuljettavat sinut suoraan taistelutantereelle – ole keskellä, sivusta seuraamisen sijasta! Kaikki uRage-kuulokemikrofonit ovat säädetty erityisesti matalille bassoille ja täydelliselle sointikokemukselle, täten mikään vastustajasi toiminta ei jää huomaamatta.

Mikrofonin Noise-Cancelling -toiminnon avulla käskysi havaitaan selkeästi pelatessasi Teamspeak™ tai Skype™ -ohjelmilla ja näin sinulle ja tiimillesi taataan täydellinen strategia. Mikäli kuitenkin on jotain, mikä ei ole tarkoitettu muiden korville, on jokainen uRage-kuulokemikrofoni varustettu mykistystoiminnolla, joka mykistää mikrofonin. Erityisen pitkä johto huolehtii siitä, että sinulla on aina riittävästi tilaa liikkumiseen, vaikka peli muodostuisi kuinka kiihkeäksi hyvänsä. Jokainen uRage-kuulokemikrofoni on viimeistely mukavilla korvanapeilla, jotka istuvat täydellisesti ja mahdollistavat tunteja kestävä pelisessiot.

1. Varoitusten ja ohjeiden selitykset



Varoitus

Käytetään turvaohjeiden merkitsemiseen ja huomion kiinnittämiseen erityisiin vaaroihin ja riskeihin.



Ohje

Käytetään lisätietojen tai tärkeiden ohjeiden merkitsemiseen.

2. Pakkauksen sisältö

- uRage Vibra-kuulokemikrofoni pelikäyttöön
- Tämä käyttöohje

3. Turvaohjeet

- Tuote on tarkoitettu yksityiseen, ei-kaupalliseen kotikäyttöön.
- Suojaa tuote liialta kosteudelta ja ylikuumentumiselta, ja käytä sitä vain kuivissa tiloissa.
- Älä päästä tuotetta putoamaan, äläkä altista sitä voimakkaalle värähtelylle.
- Älä avaa tuotetta, äläkä käytä sitä enää, jos se on vaurioitunut.
- Pidä pakkausmateriaalit poissa lasten ulottuvilta, niistä aiheutuu tukehtumisvaara.
- Kunnioita ympäristöäsi ja hävitä pakkausmateriaalit heti paikallisten jätehuoltomääräysten mukaisesti.
- Älä tee muutoksia laitteeseen. Muutosten tekeminen aiheuttaa takuun raukeamisen.



Ohje – äänenvoimakkuus

Pidä äänenvoimakkuus aina järkevällä tasolla. Suurista äänenvoimakkuuksista voi - lyhytaikaisinakin - seurata kuulovaurioita.

4. Tekniset tiedot

- Liitäntä: 3,5 mm:n stereopistoke (2x)
- Yhteys: Johto
- Versio: Stereo
- Kuulokkeiden herkkyys: 108 dB ± 3 dB
- Mikrofonin herkkyys: -58 dB ± 3 dB
- Mikrofonin suuntausominaisuudet: Tasa-aalto
- Johdon pituus 2,5 m
- Kuulokkeiden taajuusalue: 20 Hz – 20 kHz
- Mikrofonin taajuusalue: 30 Hz – 15 kHz
- Kuulokkeiden impedanssi: 32 Ω
- Maks. Kuulokkeiden teho: 500 mW

5. Järjestelmävaatimukset

- Windows 10/8.1/8/7/Vista
- kaksi vapaata 3,5 mm stereoliitäntää

6. Käyttöönotto ja käyttö

- Liitä uRage-kuulokemikrofonin molemmat 3,5mm-stereopistokkeet tietokoneesi kahteen vapaaseen 3,5mm-stereopistorasiaan.
- Käyttöjärjestelmä tunnistaa ja asentaa uRage-kuulokemikrofonin itsenäisesti.
- Tämä toiminto voi kestää muutamia sekunteja. Ole kärsivällinen.
- Perehdy kaikkiin uRage-kuulokemikrofonin ominaisuuksiin ja sen tarkkaan käsittelyyn, ennen kuin aloitat pelaamisen.



Ohje – Pelivinkkejä ja lisävarusteita

- Parempaa sointikokemusta varten on ehdottoman välttämätöntä sovittaa asetukset omalle järjestelmällesi ja käyttämällesi VOIP-ohjelmille (Skype™, TeamSpeak™).
- Pelaaminen ryhmässä – kun olet online-yhteydessä kavereittesi kanssa ja toimitte yhdessä, niin voittomahdollisuutenne kasvavat.
- Tärkeimpien kamppailujen tai pelien yhteydessä on parempi olla kuuntelematta musiikkia samanaikaisesti, jotta voit keskittyä paremmin pelaamiseen.
- uRage Gaming -sarjassa on paljon sopivia lisävarusteita uRage-laitteidesi täydennykseksi (näppäimistöjä, hiiriä, hiirimattoja ja peliohjaimia).

7. Hoito ja huolto

Puhdista tämä tuote ainoastaan nukkaamattomalla, kevyesti kostutetulla liinalla äläkä käytä syövyttäviä puhdistusaineita.

8. Vastuun rajoitus

Hama GmbH & Co. KG ei vastaa millään tavalla vahingoista, jotka johtuvat epäasianmukaisesta asennuksesta tai tuotteen käytöstä eikä käyttöohjeen ja/tai turvaohjeiden vastaisesta toiminnasta.

9. Huolto ja tuki

Tuotetta koskevista kysymyksistä pyydämme kääntymään Haman tuoteneuvonnan puoleen.

Hotline: +49 9091 502-115 (saksa/englanti)

Lisää tukitietoja on osoitteessa

www.hama.com

10. Kierrätykseen liittyviä tietoja

Ympäristönsuojelua koskeva ohje:



Siitä lähtien, kun Euroopan unionin direktiivi 2002/96/EU ja 2006/66/EU otetaan käyttöön kansallisessa lainsäädännössä, pätevät seuraavat määräykset:

Sähkö- ja elektroniikkalaitteita ja paristoja ei saa hävittää talousjätteen mukana. Kuluttajalla on lain mukaan velvollisuus toimittaa sähkö- ja elektroniikkalaitteet niiden käyttöiän päätyttyä niille varattuihin julkisiin keräyspisteisiin tai palauttaa ne myyntipaikkaan. Tähän liittyvistä yksityiskohdista säädetään kulloisenkin osavaltion laissa. Näistä määräyksistä mainitaan myös tuotteen symbolissa, käyttöohjeessa tai pakkauksessa. Uudelleenkäytöllä, materiaalien/paristojen uudelleenkäytöllä tai muilla vanhojen laitteiden uudelleenkäyttöavoilla on tärkeä vaikutus yhteisen ympäristömme suojelussa.

Betjeningselementer og visninger

1. Lydstyrkeregulering
2. Indstilling af mikrofon på mute
3. Tænd-/sluk-kontakt til basvibration
4. Indstillelig hovedbøjle
5. Fleksibel indstillelig mikrofonarm

IT'S TIME FOR U TO RAGE!

uRage har siden 2010 stået for high quality pc-gaming-equipment til rimelige priser og kan glæde sig over stadigt voksende popularitet. For gamers, by gamers - med uRage på din side får du den afgørende fordel i spillet.

WE WANT U NOW - BECOME URAGEOUS!

Her er der noget til ørerne! uRage-gaming-headsets sørger for en fed soundoplevelse og forbedrer derved din spiloplevelse. uRage-headsets bringer dig direkte ud på slagmarken – vær med, hvor det sker, i stedet for kun at være tilskuer! Alle uRage-headsets er frem for alt indstillet til dyb bas og en komplet klangoplevelse. Dermed forbliver ingen af din modstanders aktioner skjulte.

På grund af noise-cancelling i mikrofonen høres dine kommandoer tydeligt ved Teamspeak™ eller Skype™ og garanterer dermed dig og dit team den perfekte strategi. Hvis noget ikke er beregnet til at blive hørt af andre, har hvert uRage-headset en mute-funktion, der indstilles mikrofonen på mute.

Det ekstra lange kabel sørger for, at du altid har tilstrækkeligt bevægelsesplads, uanset hvor hektisk det bliver. Hvert uRage-headset fuldendes med bekvemme earcups, der sidder perfekt og lader bestå timelange gamingsessions.

1. Forklaring af advarselssymboler og henvisninger

Advarsel

Anvendes til at markere sikkerhedshenvisninger eller til at gøre opmærksom på særlige farer og risici.

Bemærkning

Anvendes til at markere yderligere informationer eller vigtige henvisninger.

2. Pakningsindhold

- uRage-gaming-headset uRage Vibra-
- Denne betjeningsvejledning

3. Sikkerhedshenvisninger

- Produktet er beregnet til privat, ikke-erhvervs-mæssig husholdningsbrug.
- Beskyt produktet mod smuds, fugtighed og overophedning, og anvend det kun i tørre rum.
- Tab ikke produktet, og udsæt det ikke for kraftige rystelser.
- Åbn ikke produktet, og anvend det ikke længere ved beskadigelser.
- Hold ubetinget små børn borte fra emballeringsmaterialet, der er fare for kvælning.
- Tag hensyn til miljøet, og bortskaft straks emballeringsmaterialet i henhold til de lokalt gældende forskrifter for bortskaftelse.
- Undlad at foretage ændringer på apparatet. Derved bortfalder alle garantikrav.

Bemærk – lydstyrke

Indstil altid lydstyrken på et fornuftigt niveau. Kraftig lydstyrke kan – selv kortvarigt – medføre høreskader.

4. Tekniske data

- Tilslutning: 3,5 mm jack-stik (2x)
- Forbindelse: Kabel
- Udførelse: Stereo
- Følsomhed hovedtelefoner: 108 dB ± 3 dB
- Følsomhed mikrofon: -58 dB ± 3 dB
- Vejledende karakteristisk mikrofon: Nyre
- Kabellængde 2,5 m
- Frekvensområde hovedtelefoner: 20 Hz – 20 kHz
- Frekvensområde mikrofon: 30 Hz – 15 kHz
- Impedans hovedtelefoner: 32 Ω
- Maks. effekt hovedtelefoner: 500 mW

5. Systemkrav

- Windows 10/8.1/8/7/Vista
- To fri 3,5 mm jack-tilslutninger

6. Ibrugtagning og anvendelse

- Forbind de to 3,5 mm jack-stik på uRage-gaming-headsettet med et to fri 3,5 mm jack-stik på din pc eller notebook.
- uRage-gaming-headset registreres og installeres automatisk af operativsystemet.
- Denne proces kan vare et par sekunder. Hav tålmodighed.
- Læg alle egenskaber og den præcise håndtering af dit uRage-headset at kende, før du begynder at spille (gameplay).

Bemærk – gamingtips og tilbehør

- Af hensyn til en bedre soundoplevelse er det tvungende nødvendigt at tilpasse indstillingerne til dit system og VOIP-programmerne, som du bruger (Skype™, TeamSpeak™).
- Spil i en gruppe – når der er undervejs online med venner og I arbejder sammen, øger I jeres chancer for at vinde.
- I vigtige matches eller spil er det under visse omstændigheder bedre ikke at høre musik samtidig, så du bedre kan koncentrere dig om spillet.
- I uRage-gaming-serien finder du mange passende teamplayers til dit uRage-equipment (tastaturer, mus, mousepads og gamepads).

7. Vedligeholdelse og pleje

Rengør kun dette produkt med en fnugfri, let fugtet klud, og anvend ikke aggressive rengøringsmidler.

8. Udlukkelse af garantikrav

Hama GmbH & Co. KG påtager sig ikke ansvar eller garanti for skader, der skyldes ukorrekt installation, montering og ukorrekt brug af produktet eller manglende overholdelse af betjeningsvejledningen og/eller sikkerhedshenvisningerne.

9. Service og support

Kontakt venligst Hama-produktrådgivningen, hvis du har spørgsmål vedrørende produktet.

Hotline: +49 9091 502-115 (tysk/engelsk)

Du finder flere supportinformationer på:

www.hama.com

10. Oplysninger vedrørende genbrug

Anvisninger til beskyttelse af miljøet:



Fra og med indførelsen af EU-direktiverne 2002/96/EF og 2006/66/EF i national ret gælder følgende:

Elektrisk og elektronisk udstyr samt batterier

■ må ikke bortskaffes sammen med almindeligt

husholdningsaffald. Forbrugeren er lovmæssigt forpligtet

til at aflevere udtjent elektrisk og elektronisk udstyr samt batterier til dertil indrettede, offentlige indsamlingssteder eller til forhandleren. De nærmere bestemmelser vedr. dette fastlægges af lovgivningen i det pågældende land. Symbolet på produktet, brugsvejledningen eller emballagen henviser til disse bestemmelser. Ved genbrug, genvinding eller andre former for nyttiggørelse af udtjent udstyr/batterier giver du et vigtigt bidrag til beskyttelse af miljøet.

Betjeningselementer og indikatorer

1. Volumkontroll
2. Mikrofonstumkobling
3. Bass-vibrasjon AV-/PA-bryter
4. Regulerbar hodebøyle
5. Fleksibel innstilbar mikrofonarm

IT'S TIME FOR U TO RAGE!

Siden 2010 har uRage stått for High Quality PC-Gaming-utstyr til faire priser, med en stadig økende popularitet. For Gamers, by Gamers - med uRage på din side har du en fordel som er avgjørende for spillet.

WE WANT U NOW - BECOME URAGEOUS!

En fryd for øret! uRage Gaming-hodesett sørger for en fylldig lydopplevelse og optimaliserer dermed hele spillopplevelsen. uRage-hodesett fører deg rett ut i felten – vær midt i hendelsene, og ikke bare med! Samtlige uRage-hodesett er først og fremst designet for dyp bass og fylldige lydopplevelser. Dermed går du ikke glipp av noen av motstanderens handlinger.

Funksjonen Noise Cancelling i mikrofonen gjør at instruksene dine oppfattes klart og tydelig i Teamspeak™ eller Skype™ og gir dermed både deg og teamet ditt et perfekt utgangspunkt for en god strategi. Hvis informasjon ikke er tiltenkt andres ører, har alle uRage-hodesett en mutefunksjon som stumkobler mikrofonen.

Den ekstra lange kabelen sørger for at du alltid har tilstrekkelig bevegelsesfrihet under spilling, uansett hvor hektisk det blir. Behagelige ørekopper som sitter perfekt og som følger deg time etter time, kompletterer ethvert uRage-hodesett.

1. Forklaring av faresymboler og informasjon

Advarsel

Benyttes for å merke sikkerhetsinformasjon eller for å rette oppmerksomheten mot spesielle farer og risikoer.

Merknad

Benyttes for å merke informasjon eller viktige merknader ytterligere.

2. Pakkeinnhold

- uRage Vibra Gaming-hodesett
- Denne bruksanvisningen

3. Sikkerhetsanvisninger

- Produktet er konstruert for privat, ikke-yrkesmessig bruk i hjemmet.
- Ikke utsett apparatet for smuss, fuktighet og overoppheting, og bruk det kun i tørre rom.
- Produktet skal ikke falle ned fra høyder, og må ikke utsettes for kraftig risting.
- Produktet skal ikke åpnes og ikke benyttes dersom det er skadet.
- På grunn av fare for kvelning skal små barn holdes unna emballasjen.
- Ta hensyn til miljøet og fjern emballasjen umiddelbart i henhold til gyldige lokale forskrifter for avfallshåndtering.
- Foreta aldri endringer på apparatet. Det vil føre til at garantikrav ikke lenger kan gjøres gjeldende.

Merknad – lydstyrke

Hold lydstyrken alltid på et fornuftig nivå. Høye lydstyrker kan forårsake hørselsskader selv ved kort varighet.

4. Tekniske spesifikasjoner

- Tilkobling: 3,5 mm jackplugg (2x)
- Forbindelse: Kabel
- Utførelse: Stereo
- Ømfintlighet hodetelefon: 108 dB ± 3 dB
- Ømfintlighet mikrofon: -58 dB ± 3 dB
- Retningskarakteristikk mikrofon: Nyre
- Kabellengde 2,5 m
- Frekvensområde hodetelefon: 20 Hz – 20 kHz
- Frekvensområde mikrofon: 30 Hz – 15 kHz
- Impedans hodetelefon: 32 Ω
- Maks. effekt hodetelefon: 500 mW

5. Systemkrav

- Windows 10/8.1/8/7/Vista
- To ledige 3,5 mm jacktilkoblinger

6. Idriftsettelse og drift

- Koble de to 3,5 mm jackpluggene på uRage Gaming-hodesettet til to ledige 3,5 mm jackbøsninger på PC-en eller notebookmaskinen.
- uRage Gaming-hodesettet registreres og installeres automatisk av systemet.
- Dette kan ta noen sekunder. Vær tålmodig.
- Gjør deg kjent med alle egenskapene og håndteringen av ditt uRage-hodesett før du begynner å spille (Gameplay).



Merknad – Gamingtips og tilbehør

- For å få en bedre lydopplevelse er det helt nødvendig å tilpasse innstillingene på systemet etter VOIP-programmene (Skype™, TeamSpeak™) som du benytter.
- Spill i en gruppe – hvis du er online sammen med venner og dere spiller sammen, øker vinner sjansene deres.
- I viktige matcher og spill er det ofte fordelaktig å ikke lytte til musikk samtidig, slik at du kan konsentrere deg bedre om spillet.
- I uRage Gaming Series finner du mange passende Teamplayers til ditt uRage Equipment (tastaturer, mus, musemutter og spillkontroller).

7. Vedlikehold og pleie

Dette produktet skal kun rengjøres med en lufri, lett fuktet klut, uten aggressive rengjøringsmidler.

8. Fraskrivelse av ansvar

Hama GmbH & Co KG overtar ingen form for ansvar eller garanti for skader som kan tilbakeføres til ukyndig installering eller montering eller ukyndig bruk av produktet eller som følge av at produktet har blitt benyttet uten at bruksveiledningen og/eller sikkerhetsanvisningene er tatt hensyn til.

9. Service og support

Hama-produktservice hjelper deg gjerne videre dersom du har spørsmål om produktet.

Telefonstøtte: +49 9091 502-115 (tysk/engelsk)

Her finner du ytterligere støtteinformasjon:

www.hama.com

10. Informasjon om resirkulering

Informasjon om beskyttelse av miljøet:



Fra tidspunktet for omsetning av de europeiske direktivene 2002/96/EF og 2006/66/EF i nasjonal rett gjelder følgende:

Elektriske og elektroniske apparater og batterier må ikke deponeres sammen med husholdningsøppelet. Forbrukeren er lovmessig forpliktet til å levere elektriske og elektroniske apparater og batterier til de offentlige samlestedene eller tilbake til stedet hvor produktene ble kjøpt. Detaljer angående dette reguleres av hvert land. Symbolet på produktet, bruksanvisningen eller emballasjen henviser om disse bestemmelsene. Med resirkulering, gjenbruk av stoffer eller andre former av gjenbruk av gamle apparater/batterier bidrar du betydelig til å beskytte miljøet vårt.



URAGE

hama®

Hama GmbH & Co KG
86652 Monheim / Germany
www.hama.com

All listed brands are trademarks of the corresponding companies. Errors and omissions excepted, and subject to technical changes. Our general terms of delivery and payment are applied.

00113721/07.15