

Stylus

Active

Eingabestift

Operating Instructions
Bedienungsanleitung

GB

D

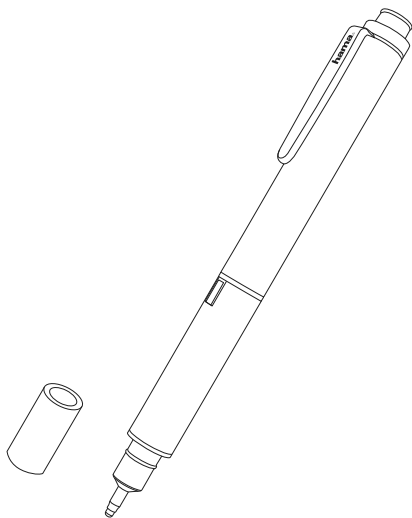

Pic. 1

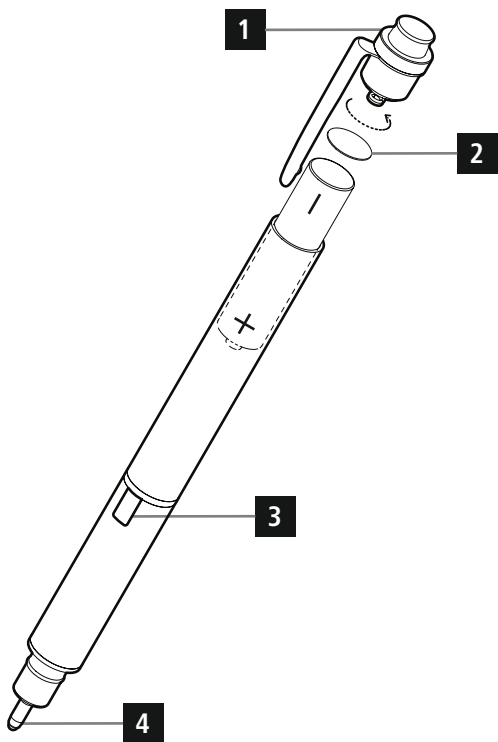

Thank you for choosing a Hama product. Take your time and read the following instructions and information completely. Please keep these instructions in a safe place for future reference. If you sell the device, please pass these operating instructions on to the new owner.

1. Explanation of Warning Symbols and Notes

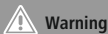

Warning

This symbol is used to indicate safety instructions or to draw your attention to specific hazards and risks.



Note

This symbol is used to indicate additional information or important notes.

2. Package Contents

- Active Stylus
- 1 AAA battery
- These operating instructions

3. Safety Notes

- The product is intended for private, non-commercial use only.
- Protect the product from dirt, moisture and overheating, and only use it in a dry environment.
- Do not drop the product and do not expose it to any major shocks.
- Children are not permitted to play with the device. Children may not clean the product or perform user maintenance without supervision.
- Dispose of packaging material immediately according to locally applicable regulations.
- Do not modify the product in any way. Doing so voids the warranty.



Warning – Batteries

- When inserting batteries, note the correct polarity (+ and - markings) and insert the batteries accordingly. Failure to do so could result in the batteries leaking or exploding.
- Do not tamper with or damage/heat/disassemble the batteries/rechargeable batteries.
- Do not short circuit the batteries/rechargeable batteries and keep them away from uncoated metal objects.
- Do not short-circuit batteries.
- Do not charge batteries.
- Keep batteries out of the reach of children.
- Do not allow children to change batteries without supervision.
- Remove the batteries from products that are not being used for an extended period (unless these are being kept ready for an emergency).
- Immediately remove and dispose of dead batteries from the product.

4. Product components

- Battery compartment cover (1)
- Battery tab (2)
- On/off button with status LED (3)
- Adjustable 2 mm tip (4)

5. Getting Started

Inserting the battery

- Use one AAA battery.
- To get started using the product or to change the battery, open the product by removing the screw(s).
- Remove the protective foil (2) (if present) from the AAA battery.
- Insert the AAA battery into the battery compartment. Be sure the polarity is correct.
- Screw the device back together.

Operation

- Press the on/off button (3) to switch the product on or off.
- If the battery is full enough the LED shines green.
- Please change the battery if the LED shines red.



Note

To avoid damage of the display, please note the following points:

- Avoid exerting strong pressure with the stylus on the display.
- Ensure that the display and the stylus are clean before use. Minor pollutants, e.g. grains of sand, can cause scratches when using the stylus.



Note

- Be aware that protective films with a thickness of 0.12 mm or more and glass screen protectors with a thickness of 0.33 mm or more can affect the functionality of the input pen even with maximum signal strength.
- First test the input pen without screen protectors.
- Be aware that angles $\leq 45^\circ$ between the pen and display can affect the recognition of pen movements. The function therefore also depends on how you hold your hand.
- When using the pen, make sure that no other parts of your hand (for example, the ball of your hand, little finger) come into contact with the display. The touch recognition of a display cannot precisely recognise multiple simultaneous points of contact.
- In general, the recognition of pen movements also depends on your terminal device.

6. Care and Maintenance

- Only clean this product with a slightly damp, lint-free cloth and do not use aggressive cleaning agents.

7. Warranty Disclaimer

Hama GmbH & Co KG assumes no liability and provides no warranty for damage resulting from improper installation/mounting, improper use of the product or from failure to observe the operating instructions and/or safety notes.

8. Service and Support

Please contact Hama Product Consulting if you have any questions about this product.

Hotline: +49 9091 502-115 (German/English)

Further support information can be found here:

www.hama.com

9. Technical Data

	Active Stylus
Power supply:	1.5 V 1 x battery type AAA
Ø Average operating time:	Continuous operation: max. 10 hours on a single battery
Weight:	20 g (without battery)
Dimensions length x Ø	143 x 12 mm

10. Recycling Information

Note on environmental protection:



After the implementation of the European Directive 2012/19/EU and 2006/66/EU in the national legal system, the following applies: Electric and electronic devices as well as batteries must not be disposed of with household waste. Consumers are obliged by law to return electrical and electronic devices as well as batteries at the end of their service lives to the public collecting points set up for this purpose or point of sale. Details to this are defined by the national law of the respective country. This symbol on the product, the instruction manual or the package indicates that a product is subject to these regulations. By recycling, reusing the materials or other forms of utilising old devices/Batteries, you are making an important contribution to protecting our environment.

Vielen Dank, dass Sie sich für ein Hama Produkt entschieden haben!

Nehmen Sie sich Zeit und lesen Sie die folgenden Anweisungen und Hinweise zunächst ganz durch. Bewahren Sie diese Bedienungsanleitung anschließend an einem sicheren Ort auf, um bei Bedarf darin nachschlagen zu können. Sollten Sie das Gerät veräußern, geben Sie diese Bedienungsanleitung an den neuen Eigentümer weiter.

1. Erklärung von Warnsymbolen und Hinweisen



Warnung

Wird verwendet, um Sicherheitshinweise zu kennzeichnen oder um Aufmerksamkeit auf besondere Gefahren und Risiken zu lenken.



Hinweis

Wird verwendet, um zusätzlich Informationen oder wichtige Hinweise zu kennzeichnen.

2. Packungsinhalt

- Active Stylus
- 1 AAA Batterie
- diese Bedienungsanleitung

3. Sicherheitshinweise

- Das Produkt ist für den privaten, nicht-gewerblichen Haushaltsgebrauch vorgesehen.
- Schützen Sie das Produkt vor Schmutz, Feuchtigkeit und Überhitzung und verwenden Sie es nur in trockenen Räumen.
- Lassen Sie das Produkt nicht fallen und setzen Sie es keinen heftigen Erschütterungen aus.
- Kinder sollten beaufsichtigt werden, um sicherzustellen, dass sie nicht mit dem Produkt spielen.
- Entsorgen Sie das Verpackungsmaterial sofort gemäß den örtlich gültigen Entsorgungsvorschriften.

- Nehmen Sie keine Veränderungen am Gerät vor. Dadurch verlieren Sie jegliche Gewährleistungsansprüche.



Warnung Batterien

- Beachten Sie unbedingt die korrekte Polarität (Beschriftung + und -) der Batterien und legen Sie diese entsprechend ein. Bei Nichtbeachtung besteht die Gefahr des Auslaufens oder einer Explosion der Batterien.
- Verändern und/oder deformieren/erhitzen/zerlegen Sie Akkus/Batterien nicht.
- Schließen Sie Akkus/Batterien nicht kurz und halten Sie sie von blanken Metallgegenständen fern.
- Schließen Sie die Batterien nicht kurz.
- Laden Sie Batterien nicht.
- Bewahren Sie Batterien außerhalb der Reichweite von Kindern auf.
- Gestatten Sie Kindern nicht ohne Aufsicht das Wechseln von Batterien.
- Entfernen Sie Batterien aus Produkten, die längere Zeit nicht benutzt werden.
- Entfernen und entsorgen Sie verbrauchte Batterien unverzüglich aus dem Produkt.

4. Produktbestandteile

- Batteriefachabdeckung (1)
- Schutzfolie der Batterie (2)
- Ein/Aus Taste mit Status LED (3)
- Verstellbare 2-mm Spitze (4)

5. Inbetriebnahme

Batterie einlegen

- Verwenden Sie 1 Batterie des Typs AAA.
- Für die Inbetriebnahme/Auswechseln der Batterie schrauben Sie das Produkt auf.
- Entfernen Sie ggfs. die Schutzfolie (2) der Batterie des Typs AAA.
- Legen Sie die Batterie des Typs AAA (wieder) polrichtig in das Batteriefach ein.
- Schrauben Sie das Produkt wieder zusammen.

Betrieb

- Drücken Sie die Ein /Aus Taste (3) um das Produkt ein- oder auszuschalten.
- Bei ausreichend voller Batterie leuchtet die LED grün.
- Leuchtet die LED rot wechseln Sie die Batterie.



Hinweis

Um Beschädigungen des Displays zu vermeiden, beachten Sie folgende Punkte:

- Vermeiden Sie, mit dem Eingabestift starken Druck auf das Display auszuüben.
- Achten Sie darauf, dass das Display und der Eingabestift vor Benutzung sauber sind. Kleinere Verschmutzungen wie Sandkörner können bei Verwendung des Eingabestifts zu Kratzern führen.



Hinweis

- Beachten Sie, dass Schutzfolien ab 0,12mm und Displayschutzgläser ab 0,33mm Dicke die Funktion des Eingabestiftes auch bei max. Signalstärke beeinträchtigen können.
- Testen Sie den Eingabestift zunächst ohne Displayschutzfolie oder – glas.
- Beachten Sie, dass Winkel von $\leq 45^\circ$ zwischen Stift und Display die Erkennung der Stiftbewegungen beeinträchtigen können. Die Funktion ist also auch abhängig von der individuellen Handhaltung.
- Beachten Sie, dass bei der Benutzung des Stiftes keine weiteren Teile der Hand (z.B. Ballen, kleiner Finger) das Display berühren. Die Berührungserkennung eines Displays kann mehrere gleichzeitige Berührungen nicht sauber erkennen.
- Beachten Sie, dass generell die Erkennung der Stiftbewegungen auch von Ihrem Endgerät abhängig ist.

6. Wartung und Pflege

- Reinigen Sie dieses Produkt nur mit einem fusselfreien, leicht feuchten Tuch und verwenden Sie keine aggressiven Reiniger.

7. Haftungsausschluss

Die Hama GmbH & Co KG übernimmt keinerlei Haftung oder Gewährleistung für Schäden, die aus unsachgemäßer Installation, Montage und unsachgemäßem Gebrauch des Produktes oder einer Nichtbeachtung der Bedienungsanleitung und/oder der Sicherheitshinweise resultieren.

8. Service und Support

Bitte wenden Sie sich bei Fragen zum Produkt gerne an die Hama-Produktberatung.

Hotline: +49 9091 502-115 (Deu/Eng)

Weitere Supportinformationen finden sie hier:

www.hama.com

9. Technische Daten

	Acitve Stylus
Stromversorgung:	1,5 V 1 x Batterietyp AAA
Ø Betriebsdauer:	Dauerbetrieb max. 10h mit 1 Batterie
Gewicht:	20g (ohne Batt.)
Abmessungen L x Ø	143 x 12 mm

10. Entsorgungshinweise

Hinweis zum Umweltschutz:



Ab dem Zeitpunkt der Umsetzung der europäischen Richtlinien 2012/19/EU und 2006/66/EG in nationales Recht gilt folgendes: Elektrische und elektronische Geräte sowie Batterien dürfen nicht mit dem Hausmüll entsorgt werden. Der Verbraucher ist gesetzlich verpflichtet, elektrische und elektronische Geräte sowie Batterien am Ende ihrer Lebensdauer an den dafür eingerichteten, öffentlichen Sammelstellen oder an die Verkaufsstelle zurückzugeben. Einzelheiten dazu regelt das jeweilige Landesrecht. Das Symbol auf dem Produkt, der Gebrauchsanleitung oder der Verpackung weist auf diese Bestimmungen hin. Mit der Wiederverwertung, der stofflichen Verwertung oder anderen Formen der Verwertung von Altgeräten/Batterien leisten Sie einen wichtigen Beitrag zum Schutz unserer Umwelt.

hama®

Hama GmbH & Co KG
86652 Monheim / Germany
www.hama.com

All listed brands are trademarks of the corresponding companies. Errors and omissions excepted, and subject to technical changes. Our general terms of delivery and payment are applied.



00107830/07.17