

hama®

M O B I L E P H O N E

Bluetooth-Headset »Micro«



hama®

Hama GmbH & Co KG
D-86651 Monheim/Germany
www.hama.com

00087552/11.07

ⓓ Bedienungsanleitung

Das Bluetooth-Headset „Micro“ ist ein drahtloses Headset für Mobiltelefone, ausgestattet mit der Bluetooth-Technologie.

Bei der Bluetooth-Technologie handelt es sich um einen Standard für die drahtlose Datenkommunikation auf kurze Distanz. Headsets und Bluetooth-fähige Mobiltelefone können ohne Kabel bis zu einem Abstand von 10 Metern miteinander Verbindung aufnehmen.

Dieses Produkt ist ein geeignetes Bluetooth-Headset, dass die Bedingungen nach den Richtlinien des Bluetooth V2.0 Protokolls erfüllt. Es werden die Profile „Headset“ und „Hands-Free“ unterstützt. Weiterhin besteht eine Abwärts-Kompatibilität zu Bluetooth V1.1 und V1.2.

Lieferumfang

- Headset
- 230V-Netzteil
- KFZ-Ladegerät
- Headset - Tragegurt

Bluetooth-Headset Beschreibung

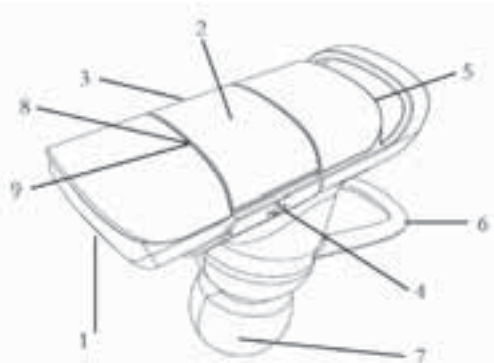

1. Mikrofon
2. Taste „S1“
3. Taste „S2“
4. Taste „S3“
5. Ladebuchse
6. Ohrbügel
7. Ohrhörer/Lautsprecher
8. LED-Indikator Blau
9. LED-Indikator Rot

Laden des Headsets

Bevor Sie das Headset zum ersten Mal benutzen, laden Sie es mit dem mitgelieferten Netzteil für mindestens 2 Stunden.

- Stecken Sie das Ladegerät an die Steckdose sowie in die dafür vorgesehene Buchse am Headset.
- Während des Ladevorgangs leuchtet die integrierte LED „Rot“. Ist der Akku des Headsets voll geladen erlischt die LED.
- Wird das Headset über einen längeren Zeitraum nicht benutzt, kann es einige Minuten dauern bis der Ladevorgang nach dem Anstecken des Netzteil startet. D. h., in dieser Zeit wird Laden auch nicht über die LED signalisiert! Warten Sie einige Minuten, die LED leuchtet dann mit Beginn des Ladevorgangs.
- Durch blinken der roten LED wird „schwache Batterie“ signalisiert. Laden Sie dann den Akku bzw. das Headset wieder wie eben beschrieben.

Funktionen der einzelnen Bedienknöpfe

„S1“, „S2“ und „S3“:

„S1“

- Ein-/Ausschalten
- Anrufe entgegennehmen
- Pairing
- Anrufe beenden
- Sprachwahl
- Wahlwiederholung
- Anruf ablehnen

„S2“

- Lautstärke –
- Mikrofon-Stummschaltung

„S3“

- Lautstärke +
- Mikrofon-Stummschaltung

Headset einschalten/ausschalten

- Durch Drücken und Halten der Taste „S1“ für 3 Sekunden lässt sich das Headset einschalten. Die blaue LED am Headset blinkt anschließend.
- Zum Ausschalten drücken Sie ebenfalls die Taste „S1“ für 3 Sekunden. Die rote LED am Headset blinkt kurz und das Headset schaltet ab.

Anpassung des Headsets an Ihr Mobiltelefon (Pairing)

Damit das Headset mit Ihrem Telefon kommunizieren kann, ist es erforderlich die beiden Komponenten miteinander „bekannt“ zu machen. Dieser Prozess wird als „Pairing“ bzw. „Kopplung“ bezeichnet und stellt die Grundlage der Benutzung des Bluetooth-Headsets dar. Das Pairing muss nur einmal, vor der ersten Inbetriebnahme des Headsets, durchgeführt werden!

Stellen Sie sicher, dass das Headset voll geladen ist und das Netzteil nicht am Headset angesteckt ist. Bereiten Sie Ihr Telefon für die Pairing-Prozedur vor. Folgen Sie gemäß der Bedienungsanleitung Ihres Mobiltelefons den Anweisungen wie Sie Ihr Telefon in den Bluetooth-Modus schalten und die Kopplungsprozedur einzuleiten und durchzuführen ist.

- Stellen Sie sicher dass das Headset ausgeschaltet ist.
- Drücken Sie am Headset die Taste „S1“ für 6 Sekunden bis die LED abwechselnd blau/rot zu blinken beginnt. Das Headset befindet sich nun im Pairingmodus. **Bitte beachten:** Das Headset hält den Pairing-Modus für etwa 5 Minuten aufrecht, danach muss dieser wieder wie eben beschrieben neu eingeleitet werden!
- Leiten Sie nun das Pairing mit Ihrem Mobiltelefon gemäß der Anleitung Ihres Telefons ein. Folgen Sie den Anweisungen im Display Ihres Telefons.
- Ihr Telefon sucht nun in der Bluetooth-Umgebung nach entsprechenden Geräten.
- Hat Ihr Telefon das Headset „gefunden“, wird dies im Display angezeigt „BHM-121“.
- Wählen Sie das Headset aus und folgen Sie weiterhin den Anweisungen im Telefon bzw. in der Bedienungsanleitung des Telefons.
- Wenn Sie nach dem Passkey oder PIN gefragt werden, bestätigen Sie diesen mit der Eingabe „1234“.
- Das Pairing ist somit abgeschlossen. Die rote LED erlischt. Die blaue LED blinkt nun regelmäßig und signalisiert dadurch Betriebsbereitschaft (StandBy). Das Headset ist nun einsatzbereit und kann verwendet werden.

Benutzung/Gesprächsmanagement

Bitte beachten Sie, dass nicht alle Gesprächsmanagement-Funktionen von allen Mobiltelefonen unterstützt werden! Dies ist abhängig vom telefonseitig unterstützten Freisprech-Profil „Headset“ und/oder „Handsfree“. Beachten Sie hierzu die Bedienungsanleitung Ihres Mobiltelefons.

Anrufe annehmen / beenden / ablehnen

- Eingehende Anrufe können Sie über das Headset entgegennehmen. Ein eingehender Anruf wird visuell (blaue LED blinkt rasch) sowie akustisch am Headset signalisiert. Drücken Sie die Taste „S1“ um das Gespräch entgegenzunehmen.
- Um Gespräche zu beenden drücken ebenfalls die Taste „S1“.
- Weiterhin können eingehende Anrufe durch drücken der Taste „S1“ für 2 Sekunden abgewiesen werden.

Anrufe tätigen

Stellen Sie sicher dass Ihr Headset mit dem Telefon „verbunden“ ist. Anrufe tätigen Sie in der gewohnten Art und Weise, jedoch wird das Headset als Gesprächsmedium benutzt.

Anrufe tätigen per Sprachwahl (Voice-Dialing)

Um Anrufe per Sprachwahl tätigen zu können, müssen die entsprechenden Sprachprofile im Telefon hinterlegt/ abgespeichert sein. Weiterhin muß Ihr Telefon diese Funktion im Bluetooth-Betrieb unterstützen (nur Handsfree-Profile). Beachten Sie hierzu die Bedienungsanleitung Ihres Mobiltelefons. Die Sprachwahl über das Headset funktioniert in der gleichen Art und Weise als würde der Anruf über das Telefon geführt werden. Lediglich wird die Sprachwahl nicht am Telefon sondern über das Headset aktiviert!

- Drücken Sie die Taste „S1“.
- Ein kurzer Ton signalisiert, dass die Sprachwahl aktiviert wurde.
- Sprechen Sie nun den entsprechenden Namen bzw. das hinterlegte Sprachprofil des gewünschten Gesprächspartners.
- Der Anruf wird aufgebaut.
- Durch drücken der Taste „S1“ läßt sich die Sprachwahl abbrechen.

Anklopfender Anruf

Um während eines Gesprächs einen anklopfenden Anruf anzunehmen, betätigen Sie die Taste „S1“.

Wahlwiederholung

Durch Drücken der Taste "S1" für 2 Sekunden aktivieren Sie die Wahlwiederholung der zuletzt gewählten Nummer. Das Gespräch wird anschließend aufgebaut.

Mikrofon-Stummschaltung

Während eines Gesprächs besteht die Möglichkeit das im Headset integrierte Mikrofon stumm zu schalten, um z. B. ein vertrauliches Gespräch mit einem weiteren Gesprächspartner zu führen oder Rückfragen zu tätigen. Hierzu betätigen Sie bitte gleichzeitig die Tasten „S2“ und „S3“ – das Mikrofon wird deaktiviert. Um die Mikrofon-Stummschaltung wieder rückgängig zu machen betätigen Sie wiederum gleichzeitig die Tasten „S2“ und „S3“ – das Mikrofon wird wieder aktiviert.

Bitte beachten:

In Verbindung mit einigen Mobiltelefonen wird die „Verbindung“ zwischen Telefon und Headset nach einiger Zeit automatisch getrennt bzw. muss die „Verbindung“ nach dem Einschalten beider Geräte (Headset und Mobiltelefon) manuell hergestellt werden. In diesen Fällen ist bei eingehenden Anrufen keine Anrufsignalisierung im Headset zu hören. Um die „Verbindung“ bei eingehenden Anrufen herzustellen, drücken Sie die Taste „S1“.

Lautstärkeregelung

Durch drücken der Lautstärke-Tasten („S2“, „S3“) lässt sich die Lautstärke des Headsets individuell einstellen. Zudem kann die Lautstärke auch im Telefon reguliert werden.

Vorsichtsmaßnahmen und Pflege des Bluetooth-Headsets

- Schalten Sie das Headset ab bevor Sie es z. B. in der Tasche aufbewahren um unbeabsichtigtes Annehmen von Gesprächen zu vermeiden.
- Bewahren Sie das Headset vor Flüssigkeit, Feuchtigkeit und Schmutz.
- Verwenden Sie keine aggressiven Reiniger um das Headset zu säubern.
- Setzen Sie das Headset nicht zu hohen bzw. zu niedrigen Temperaturen aus.
- Wenn Sie das Headset längere Zeit nicht benutzen, lagern Sie es an einem trockenen Ort und bewahren Sie es vor zu starken Temperaturen.
- Beachten Sie, dass der integrierte Akku nicht gewechselt werden kann! Versuchen Sie nicht das Gehäuse des Headsets zu öffnen!
- Benutzen Sie zum Laden des Headsets ausschließlich das mitgelieferte Netzteil/Ladegerät.

Zulassungs- und Sicherheitsbescheinigungen/Allgemeine Informationen

Dieses Gerät trägt die CE-Kennzeichnung entsprechend den Bestimmungen der Directive R&TTE (1999/5/EG). Hama GmbH & Co. KG erklärt hiermit, dass sich dieses Gerät in Übereinstimmung mit den grundlegenden Anforderungen und den weiteren relevanten Regelungen und Vorschriften der Richtlinie 1999/5/EG befindet. Die Konformitätserklärung finden Sie im Internet unter <http://www.hama.com>.

The »Micro« headset is a wireless headset for mobile phones with Bluetooth technology. Bluetooth technology is a standard for wireless data communication over a short distance. Headsets and Bluetooth compatible mobile phones can be wirelessly connected up to a distance of 10 metres.

This product is a Bluetooth-compatible headset that fulfils the conditions as required by Bluetooth 1.2 protocol. Two profiles are supported: devices equipped with headset profiles and hands-free profiles. Therefore, the headset functions with all suitable Bluetooth devices that support the headset and/or hands-free profiles.

Extent of delivery

- Bluetooth headset
- 230 V power supply unit
- Car charger
- Headset carrying strap

Bluetooth Headset Description

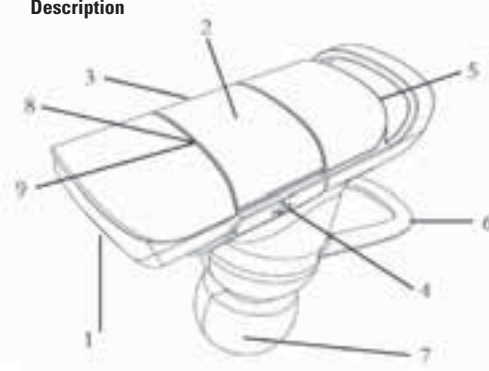

1. Microphone
2. S1 button
3. S2 button
4. S3 button
5. Charging terminal
6. Earband
7. Earphones/speakers
8. Blue LED indicator
9. Red LED indicator

Charging the headset

Before using the headset for the first time, charge the headset with the supplied power supply unit for at least 2 hours.

- Plug the charger in to the mains socket and connect it to the socket on the headset.
- The integrated LED lights red during the charging process. The LED goes off when the headset battery is fully charged.
- If the headset has not been used for an extended period of time, it can take a few minutes after plugging in the power supply unit before headset begins to charge. During this time, the LED also does not signal that charging has begun. Wait a few minutes, and the LED will light up to signal that charging has started.
- The red LED flashes to indicate "low battery". Charge the battery and/or the headset as described.

Functions of the S1, S2, and S3 buttons:

S1:

- On/off switch
- Accepting calls
- Pairing
- Ending calls
- Voice dialling
- Last number redial
- Reject call

S2:

- Volume down
- Microphone mute

S3:

- Volume up
- Microphone mute

Switching the headset on/off

- Press and hold the "S1" button for 3 seconds to switch on the headset. The blue LED on the headset then flashes.
- Press the "S1" button for 3 seconds to deactivate the headset. The red LED on the headset flashes red briefly, and the headset shuts off.

Adjusting the headset to your mobile phone (pairing)

You must introduce both components to enable the headset to communicate with your telephone. This process is known as pairing or coupling and is the basis for using the Bluetooth headset. Pairing only has to be carried out once before the headset is commissioned for the first time. Ensure that the headset is fully charged and the power supply is not plugged into the headset. Prepare your telephone for the pairing process. Follow the instructions in the operating manual of your mobile phone to switch your telephone to Bluetooth mode and initiate and perform the coupling procedure.

- Ensure that the headset is switched off.
- Press the S1 button on the headset for 6 seconds until the LED starts flashing red and blue alternately. The headset is now in pairing mode. **Please note:** The headset maintains pairing mode for 5 minutes. After this time, it must be started again as described.
- Start pairing with your mobile phone as described in the instruction manual for your phone. Follow the instructions on your phone's display.
- Your telephone searches for corresponding devices in the Bluetooth environment.
- When your mobile phone finds the headset, "BHM-121" will be shown on the phone's display.
- Select the headset and follow the remaining instructions in the phone or in the operating instructions of the phone.
- If you are asked for the passkey or PIN, confirm this by entering 1234.
- Pairing is now complete. The red LED goes out. The blue LED now flashes regularly, thus indicating that it is ready for operation (standby). The headset is now ready for operation and can be used.

Use/Call management

Please note that not all mobile phones support all the call management functions. This depends on whether the mobile phone supports the hands-free profile "headset" and/or "hands-free". For more information, please refer to the operating instructions of your mobile phone.

Accepting, ending, and rejecting calls

- You can answer incoming calls using the headset. An incoming call is indicated by the blue LED flashing quickly, as well as by an audible signal in the headset. Press the S1 button to accept the call.
- Press the S1 button again to end the call.
- To reject incoming calls, press the S1 button for 2 seconds.

Making calls

Ensure that your headset is „connected“ to the telephone. Calls are made as usual, with the exception that the headset is used to make the call.

Making calls using voice dialling

To make calls using voice dialling, the corresponding voice profiles must be set up/stored in your phone. Your telephone must also support this function in Bluetooth mode (hands-free profiles only). For more information, please refer to the operating instructions of your mobile phone. Voice dialling using the headset operates in the same manner as if you were making a call using the phone.

The only difference is that voice dialling is activated using the headset, not the phone.

- Press the S1 button.
- A short tone indicates that voice dialling has been activated.
- Say the correct name or the voice profile of the person you wish to call.
- The call will be made.
- Press S1 to cancel voice dialling.

Waiting calls

Press the S1 button to accept a waiting call during another call.

Last number redial

By pressing the "S1" button for 2 seconds, the last number redial is activated. The call is set up afterwards.

Switching off the sound of the microphone

During a call, the microphone on the headset can be set to mute. This can be used, for example, to hold confidential conversations with another person or make inquiries that the person on the phone cannot hear. To do so, press the S2 and S3 buttons simultaneously – the microphone will be deactivated. To switch the sound of the microphone back on, press the S2 and S3 buttons at the same time again – the microphone will be re-activated.

Please note:

With some mobile phones, the connection between the telephone and the headset is automatically disconnected after a certain period, or the devices must be connected manually after both devices (headset and mobile phone) are switched on. If this is the case, no call signal is heard via the headset for incoming calls. To establish the connection for incoming calls, press the S1 button.

Volume control

Press the volume buttons (S2, S3) to set the volume of the headset as required. The volume can also be controlled via the telephone.

Precautionary measures and caring for your Bluetooth headset

- Switch off the headset before storing it in your pocket or elsewhere to prevent accepting calls unintentionally.
- Keep the headset away from liquids, moisture and dirt.
- Do not use aggressive cleaning agents to clean the headset.
- Do not expose the headset to excessively high or low temperatures.

- If you are not going to use the headset for an extended period, store it in a dry place and protect it against excessive temperatures.
- Note that the integrated battery cannot be changed. Do not try to open the housing of the headset.
- Use only the enclosed power supply unit/charger to charge the headset.

Registration and Safety Certification/General Information

This device bears the CE symbol as specified by the provisions of Directive R & TTE (1999/5/EC). Hama GmbH & Co. KG hereby declares that this device is in compliance with the basic requirements and other relevant guideline and regulations of the 1999/5/EC guideline. You will find the declaration of conformity in the Internet at <http://www.hama.com>

F Mode d'emploi

Le micro-casque « Micro » est un micro-casque sans fil pour téléphones portables utilisant la technologie Bluetooth. La technologie Bluetooth est un standard pour la transmission de données sans fil à courte distance. Les micro-casques et les téléphones compatibles Bluetooth peuvent communiquer sans câble dans un périmètre de 10 mètres.

Ce produit est un micro-casque compatible Bluetooth conforme aux directives du protocole Bluetooth 1.2. Il supporte deux profils : Les appareils avec profil micro-casque et les appareils avec profil mains-libres. Il supporte donc le fonctionnement avec tous les téléphones compatibles Bluetooth, les profils micro-casque et/ou les profils mains-libres.

Contenu

- Micro-casque
- Bloc secteur 230V
- Chargeur automobile
- Sangle pour le micro-casque

Micro-casque Bluetooth

Description

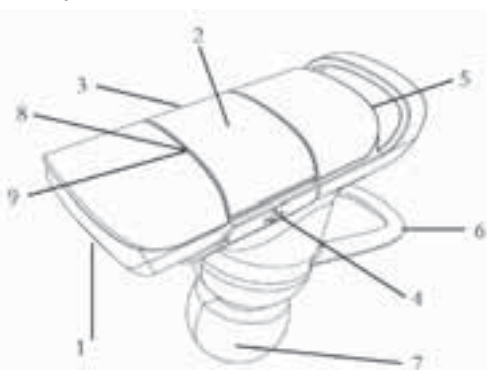

1. Microphone
2. Touche „S1”
3. Touche „S2”
4. Touche „S3”
5. Prise pour charge
6. Arceau
7. Ecouteur/haut-parleur
8. Témoin LED bleue
9. Témoin LED rouge

Charge du micro-casque

Avant d'utiliser la première fois le micro-casque, chargez-le avec le bloc secteur fourni au moins pendant 2 heures.

- Raccordez le chargeur à la prise de courant et à la prise prévue pour le micro-casque.
- Pendant le processus de charge la LED „rouge” intégrée s'allume. Une fois l'accu du micro-casque entièrement chargé, la LED s'éteint.
- Si vous n'avez pas utilisé le micro-casque pendant longtemps, cela peut prendre quelques minutes jusqu'à ce que le processus de charge démarre après le branchement du bloc secteur. Cela signifie que pendant ce laps de temps, la recharge ne sera pas signalisée par la LED! Attendez quelques minutes, la LED va s'allumer avec le commencement du processus de charge.
- Le clignotement de la LED rouge signale que la batterie est „faible”. Rechargez alors l'accu ou le micro-casque comme il est décrit ci-dessus.

Fonctions des boutons de commande „S1”, „S2” et „S3”:

„S1”

- Allumer/éteindre
- Accepter un appel
- Couplage
- Conclure un appel
- Sélection vocale
- Répétition du dernier appel
- Rejeter un appel

„S2”

- Volume –
- Mise en position muette du microphone

„S3”

- Volume +
- Mise en position muette du microphone

Allumer/éteindre le micro-casque

- En maintenant la touche „S1” appuyée pendant 3 secondes, vous pouvez allumer le micro-casque. La LED bleue du micro-casque clignote ensuite.
- Pour éteindre le micro-casque, appuyez de nouveau sur la touche „S1” pendant 3 secondes. La LED rouge du micro-casque clignote brièvement et le micro-casque s'éteint.

Ajustement du micro-casque à votre téléphone mobile

(Pairing)

Afin que le micro-casque puisse communiquer avec votre téléphone, il est nécessaire que les deux appareils „fassent connaissance”. Ce processus est désigné „Pairing” ou „Couplage” et sert de fondement à l'utilisation du micro-casque Bluetooth.

Le couplage doit seulement être réalisé une fois, avant la première mise en marche du micro-casque! Assurez-vous que le micro-casque est entièrement rechargé et que le bloc secteur n'est pas relié au micro-casque. Préparez votre téléphone à la procédure du couplage. Suivez les instructions du manuel d'utilisation de votre téléphone portable pour mettre votre téléphone dans le mode Bluetooth, déclencher et faire exécuter la procédure de couplage.

- Vérifiez que le micro-casque est bien éteint.
- Appuyez pendant 6 secondes sur la touche „S1” du micro-casque jusqu'à ce que la LED commence à clignoter par alternance en bleu/rouge. Le micro-casque se trouve à présent dans le mode couplage. **Veillez observer** : Le micro-casque maintient le mode pairing 5 minutes environ, ensuite celui-ci doit de nouveau être mis en route comme il est décrit ci-dessus!
- Procédez maintenant au couplage avec votre téléphone portable selon les instructions de votre téléphone. Suivez les instructions à l'écran de votre téléphone.
- Votre téléphone recherche à présent les appareils correspondants dans l'environnement Bluetooth.
- Si votre téléphone „trouve” le micro-casque, celui-ci sera affiché à l'écran „BHM-121”.
- Sélectionnez le micro-casque et continuez à suivre les instructions de votre téléphone ou du manuel d'utilisation du téléphone.
- Si on vous demande un code PIN, confirmez celui-ci en tapant „1234”.
- Le couplage est maintenant terminé. La LED rouge s'éteint. La LED bleue clignote à présent régulièrement et signale l'état de marche (StandBy/veille). Le micro casque est maintenant prêt à l'emploi.

Utilisation/Gestion des appels

Veillez noter que toutes les fonctions de gestion des appels ne sont pas supportées par tous les téléphones mobiles! Cela dépend si le téléphone supporte les profils de communication libre de „micro-casque” et/ou de „kit mains libres”. Pour cela, consultez le mode d'emploi de votre téléphone mobile.

Accepter/terminer/refuser un appel

- Vous pouvez répondre aux appels entrants avec le micro casque. Un signal visuel et acoustique vous informe d'un appel arrivant (la LED bleue clignote rapidement). Appuyez sur la touche „S1” pour répondre à un appel.
- Pour terminer un appel, appuyez également sur la touche „S1”.
- De plus, il est possible de refuser des appels en appuyant pendant 2 secondes sur la touche „S1”.

Appeler

Vérifiez que votre micro-casque est bien „relié” au téléphone. Vous pouvez téléphoner comme d'habitude; cependant c'est le micro-casque qui sert de moyen de communication.

Composer le numéro par reconnaissance vocale (Voice-Dialing)

Pour faire un appel par sélection vocale, les profils de communication correspondants doivent être enregistrés/ installés dans le téléphone. De plus, votre téléphone doit supporter cette fonction dans le mode Bluetooth (seulement les profils des kits mains libres). Pour cela, lisez le mode d'emploi de votre téléphone mobile. La sélection vocale fonctionne via le micro-casque, de la même façon que si l'appel était réalisé avec le téléphone. La sélection vocale n'est pas activée au téléphone mais s'effectue via le micro-casque!

- Appuyez sur la touche „S1”.
- Un bref signal sonore informe que la reconnaissance vocale a été activée.
- Dites maintenant le nom correspondant ou le profil de communication installé de l'interlocuteur souhaité.
- La communication va être établie.
- En appuyant sur la touche „S1” vous pouvez interrompre la reconnaissance vocale.

Appel en attente

Pour prendre un appel en attente pendant une conversation, appuyez sur la touche „S1”.

Répétition du dernier appel

En appuyant sur la touche « S1 » pour 2 secondes, vous activez la répétition du dernier numéro appelé. L'appel est établi ensuite.

Mise en position muette du microphone

Pendant une conversation, vous avez la possibilité de mettre en position muette le microphone intégré dans le micro-casque pour par exemple, avoir une conversation confidentielle avec un autre interlocuteur ou pour effectuer des attentes pour recherche. Pour cela, appuyez en même temps sur les touches „S2” et „S3” – le microphone est alors désactivé. Pour enlever la position muette du microphone, appuyez de nouveau sur les touches „S2” et „S3” simultanément – le microphone est alors réactivé.

E Instrucciones de uso

Veillez observer :

En liaison avec quelques téléphones mobiles, la „liaison“ entre le téléphone et le micro-casque sera au bout de quelque temps interrompue automatiquement ou il faudra rétablir manuellement la „liaison“ après avoir allumé les deux appareils (micro-casque et téléphone mobile). Dans ce cas, vous n'entendrez pas de signal dans le micro-casque lors d'arrivée d'appels. Pour établir la „liaison“ lors d'arrivée d'appels, appuyez sur la touche „S1“.

Réglage du volume

Vous pouvez régler le volume du micro-casque en appuyant sur les touches („S2“, „S3“). De plus, vous pouvez régler le volume au téléphone.

Mesures de précaution et entretien du micro-casque Bluetooth

- Eteignez le micro-casque avant de le mettre dans votre sac par exemple, afin d'éviter de prendre des appels involontairement.
- Protégez le micro-casque des liquides, de l'humidité et de la poussière.
- N'utilisez pas de nettoyant détergent pour nettoyer le micro-casque.
- N'exposez pas le micro-casque à des températures trop élevées ou trop basses.
- Si vous n'utilisez pas le micro-casque pendant longtemps, mettez-le dans un endroit au sec et ne le soumettez pas à de trop fortes températures.
- Veuillez noter que l'accu intégré ne peut pas être changé! N'essayez pas d'ouvrir le boîtier du micro-casque!
- Pour recharger le micro-casque, utilisez uniquement le bloc secteur/le chargeur fourni.

Certificats d'homologation et de sécurité/Informations générales

Cet appareil porte la certification CE selon les prescriptions de la directive R&TTE (1999/5/EG).

Hama GmbH & Co. KG certifie que ce produit est conforme aux exigences fondamentales et autres règlements importants ainsi qu'aux prescriptions de la directive 1999/5/EG. Vous trouverez le certificat de conformité sous <http://www.hama.com>.

El headset "Micro" es un headset inalámbrico para teléfonos móviles equipado con la tecnología Bluetooth. La tecnología Bluetooth es un estándar de comunicación de datos inalámbrica a corta distancia. Los headsets y los teléfonos móviles compatibles con Bluetooth se pueden poner en contacto entre ellos sin necesidad de cables hasta a una distancia de 10 metros. Este producto es un headset compatible con Bluetooth que cumple los requisitos reflejados en las directrices del protocolo Bluetooth 1.2. Se soportan dos perfiles: Aparatos con perfil de headset y aparatos con perfil de manos libres. De este modo se garantiza el funcionamiento con todos los aparatos compatibles con Bluetooth que soportan el perfil de headset y/o el perfil de manos libres.

Volumen de suministro

- Headset Bluetooth
- Fuente de alimentación de 230 V
- Cargador de Coche
- Correa de headset

Headset Bluetooth Descripción

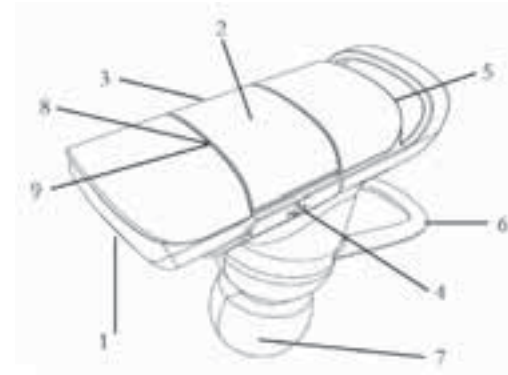

1. Micrófono
2. Tecla "S1"
3. Tecla "S2"
4. Tecla "S3"
5. Hembra de carga
6. Arco de oreja
7. Auricular/Altavoz
8. Indicador LED azul
9. Indicador LED rojo

Cargar el headset

Antes de utilizar el headset por primera vez, cárguelo con la fuente de alimentación suministrada durante 2 horas como mínimo.

- Enchufe el cargador en un enchufe eléctrico y en la hembra prevista para ello en el headset.
- Durante el proceso de carga, el LED integrado luce en rojo. Cuando la pila recargable del headset está completamente cargada, el LED se apaga.
- Si el headset ha estado sin utilizarse durante un periodo prolongado de tiempo, pueden pasar varios minutos hasta que el proceso de carga se inicie después de enchufar la fuente de alimentación. Durante este tiempo, la carga tampoco se señaliza mediante el LED. En estos casos, espere unos minutos, el LED se ilumina con el inicio del proceso de carga.
- La necesidad de cargar la pila se señaliza mediante el parpadeo del LED rojo. En este caso, la pila recargable o el headset debe cargarse tal y como se acaba de describir.

Funciones de las teclas de manejo "S1", "S2" y "S3": "S1"

- Encender/Apagar
- Contestar llamadas
- Pairing (vincular)
- Finalizar llamadas
- Selección de idioma
- Llamada
- Rechazar llamadas

"S2"

- Volumen -
- Desactivar el sonido del micrófono

"S3"

- Volumen +
- Desactivar el sonido del micrófono

Conectar/Desconectar el headset

- El headset se enciende pulsando y manteniendo pulsada la tecla "S1" durante 3 segundos. El LED azul del headset parpadea entonces.
- Para desconectar el headset, mantenga pulsada la tecla "S1" durante 3 segundos. El LED rojo del headset parpadea brevemente y el headset se apaga.

Vincular el headset a su teléfono móvil (pairing)

Para que el headset pueda comunicarse con su teléfono, es necesario que los aparatos "se conozcan" entre ellos. Este proceso se conoce como "pairing" o vinculación y constituye la base para la utilización del headset Bluetooth.

Este proceso se debe llevar a cabo una sola vez, antes de la primera puesta en servicio. Asegúrese de que el headset está cargado por completo y de que la fuente de alimentación no está enchufada al headset. Prepare su teléfono para el procedimiento de pairing. Siga las indicaciones de las instrucciones de manejo de su teléfono móvil para poner éste en el modo Bluetooth e iniciar y llevar a cabo el procedimiento de vinculación.

- Asegúrese de que el headset está apagado.
- Pulse y mantenga pulsada durante 6 segundos la tecla "S1" del headset hasta que el LED empiece a parpadear de forma alternante en azul y rojo. El headset se encuentra entonces en el modo de pairing (vinculación). **Tenga en cuenta:** El headset mantiene el modo de Pairing durante 5 minutos; pasado este tiempo, se debe iniciar de nuevo tal y como se ha descrito anteriormente.
- Inicie el proceso de pairing con su teléfono móvil según las instrucciones de su teléfono. Siga las instrucciones que aparecen en la pantalla de su teléfono.
- En el entorno de Bluetooth, su teléfono buscará los aparatos correspondientes.
- En cuanto su teléfono haya detectado el headset, en el display se visualizará "BHM-121".
- Elija el headset y continúe con las instrucciones que le dé su teléfono o que se indiquen en las instrucciones de uso de éste.
- Cuando se le requiera introducir una contraseña (contraseña) o un PIN, introduzca "1234".
- El proceso de pairing queda así concluido. El LED rojo se apaga. El LED azul parpadea regularmente y señala la disponibilidad para el servicio (stand-by). El headset está ahora preparado y ya se puede utilizar.

Utilización/Gestión de llamadas

Recuerde que no todas las funciones de gestión de llamadas vienen soportadas por todos los teléfonos. Esto depende del perfil soportado por el teléfono, sea de "headset" y/o de "manos libres". Observe también las instrucciones de uso de su teléfono móvil.

Contestar, finalizar y rechazar llamadas

- Puede contestar las llamadas entrantes mediante el headset. Una llamada entrante se señala visual (el LED azul parpadea rápidamente) y acústicamente en el headset. Pulse la tecla "S1" para contestar la llamada.
- Pulse también la tecla "S1" para finalizar llamadas.
- Las llamadas entrantes se pueden rechazar pulsando durante 2 segundos la tecla "S1".

Realizar llamadas

Asegúrese de que su headset está conectado al teléfono. Las llamadas se realizan de la forma usual, pero utilizando el headset como medio de comunicación.

Realizar llamadas mediante marcación por voz (Voice-Dialing)

Para poder realizar llamadas mediante marcación por voz, los perfiles de voz correspondientes deben estar determinados/guardados en el teléfono. Además, su teléfono debe soportar esta función en el modo Bluetooth (sólo perfil de manos libres). Observe también las instrucciones de uso de su teléfono móvil. La marcación por voz a través del headset funciona de manera análoga a cuando se hace a través del teléfono, lo único es que la marcación por voz no se activa en el teléfono, sino en el headset.

- Pulse la tecla "S1".
- Un tono de corta duración señala que la marcación por voz se ha activado.
- Pronuncie ahora el nombre o el perfil de voz guardado del interlocutor deseado.
- Se establece la llamada.
- Pulsando la tecla „S1“, la marcación por voz se desactiva.

Llamada entrante

Si durante una conversación telefónica desea contestar una llamada entrante, pulse la tecla "S1".

Rellamada

Manteniendo pulsada durante 2 segundos la tecla "S1", se activa la rellamada del último número marcado. Seguidamente, la llamada se establece.

Desactivar el sonido del micrófono

Durante una llamada, existe la posibilidad de desactivar el micrófono integrado del headset para, p. ej., hablar de forma confidencial con otra persona o para consultar sin que el interlocutor se entere. Para ello, pulse simultáneamente las teclas "S2" y "S3" – el micrófono se desactiva. Para volver a activar el sonido del micrófono, pulse de nuevo las teclas "S2" y "S3" simultáneamente – el micrófono se activa de nuevo.

Tenga en cuenta:

Con algunos modelos de móviles, la "conexión" entre el teléfono y el headset se interrumpe automáticamente transcurrido un tiempo o se debe establecer manualmente tras conectar ambos aparatos (headset y móvil). En estos casos, en el headset no se escucha ninguna señalización de llamada cuando se producen llamadas entrantes.

Para establecer la comunicación cuando se producen llamadas entrantes, pulse la tecla "S1".

Regulación de volumen

El volumen del headset se puede regular individualmente pulsando las teclas de volumen ("S2", "S3"). Además, el volumen se puede regular también en el teléfono.

Medidas de precaución y cuidado del headset Bluetooth

- Apague el headset antes de guardarlo, por ejemplo en el bolsillo, para evitar la contestación involuntaria de llamadas.
- Proteja el headset de los líquidos, de la humedad y del polvo.
- No utilice detergentes agresivos para limpiar el headset.
- No exponga el headset a temperaturas demasiado altas o demasiado bajas.
- Si no va a utilizar el headset durante un periodo prolongado de tiempo, guárdelo en un lugar seco y protéjalo de las temperaturas extremas.
- Recuerde que la pila recargable integrada no se puede cambiar. No intente abrir la carcasa del headset.
- Utilice únicamente la fuente de alimentación suministrada / el cargador suministrado para cargar el headset.

Certificados de autorización y seguridad/Informaciones generales

Este aparato lleva el símbolo CE conforme a las disposiciones de la directiva R&TTE (1999/5/CE). Hama GmbH & Co. KG declara por la presente que este aparato cumple con los requisitos básicos y los demás reglamentos relevantes de la directiva 1999/5/CE. La declaración de conformidad se encuentra en Internet bajo <http://www.hama.com>.

GARANTÍA DE DOS AÑOS DE HAMA TECHNICS S.L.

HAMA TECHNICS S.L. garantiza este artículo por un período de 6 meses, desde la fecha de adquisición, contra todo defecto de fabricación que impida el normal funcionamiento del mismo. A partir de ese plazo y hasta cumplirse los 2 años desde la fecha de la compra, el aparato sigue cubierto por esta Garantía en los términos de la Ley 23/2003 de Garantías en la Venta de Bienes de Consumo.

Esta garantía cubre la reparación del aparato dentro de dichos plazos y en los términos que indica la Ley, pero carece de validez si no está acompañado de la correspondiente factura o tique de compra que justifique la fecha exacta de la adquisición y que deberá presentarse libre de enmiendas o tachaduras.

No están cubiertos por esta garantía los daños o averías producidas por instalación incorrecta, su manipulación,

accidentes, roturas, quema, daños producidos por líquidos o humedad excesiva o, en general, usos indebidos o negligentes. Las operaciones de mantenimiento, las piezas sometidas a desgaste natural no entran dentro de la cobertura de esta garantía.

La manipulación interna del aparato por personal no autorizado por HAMA TECHNICS S.L. anula asimismo esta garantía.

Este documento de garantía en ningún caso reduce o limita los derechos legales de los consumidores recogidos en las actuales legislaciones autonómicas, nacional y comunitaria sino que se enmarca dentro de las mismas y se somete a dichas legislaciones en caso de reclamaciones o litigios. En caso de no estar satisfecho del servicio recibido por esta garantía, el consumidor puede reclamar ante los organismos competentes de cada área como son las Asociaciones de Consumidores, Oficinas de Consumo de Ayuntamientos, Centros de Arbitraje reconocidos oficialmente, Tribunales Ordinarios y cualesquiera otros organismos competentes en esta materia.

Antes de enviar el producto a HAMA TECHNICS S.L. póngase en contacto con su vendedor. Esta garantía no incluye el dejar prestado ningún otro producto de características iguales o similares en sustitución del averiado durante el tiempo que dure la reparación.

Importado y distribuido por:

Hama Technics S.L.
C/ Ignacio Iglesias 17
Oficinas 1 y 2
08940 Cornellà del Llobregat
Barcelona
España

Fabricando en China

Este producto está sujeto a cambios técnico-estéticos sin previo aviso

De »Micro« is een draadloze headset voor mobiele telefoons en is uitgerust met Bluetooth-technologie. Bluetooth-technologie zorgt voor de draadloze datacommunicatie op korte afstanden. Zo kan er een draadloze verbinding tot stand worden gebracht tussen een headset en een mobiele telefoon die met Bluetooth™ technologie is uitgerust.

Dit product is een compatibele Bluetooth-headset die functioneert volgens de richtlijnen van het Bluetooth 1.2 protocol. Er worden twee profielen ondersteund: toestellen met headset-profielen en toestellen met handsfree-profielen. Daardoor kan het toestel met alle Bluetooth-toestellen gebruikt worden die headset-profielen en/of handsfree-profielen ondersteunen.

Bij de verpakking inbegrepen

- Bluetooth-headset
- 230V-voedingsadapter
- Laadkabel voor in de Auto
- Draagriem voor headset

Bluetooth-headset Beschrijving

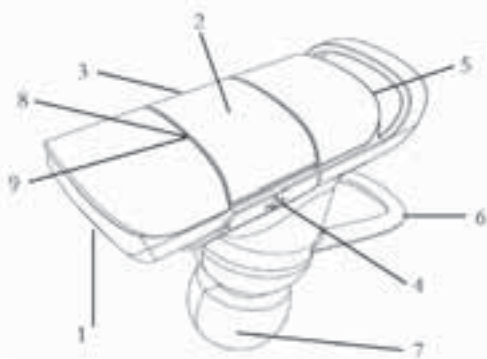

1. Microfoon
2. Toets „S1“
3. Toets „S2“
4. Toets „S3“
5. Laadplug
6. Oorbeugel
7. Oordopjes/luidsprekers
8. LED-indicator blauw
9. LED-indicator rood

Headset opladen

Laad de headset voor het eerste gebruik met de meegeleverde voedingsadapter gedurende minstens 2 uur op.

- Sluit de oplader op het stopcontact en op de headset aan.
- Tijdens het opladen brandt de geïntegreerde LED rood. Als de batterij van de headset volledig opgeladen is gaat de LED uit.
- Als de headset gedurende langere tijd niet gebruikt wordt, kan het een paar minuten duren voordat de voedingsadapter begint met opladen. D.w.z., gedurende deze paar minuten geeft de LED ook geen „opladen“ aan! Wacht even, de LED gaat branden zodra het opladen begint.
- Door het knippen van de rode LED wordt een „zwakke batterij“ aangegeven. Laad in dat geval de accu resp. headset zoals hiervoor beschreven op.

Functies van de afzonderlijke bedientoetsen „S1“, „S2“ en „S3“:

„S1“

- In-/uitschakelen
- Oproepen aannemen
- Pairing
- Gesprekken beëindigen
- Spraaksturing
- Herhaling van laatst gekozen nummer
- Oproep afwijzen

„S2“

- Volume –
- Mute-functie van de microfoon

„S3“

- Volume +
- Mute-functie van de microfoon

Headset in-/uitschakelen

- Schakel de headset in door de toets „S1“ gedurende 3 seconden ingedrukt te houden. De blauwe LED op de headset knippert vervolgens.
- Druk voor het uitschakelen de „S1“-toets gedurende 3 seconden in. De rode LED op de headset knippert kort en de headset wordt uitgeschakeld.

De headset aan uw mobiele telefoon koppelen (pairing)

De headset kan pas met uw telefoon communiceren als de beide componenten aan elkaar zijn „voorgesteld“. Dit proces wordt „pairing“ of „koppeling“ genoemd en vormt de basis voor het gebruik van de Bluetooth-headset.

Pairing hoeft maar een keer, voor de eerste ingebruikname van de headset uitgevoerd te worden! Controleer of de headset volledig opgeladen is. De voedingsadapter mag niet op de headset aangesloten zijn. Bereid uw telefoon op de pairing-procedure voor. Lees hierover in de gebruiksaanwijzing van uw mobiele telefoon na hoe u uw telefoon in de Bluetooth-modus zet en de koppelingsprocedure voorbereidt en uitvoert.

- Controleer of de headset uitgeschakeld is.
- Druk de toets „S1“ op de headset gedurende 6 seconden in tot de LED afwisselend blauw/rood gaat knippen. De headset bevindt zich nu in de pairingmodus. **Let op het volgende:** De headset houdt de pairing-modus gedurende ca. 5 minuten in stand, daarna moet de pairing zoals zojuist beschreven opnieuw ingesteld worden!
- Voer vervolgens de pairing met uw mobiele telefoon uit aan de hand van de gebruiksaanwijzing van uw telefoon. Volg hiervoor de aanwijzingen op het display van uw telefoon.
- Uw telefoon zoekt vervolgens in de Bluetooth-omgeving naar compatibele toestellen.
- Zodra uw telefoon de headset heeft „gevonden“, wordt in het display „BHM-121“ weergegeven.
- Kiest u de headset uit en volg de aanwijzingen van uw telefoon resp. van de gebruiksaanwijzing van uw telefoon op.
- Als er naar de Passkey of PIN wordt gevraagd, voert u „1234“ in.
- De pairing is hiermede voltooid. De rode LED gaat uit. De blauwe LED knippert nu regelmatig en geeft daardoor aan dat de headset klaar voor gebruik is (stand-by). De headset is nu klaar voor gebruik.

Gebruik/gespreksmanagement

Niet elke mobiele telefoon ondersteunt alle gespreksmanagement-functies! Dit is afhankelijk van het feit of de telefoon het handsfree-profiel „Headset“ en/of „Handsfree“ ondersteunt. Lees hiervoor de aanwijzingen in de gebruiksaanwijzing van uw mobiele telefoon.

Gesprekken beantwoorden/beëindigen/afwijzen

- Inkomende gesprekken kunt u via de headset beantwoorden. Een binnenkomend gesprek wordt visueel (blauwe LED knippert snel) en akoestisch op de headset aangegeven. Druk op de toets „S1“ om het gesprek te beantwoorden.
- Om gesprekken te beëindigen, drukt u ook op de toets „S1“.
- Verder kunnen inkomende oproepen door de toets „S1“ gedurende 2 seconden in te drukken afgewezen worden.

Gesprekken tot stand brengen

Controleer of uw headset met de telefoon „verbonden“ is. Gesprekken brengt u op de gebruikelijke manier tot stand. De headset wordt hierbij echter als hoorn gebruikt.

Gesprekken tot stand brengen per spraaksturing (voice-dialing)

Voor het tot stand brengen van gesprekken met de spraaksturing, dienen er overeenkomstige spraakprofielen in de telefoon opgeslagen te zijn. Verder moet uw telefoon deze functie in de Bluetooth-modus ondersteunen (alleen handsfree-profielen). Lees hiervoor de aanwijzingen in de gebruiksaanwijzing van uw mobiele telefoon. De spraaksturing via de headset werkt op dezelfde manier als wanneer het gesprek via de telefoon zou worden gevoerd. De spraaksturing wordt namelijk niet via de telefoon maar via de headset geactiveerd!

- Druk de toets „S1“ in.
- Een kort akoestisch signaal geeft aan dat de spraaksturing geactiveerd is.
- Spreek vervolgens de betreffende naam of het opgeslagen spraakprofiel van de gewenste gesprekspartner in.
- Het nummer wordt gekozen.
- Door de toets „S1“ in te drukken kan de spraaksturing afgebroken worden.

Aankloppende oproep

Om tijdens een gesprek een aankloppende oproep aan te nemen, drukt u de toets „S1“ in.

Herhaling van laatst gekozen nummer

Door de toets „S1“ gedurende 2 seconden in te drukken, activeert u de herhaling van het laatst gekozen nummer. Het gesprek wordt vervolgens opgebouwd.

Mute-functie van de microfoon

Tijdens een gesprek bestaat de mogelijkheid de microfoon die in de headset geïntegreerd is op mute te schakelen om bijv. een vertrouwelijk gesprek met een andere gesprekspartner te voeren of om vragen te stellen. Hiervoor drukt u tegelijkertijd de toetsen „S2“ en „S3“ in. De microfoon wordt gedeactiveerd. Druk voor het beëindigen van de mute-functie nogmaals tegelijkertijd de toetsen „S2“ en „S3“ in. De microfoon wordt weer geactiveerd.

Let op het volgende:

Bij sommige mobiele telefoons wordt de „verbinding“ tussen telefoon en headset na enige tijd automatisch verbroken resp. moet de „verbinding“ na het inschakelen van beide componenten (headset en mobiele telefoon) handmatig tot stand gebracht worden.

① Istruzioni per l'uso

In dat geval hoort u bij inkomende gesprekken geen belsignaal in de headset. Druk om de "verbinding" bij inkomende gesprekken tot stand te brengen op de toets „S1”.

Volumeregeling

Door de volumetoetsen ("S2", "S3") in te drukken, kan het volume van de headset individueel worden ingesteld. Daarnaast kan het volume ook in de telefoon geregeld worden.

Voorzorgsmaatregelen en onderhoud van de Bluetooth-headset

- Schakel de headset uit voordat u hem bijv. in een tas opbergt om per ongeluk beantwoorden van gesprekken te vermijden.
- Bescherm de headset tegen vloeistoffen, vocht en vuil.
- Gebruik geen agressieve reinigingsmiddelen om de headset schoon te maken.
- Stel de headset niet bloot aan te hoge of te lage temperaturen.
- Als de headset gedurende langere tijd niet gebruikt wordt, berg hem dan op een droge plaats op, waar hij niet blootgesteld wordt aan te hoge of te lage temperaturen.
- De geïntegreerde batterij kan niet vervangen worden! Probeer niet de behuizing van de headset open te maken!
- Gebruik voor het opladen van de headset uitsluitend de voedingsadapter/oplader die bij de verpakking inbegrepen is.

Registratiebewijzen en veiligheidskeuringen/algemene informatie

Dit toestel draagt de CE-markering volgens de bepalingen van de richtlijn R&TTE (1999/5/EG).

Hama GmbH & Co. KG verklaart hierbij dat dit toestel voldoet aan de vereisten en de overige relevante voorschriften van de richtlijn 1999/5/EG. De verklaring van overeenstemming vindt u op internet onder <http://www.hama.com>.

L'headset »Micro« è un apparecchio senza fili per telefoni cellulari, provvisto della tecnologia Bluetooth. La tecnologia Bluetooth è uno standard per comunicazione dati senza fili a breve distanza. Gli headset e i telefoni cellulari Bluetooth possono entrare in collegamento tra di loro senza cavo, fino a una distanza di 10 metri. Questo prodotto è un headset Bluetooth che soddisfa i requisiti secondo le direttive del protocollo 1.2 Bluetooth. Vengono supportati due profili: apparecchi con profili headset e profili handsfree. In questo modo viene garantito il funzionamento con tutti gli apparecchi Bluetooth, i profili headset e/o i profili handsfree.

Prodotti nell'imballo

- Headset Bluetooth
- Alimentatore 230V
- Caricatore da Auto
- Cinghia per l'headset

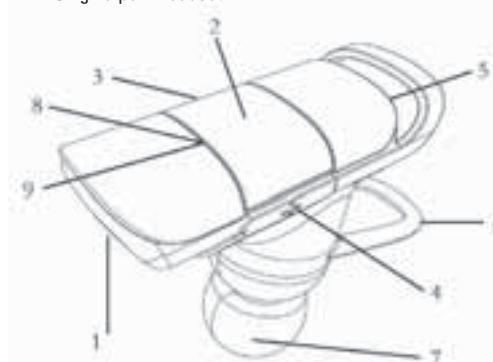

Headset Bluetooth

Descrizione

1. Microfono
2. Pulsante "S1"
3. Pulsante "S2"
4. Pulsante "S3"
5. Presa di carica
6. Staffa auricolare
7. Auricolare/altoparlante:
8. Indicatore a LED blu
9. Indicatore a LED rosso

Carica dell'headset

Prima di utilizzare l'headset per la prima volta, caricarlo con l'alimentatore in dotazione per almeno 2 ore.

- Inserire il caricabatterie nella presa di corrente e nell'apposita presa sull'headset.

- Durante il processo di carica si accende il LED "rosso". Se la batteria dell'headset è carica, il LED si spegne.
- Se l'headset non viene utilizzato per un lungo periodo, possono passare alcuni minuti prima che si avvii il processo di carica dopo avere inserito l'alimentatore nella presa di corrente. In questo lasso di tempo la carica non viene segnalata nemmeno mediante il LED! Attendere alcuni minuti. Il LED si accende e si avvia il processo di carica.
- Il LED rosso lampeggiante segnala lo stato di "batteria debole". In questo caso caricare la batteria o l'headset come descritto sopra.

Funzioni dei singoli pulsanti di comando "S1", "S2" e "S3": "S1"

- On / off
- Rispondere alle chiamate
- Pairing
- Terminare le chiamate
- Selezione della lingua
- Ripetizione della selezione
- Rifiutare le chiamate

"S2"

- Volume -
- Disattivare il microfono

"S3"

- Volume +
- Disattivare il microfono

Accensione/spengimento dell' headset

- Tenendo premuto il tasto "S1" per ca. 3 secondi si accende l'headset. Il LED blu sull'headset lampeggia.
- Per spegnere, premere il tasto "S1" per ca. 3 secondi. Il LED rosso lampeggia brevemente o l'headset si spegne.

Adattamento dell'headset al proprio telefono cellulare (pairing)

Affinché l'headset possa comunicare con il telefono, è necessario fare "riconoscere" i due componenti tra loro (pairing). Questo processo viene denominato "pairing" o "sincronizzazione" e costituisce la base per l'utilizzo dell'headset Bluetooth. Il pairing deve essere eseguito una volta sola, prima della prima messa in funzione! Accertarsi che l'headset sia completamente carico e che l'alimentatore non sia inserito nell'headset. Preparare il telefono per la procedura di pairing. Attenendosi alle istruzioni per l'uso del proprio telefono, commutarlo nella modalità Bluetooth e avviare ed eseguire la procedura di accoppiamento.

- Accertarsi che l'headset sia acceso.
- Premere il tasto "S1" sull'headset per ca. 6 secondi finché i LED blu e rosso sull'headset non lampeggiano alternativamente. L'headset si trova così nella modalità di pairing. **Attenzione:** L'headset mantiene il pairing per circa 5 minuti, quindi è necessario effettuarlo nuovamente come appena descritto.
- Avviare il pairing con il telefono cellulare, attenendosi alle istruzioni per l'uso del telefono. Seguire le indicazioni sul display del proprio telefono.
- Il telefono cerca i relativi apparecchi nell'ambiente Bluetooth.
- Non appena il telefono cellulare "trova" l'headset, viene visualizzato sul display "BHT-121".
- Selezionare l'headset e seguire le indicazioni sul telefono o nelle istruzioni del proprio telefono.
- Se vi viene richiesta la passkey o il PIN, confermatela immettendo "1234"
- Il pairing è quindi concluso. Il LED rosso si spegne. Il LED blu lampeggia regolarmente e segnala la disponibilità al funzionamento (stand-by). L'headset è pronto per il funzionamento e può quindi essere utilizzato.

Utilizzo/gestione dialogo

Attenzione: non tutti i telefoni supportano tutte le funzioni di gestione del dialogo! Questo dipende dal fatto che il profilo vivavoce supportato sia "headset" e/o "handsfree". Consultare le istruzioni per l'uso del proprio telefono cellulare.

Accettare/concludere/rifiutare le chiamate

- Si può rispondere alle chiamate in entrata con l'headset. Una chiamata in entrata viene segnalata sull'headset mediante segnalazione acustica o visiva (il LED blu lampeggia velocemente). Premere il tasto "S1" per rispondere alla chiamata.
- Premere il tasto "S1" anche per terminare la conversazione.
- Per rifiutare le chiamate in arrivo, premere il tasto "S1" per 2 secondi.

Effettuare una chiamata

Accertarsi che l'headset sia "collegato" al telefono. Le chiamate vengono attivate come di consueto, ma come mezzo per dialogare viene utilizzato l'headset.

Effettuare una chiamata mediante selezione vocale (voice dialing)

Per effettuare le chiamate mediante selezione vocale, i relativi profili linguistici devono essere presenti/memorizzati sul telefono. Inoltre il telefono deve supportare questa funzione nell'esercizio Bluetooth (solo profili handsfree).

Consultare le istruzioni per l'uso del proprio telefono cellulare. La selezione vocale mediante l'headset funziona come se la chiamata venisse effettuata attraverso il telefono. La selezione vocale non viene però attivata sul telefono ma sull'headset!

- Premere il tasto "S1".
- Un tono breve segnala che è stata attivata la selezione vocale.
- Pronunciare quindi il nome o il profilo linguistico desiderato.
- La chiamata viene effettuata.
- Premendo il tasto "S1" si interrompe la selezione vocale.

Chiamata in arrivo

Per rispondere a una chiamata in arrivo durante una chiamata in corso, premere il tasto "S1".

Ripetizione della selezione

Premendo il tasto "S1" per 2 secondi si attiva la ripetizione della selezione dell'ultimo numero chiamato. La chiamata viene subito effettuata.

Disattivare il microfono

Durante una telefonata è possibile disattivare il microfono dell'headset per effettuare conversazioni private con qualcun'altro o fare domande. Premere contemporaneamente i tasti "S2" e "S3" - il microfono dell'headset viene disattivato. Per riattivare il microfono dell'headset, premere contemporaneamente i tasti "S2" e "S3".

Attenzione:

Con alcuni telefoni cellulari il "collegamento" tra telefono e headset viene interrotto automaticamente dopo un certo tempo ovvero dopo l'accensione dei due apparecchi (headset e telefono cellulare) il collegamento deve essere effettuato manualmente. In questi casi per le chiamate in arrivo non si sentono segnalazioni di chiamata sull'headset. Per stabilire il collegamento con il telefono per le chiamate in arrivo, premere il tasto "S1".

Regolazione del volume

Il volume dell'auricolare può essere regolato secondo le proprie esigenze premendo più volte i tasti del volume ("S2", "S3"). È anche possibile regolare il volume nel telefono.

Misure precauzionali e cura dell'headset Bluetooth

- Spegnerne l'headset prima di riporlo, ad es. nella borsa, per evitare una risposta involontaria alle chiamate.
- Proteggere l'apparecchio dai liquidi, dall'umidità e dalla sporcizia.

- Non pulire l'headset con detergenti aggressivi.
- Non esporre l'apparecchio a temperature troppo elevate o troppo basse.
- Se non si utilizza l'headset per un lungo periodo, conservarlo in un luogo fresco e asciutto e protetto dalle temperature troppo elevate.
- Prestare attenzione che l'alimentatore integrato non può essere sostituito! Non tentare di aprire l'involucro dell'headset!
- Per caricare l'headset, utilizzare esclusivamente l'alimentatore/caricatore in dotazione.

Certificato di omologazione e sicurezza/informazioni generali

Questo apparecchio è provvisto di marchio CE in conformità delle disposizioni della direttiva R&TTE (1999/5/EG). Hama GmbH & Co. KG dichiara che questo apparecchio soddisfa i requisiti fondamentali ed è conforme alle norme della direttiva 1999/5/CE. La dichiarazione di conformità disponibile sul sito <http://www.hama.com>.