

Bedienungsanleitung

Operating instructions

Mode d’emploi

Instrucciones de uso

Manual de instruções:

Istruzioni per l’uso

Gebruiksaanwijzing

Brugsanvisning

Instrukcja obsługi

D

GB

F

E

P

I

NL

DK

PL

Steckerladegerät D					
Ladegerät: 230 V / 50 Hz					
Akkutyp	NiCd/NiMH	empf.Kapazität	Ladezeit	Ladestrom	Ladefaktor (in h/mAh)
AAA Micro	2 / 4	ab 200 – 1200 mAh	2,3 – 14 h	120 mA	0,0116
AA Mignon	2 / 4	ab 500 – 2600 mAh	2,8 – 14,5 h	250 mA	0,0056

Ladezeit berechnen (bei leeren Akkus):

Max. Ladezeit (in h) = Kapazität des Akkus x Ladefaktor

Bsp.: 2 x AA 2000 mAh Akkus : 2000 x 0,0056 = 11,2 h max. Ladezeit

- Die Akkus müssen nach Ablauf der errechneten Ladezeit entnommen werden!
- Akkus mit Restladung entsprechend kürzer laden!
- Zu langes Laden (Überladen) schädigt die Akkus!
- Das Steckerladegerät Base 2/4 ist für wiederaufladbare NiCd/NiMH Akkus der Größen AA (Mignon – HR 6) und AAA (Mikro – HR 3) geeignet!
- Die Mignon AA sowie die Mikro AAA Akkus können nur paarweise zu 2 oder 4 Stück geladen werden.
- Zum Laden von AAA Akkus diese in den tieferen und kürzeren Teil des Ladeschachtes einlegen.
- Akkus polrichtig einlegen, siehe Beschriftung im Ladeschacht!
- AA und AAA Akkus nicht gleichzeitig in einen Ladeschacht einlegen!
- Werden nur 2 Akkus geladen, diese in die beiden Ladeschächte auf der Vorder- oder in die beiden hinteren Ladeschächte auf der Rückseite einlegen.
- Pro Paar nur Akkus gleicher Baugröße, Kapazität und Ladezustands laden.
- Die Akkus können auch kombiniert geladen werden, z.B.: 2 Akkus der Größe Mignon AA in den vorderen Ladeschächten und 2 Akkus Mikro AAA in den beiden hinteren Ladeschächten.
- Die linke LED zeigt sicheren Kontakt für die beiden hinteren Ladeschächte und die rechte LED für die beiden vorderen Ladeschächte.
- Die beiden LEDs schalten aber auch bei vollen Akkus nicht ab.

Plug-in Charger GB					
Battery charger: 230 V/50 Hz					
Battery type	NiCd/NiMH	Rec. capacity	Charging time	Charging current	Charging factor in h/mAh:
AAA Micro	2 / 4	200 – 1200 mAh	2.3 – 14 h	120 mA	0.0116
AA Mignon	2 / 4	500 – 2600 mAh	2.8 – 14.5 h	250 mA	0.0056

Calculating charging times (for fully discharged batteries):

Max. charging time(in h) = capacity of battery x charging factor

Example: 2 x AA 2000 mAh battery : 2000 x 0.0056 = 11.2 h max. charging time

- Rechargeable batteries must be removed after the calculated charging time!
- The charging time must be reduced accordingly for batteries which are not fully discharged!
- Excessive charging time (overcharging) damages the batteries!
- The Base 2/4 plug-in charger is suitable for AA-sized (HR 6) and AAA-sized (HR 3) rechargeable NiCd/NiMH batteries.
- The AA and AAA-size batteries can only be charged in pairs (i.e. 2 or 4 batteries).
- To charge AAA batteries, insert them in the deeper and shorter part of the charging slot.
- Insert batteries the right way around, see symbols in the charging slot!
- Do not insert AA and AAA batteries in the same charging slot simultaneously!
- If only 2 batteries are charged, insert them in the two charging slots at the front or back.
- Each pair of batteries charged must be the same size, have the same capacity and be at the same charge level.
- The batteries can also be charged in combination, e.g.: 2 AA batteries in the front charging slots and 2 AAA batteries in the rear charging slots.
- The left LED indicates that proper contact has been established for the rear charging slots and the right LED for the two front charging slots.
- The two LEDs remain on even if the batteries are fully charged.

Chargeur Automatique F					
Chargeur d'accus: 230 V/50 Hz					
Type d'accu	NiCd/NiMH	cap. recommandée	Temps de charge	Courant de charge	Facteur de charge en h/mAh
AAA R3	2 / 4	à partir de 200 – 1200 mAh	2,3 - 14 h	120 mA	0,0116
AA R6	2 / 4	à partir de 500 – 2600 mAh	2,8 - 14,5 h	250 mA	0,0056

Calculer la durée de recharge (pour les batteries déchargées) :

Durée de recharge max. (en h) = capacité de la batterie x facteur de charge

Exemple: 2 x AA 2000 mAh : 2000 x 0,0056 = durée de recharge max. de 11,2 h

- Les batteries doivent être retirées de l'appareil à la fin du temps de recharge calculé!
- Prévoir un temps de recharge moins long pour les batteries partiellement déchargées!
- Une surcharge excessive peut détériorer les batteries !
- Le chargeur prise Base 2/4 convient à des batteries NiCd/ NiMH de taille AA (Mignon – HR 6) et AAA (Mikro – HR 3).
- Les batteries LR6 Mignon AA ainsi que LR03 Micro AAA ne peuvent être rechargées que par paires de 2 ou 4 batteries.
- Pour charger des batteries AAA, placez-les dans la partie plus profonde et moins courte du compartiment.
- Respecter la polarité indiquée à l'intérieur du réceptacle!
- Ne pas placer des batteries AA et AAA dans un réceptacle !
- Lorsque vous ne rechargez que 2 piles, placez-les dans les deux réceptacles avant ou arrière.
- Ne chargez que des paires de batteries de même dimension et capacité et dans un état de chargement identique.
- Une combinaison de batteries peut également être rechargée, p.ex. : 2 batteries de taille LR6 Mignon AA dans les deux réceptacles de chargement avant et 2 batteries LR03 Micro AAA dans les deux réceptacles de chargement arrière.
- Le bon contact des deux réceptacles arrière est indiqué par la DEL de gauche, celui des réceptacles avant par la DEL de droite.
- Les deux DEL ne s'éteignent pas lorsque les batteries sont complètement rechargées.

Cargador enchufable E					
Cargador de acumuladores: 230 V/50 Hz					
Tipo de pila recargable	NiCd/NiMH	Capacidad recom.	Tiempo de carga	Corriente de carga	Factor de carga (en h/mAh)
AAA Micro	2 / 4	desde 200 - 1200 mAh	2,3 - 14 h	120 mA	0,0116
AA Mignon	2 / 4	desde 500 - 2600 mAh	2,8 - 14,5 h	250 mA	0,0056

Cálculo de los tiempos de carga (con pilas recargables vacías):

Tiempo máx. de carga (en h) = Capacidad de la pila recargable x Factor de carga

Ejemplo: 2 x AA 2000 mAh : 2000 x 0,0056 = 11,2 h de tiempo máx. de carga

- Las pilas recargables se deben retirar una vez transcurrido el tiempo de carga calculado.
- El tiempo de carga de las pilas recargables que no estén completamente agotadas se debe reducir correspondientemente.
- Una carga demasiado larga (sobrecarga) deteriora las pilas recargables.
- El cargador enchufable Base 2/4 es adecuado para pilas recargables NiCd/NiMH de los tamaños AA (Mignon – HR 6) y AAA (Mikro – HR 3).
- Las pilas recargables Mignon AA, así como las Micro AAA, se pueden cargar sólo a pares (2 ó 4 unidades).
- Para cargar pilas recargables AAA, colóquelas en el compartimento de carga más profundo y corto.
- Coloque las pilas recargables con la polaridad correcta, véase el rótulo en el compartimento de carga.
- No coloque simultáneamente pilas recargables AA y AAA en un compartimento de carga.
- Si se van a cargar sólo 2 pilas recargables, colóquelas o bien en los dos compartimentos de carga delanteros, o bien, en los traseros.
- Cargue sólo pares de pilas recargables del mismo tamaño, capacidad y estado de carga.
- Las pilas recargables se pueden cargar también combinadas, p. ej.: 2 pilas recargables del tamaño Mignon AA en los compartimentos de carga delanteros y 2 pilas recargables Mikro AAA en los dos compartimentos de carga traseros.
- El LED izquierdo señala el contacto seguro para los dos compartimentos de carga traseros y el LED derecho para los dos compartimentos de carga delanteros.
- Ninguno de los LEDs se apaga cuando las pilas recargables están completamente cargadas.

Carregador de ficha P					
Unidade de alimentação: 230 V/50					
Tipo de pila recargable	NiCd/NiMH	Capacidad recom.	Tiempo de carga	Corriente de carga	Factor de carga (en h/mAh)
AAA Micro	2 / 4	desde 200 - 1200 mAh	2,3 - 14 h	120 mA	0,0116
AA Mignon	2 / 4	desde 500 - 2600 mAh	2,8 - 14,5 h	250 mA	0,0056

Calcular tempo de carregamento (em pilhas vazias):

Tempo de carregamento máx. (em h) = capacidade da pilha x factor de carregamento

Exemplo.: 2 x AA 2000 mAh : 2000 x 0,0056 = 11,2 h de tempo máx. de carregamento

- As pilhas têm de ser retiradas decorrido o tempo de carregamento calculado!
- Pilhas com um pouco de carga têm um menor tempo de carregamento!
- Carregamento a mais (sobrecarregamento) danifica as pilhas!
- O carregador de ficha base 2/4 é adequado para pilhas NiCd/NiMH recarregáveis AA (Mignon – HR 6) e AAA (micro – HR 3)!
- As pilhas Mignon AA e as Micro AAA podem ser carregadas apenas aos pares de 2 ou 4.
- Para carregar pilhas AAA coloque-as na parte mais funda e curta do compartimento de carregamento.
- Coloque as pilhas com a polaridade correcta, veja a inscrição no compartimento de carregamento!
- Não coloque as pilhas AA e AAA ao mesmo tempo num compartimento de carregamento!
- Se carregar apenas 2 pilhas, coloque-as nos dois compartimentos de carregamento na frente ou atrás.
- Os pares de pilhas a carregar devem ter sempre o mesmo tamanho, capacidade e estado de carregamento.
- As pilhas podem também ser carregadas de forma combinada, como p.ex.: 2 pilhas do tamanho Mignon AA nos compartimentos da frente e 2 pilhas Micro AAA nos dois compartimentos de trás.
- O LED esquerdo indica o contacto seguro para os dois compartimentos de trás e o LED direito para os dois compartimentos da frente. Os dois LEDs não se apagam mesmo com as pilhas cheias.

Caricabatterie I					
Caricabatterie: 230 V/50 Hz					
Tipo di batteria	NiCd/NiMH	Capacità consogliata	Tempo di carica	Corrente di carica	Fattore di carica (en h/mAh)
AAA Micro	2 / 4	desde 200 - 1200 mAh	2,3 - 14 h	120 mA	0,0116
AA Mignon	2 / 4	desde 500 - 2600 mAh	2,8 - 14,5 h	250 mA	0,0056

Calcolare il tempo di carica (a batterie scariche):

Tempo di carica max = capacità delle batterie x fattore di carica

Esempio: 2x AA 2000 mAh : 2000 x 0,0056 = 11,2 h tempo di carica max.

- Le batterie devono essere tolte dopo la scadenza del tempo di carica calcolato!
- Ricaricare le batterie già cariche solo per il tempo necessario!
- Un tempo di carica troppo lungo (sovraccarico) danneggia le batterie!
- Il caricabatterie a spina Base 2/4 è adatto per batterie ricaricabili NiCd/NiMH di tipo AA (stilo - HR 6) e AAA (ministilo - HR 3)!
- Le batterie stilo AA e ministilo AAA possono essere ricaricate soltanto in coppia.
- Per ricaricare le batterie AAA, inserirle nella parte più profonda e più corta del vano di carica.
- Inserire le batterie con la corretta polarità, vedi indicazione sul vano di carica!
- Non inserire contemporaneamente batterie AA e AAA in un unico vano di carica!
- Se si caricano 2 batterie, inserirle nei due vani di carica sul lato anteriore o posteriore sul retro dell'apparecchio.
- Ogni coppia deve essere costituita da batterie delle stesse dimensioni, capacità e stato di carica.
- Le batterie possono essere ricaricate anche in modo combinato, ad es. 2 batterie stilo AA nel vano anteriore e due batterie ministilo AAA nei due vani posteriori.
- Il LED sinistro indica che i due vani di carica posteriori fanno contatto, mentre il LED destro si riferisce ai due vani di carica anteriori.
- I due LED non si disinseriscono nemmeno quando le batterie sono cariche.

Stekkerlader NL					
Batterij laadapparaat: 230 V/50 Hz					
Accutype	NiCd/NiMH	Vermogen	Oplaaftijd	Laadstroom	Laadfactor in h/mAh:
AAA micro	2 / 4	vanaf 200 - 1200 mAh	2,3 - 14 h	120 mA	0,0116
AA mignon	2 / 4	vanaf 500 - 2600 mAh	2,8 - 14,5 h	250 mA	0,0056

Oplaaftijd berekenen (bij lege batterijen):

Max. oplaaftijd (in h) = batterijcapaciteit x laadfactor

Bijv.: 2 x AA 2000 mAh batterij : 2000 x 0,0056 = 11,2 h max. laadtijd

- Na afloop van het opladen moeten de batterijen uit de oplader worden genomen!
- Batterijen met restlading dienen korter geladen te worden!
- Door te lang opladen (overladen) raakt de batterij beschadigd!
- De stekkerlader Base 2/4 is geschikt voor oplaadbare NiCd/NiMH batterijen, type: AA (Mignon – HR 6) en AAA (Mikro – HR 3)!
- De Mignon AA en Micro AAA batterijen kunnen alleen per paar (2 of 4 stuks) worden opgeladen.
- AAA batterijen voor het opladen in het diepere en kortere gedeelte van de laadschacht plaatsen.
- Batterijen met de polen in de juiste richting in de laadschacht plaatsen!
- AA en AAA batterijen niet tegelijkertijd in een laadschacht plaatsen!
- Plaats de batterijen, als er slechts 2 worden opgeladen, in de beide voorste of in de beide achterste oplaadvakken.
- Per paar alleen batterijen van hetzelfde formaat, vermogen en dezelfde laadtoestand laden.
- De batterijen kunnen ook gecombineerd worden opgeladen, bijv.: 2 Mignon AA batterijen in de voorste vakken en 2 Micro AAA batterijen in de beide achterste vakken.
- De linker LED geeft aan of de beide achterste laadvakken contact maken en de rechter LED geeft dit aan voor de voorste laadvakken.
- De twee LED's blijven ook bij volle batterijen branden.

Netstikoplader DK					
Akkumulator opladningsapparat: 230 V/50 Hz					
Batteritype	NiCd/NiMH	anbef. kapacitet	Ladetid	Ladestrom	Ladefaktor i h/mAh:
AAA Micro	2 / 4	fra 200 - 1200 mAh	2,3 - 14 h	120 mA	0,0116
AA Mignon	2 / 4	fra 500 - 2600 mAh	2,8 - 14,5 h	250 mA	0,0056

Beregning af ladetid (ved tomme batterier):

Max. Ladetid (i timer) = batteriets kapacitet x ladefaktor

Fx: 2 x AA 2000 mAh batter : 2000 x 0,0056 = 11,2 timer max. ladetid

- Batterierne skal fjernes efter udløbet af den beregnede ladetid! Batterier med restladning skal oplades tilsvarende kortere! For lang opladning (overopladning) skader batterierne!
- Netstikoplader Base 2/4 er egnet til NiCd/NiMH batterier i størrelsen AA (Mignon – HR 6) og AAA (Mikro – HR 3)!
- Mignon AA såvel som Mikro AAA batterier kan kun oplades parvis 2 eller 4 stk. Ved opladning af AAA batterier skal disse lægges i den dybere og kortere del af ladeskakterne.
- Batterierne skal placeres med korrekt polarisering, se påskriften i ladeskakterne!
- AA og AAA batterier må ikke samtidigt lægges i en ladeskakt!
- Når kun 2 batterier oplades, skal disse lægges i begge ladeskakterne på forsiden eller i begge ladeskakterne på bagsiden.
- Oplad kun batterier af samme størrelse, kapacitet og ladetilstand parvis. Batterierne kan også oplades kombineret, fx: 2 batterier af størrelsen Mignon AA i forreste ladeskakter og 2 batterier af størrelsen Mikro AAA i begge de bagerste ladeskakter.
- Den venstre lysdiode viser sikker kontakt for begge de bagerste ladeskakter og den højre lysdiode for begge de forreste ladeskakter.
- Begge lysdioderne slukker imidlertid ikke ved fuldt opladede batterier.

Ładówka PL					
Ładówka do akumulatorów: 230 V/50 Hz					
Typ akumulatora	NiCd/NiMH	Moc	Czas ładowania	Prąd ładowania	Współczynnik ładowania w h/mAh:
AAA Micro	2 / 4	200-1200 mAh	2,3 - 14 h	120 mA	0,0116
AA Mignon	2 / 4	500-2600 mAh	2,8 - 14,5 h	250 mA	0,0056

Obliczenie czasu ładowania w przypadku pustych akumulatorów:

Maks. czas ładowania w h = pojemność akumulatora x współczynnik ładowania

np.: 2 x AA 2000 mAh : 2000 x 0,0056 = 11,2 h maks. czas ładowania.

- Akumulatory należy wyjąć z ładówki po upływie maksymalnego czasu ładowania!
- W przypadku akumulatorów, które przed ponownym ładowaniem nie zostały do końca rozładowane należy ładować odpowiednio krócej.
- Zbyt długie ładowanie oraz przeladowanie akumulatorów grozi ich uszkodzeniem.
- Ładówka jest przeznaczona tylko na 2 lub 4 akumulatory NiCd/NiMH typu AA oraz AAA.
- Akumulatory AA oraz AAA można ładować tylko parami lub po 4 szt. na raz.
- Akumulatory typu AAA umieścić w krótszej i niższej położonej części komory ładowania.
- Wkładając akumulatory do ładówki należy zwrócić uwagę na poprawną polaryzację (oznaczenie biegunów +/- znajduje w komorze ładowania).
- Nie należy jednocześnie ładować akumulatorów typu AA i AAA w jednej komorze ładowania.
- Gdy ładowane są tylko 2 akumulatory, należy obydwa umieścić w przedniej lub tylnej komorze ładowania.
- W aktualnie ładowanej parze akumulatorów muszą znajdować się akumulatory tego samego typu, o tej samej pojemności.
- Pary akumulatorów można ze sobą łączyć, np.: w jednej komorze ładowania można umieścić 2 akumulatory typu AA, a w dwóch tylnych komorach akumulatory typu AAA.
- Kontrolki LED sygnalizują dopływ prądu do akumulatorów.
- Lewa kontrolka LED dotyczy tylnej komory ładowania, zaś kontrolka prawa sygnalizuje zasilanie w przedniej komorze ładowania.
- Kontrolki nie wyłączają się po zakończonym procesie ładowania.

Használati útmutató

Návod k použití

Návod k použitiu

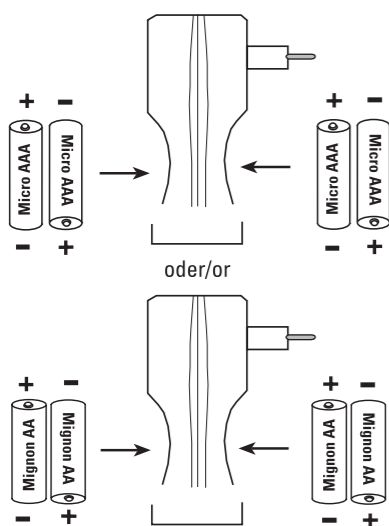

Bitte stets paarweise laden!
Please charge pairs of batteries!
Toujours charger par paire!

Dugaszolható akkumulátortöltő



Akkumulátor-töltő: 230 V/50 Hz

Akkutípus	NiCd/ NiMH	Felv. kapacitás	Töltési idő	Töltőáram	Töltési tényező: h/mAh-ban:
AAA Mikro	2/4	200 - 1200 mAh	2,3 - 14 h	120 mA	0,0116
AA Mignon	2/4	500 - 2600 mAh	2,8 - 14,5 h	250 mA	0,0056

A töltési idő kiszámítása (üres akkumulátorokra vonatkoztatva):

Max. töltési idő (h-ban) = Akkumulátor-kapacitás x Töltési tényező

Példa: 2 x AA 2000 mAh-s Akku : 2000 x 0,0056 = 11,2 h max. töltési idő

- Az akkumulátorokat csak a kiszámolt időhatárig szabad tölteni!
- Az akkumulátorok utótöltése csak rövid idejű lehet!
- A hosszabb idejű töltése (túltöltés) az akkumulátorok károsodásához vezet!
- A Base 2/4 dugaszolható töltőkészülékbe csak újra tölthető NiCd/NiMH akkumulátorok tehetők.
- Kétféle méret használható: AA (Mignon – HR 6) és AAA (Mikro – HR 3).
- A Mignon AA méretű vagy a Mikro AAA méretű akkumulátorokat párban helyezheti el a töltőfészkekben, 2 vagy 4 db-ot tehet be töltésre.
- Az AAA típusú akkumulátorok töltéséhez a mélyebb és rövidebb töltőfészket kell használni.
- Az akkumulátorok behelyezésekor ügyeljen a helyes polarításra!
- AA és AAA akkumulátortípusokat ne tegyen vegyesen egy töltőfészekbe!
- Ha csak 2 db akkumulátort akar tölteni, mindig a dugaszoldallal ellentétes oldalra tegye be, de ha mindkét oldalra tesz be akkut, előbb a hátoldalra tegye be őket, hogy a helyzetük ellenőrizhető legyen.
- A párosával behelyezett akkumulátorok azonos méretűek és azonos kapacitásúak legyenek.
- A két töltőfészekbe kombinálva is behelyezheti az akkukat, pl.: 2 db AA típusú akkut tesz az első töltőfészekbe és 2 db AAA típusú akkut tesz a hátsó töltőfészekbe.
- A bal oldali LED jelzi a biztos érintkezést a hátsó töltőfészkekben lévő akkunál, a jobb oldali LED jelzi a biztos érintkezést az első töltőfészkekben lévő akkunál. Ha a LED-ek nem világítanak, az akkumulátorok érintkezése nem megfelelő!

Nabiječka



Nabiječka akkumulátorů: 230 V/50 Hz

Aku typ	NiCd/NiMH	dop. kapacita	nabijecí čas	nabijecí proud	nabijecí faktor
AAA Micro	2/4	400 - 1300 mAh	2,1 - 4,5h	350mA	0,0116
AA Mignon	2/4	700 - 2600 mAh	1,2 - 4,5h	700mA	0,0056

Výpočet nabijecího času (vybité akumulátory):

Max. nabijecí čas (v hodinách) = kapacita akumulátoru x nabijecí faktor

Např.: 2 X AA 2000 mAh akumulátor : 2000 x 0,0056 = 11,2h max. nabijecí doba

- Po uplynutí nabijecího času akumulátory vyjměte!
- Částečně vybité akumulátory nabíjete v odpovídajícím čase.
- Přebíjení akumulátory poškozuje!
- Zásuvková nabiječka Base 2/4 je vhodná pro NiCd/NiMH akumulátory velikosti AA (Mignon – HR 6) a AAA (Mikro – HR 3)!
- Mignon AA a Mikro AAA akumulátory mohou být nabíjeny v párech 2 nebo 4 kusy.
- Akkumulátory vložte správně do nabijecí pozice.
- Při vkládání dbejte na správnou polaritu!
- AA a AAA akumulátory nevkładějte současně do stejné nabijecí pozice.
- Nabíjete-li pouze 2 akumulátory, vložte tyto do přední nebo zadní nabijecí pozice.
- Každý pár akumulátorů musí mít stejnou velikost, kapacitu a stav nabití.
- Akkumulátory mohou být nabíjeny také kombinovaně, např.: 2 akumulátory velikosti Mignon AA v přední nabijecí pozici a 2 akumulátory Mikro AAA v zadní nabijecí pozici.
- Levá LED dioda signalizuje nabíjení obou zadních nabijecích pozic a pravá LED dioda nabíjení obou předních nabijecích pozic. Jsou-li akumulátory plně nabité, obě LED diody zůstanou trvale svítit!

Zástrčková nabijačka



Nabijačka akkumulátorov: 230 V/50 Hz

Typ akumulátor	NiCD/ NiMH	Kapacita	Čas nabijania	Prúd nabijania	Faktor nabijania (v hod./mAh):
AAA Mikro	2 / 4	od 200 - 1200 mAh	2,3 - 14 h	120 mA	0,0116
AA Mignon	2 / 4	od 500 - 2600 mAh	2,8 - 14,5 h	250 mA	0,0056

Výpočet času nabijania: (pri prázdnych akumulátoroch):

Max. čas nabijania (v hod.) = Kapacita akumulátora x Faktor nabijania

- Tieto akumulátory musia byť po vypršaní max. času nabijania vybraté z nabijačky.
- Prilíš dlhé nabíjanie akumulátorom škodí!
- Zástrčková nabijačka Base 2/4 je vhodná pre nabíjateľné NiCd/NiMH akumulátory veľkosti AA (Mignon – HR-6) a AAA (Mikro – HR3).
- Mignon AA, ako aj Mikro AAA akumulátory môžu byť nabíjane len párne po 2, alebo 4 ks. AAA akumulátory vložte do hlbšej a kratšej šachty.
- Dbajte na správnu polaritu, je vyznačená na nabijačke!
- Nenabíjajte spoločne v jednej šachte AA a AAA akumulátory!
- Ak nabíjate len 2 akumulátory vložte ich oba buď len do prednej, alebo len do zadnej šachty.
- Po pároch nabíjajte len akumulátory rovnakej veľkosti, kapacity a stavu nabitia.
- Akkumulátory môžete nabíjať aj kombinovane, napr.: 2 akumulátory veľkosti Mignon AA v prednej šachte a 2 akumulátory Mikro AAA v zadnej šachte.
- Ľavá LED-kontrolka signalizuje dobrý kontakt oboch zadných šacht a pravá LED-kontrolka oboch predných šacht.
- Obe kontrolky sa nevyprnú ani keď sú akumulátory nabité.