

## DVD Travel "AUTOMOTIVE"

Operating Instructions

Bedienungsanleitung

Mode d'emploi

Instrucciones de uso

Руководство по эксплуатации

Istruzioni per l'uso

Gebruiksaanwijzing

Οδηγίες χρήσης

Instrukcja obsługi

Használati útmutató

Návod k použití

Návod na použitie

Manual de instruções

Kullanma kılavuzu

Manual de utilizare

Bruksanvisning

Pistokelaturi

GB

D

F

E

RUS

I

NL

GR

PL

H

CZ

SK

P

TR

RO

S

FIN

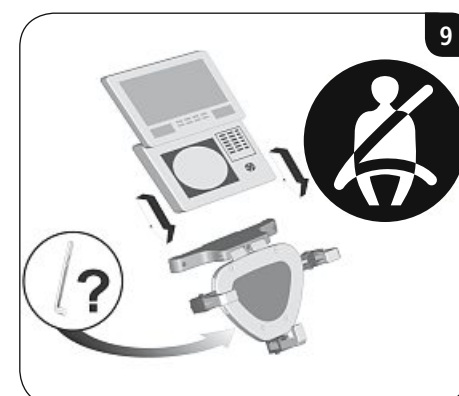
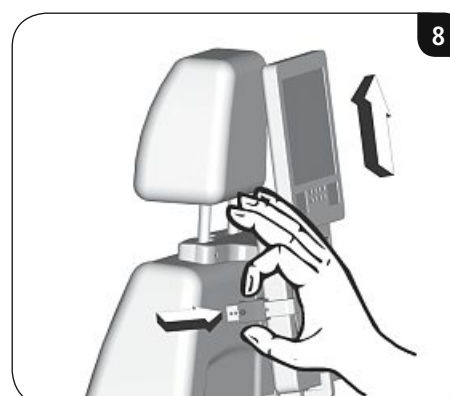
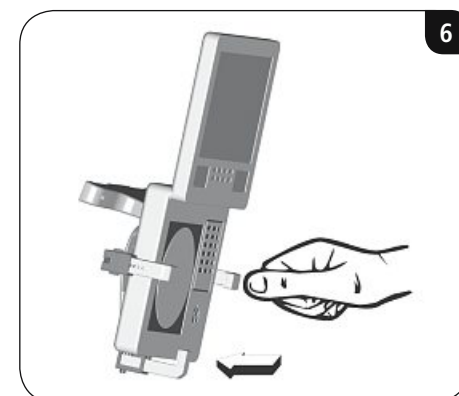
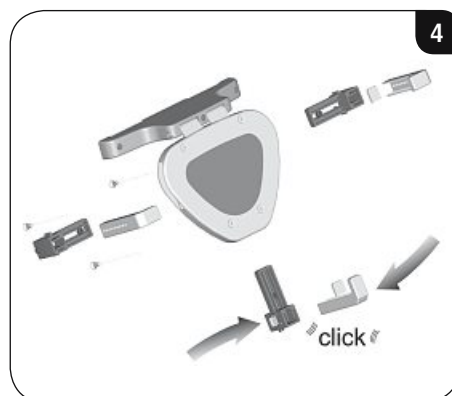
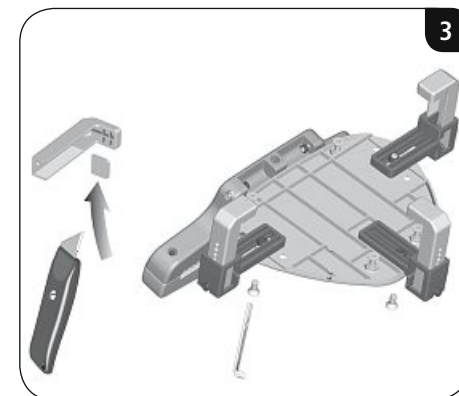
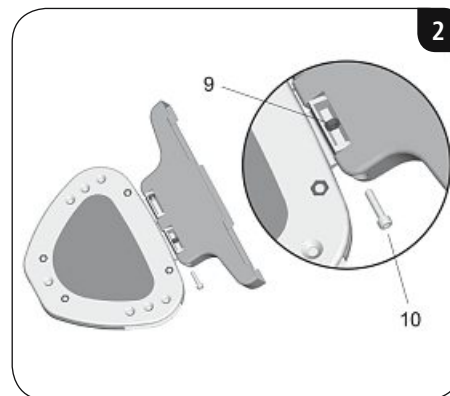
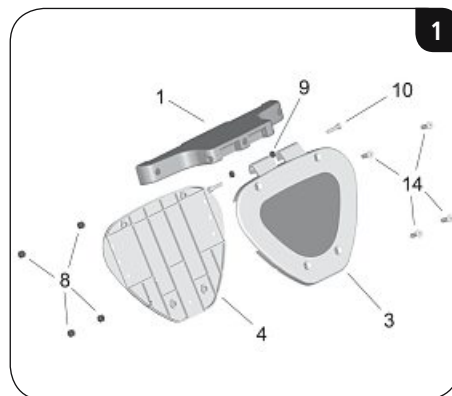
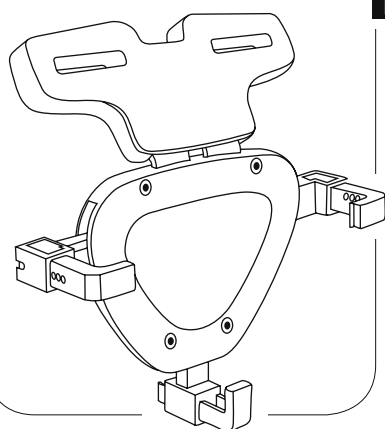

### GB Safety notes:

Before installation, ensure that your vehicle is suitable for use with the product. Only use the product for the intended purpose. It must be installed safely, so that it does not endanger you, your passengers or other road users, even in the event of a crash. Take particular care to ensure that the installed product does not prevent airbags from functioning properly.

If exposed to direct sunlight, the vehicle interior could heat up to high temperatures. If this is the case, remove sensitive objects from the products. After installation, check that they are sufficiently secure and safe to use. You should repeat this check at regular intervals (at least every three months). Note that the product can become loose quicker than may expect due to the vibrations in a vehicle.

### D Sicherheitshinweise:

Prüfen Sie vor der Installation Ihr Fahrzeug auf Eignung für das Produkt. Das Produkt nur für den vorgesehenen Zweck verwenden. Die Installation muss sicher sein und hat so zu erfolgen, dass, auch im Falle einer Kollision, keine Gefährdung für Sie, Ihre Mitfahrer oder andere Verkehrsteilnehmer entsteht. Achten Sie im Besonderen darauf, dass keine Airbags durch das Produkt behindert werden. Durch Sonneneinstrahlung können im Fahrzeuginneren hohe Temperaturen entstehen. Entfernen Sie in diesem Falle empfindliche Gegenstände aus den Produkten. Nach der Installation ist diese auf ausreichende Festigkeit und Betriebssicherheit zu überprüfen. Diese Prüfung ist in regelmäßigen Abständen zu wiederholen (min. vierteljährlich). Beachten Sie, dass durch Vibrationen in einem Fahrzeug das Produkt schneller locker werden kann, als Sie dies erwarten.

### F Consignes de sécurité:

Avant l'installation, veuillez vérifier que votre véhicule est bien adapté à ce produit. Utilisez le produit exclusivement conformément à sa destination. L'installation doit être effectuée de façon sécurisée; veillez à ce qu'aucune situation dangereuse ne puisse survenir pour le conducteur, ses passagers ou d'autres usagers de la route, même en cas de collision. Veillez tout particulièrement à ce le fonctionnement des airbags ne puisse pas être gêné par le produit. Le soleil est susceptible de provoquer des températures élevées à l'intérieur du véhicule. Retirez, dans ce cas, tous les objets sensibles hors du produit. Après l'installation, contrôlez la solidité et la tension de cette dernière. Répétez ce contrôle dans des intervalles réguliers (au moins trimestriels). Gardez en tête que les vibrations du véhicule sont susceptibles de détendre le produit plus rapidement que vous ne le soupçonnez.

### **E** Indicaciones de seguridad:

Antes de la instalación, compruebe si el vehículo es adecuado para el producto. Emplee el producto sólo para la finalidad para la que fue diseñado. La instalación debe ser segura y se debe realizar de modo que, incluso en caso de producirse una colisión, no suponga un peligro para Usted, para sus acompañantes o para otros usuarios de la vía pública. Asegúrese sobre todo que el producto no obstaculice la función de los air bags.

La radiación solar puede provocar altas temperaturas en el interior del vehículo.

En este caso, retire los objetos sensibles de los productos.

Una vez finalizada la instalación, se debe comprobar la firmeza y la seguridad de funcionamiento. Esta comprobación se debe repetir a intervalos regulares de tiempo (trimestralmente, como mínimo). Recuerde que las vibraciones del vehículo pueden hacer que el producto se destense antes de lo previsto.

#### Garantía

HAMA TECHNICS S.L. garantiza este artículo por un período de 6 meses, desde la fecha de adquisición, contra todo defecto de fabricación que impida el normal funcionamiento del mismo. A partir de ese plazo y hasta cumplirse los 2 años desde la fecha de la compra, el aparato sigue cubierto por esta Garantía en los términos de la Ley 23/2003 de Garantías en la Venta de Bienes de Consumo. La manipulación interna del aparato por personal no autorizado por HAMA TECHNICS S.L. anula asimismo esta garantía. Antes de enviar el producto a HAMA TECHNICS S.L. róngase en contacto con su establecimiento habitual.

### **RUS** Техника безопасности:

Перед установкой убедитесь, что изделие подходит для использования в конкретном автомобиле. Изделие разрешается применять только по назначению. Монтаж производить так, чтобы даже в случае аварии изделие не могло причинить вред водителю и пассажирам. Следите за тем, чтобы изделие не мешало функционированию подушек безопасности. Под воздействием солнечных лучей температура в салоне автомобиля может значительно повышаться.

В этом случае выньте из изделия устройства, которые ‘могут быть повреждены вследствие высокой температуры. По окончании монтажа проверьте безопасность и прочность всей конструкции. Такую проверку необходимо проводить регулярно, но не реже одного раза в квартал. Необходимо учесть, что вибрации в автомобиле могут привести к ослаблению креплений.

### **I** Indicazioni di sicurezza:

Prima di procedere all’installazione, verificare il veicolo sia idoneo. Utilizzare il prodotto esclusivamente per lo scopo previsto. L’installazione deve essere sicura e deve essere effettuata in modo da non costituire pericolo per se stessi, per i passeggeri, né per gli altri automobilisti, anche in caso d’incidente. In particolare, prestare attenzione che il prodotto non ostacoli gli airbag. I raggi del sole possono aumentare la temperatura all’interno del veicolo. In questo caso rimuovere gli oggetti delicati dal prodotto.

Dopo l’installazione, verificare il corretto fissaggio e la sicurezza di esercizio.

Ripetere questo controllo a intervalli regolari (almeno ogni tre mesi). Per via delle vibrazioni nel veicolo, il prodotto può allentarsi molto più velocemente di quanto non vi aspettiate.

### **NL** Veiligheidsinstructies:

Controleer vóór de installatie of uw auto geschikt is voor het product. Gebruik het product uitsluitend voor het doel waarvoor het bestemd is. De installatie moet veilig zijn en zodanig geïnstalleerd worden dat er ook in geval van een botsing geen gevaar voor u, uw passagiers of andere verkeersdeelnemers ontstaat. Let er in het bijzonder op dat het product geen hindernis vormt voor de airbags.

Door direct zonlicht kan de temperatuur in de auto hoog oplopen. Verwijder in dat geval gevoelige voorwerpen uit de producten.

Na de installatie moet het op stevigheid en veiligheid gecontroleerd worden. Dit dient regelmatig gecontroleerd te worden (min. elke drie maanden). Door de trillingen in een voertuig kan het product sneller los gaan zitten dan u verwacht.

### **GR** Υποδείξεις ασφαλείας:

Πριν από την εγκατάσταση ελέγξετε αν το αυτοκίνητό σας είναι κατάλληλο για τη συσκευή.Χρησιμοποιήστε τη συσκευή μόνο για τον προβλεπόμενο σκοπό. Η εγκατάσταση πρέπει να είναι ασφαλής και να γίνει έτσι ώστε σε περίπτωση σύγκρουσης να μην προκληθεί κίνδυνος για εσάς, για τους άλλους συνεπιβάτες ή για άλλα άτομα. Ιδιαίτερα πρέπει να προσέξετε ώστε η συσκευή να μην εμποδίζει τους αερόσακους. Από την ηλιακή ακτινοβολία μπορεί μέσα στο αυτοκίνητο να αναπτυχθούν υψηλές θερμοκρασίες. Σε αυτήν την περίπτωση αφαιρείτε τα ευαίσθητα αντικείμενα από τις συσκευές.

Μετά από την εγκατάσταση πρέπει να εξετάσετε την αντοχή και την ασφάλεια λειτουργίας. Αυτός ο έλεγχος πρέπει να επαναλαμβάνεται τακτικά (τουλάχιστον κάθε τρίμηνο). Λάβετε υπόψη, πως λόγω των κραδασμών μέσα σε ένα αυτοκίνητο η συσκευή μπορεί να χαλαρώσει πιο γρήγορα από όσο περιμένετε.

### **PL** Środki bezpieczeństwa:

Przed montażem należy się upewnić, że w samochodzie jest dostateczna ilość miejsca do montażu. Produkt należy używać zgodnie z jego przeznaczeniem. Instalację należy przeprowadzić bardzo starannie, tak aby w przypadku ewentualnej kolizji nie doszło do uszkodzenia ciała. Uchwyt należy umiejscowić w takim miejscu, aby nie przeszkadzał w prowadzeniu pojazdu. Uchwyt należy umiejscowić tak, aby nie znalazł się w zasięgu poduszki Airbag i nie zakłócał jej działania. Należy również może spowodować wzrost temperatury w kabinie samochodu. W takim wypadku należy usunąć z samochodu wszystkie urządzenia wrażliwe na wysoką temperaturę. Po instalacji należy dokładnie przetestować uchwyt, czy został dostatecznie mocno zamocowany i czy utrzyma przewidziany ciężar. Taki test należy przeprowadzać regularnie co jakiś czas (np.: kwartalnie), ponieważ wibracje wytwarzane przez samochód mogą spowodować pojawienie się luzów.

### **H** Biztonsági tudnivalók:

A telepítés előtt vizsgálja felül gépkocsiját, hogy alkalmas-e ennek a terméknek az elhelyezésére. Kérjük, hogy ezt az eszközt csak a megjelölt célra alkalmazza. A telepítés a biztonság érdekében történik és szükséges, hogy ütközés esetén ne legyen veszélyeztetve sem Ön, sem az utastársa vagy egyéb közlekedésben résztvevő kívülálló. Ügyeljen rá különösképpen, ha nincsen légszák, amely a termék alkalmazását akadályozná.

A napsugárzás hatására a gépkocsi belsejében megnövekszik a hőmérséklet. Ebben az esetben távolítsa el ezt az eszközt, mert a megnövekedett hőre érzékeny. A telepítés után ez a termék ellenőrizhetően megfelelő szilárdságú és üzembiztos. A tartósság ellenőrzését szabályos időközönként el kell végezni (pl. negyedévenként). Vegye figyelembe, hogy a gépkocsiban keletkező rezgések hatására várható, hogy a termék gyorsan meglazulhat.

### **CZ** Bezpečnostní pokyny:

Před instalací zkontrolujte vhodnost Vašeho automobilu k instalaci. Výrobek používejte jen k předem určenému účelu Instalace musí být provedena bezpečně, aby i v případě kolize nevzniklo nebezpečí jak vám, tak spolujezdcí nebo jinému účastníkovi silničního provozu. Dbejte na to, aby výrobek nepřekážel airbagům Vlivem slunečního záření může být v automobilu velmi vysoká teplota. Nenechávejte v automobilu citlivé předměty Po instalaci je nutné zkontrolovat pevnost a provozuschopnost. Taková zkouška se opakuje v pravidelných časových intervalech (min. čtvrtletně). Berte v úvahu, že díky vibracím ve voze se může výrobek uvolnit rychleji, než jste očekávali.

### **SK** Bezpečnostný pokyny:

Pred inštaláciou skontrolujte, či je auto vhodné pre inštalovanie. Výrobok používajte len na vopred určené účely. Inštalácia musí byť urobená bezpečne, aby i v prípade kolízie nevzniklo nebezpečenstvo vám, ako aj spolujazdcovi, alebo inému účastníkovi cestnej premávky.

Dbajte na to, aby výrobok neprekážal airbagom. Vplyvom slnečného žiarenia môže byť v automobile veľmi vysoká teplota. Nenechávajte v automobile citlivé predmety. Po inštalácii je nutné skontrolovať pevnosť a schopnosť prevádzky. Takúto skúšku opakujte v pravidelných časových intervaloch /min. štvrťročne/. Do úvahy berte, že vďaka vibráciám vo vozidle sa môže výrobok uvoľniť rýchlejšie, než by ste očakávali.

### **P** Indicações de segurança:

Antes da instalação, verifique a adequação do produto ao seu veículo. Utilize o produto apenas para o fim previsto. A instalação tem de ser segura e deve ser efectuada de modo a que, em caso de colisão, não exista perigo para nenhum passageiros e outras pessoas no trânsito. Tenha em especial atenção que nenhum airbag seja obstruído pelo produto.

No interior do veículo podem ser atingidas temperaturas elevadas, devido à exposição ao sol. Neste caso, afaste objectos sensíveis do produto. Após a instalação, deve verificar se este está bem fixo e seguro para funcionamento. Esta verificação deve ser repetida regularmente (pelo menos uma vez por trimestre). Tenha em atenção que, devido às vibrações a que o veículo está sujeito, o produto pode ficar solto mais rapidamente do que o que espera.

### **TR** Emniyet uyarıları:

Monte etmeden önce aracınızın ürüne uygunluğunu kontrol edin. Lütfen bu ürünü öngörülen amaç için kullanın. Montaj emniyetli bir şekilde yapılmalı ve bir çarpışma durumunda araç içindekilere ve trafikteki diğer kişilere zarar vermemelidir. Ürünün özellikle hava yastıklarına mani olmadığından emin olun. Güneş ışınları araç içerisinde yüksek sıcaklıklara sebep olabilir. Bu durumda tüm hassas parçaları üründen çıkartın.

Montaj sonrası bağlantıların sağlamlığı ve işletme emniyeti kontrol edilmelidir. Bu kontrol düzenli aralıklarla tekrar edilmelidir (en az üç ayda bir). Araçtaki sarsıntılar ürünün beklediğinizden daha erken gevşemesine sebep olabilir.

### **S** Säkerhetsanvisningar:

Kontrollera att det går bra att använda produkten i ditt fordon innan installation utförs. Produkten ska endast användas till det den är avsedd för. Installationen måste utföras på ett säkert sätt så att inte du själv, medpassagerare eller andra trafikanter riskerar att skadas om det skulle inträffa en olycka. Kontrollera i synnerhet att inte Airbagfunktioner påverkas av produkten. Direkt solsken kan göra att det blir mycket varmt inne i fordonet. Känsliga föremål måste då plockas ut ur produkterna.

Efter installationen måste man kontrollera att allt sitter ordentligt fast och fungerar som det ska. Funktion och säkerhet skall sedan kontrolleras regelbundet (minst kvartalsvis). Tänk på att fordonsvibrationer kan göra att produkten lossnar fortare än man förväntar sig.

### **FIN** Turvaohjeita:

Tarkista ennen asennusta, että tuote sopii ajoneuvoosi. Käytä tuotetta ainoastaan ohjeiden mukaiseen tarkoitukseen. Asennuksen on oltava turvallinen, ja se on tehtävä niin, että se ei voi kolarin sattuessakaan aiheuttaa vaaratilannetta kuljettajalle, matkustajille tai muille liikenteessä olijoille. Varmista etenkin, ettei tuote estä turvatyönnyn toimintaa.

Auringonpaisteen johdosta lämpötila voi nousta ajoneuvon sisällä korkeaksi. Poista silloin tuotteista herkät osat.

Asennuksen jälkeen on varmistettava, että ne ovat riittävän tukevia ja että niiden käyttö on turvallista. Tämä tarkistus on toistettava säännöllisin väliajoin (vähintään neljännesvuosittain). Huomaa, että autossa esiintyvää tärinää voi saada tuotteen löystymään nopeammin kuin luuletkaan.