

00054850
(DIR150BT)

hama



V3

Digital Radio

QUICK GUIDE

Digitalradio

KURZANLEITUNG

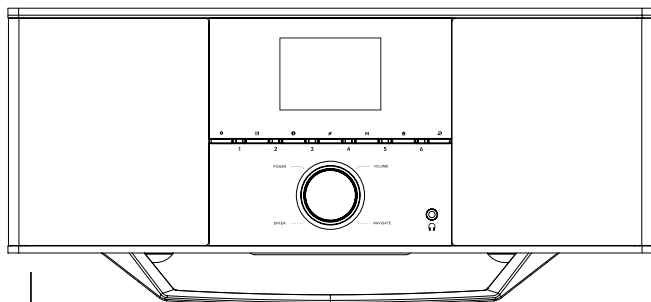

Quick Guide	GB
Kurzanleitung	D
Notice d'utilisation	F
Instrucciones breves	E
Краткое руководство	RUS
Istruzioni brevi	I
Beknopte bedieningsinstructies	NL
Σύντομες οδηγίες	GR
Krótką instrukcja obsługi	PL
Rövid útmutató	H
Stručný návod	CZ
Stručný návod	SK
Instruções resumidas	P
Kısa kullanım kılavuzu	TR
Instrucțiuni scurte	RO
Snabbguide	S
Lyhyt ohje	FIN
Kort vejledning	DK
Kortveiledning	N

Technical Data

Technische Daten

Display	2.8" (7.11cm) Color TFT 320x240 px
Speaker Lautsprecher	Tweeter 1" 20W RMS (2x 10W), Satellite 3" 40W RMS (2x 20W), Subwoofer (Downfire) 4" 30W RMS
Power Supply Stromversorgung	100 – 240 V ~ 50/60 Hz
Supported Languages Unterstützte Sprachen	English, German, Danish, Dutch, Finnish, French, Italian, Norwegian, Polish, Portuguese, Spanish, Swedish, Turkish, Czech, Slovak
Packaging Content Verpackungsinhalt	Digitalradio, Power Cord, Remote Control, Batteries, Quick Start Manual

Connectivity

Konnektivität

WiFi	2.4GHz (b/g/n) / 5GHz (a/n)
Bluetooth	Receiver (RX): 4.2, Class 1, A2DP, AVRCP
USB (FAT32 File System)	Charge: 5V / 2A Playback: MP3

Audio Connectors

Audio Anschlüsse

Inputs	AUX In 3.5mm
Outputs	Digital Optical, Headphone 3.5mm, Line Out 3.5mm

Sources

Quellen

Presets

Favoriten

Sources Quellen		Presets Favoriten
DAB/DAB+ (174.928 - 239.2 MHz)	✓	30
FM (87.5 - 108 MHz)	✓	30
Internet Radio	✓	30
Spotify Connect	✓	10
Amazon Music	✓	8

**Further information and features are available on /**

Weitere Informationen und Features finden Sie hier

www.hama.com -> 00054850

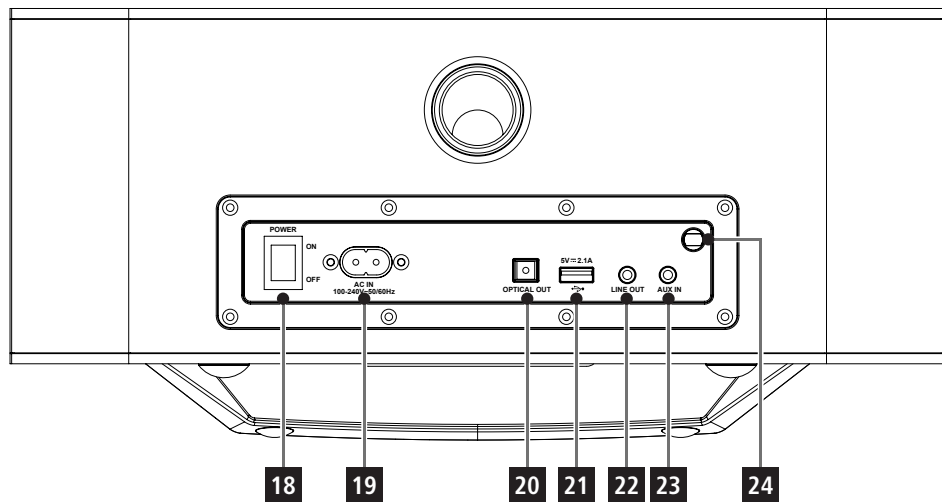
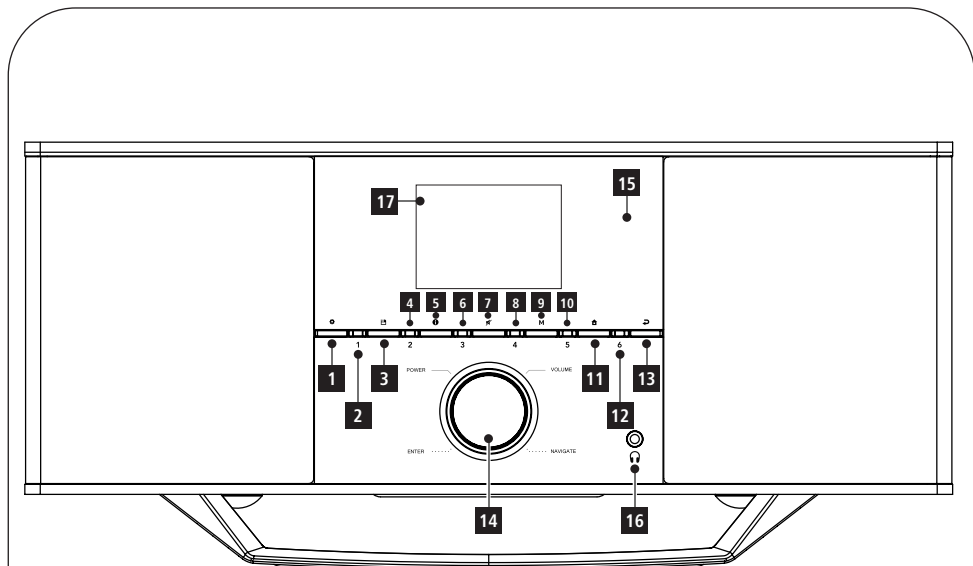

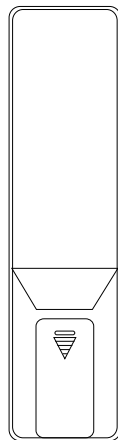
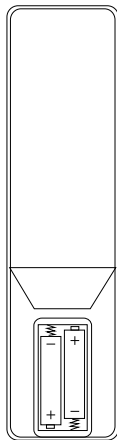
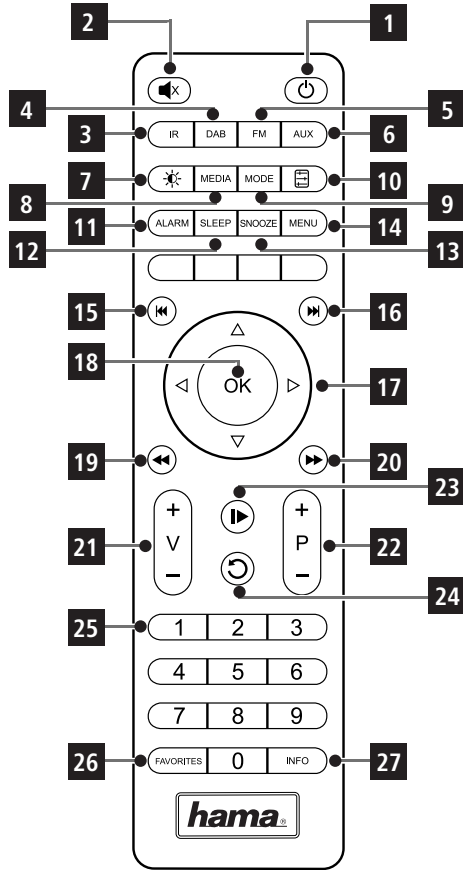

Spotify Connect

GB Use your phone, tablet or computer as a remote control for Spotify. Go to spotify.com/connect to learn how.

D Verwende dein Smartphone, Tablet oder deinen Computer als Fernbedienung für Spotify. Auf spotify.com/connect erfährst du mehr.

F Utilisez votre téléphone, votre tablette ou votre ordinateur comme une télécommande pour contrôler Spotify. Accédez à spotify.com/connect pour en savoir plus.

E Usa tu teléfono, tu tablet o tu computadora como control remoto de Spotify. Para más información, entra a spotify.com/connect.

I Usa il tuo cellulare, tablet o computer come telecomando remoto per Spotify. Vai su spotify.com/connect per scoprire come.

NL Gebruik je telefoon, tablet of computer als een afstandsbediening voor Spotify. Ga naar spotify.com/connect om te leren hoe je dat doet

GR Χρησιμοποίησε το τηλέφωνο, το τάμπλετ ή τον υπολογιστή σου ως τηλεχειριστήριο για το Spotify. Πήγαινε στο spotify.com/connect για να μάθεις πώς.

PL Wykorzystuj telefon, tablet lub komputer jako pilota, aby sterować aplikacją Spotify. Wejdź na spotify.com/connect, aby dowiedzieć się, jak to zrobić.

H Használd a telefont, táblagépet vagy számítógépet a Spotify távirányítójaként. További tudnivalókat a spotify.com/connect oldalon olvashatsz.

CZ Hudbu ze Spotify můžeš ovládat na dálku přes telefon, tablet nebo počítač. Na stránce spotify.com/connect najdeš, jak na to.

P Usa o teu telemóvel, tablet ou computador como comando do Spotify. Vai a spotify.com/connect para saberes como

TR Telefon, tablet veya bilgisayarını Spotify için uzaktan kumanda olarak kullan. Nasıl yapacağını öğrenmek için spotify.com/connect adresine

S Använd din telefon, surfplatta eller dator som fjärrkontroll för Spotify. Gå till spotify.com/connect för att ta reda på hur.

FIN Käytä puhelinta, tablettia tai tietokonetta Spotifyn kaukosäätimenä. Katso tarkemmat tiedot osoitteesta spotify.com/connect.

DK Brug din telefon, tablet eller computer som fjernbetjening til Spotify. Gå til spotify.com/connect for at finde ud af, hvordan du gør.

N Bruk telefonen, nettbrettet eller datamaskinen som en fjernkontroll for Spotify. Gå til spotify.com/connect for å lære hvordan.

Controls and Displays

A: Front		
1		[SETTINGS/MENU] button
2		[PRESET 1] button
3		[MEMORY] button
4		[PRESET 2] button
5		[INFO] button
6		[PRESET 3] button
7		[MUTE] button
8		[PRESET 4] button
9	M	[MODE] button
10		[PRESET 5] button
11		[HOME] button
12		[PRESET 6] button
13		[BACK] button
14		[POWER] button** / [VOLUME] / [ENTER] / [NAVIGATE]
15		Infrared receiver
16		Headphone socket
17		2.8" colour display

B: Rear		
18		Power switch
19		Mains power supply
20		Optical connection
21		USB connection
22		Line-out socket
23		AUX-In socket
24		Telescope Antenna*

Remote Control

- [POWER/NETWORK STANDBY] button
- [MUTE] button
- Internet Radio - Mode
- DAB Radio - Mode
- FM Radio - Mode
- AUX - Mode
- Backlight Level
- Media-Player - Mode
- [MODE] button
- [EQUALIZER] button
- [ALARM] button
- [SLEEP] button
- [SNOOZE] button
- [MENU] button
- [PREVIOUS] button
- [NEXT] button
- Navigation buttons
 - ▲ Up
 - ▼ Down
 - ◀ Back
 - ▶ Forward, okay
- [SELECT] (Enter/OK) button
- [REWIND] button
- [FAST-FORWARD] button
- [VOLUME] +/- buttons
- Presets Up/Down buttons
- [PLAY/PAUSE] button
- [BACK] button
- Presets buttons (1-10)
- [PRESETS/FAVORITES] Menu
- [INFO] button

Important information - Quick-reference guide

- This quick-reference guide contains the most important basic information, such as safety instructions and the steps necessary to operate the product.
- To help protect the environmental and conserve valuable raw materials, Hama does not issue a printed manual and instead makes this available exclusively as a PDF download.
- The full text of the **manual** is available at the following internet address:
www.hama.com -> 00054850 -> Downloads
- Save the manual on your computer for reference and print them out if possible.

1. Explanation of Warning Symbols and Notes

Risk of electric shock

This symbol indicates a risk of electric shock from touching product parts carrying hazardous voltage.

Warning

This symbol is used to indicate safety instructions or to draw your attention to specific hazards and risks.

Note

This symbol is used to indicate additional information or important notes.

2. Package Contents

- Hama DIR150BT
- Power cord
- Remote control
- 2x AAA batteries
- Quick Start Guide

3. Safety Notes

- The product is intended for private, non-commercial use only.
- Protect the product from dirt, moisture and overheating and use it in dry rooms only.
- As with all electrical devices, this device should be kept out of the reach of children.
- Do not drop the product and do not expose it to any major shocks.
- Do not operate the product outside the power limits given in the specifications.
- Keep the packaging material out of the reach of children due to the risk of suffocation.
- Dispose of packaging material immediately according to locally applicable regulations.
- Do not modify the device in any way. Doing so voids the warranty.

Risk of electric shock

- Do not open the device or continue to operate it if it becomes damaged.
- Do not use the product if the AC adapter, the adapter cable or the mains cable are damaged.
- Do not attempt to service or repair the product yourself. Leave any and all service work to qualified experts.

Warning – Batteries

- When inserting batteries, note the correct polarity (+ and - markings) and insert the batteries accordingly. Failure to do so could result in the batteries leaking or exploding.
- Only use batteries (or rechargeable batteries) that match the specified type.
- Before you insert the batteries, clean the battery contacts and the polar contacts.
- Do not allow children to change batteries without supervision.
- Do not mix old and new batteries, or batteries of different types or from different manufacturers.
- Remove the batteries from products that are not being used for an extended period (unless these are being kept ready for an emergency).
- Do not short-circuit batteries.
- Do not charge batteries.
- Do not burn batteries.
- Keep batteries out of the reach of children.
- Never open, damage or swallow batteries or allow them to enter the environment. They can contain toxic, environmentally harmful heavy metals.
- Remove spent batteries from the product and dispose of them without delay.
- Avoid storing, charging or using the device in extreme temperatures and extremely low atmospheric pressure (for example, at high altitudes).

4. Before starting

Note

A detailed description of the UNDOK app and all of its functions can be found in our UNDOK guide at:



www.hama.com -> 00054850 -> Downloads

Notes on use



- The [OK] and ► button on the remote control have the same function as the [ENTER] button on the front of the radio.
- The ◀ button on the remote control has the same function as the [BACK] button on the front of the radio.
- The ▲ ▼ buttons on the remote control have the same function as turning the navigation controller on the front of the radio to the left and right.

Activating the remote control

Open the battery compartment cover. It is located on the rear of the remote control and can be opened by sliding it in the direction indicated. Two AAA batteries are included in the delivery, they should be inserted in the battery compartment of the remote control. Observe the correct polarity when inserting batteries. The polarity (+ / -) is indicated in the battery compartment.).

4.1 WLAN (wireless network)

- Ensure that the router is switched on, is functioning correctly and that there is a connection to the internet.
- Activate the WLAN function of your router.
- Follow your router's operating instructions as regards the correct functioning of the WLAN connection.
- Then proceed directly as described under section 5 'Getting started'.

5. Getting started

5.1 Switching the device on

- Connect the power cable to a properly installed power socket.

Warning



- Only connect the product to a socket that has been approved for the device. The electrical socket must always be easily accessible.
- Disconnect the product from the power supply using the on/off switch – if this is not available, unplug the power cord from the socket.
- Switch the power on using the power switch.
- Wait until the radio initialisation procedure has finished.
- Press the [POWER] button to switch the radio on.

Note – Turning on for the first time



- The setup wizard starts up automatically when you switch the device on for the first time.
- The setup wizard is in English.
- You can skip the wizard and open it again later.

5.2 Language and setup wizard

The first time the system starts the radio uses English. To change this, proceed as follows:

Press [MENU] > System settings > Language > Select language

Confirm your selection by pressing the [ENTER] or [OK] button.

Note



- You can choose from the following languages: English, German, Danish, Dutch, Finnish, French, Italian, Norwegian, Polish, Portuguese, Spanish, Swedish, Turkish, Czech and Slovak.

6. Care and Maintenance

- Only clean this product with a slightly damp, lint-free cloth and do not use aggressive cleaning agents.
- If you do not use the product for a long time, turn off the device and disconnect it from the power supply. Store it in a clean, dry place out of direct sunlight.

7. Warranty Disclaimer

Hama GmbH & Co KG assumes no liability and provides no warranty for damage resulting from improper installation/ mounting, improper use of the product or from failure to observe the operating instructions and/or safety notes.

8. Service and Support

Please contact Hama Product Consulting if you have any questions about this product.

Hotline: +49 9091 502-115 (German/English)

Further support information can be found here:
www.hama.com

The complete instruction manual is available at:
www.hama.com -> 00054850 -> Downloads

9. Recycling Information

Note on environmental protection:



After the implementation of the European Directive 2012/19/EU and 2006/66/EU in the national legal system, the following applies:

Electric and electronic devices as well as

batteries must not be disposed of with household waste. Consumers are obliged by law to return electrical and electronic devices as well as batteries at the end of their service lives to the public collecting points set up for this purpose or point of sale. Details to this are defined by the national law of the respective country. This symbol on the product, the instruction manual or the package indicates that a product is subject to these regulations. By recycling, reusing the materials or other forms of utilising old devices/Batteries, you are making an important contribution to protecting our environment.

10. Declaration of Conformity

CE Hereby, Hama GmbH & Co KG declares that the radio equipment type [00054850] is in compliance with Directive 2014/53/EU. The full text of the EU declaration of conformity is available at the following internet address:

www.hama.com -> 00054850 -> Downloads.

Frequency band(s)	Bluetooth: 2.402 - 2.480GHz WiFi: 2.412 - 2.472GHz WiFi: 5.150 - 5.350 GHz WiFi: 5.470 - 5.725 GHz
Maximum radio-frequency power transmitted	Bluetooth: 6dBm (EIRP) WiFi: 2.4GHz / 17dBm (EIRP) WiFi: 5GHz / 16.5dBm (EIRP)

Restrictions or Requirements in

Belgium, Bulgaria, Czech Republic, Denmark, Germany, Estonia, Ireland, Greece, Spain, France, Croatia, Italy, Cyprus, Latvia, Lithuania, Luxembourg, Hungary, Malta, the Netherlands, Austria, Poland, Portugal, Romania, Slovenia, Slovakia, Finland, Sweden, United Kingdom

Note

If channels 36-64 (channels of frequency 5150 MHz - 5350 MHz) are used, the device may only be used in closed rooms.

To limit exposure to electromagnetic fields

This device is intended for use at a distance of at least 20 cm from the body of the user or persons nearby. This device must not be worn or carried on the body.

11. Consumption information according to directive (EU) No. 801/2013 amending the directive (EC) No. 1275/2008

Status	Duration of trigger time	Energy consumption
off-mode O/I mains switch (only on devices with O/I mains switch)	–	≤ 0.50 W
manual standby mode (Ready state (Standby) on devices without information or status indicator (manual)*)	–	≤ 0.50 W
manual standby mode (Ready state (standby) on devices with information or status indicator (manual)*)	–	≤ 1.00 W
automatic standby (Standby on devices without information or status indicator**)	≤ 20 min	≤ 0.50 W
information or status display (Automatic ready state (Standby) on devices with information or status indicator**)	≤ 20 min	≤ 1.00 W
networked standby***	≤ 20 min	≤ 2.00 W

* Press the Power button

** Not networked - "Maintain network connection - NO".

Not available in FM mode, if present.

*** Networked - "Maintain network connection - YES"

Please note that the actual power consumption can be dependent on multiple factors. These include the personal settings, the operating mode, the ambient temperature and the firmware version of the product used.

The values set out above represent maximum values.

The actual reference values can be found at:

www.hama.com -> 00054850 -> Downloads ->

Consumption information

Bedienungselemente und Anzeigen

A: Radio Frontseite		
1		[SETTINGS/MENU]-Taste
2		[PRESET 1]-Taste
3		[MEMORY]-Taste
4		[PRESET 2]-Taste
5		[INFO]-Taste
6		[PRESET 3]-Taste
7		[MUTE]-Taste
8		[PRESET 4]-Taste
9	M	[MODE]-Taste
10		[PRESET 5]-Taste
11		[HOME]-Taste
12		[PRESET 6]-Taste
13		[BACK]-Taste
14		[POWER]-Taste** / [VOLUME] / [ENTER] / [NAVIGATE]
15		Infrarotempfänger
16		Kopfhörer Buchse
17		2.8" Farbdisplay

B: Radio Rückseite		
18		Netzschalter
19		Netzzuleitung
20		Optischer Anschluss
21		USB connection
22		Line-out socket
23		AUX-In socket
24		Teleskopantenne*

Fernbedienung

1. [POWER/NETWORK STANDBY]-Taste
2. [MUTE]-Taste
3. Internet Radio - Modus
4. DAB Radio - Modus
5. FM Radio - Modus
6. AUX - Modus
7. Backlight Level
8. Media-Player - Modus
9. [MODE]-Taste
10. [EQUALIZER] Taste
11. [ALARM]-Taste
12. [SLEEP]-Taste
13. [SNOOZE]-Taste
14. [MENU]-Taste
15. [PREVIOUS]-Taste
16. [NEXT]-Taste
17. Navigationstasten
 - ▲ Hoch ▼ Runter
 - ◀ Back/Zurück ▶ Vorwärts, Okay
18. [SELECT] (Enter/OK)-Taste
19. [REWIND]-Taste
20. [FAST-FORWARD]-Taste
21. [VOLUME] +/- -Tasten
22. Presets Up / Down-Tasten
23. [PLAY / PAUSE] Taste
24. [BACK] (Zurück)-Taste
25. Preset-Tasten (1-10)
26. [PRESETS / FAVORITES] Menu
27. [INFO] Taste

Wichtiger Hinweis - Kurzanleitung

- Dies ist eine Kurzanleitung, die Sie mit den wichtigsten Basis-Informationen wie Sicherheitshinweisen und der Inbetriebnahme Ihres Produktes versorgt.
- Aus Gründen des Umweltschutzes und der Einsparung wertvoller Rohstoffe verzichtet die Firma Hama auf eine gedruckte Langanleitung und bietet diese ausschließlich als PDF-Download an.
- Die vollständige **Langanleitung** ist unter der folgenden Internetadresse verfügbar:
www.hama.com -> 00054850 -> Downloads
- Speichern Sie die Langanleitung zum Nachschlagen auf Ihrem Computer und drucken Sie diese nach Möglichkeit aus.



1. Erklärung von Warnsymbolen und Hinweisen

Gefahr eines elektrischen Schlages

Dieses Symbol weist auf eine Berührungsgefahr mit nicht isolierten Teilen des Produktes hin, die möglicherweise eine gefährliche Spannung von solcher Höhe führen, dass die Gefahr eines elektrischen Schlags besteht.

Warnung

Wird verwendet, um Sicherheitshinweise zu kennzeichnen oder um Aufmerksamkeit auf besondere Gefahren und Risiken zu lenken.

Hinweis

Wird verwendet, um zusätzlich Informationen oder wichtige Hinweise zu kennzeichnen.

2. Packungsinhalt

- Hama DIR150BT
- Netzkabel
- Fernbedienung
- 2x AAA Batterien
- QSG

3. Sicherheitshinweise

- Das Produkt ist für den privaten, nicht-gewerblichen Haushaltsgebrauch vorgesehen.
- Schützen Sie das Produkt vor Schmutz, Feuchtigkeit und Überhitzung und verwenden Sie es nur in trockenen Räumen.
- Dieses Produkt gehört, wie alle elektrischen Produkte, nicht in Kinderhände!
- Lassen Sie das Produkt nicht fallen und setzen Sie es keinen heftigen Erschütterungen aus.
- Betreiben Sie das Produkt nicht außerhalb seiner in den technischen Daten angegebenen Leistungsgrenzen.
- Halten Sie Kinder unbedingt von dem Verpackungsmaterial fern, es besteht Erstickungsgefahr.
- Entsorgen Sie das Verpackungsmaterial sofort gemäß den örtlich gültigen Entsorgungsvorschriften.
- Nehmen Sie keine Veränderungen am Gerät vor. Dadurch verlieren sie jegliche Gewährleistungsansprüche.

Gefahr eines elektrischen Schlages

- Öffnen Sie das Produkt nicht und betreiben Sie es bei Beschädigungen nicht weiter.
- Verwenden Sie das Produkt nicht, wenn der AC-Adapter, das Adapterkabel oder die Netzleitung beschädigt sind.
- Versuchen Sie nicht, das Produkt selbst zu warten oder zu reparieren. Überlassen Sie jegliche Wartungsarbeit dem zuständigen Fachpersonal.

Warnung – Batterien

- Beachten Sie unbedingt die korrekte Polarität (Beschriftung + und -) der Batterien und legen Sie diese entsprechend ein. Bei Nichtbeachtung besteht die Gefahr des Auslaufens oder einer Explosion der Batterien.
- Verwenden Sie ausschließlich Akkus (oder Batterien), die dem angegebenen Typ entsprechen.
- Reinigen Sie vor dem Einlegen der Batterien die Batteriekontakte und die Gegenkontakte.
- Gestatten Sie Kindern nicht ohne Aufsicht das Wechseln von Batterien.
- Mischen Sie alte und neue Batterien nicht, sowie Batterien unterschiedlichen Typs oder Herstellers.
- Entfernen Sie Batterien aus Produkten, die längere Zeit nicht benutzt werden (außer diese werden für einen Notfall bereit gehalten).
- Schließen Sie die Batterien nicht kurz.
- Laden Sie Batterien nicht.
- Werfen Sie Batterien nicht ins Feuer.
- Bewahren Sie Batterien außerhalb der Reichweite von Kindern auf.
- Batterien nie öffnen, beschädigen, verschlucken oder in die Umwelt gelangen lassen. Sie können giftige und umweltschädliche Schwermetalle enthalten.
- Entfernen und entsorgen Sie verbrauchte Batterien unverzüglich aus dem Produkt.
- Vermeiden Sie Lagerung, Laden und Benutzung bei extremen Temperaturen und extrem niedrigem Luftdruck (wie z.B. in großen Höhen).

4. Vor der Inbetriebnahme

Hinweis



Eine ausführliche Beschreibung der UNDOK-App und des vollen Funktionsumfangs finden Sie in unserem UNDOK-Guide unter:



www.hama.com -> 00054850 -> Downloads

Bedienungshinweise



- Die Taste [OK] sowie ► auf der Fernbedienung entspricht der Taste [ENTER] auf der Frontseite des Radios.
- Die Taste ◀ auf der Fernbedienung entspricht der Taste [BACK] auf der Frontseite des Radios
- Die Tasten ▲ ▼ auf der Fernbedienung entsprechen dem Drehen nach links und rechts des Navigationsreglers auf der Front des Radios.

Fernbedienung in Betrieb nehmen

Öffnen Sie die Abdeckung des Batteriefachs. Diese befindet sich auf der Rückseite der Fernbedienung und kann durch schieben in die gekennzeichnete Richtung geöffnet werden. Zum Lieferumfang gehören zwei AAA-Batterien, welche Sie für die Inbetriebnahme in das Batteriefach einlegen müssen. Achten Sie beim Einlegen darauf, dass die Batterien mit der richtigen Polarität eingelegt werden. Die vorgegebene Polarität (+ / -) ist im Batteriefach gekennzeichnet.

4.1 WLAN (kabelloses Netzwerk)

- Stellen Sie sicher, dass der Router eingeschaltet ist, korrekt funktioniert und Verbindung zum Internet besteht.
- Aktivieren Sie die WLAN Funktion ihres Routers.
- Beachten Sie bezüglich einer korrekten Funktion der WLAN-Verbindung die Bedienungsanleitung ihres Routers.
- Gehen Sie dann wie unter Pkt. 5 „Inbetriebnahme“ beschrieben weiter vor.

5. Inbetriebnahme

5.1 Einschalten

- Verbinden Sie das Netzkabel mit einer ordnungsgemäß installierten Steckdose.

Warnung



- Betreiben Sie das Produkt nur an einer dafür zugelassenen Steckdose. Die Netzsteckdose muss jederzeit leicht erreichbar sein.
- Trennen Sie das Produkt mittels des Ein-/Ausschalters vom Netz – wenn dieser nicht vorhanden ist, ziehen Sie die Netzleitung aus der Steckdose.

- Schalten Sie den Netzschalter ein.
- Warten Sie, bis die Initialisierung des Radios abgeschlossen ist.
- Drücken Sie die [POWER]-Taste , um das Radio einzuschalten.

Hinweis – beim ersten Einschalten



- Beim ersten Start wird automatisch der Einrichtungsassistent (Setup Wizard) gestartet.
- Sie können den Assistenten überspringen und später erneut aufrufen.

5.2 Sprache und Einrichtungsassistent

Das Radio verwendet beim ersten Systemstart die englische Sprache. Um dies zu ändern, gehen Sie wie folgt vor: Drücken Sie [MENU] > Systemeinstellungen > Sprache > Sprache auswählen

Ihre Auswahl bestätigen Sie durch Drücken der [ENTER] bzw. [OK]-Taste.

Hinweis



- Folgende Sprachen stehen zur Auswahl: Englisch, Deutsch, Dänisch, Holländisch, Finnisch, Französisch, Italienisch, Norwegisch, Polnisch, Portugiesisch, Spanisch, Schwedisch, Türkisch, Slowakisch und Tschechisch

6. Wartung und Pflege

- Reinigen Sie dieses Produkt nur mit einem fusselfreien, leicht feuchten Tuch und verwenden Sie keine aggressiven Reiniger.
- Sollten Sie das Produkt längere Zeit nicht nutzen, schalten Sie das Gerät aus und trennen es von der Stromversorgung. Lagern Sie es an einem sauberen, trockenen Ort ohne direkte Sonneneinstrahlung.

7. Haftungsausschluss

Die Hama GmbH & Co KG übernimmt keinerlei Haftung oder Gewährleistung für Schäden, die aus unsachgemäßer Installation, Montage und unsachgemäßem Gebrauch des Produktes oder einer Nichtbeachtung der Bedienungsanleitung und/oder der Sicherheitshinweise resultieren.

8. Service und Support

Bitte wenden Sie sich bei Fragen zum Produkt gerne an die Hama-Produktberatung.

Hotline: +49 9091 502-115 (Deu/Eng)

Weitere Supportinformationen finden sie hier:
www.hama.com

Die vollständige Langanleitung ist unter der folgenden Internetadresse verfügbar:
www.hama.com -> 00054850 -> Downloads

9. Entsorgungshinweise

Hinweis zum Umweltschutz:



Ab dem Zeitpunkt der Umsetzung der europäischen Richtlinien 2012/19/EU und 2006/66/EG in nationales Recht gilt folgendes:

Elektrische und elektronische Geräte sowie

Batterien dürfen nicht mit dem Hausmüll entsorgt werden. Der Verbraucher ist gesetzlich verpflichtet, elektrische und elektronische Geräte sowie Batterien am Ende ihrer Lebensdauer an den dafür eingerichteten, öffentlichen Sammelstellen oder an die Verkaufsstelle zurückzugeben. Einzelheiten dazu regelt das jeweilige Landesrecht. Das Symbol auf dem Produkt, der Gebrauchsanleitung oder der Verpackung weist auf diese Bestimmungen hin. Mit der Wiederverwertung, der stofflichen Verwertung oder anderen Formen der Verwertung von Altgeräten/Batterien leisten Sie einen wichtigen Beitrag zum Schutz unserer Umwelt.

10. Konformitätserklärung

CE Hiermit erklärt die Hama GmbH & Co KG, dass der Funkanlagentyp [00054850] der Richtlinie 2014/53/EU entspricht. Der vollständige Text der EU-Konformitätserklärung ist unter der folgenden Internetadresse verfügbar:
www.hama.com -> 00054850 -> Downloads.

Frequenzband/ Frequenzbänder	Bluetooth: 2.402 - 2.480GHz WiFi: 2.412 - 2.472GHz WiFi: 5.150 - 5.350 GHz WiFi: 5.470 - 5.725 GHz
Abgestrahlte maximale Sendeleistung	Bluetooth: 6dBm (EIRP) WiFi: 2.4GHz / 17dBm (EIRP) WiFi: 5GHz / 16.5dBm (EIRP)

Beschränkungen oder Anforderungen in

Belgien, Bulgarien, Tschechische Republik, Dänemark, Deutschland, Estland, Irland, Griechenland, Spanien, Frankreich, Kroatien, Italien, Zypern, Lettland, Litauen, Luxemburg, Ungarn, Malta, Niederlande, Österreich, Polen, Portugal, Rumänien, Slowenien, Slowakei, Finnland, Schweden, Vereinigtes Königreich

Hinweis



Wenn Kanal 36-64 (Kanäle der Frequenz 5150 MHz - 5350 MHz) verwendet wird, darf das Gerät nur in geschlossenen Räumen verwendet werden.

Zur Begrenzung der Exposition gegen elektromagnetische Felder



Dieses Gerät ist vorgesehen für die Verwendung in einem Abstand von mindestens 20 cm zum Körper des Benutzers oder Personen in der Nähe. Dieses Gerät darf nicht am Körper getragen werden.

11. Verbrauchsangaben gemäß Verordnung (EU) Nr. 801/2013 zur Änderung der Verordnung (EC) Nr. 1275/2008

Zustand	Zeitdauer Auslösezeit	Energieverbrauch (Watt)
Aus-Zustand 0/I Netzschalter (nur bei Geräten mit 0/I Netz-Schalter)	–	≤ 0.50 W
Manueller Bereitschaftszustand (Bereitschaftszustand (Standby) bei Geräten ohne Information oder Statusanzeige (manuell)*)	–	≤ 0.50 W
Manueller Bereitschaftszustand (Bereitschaftszustand (Standby) bei Geräten mit Information oder Statusanzeige (manuell)*)	–	≤ 1.00 W
Automatischer Bereitschaftszustand (Standby bei Geräten ohne Information oder Statusanzeige**)	≤ 20 min	≤ 0.50 W
Information oder Statusanzeige (Automatischer Bereitschaftszustand (Standby) bei Geräten mit Information oder Statusanzeige**)	≤ 20 min	≤ 1.00 W
Vernetzter Bereitschaftsbetrieb***	≤ 20 min	≤ 2.00 W

* Drücken der Power-Taste







** Nicht vernetzt - „Netzwerkverbindung halten - NEIN“.

Nicht verfügbar im Betriebsmodus FM, sofern vorhanden.

*** Vernetzt - „Netzwerkverbindung halten - JA“

Bitte beachten Sie, dass die tatsächliche Leistungsaufnahme von mehreren Faktoren abhängig sein kann. Dazu gehören die persönlichen Einstellungen, der Betriebsmodus, die Umgebungstemperatur und die verwendete Firmwareversion des Produktes. Die oben genannten Werte stellen Maximalwerte dar. Die tatsächlichen Referenzwerte finden Sie unter: www.hama.com -> 00054850 -> Downloads -> Verbrauchsangaben

Éléments de commande et d'affichage

A : face avant de la radio		
1		Touche [SETTINGS/MENU]
2		Touche [PRESET 1]
3		Touche [MEMORY]
4		Touche [PRESET 2]
5		Touche [INFO]
6		Touche [PRESET 3]
7		Touche [MUTE]
8		Touche [PRESET 4]
9	M	Touche [MODE]
10		Touche [PRESET 5]
11		Touche [HOME]
12		Touche [PRESET 6]
13		Touche [BACK]
14		Récepteur infrarouge
15		Touche [POWER]** / [VOLUME] / [ENTER] / [NAVIGATE]
16		Prise casque
17		Écran couleur 2.8"

B : face arrière de la radio		
18		Interrupteur secteur
19		Alimentation
20		Connexion optique
21		Connexion USB
22		Prise LINE OUT
23		Prise AUX IN
24		Antenne*

Télécommande

1. Touche [POWER/NETWORK STANDBY]
2. Touche [MUTE]
3. Mode radio Internet
4. Mode radio DAB
5. Mode radio FM
6. Mode AUX
7. Niveau de rétro-éclairage
8. Mode Media Player
9. Touche [MODE]
10. Touche [EQUALIZER]
11. Touche [ALARM]
12. Touche [SLEEP]
13. Touche [SNOOZE]
14. Touche [MENU]
15. Touche [PREVIOUS]
16. Touche [NEXT]
17. Touches de navigation
 - ▲ vers le haut ▼ vers le bas
 - ◀ back/retour ▶ vers l'avant, OK
18. Touche [SELECT] (Enter/OK)
19. Touche [REWIND]
20. Touche [FAST-FORWARD]
21. Touches de [VOLUME] +/-
22. Préréglages, touches haut/bas
23. Touche [PLAY / PAUSE]
24. Touche [BACK] (retour)
25. Touches de préréglage (1-10)
26. Menu [PRESETS / FAVORITES]
27. Touche [INFO]

Remarque importante - Guide rapide

- ceci est un guide rapide qui vous fournit les informations de base les plus importantes relatives aux consignes de sécurité et à la mise en service de votre produit.
- Pour des raisons de protection de l'environnement et de préservation de précieuses matières premières, la société Hama renonce à l'impression d'un mode d'emploi complet et met celui-ci à disposition exclusivement sous forme de fichier PDF.
- Le **mode d'emploi** complet est disponible à l'adresse Internet suivante : **www.hama.com -> 00054850 -> Téléchargements**
- Sauvegardez ce mode d'emploi complet pour le consulter sur votre ordinateur et imprimez-le si nécessaire.

1. Explication des symboles d'avertissement et des remarques

Risque d'électrocution

Ce symbole indique un risque de contact avec des parties non isolées du produit susceptibles de conduire un courant électrique capable de provoquer une électrocution.

Avertissement

Ce symbole est utilisé pour indiquer des consignes de sécurité ou pour attirer votre attention sur des dangers et risques particuliers.

Remarque

Ce symbole est utilisé pour indiquer des informations supplémentaires ou des remarques importantes.

2. Contenu de l'emballage

- Hama DIR150BT
- Cordon d'alimentation
- Télécommande
- 2 piles LR03/AAA
- Notice d'utilisation

3. Consignes de sécurité

- Ce produit est destiné à un usage domestique non commercial.
- Protégez-le de toute saleté, humidité, surchauffe et utilisez-le uniquement dans des locaux secs.
- Cet appareil, comme tout appareil électrique, doit être tenu hors de portée des enfants.
- Protégez-le des secousses violentes et évitez tout choc ou toute chute.
- N'utilisez pas le produit au delà des indications mentionnées dans les caractéristiques techniques.
- Tenez les emballages d'appareils hors de portée des enfants, risque d'étouffement.
- Recyclez les matériaux d'emballage conformément aux prescriptions locales en vigueur.
- N'apportez aucune modification à l'appareil. Des modifications vous feraient perdre vos droits de garantie.

Risque d'électrocution

- Ne tentez pas d'ouvrir le produit en cas de détérioration et cessez de l'utiliser.
- N'utilisez pas l'appareil si l'adaptateur secteur, le câble de l'adaptateur ou le cordon d'alimentation est endommagé.
- Ne tentez pas de réparer l'appareil vous-même ni d'effectuer des travaux d'entretien. Déléguez les travaux d'entretien à des techniciens qualifiés.

Avertissement – Piles

- Respectez impérativement la polarité des piles (indications + et -) lors de leur insertion dans le boîtier. Risques d'écoulement et d'explosion des piles si tel n'est pas le cas.
- Utilisez exclusivement des batteries (ou des piles) du type indiqué.
- Avant d'insérer les piles, nettoyez-en les contacts, ainsi que les contacts d'accouplement.
- N'autorisez pas des enfants à remplacer les piles d'un appareil sans surveillance.
- N'utilisez pas simultanément des piles usagées et des piles neuves ou des piles de différents types.
- Retirez les piles des produits que vous ne comptez pas utiliser pendant un certain temps (à l'exception de ceux qui peuvent être utilisés en cas d'urgence).
- Ne court-circuitez pas les piles.
- Ne tentez pas de recharger les piles.
- Ne jetez pas de piles au feu.
- Conservez les piles hors de portée des enfants.
- Ne tentez pas d'ouvrir les piles, faites attention à ne pas les endommager, les jeter dans l'environnement et à ce que des jeunes enfants ne les avalent pas. Les piles sont susceptibles de contenir des métaux lourds toxiques et nocifs pour l'environnement.
- Retirez les piles usagées immédiatement du produit et mettez-les au rebut immédiatement.
- Évitez de stocker, charger et utiliser le produit à des températures extrêmes et à une pression atmosphérique extrêmement basse (à haute altitude, par exemple).

4. Avant la mise en service

Remarque

Vous trouverez une description détaillée de notre application UNDOK et de toutes les fonctionnalités dans notre guide UNDOK à l'adresse :



www.hama.com -> 00054850 -> Téléchargements

Consignes d'utilisation

- La touche [OK] ainsi que la touche ► de la télécommande correspondent à la touche [ENTER] de la face avant de la radio.
- La touche ◀ de la télécommande correspond à la touche [BACK] de la face avant de la radio.
- Les touches ▲ ▼ de la télécommande correspondent à la rotation vers la gauche ou vers la droite de la molette de navigation de la face avant de la radio.

Mise en service de la télécommande

Ouvrez le couvercle du compartiment à piles. Ce compartiment est situé sur la face arrière de la télécommande ; faites glisser le couvercle dans la direction indiquée afin de l'ouvrir. Deux piles LR03/AAA sont fournies ; insérez ces piles dans le compartiment avant la première mise en service. Veuillez respecter les indications de polarité lors de l'insertion des piles ; la bonne polarité est indiquée par + / - à l'intérieur du compartiment.

4.1 WiFi (réseau sans fil)

- Veuillez contrôler que le routeur est bien sous tension, qu'il fonctionne normalement et que la connexion internet est bien établie.
- Activez la fonction WiFi de votre routeur.
- Veuillez consulter le mode d'emploi de votre routeur pour toute question concernant la connexion WiFi (réseau sans fil).
- Continuez à l'étape 5 « Mise en service ».

5. Mise en service

5.1 Mise sous tension

- Branchez le câble secteur de la radio internet à une prise de courant.

Avertissement

- Utilisez l'appareil exclusivement branché à une prise de courant appropriée. La prise de courant doit être facilement accessible à tout moment.
- Coupez le produit du secteur à l'aide de l'interrupteur - débranchez la prise de courant en cas d'absence d'interrupteur.

- Mettez l'interrupteur secteur sous tension.
- Veuillez patienter jusqu'à la fin de la procédure d'initialisation de la radio.
- Appuyez sur la touche [POWER] afin de mettre la radio sous tension (bouton gauche).

Première mise sous tension

- Un assistant de configuration (Setup Wizard) démarre automatiquement lors du premier démarrage.
- Vous pouvez passer l'assistant, puis le lancer ultérieurement.

5.2 Langue et assistant de configuration

Lors de la première mise en service, la radio affiche les messages en anglais. Procédez de la manière suivante afin de modifier la langue du système : Appuyez sur la touche [MENU] > Configuration > Langue > Sélection de la langue

Confirmez votre sélection en appuyant sur la touche [ENTER] ou [OK].

Remarque

- Les langues suivantes sont disponibles : anglais, allemand, danois, néerlandais, finlandais, français, italien, norvégien, polonais, portugais, espagnol, suédois, turc, tchèque et slovaque.

6. Nettoyage et entretien

- Nettoyez ce produit uniquement à l'aide d'un chiffon non pelucheux légèrement humide ; évitez tout détergent agressif.
- Débranchez l'adaptateur CA de la source de courant si vous ne comptez pas utiliser l'appareil pendant un certain temps. Entrez-le dans un local sec, propre et protégé des rayons directs du soleil.

7. Exclusion de garantie

La société Hama GmbH & Co KG décline toute responsabilité en cas de dommages provoqués par une installation, un montage ou une utilisation non conformes du produit ou encore provoqués par un non respect des consignes du mode d'emploi et/ou des consignes de sécurité.

8. Service et assistance

En cas de question concernant le produit, veuillez vous adresser au service de conseil produits de Hama.
Ligne téléphonique directe : +49 9091 502-115
(allemand/anglais)

Vous trouverez ici de plus amples informations concernant l'assistance : www.hama.com

La version intégrale du mode d'emploi est disponible à l'adresse Internet suivante :
www.hama.com -> 00054850 -> Downloads

9. Consignes de recyclage

Remarques concernant la protection de l'environnement :



Conformément à la directive européenne 2012/19/EU et 2006/66/CE, et afin d'atteindre un certain nombre d'objectifs en matière de protection de l'environnement, les règles suivantes doivent être appliquées: Les appareils électriques et électroniques ainsi que les batteries ne doivent pas être éliminés avec les déchets ménagers. Le pictogramme "picto" présent sur le produit, son manuel d'utilisation ou son emballage indique que le produit est soumis à cette réglementation. Le consommateur doit retourner le produit/la batterie usagé(e) aux points de collecte prévus à cet effet. Il peut aussi les remettre à un revendeur. En permettant le recyclage des produits et des batteries, le consommateur contribuera ainsi à la protection de notre environnement. C'est un geste écologique.

10. Déclaration de conformité

CE Le soussigné, Hama GmbH & Co KG, déclare que l'équipement radioélectrique du type [00054850] est conforme à la directive 2014/53/UE. Le texte complet de la déclaration UE de conformité est disponible à l'adresse internet suivante:
www.hama.com -> 00054850 -> Downloads.

Bandes de fréquences	2412 MHz - 2472 MHz 5150 MHz – 5350 MHz 5470 MHz – 5725 MHz
Puissance de radiofréquence maximale	2.4 GHz / 60mW (EIRP) 5 GHz / 45mW (EIRP)

Restrictions ou exigences en

Belgique, Bulgarie, République tchèque, Danemark, Allemagne, Estonie, Irlande, Grèce, Espagne, France, Croatie, Italie, Chypre, Lettonie, Lituanie, Luxembourg, Hongrie, Malte, Pays-Bas, Autriche, Pologne, Portugal, Roumanie, Slovaquie, Finlande, Suède, Royaume-Uni

Remarque

Si les canaux 36 - 64 (fréquence 5 150 MHz – 5 350 MHz) sont employés, ce produit ne doit être utilisé que dans des espaces fermés.

Pour limiter l'exposition aux champs électromagnétiques

Cet appareil est prévu pour être utilisé à une distance d'au moins 20 cm du corps de l'utilisateur ou des personnes se trouvant à proximité. Cet appareil ne doit pas être porté près du corps.

11. Données de consommation conformément au règlement (UE) No 801/2013 modifiant le règlement (CE) No 1275/2008

État	Durée du temps de déclenchement	Consommation d'électricité (Watts)
mode arrêt 0/I Interrupteur secteur (uniquement pour les appareils avec interrupteur d'alimentation 0/I)	–	≤ 0,50 W
Mode veille manuelle (État de veille (Standby) pour les appareils sans affichage des informations ou de l'état (manuel)*)	–	≤ 0,50 W
Mode veille manuelle (État de veille (Standby) pour les appareils avec affichage des informations ou de l'état (manuel)*)	–	≤ 1,00 W
Mode veille automatique (État de veille (Standby) pour les appareils sans affichage des informations ou de l'état**)	≤ 20 min	≤ 0,50 W
l'affichage d'une information ou d'un état (État de veille (Standby) automatique pour les appareils avec affichage des informations ou de l'état**)	≤ 20 min	≤ 1,00 W
veille avec maintien de la connexion au réseau***	≤ 20 min	≤ 2,00 W

* Appuyez la touche de mise sous tension (Power)

** Non connecté - "Maintenir la connexion réseau - NON".

Non disponible en mode de fonctionnement FM, s'il existe.

*** Connecté - "Maintenir la connexion réseau - OUI"

Veillez noter que la consommation électrique réelle peut dépendre de plusieurs facteurs. Il s'agit notamment des paramètres personnels, du mode de fonctionnement, de la température ambiante et de la version du microprogramme utilisée du produit.

Les valeurs ci-dessus représentent les valeurs maximales.

Les valeurs de référence réelles se trouvent sous :

www.hama.com -> 00054850 -> Téléchargements ->

Données de consommation

Elementos de manejo e indicadores

A: Lado frontal de la radio		
1		Tecla [SETTINGS/MENU]
2		Tecla [PRESET 1]
3		Tecla [MEMORY]
4		Tecla [PRESET 2]
5		Tecla [INFO]
6		Tecla [PRESET 3]
7		Tecla [MUTE]
8		Tecla [PRESET 4]
9	M	Tecla [MODE]
10		Tecla [PRESET 5]
11		Tecla [HOME]
12		Tecla [PRESET 6]
13		Tecla [BACK]
14		Receptor de infrarrojos
15		Tecla [POWER]** / [VOLUME] / [ENTER] / [NAVIGATE]
16		Entrada para auriculares
17		Pantalla a color de 2.8"

B: Lado posterior de la radio		
18		Interruptor de corriente
19		Cable de corriente
20		Conexión óptica
21		Puerto USB
22		Conector hembra Line-Out
23		Conector hembra AUX-In
24		Antena*

Mando a distancia

- Tecla [POWER/NETWORK STANDBY]
- Tecla [MUTE]
- Modo radio Internet
- Modo radio DAB
- Modo radio FM
- Modo AUX
- Nivel retroiluminación
- Modo reproductor multimedia
- Tecla [MODE]
- Tecla [EQUALIZER]
- Tecla [ALARM]
- Tecla [SLEEP]
- Tecla [SNOOZE]
- Tecla [MENU]
- Tecla [PREVIOUS]
- Tecla [NEXT]
- Teclas de navegación
▲ Arriba ▼ Abajo
◀ Back/Volver ▶ Adelante, OK
- Tecla [SELECT] (Enter/OK)
- Tecla [REWIND]
- Tecla [FAST-FORWARD]
- Teclas de [VOLUME] +/-
- Teclas preajustes arriba/abajo
- Tecla [PLAY / PAUSE]
- Tecla [BACK] (volver)
- Teclas preajuste (1-10)
- Menú [PRESETS / FAVORITES]
- Tecla [INFO]

Nota importante sobre la guía de inicio rápido



- Este documento es una guía de inicio rápido que recoge la información básica más importante, como indicaciones de seguridad o cómo poner en funcionamiento el producto.
- Por motivos de protección medioambiental y con el fin de ahorrar materias primas valiosas, la empresa Hama prescinde de un manual de instrucciones impreso, ofreciéndolo exclusivamente en formato PDF descargable.
- El **manual de instrucciones** íntegro está disponible en la siguiente dirección de Internet:
www.hama.com -> 00054850 -> Downloads
- Guarde el manual de instrucciones en su ordenador para consultarlo cuando sea necesario e imprímalo si es posible.

1. Explicación de los símbolos de aviso y de las indicaciones

Peligro de sufrir una descarga eléctrica

Este símbolo hace referencia al peligro de contacto con partes no aisladas del producto que pueden conducir una tensión peligrosa de una intensidad tal que puede provocar una descarga eléctrica.

Aviso

Se utiliza para indicar indicaciones de seguridad o para llamar la atención sobre peligros y riesgos especiales.

Nota

Se utiliza para indicar información adicional o indicaciones importantes.

2. Contenido del paquete

- Hama DIR150BT
- Cable de corriente
- Mando a distancia
- 2 pilas AAA
- Guía de inicio rápido

3. Instrucciones de seguridad

- El producto es para el uso doméstico privado, no comercial.
- Proteja el producto de la suciedad, la humedad, el calor excesivo y utilícelo sólo en recintos secos.
- Este producto, como todos los productos eléctricos, no debe estar en manos de los niños.
- No deje caer el producto ni lo someta a sacudidas fuertes.
- No opere el producto fuera de los límites de potencia indicados en los datos técnicos.
- Mantenga el material de embalaje fuera del alcance de los niños, existe peligro de asfixia.
- Deseche el material de embalaje en conformidad con las disposiciones locales sobre el desecho vigentes.
- No realice cambios en el aparato. Esto conllevaría la pérdida de todos los derechos de la garantía.

Peligro de sufrir una descarga eléctrica

- No abra el producto ni siga utilizándolo en caso de presentar daños.
- No use el producto si el adaptador de CA, el cable del adaptador o el cable de alimentación están dañados.
- No intente mantener ni reparar el producto por cuenta propia. Encomiende cualquier trabajo de mantenimiento al personal especializado competente en la materia.

Aviso sobre las pilas

- Asegúrese siempre de que la polaridad de las pilas sea correcta (inscripciones + y -) y colóquelas según corresponda. La no observación de lo anterior conlleva el riesgo de derrame o explosión de las pilas.
- Utilice exclusivamente baterías (o pilas) del tipo especificado.
- Antes de colocar las pilas, limpie los contactos y los contracontactos de las mismas.
- No permita a los niños cambiar las pilas sin la supervisión de una persona adulta.
- No mezcle pilas viejas y nuevas ni tampoco pilas de tipos o fabricantes diferentes.
- Retire las pilas de aquellos productos que no vayan a usarse durante un tiempo prolongado (a no ser que estos deban permanecer operativos para casos de emergencia).
- No cortocircuite las pilas.
- No cargue las pilas.
- No arroje las pilas al fuego.
- Mantenga las pilas fuera del alcance de los niños.
- Nunca abra, dañe ni ingiera pilas ni tampoco las deseche en el medioambiente. Pueden contener metales pesados tóxicos y dañinos para el medioambiente.
- Retire y deseche de inmediato las pilas gastadas del producto.
- Evite almacenar, cargar y utilizar el despertador a temperaturas extremas y con presiones de aire exageradamente bajas (p. ej. bajas temperaturas).

4. Antes de la puesta en funcionamiento

Nota



Encontrará una descripción detallada de la aplicación UNDOK y de todas las funcionalidades en nuestra guía de UNDOK, a la que podrá acceder en la página web indicada abajo:



www.hama.com -> 00054850 -> Downloads

Instrucciones de manejo



- Las teclas [OK] y ► del mando a distancia corresponden a la tecla [ENTER] del lado frontal de la radio.
- La tecla ◀ del mando a distancia corresponde a la tecla [BACK] del lado frontal de la radio
- Las teclas ▲ ▼ del mando a distancia corresponden al giro a la izquierda y a la derecha del regulador de navegación del lado frontal de la radio.

Puesta en funcionamiento del mando a distancia

Retire la cubierta del compartimento de pilas. Ésta se encuentra en el lado posterior del mando a distancia y se puede abrir deslizándola en el sentido marcado. El volumen de suministro incluye dos pilas AAA que se deben colocar para poner en funcionamiento el mando a distancia. Asegúrese de colocar las pilas con la polaridad correcta. La polaridad correcta (+ / -) viene marcada en el compartimento de pilas.

4.1 WLAN (red inalámbrica)

- Asegúrese de que el router está encendido, que funciona correctamente y de que hay establecida una conexión a Internet.
- Active la función NFC de su router.
- En lo referente al correcto funcionamiento de la conexión WLAN, observe las instrucciones de manejo de su router.
- Continúe entonces directamente según se indica en el punto 5. «Puesta en funcionamiento».

5. Puesta en funcionamiento

5.1 Encender

- Conecte el cable de corriente con una toma de corriente correctamente instalada.

Aviso



- Utilice el producto sólo conectado a una toma de corriente autorizada. La toma de corriente debe estar fácilmente accesible en todo momento.
- Desconecte el producto de la red eléctrica mediante el interruptor on/off – de no existir éste, desenchufe el cable eléctrico de la toma de corriente.

- Encienda el interruptor de corriente.
- Espere a que haya concluido la inicialización de la radio.
- Pulse la tecla [POWER] para encender la radio. (Pulsar el regulador giratorio izquierdo)

Nota – Al encender por primera vez



Cuando se enciende por primera vez, se inicia automáticamente el asistente de configuración (Setup Wizard).

Puede saltarse el asistente y abrirlo posteriormente.

5.2 Idioma y asistente de configuración

Durante el primer inicio del sistema, la radio utiliza el idioma inglés. Proceda del siguiente modo para cambiarlo: Pulse [MENÚ] > Ajustes del sistema > Idioma > Seleccionar idioma

Confirme su selección pulsando la tecla [ENTER] u [OK].

Nota



- Se dispone de los siguientes idiomas: Inglés, alemán, danés, holandés, finés, francés, italiano, noruego, polaco, portugués, español, sueco, turco, checa y eslovaca

6. Mantenimiento y cuidado

- Limpie este producto sólo con un paño ligeramente humedecido que no deje pelusas y no utilice detergentes agresivos.
- Si no va a utilizar el producto durante un periodo prolongado de tiempo, apague el aparato y desconéctelo de la alimentación de corriente. Guárdelo en un lugar limpio y seco que no esté expuesto a la radiación directa del sol.

7. Exclusión de responsabilidad

Hama GmbH & Co KG no se responsabiliza ni concede garantía por los daños que surjan por una instalación, montaje o manejo incorrectos del producto o por la no observación de las instrucciones de manejo y/o de las instrucciones de seguridad.

8. Servicio y soporte

Si tiene que hacer alguna consulta sobre el producto, dirijase al asesoramiento de productos Hama.
Línea directa: +49 9091 502-115 (Alemán/Inglés)

Encontrar más información de soporte aquí:
www.hama.com

Las instrucciones completas están disponibles en la siguiente dirección de Internet:
www.hama.com -> 00054850 -> Downloads

9. Instrucciones para desecho y reciclaje

Nota sobre la protección medioambiental:



Después de la puesta en marcha de la directiva Europea 2012/19/EU y 2006/66/EU en el sistema legislativo nacional, se aplicará lo siguiente:

Los aparatos eléctricos y electrónicos, así como las baterías, no se deben evacuar en la basura doméstica. El usuario está legalmente obligado a llevar los aparatos eléctricos y electrónicos, así como pilas y pilas recargables, al final de su vida útil a los puntos de recogida comunales o a devolverlos al lugar donde los adquirió. Los detalles quedaran definidos por la ley de cada país. El símbolo en el producto, en las instrucciones de uso o en el embalaje hace referencia a ello. Gracias al reciclaje, al reciclaje del material o a otras formas de reciclaje de aparatos/pilas usados, contribuye Usted de forma importante a la protección de nuestro medio ambiente.

10. Declaración de conformidad

CE Por la presente, Hama GmbH & Co KG, declara que el tipo de equipo radioeléctrico [00054850] es conforme con la Directiva 2014/53/UE. El texto completo de la declaración UE de conformidad está disponible en la dirección Internet siguiente:
www.hama.com -> 00054850 -> Downloads.

Banda o bandas de frecuencia Banda o bandas de frecuencia	Bluetooth: 2.402 - 2.480GHz WiFi: 2.412 - 2.472GHz WiFi: 5.150 - 5.350 GHz WiFi: 5.470 - 5.725 GHz
Potencia máxima de radiofrecuencia	Bluetooth: 6dBm (EIRP) WiFi: 2.4GHz / 17dBm (EIRP) WiFi: 5GHz / 16.5dBm (EIRP)

Restricciones o Requisitos en

Bélgica, Bulgaria, República Checa, Dinamarca, Alemania, Estonia, Irlanda, Grecia, España, Francia, Croacia, Italia, Chipre, Letonia, Lituania, Luxemburgo, Hungría, Malta, Países Bajos, Austria, Polonia, Portugal, Rumanía, Eslovenia, Eslovaquia, Finlandia, Suecia, Reino Unido

Nota

Si se usa cualquier canal entre el 36 y el 64 (canales de frecuencia de 5150 MHz-5350 MHz), solo se permite usar el dispositivo en espacios cerrados.

Para limitar la exposición a los campos electromagnéticos

Este aparato está destinado a ser utilizado a una distancia mínima de 20 cm del cuerpo del usuario o de las personas que se encuentren en las proximidades. Este aparato no debe llevarse en el cuerpo.

11. Datos de consumo según el Reglamento (UE) Núm. 801/2013 que modifica el Reglamento (CE) Núm. 1275/2008

Estado	Duración Tiempo de activación	Consumo de energía (Watt)
modo desactivado 0/I interruptor de red (solo para dispositivos con interruptor de red 0/I)	—	≤ 0,50 W
modo preparado (Estado de espera (Standby) para los aparatos sin visualización de información o de estado (manual)*).	—	≤ 0,50 W
modo preparado Estado de espera (Standby) para los aparatos con visualización de información o de estado (manual)*.	—	≤ 1.00 W
modo preparado automático (Estado de espera para dispositivos sin información o visualización de estado**)	≤ 20 min	≤ 0,50 W
visualización de información o del estado (Estado de espera automático (Standby) para dispositivos con visualización de información o estado**)	≤ 20 min	≤ 1.00 W
Modo preparado en red***	≤ 20 min	≤ 2.00 W

* Pulsar el botón de encendido

** No conectado a la red - "Mantener la conexión a la red - NO".
No está disponible en el modo de funcionamiento FM, si procede.

*** En red - "Mantener la conexión a la red - Sí"

El consumo real de energía puede depender de varios factores. Esto incluye los ajustes personales, el modo de funcionamiento, la temperatura ambiente y la versión de firmware utilizada del producto.

Los valores anteriores representan valores máximos.

Los valores de referencia reales están disponibles en:

www.hama.com -> 00054850 -> Downloads -> Datos de consumo

Органы управления и индикации

А: Фронтальная сторона радио		
1		Кнопка [SETTINGS/MENU]
2		Кнопка [PRESET 1]
3		Кнопка [MEMORY]
4		Кнопка [PRESET 2]
5		Кнопка [INFO]
6		Кнопка [PRESET 3]
7		Кнопка [MUTE]
8		Кнопка [PRESET 4]
9	M	Кнопка [MODE]
10		Кнопка [PRESET 5]
11		Кнопка [HOME]
12		Кнопка [PRESET 6]
13		Кнопка [BACK]
14		Встраиваемый диск
15		Кнопка [POWER]** / [VOLUME] / [ENTER] / [NAVIGATE]
16		Разъем для наушников
17		Цветной дисплей 2.8"

В: Обратная сторона радио		
18		Сетевой выключатель
19		Провод питания
20		Оптическое соединение
21		Разъем USB
22		Разъем Line-Out
23		Разъем AUX-In
24		Антенна*

Пульт дистанционного управления

1. Кнопка [POWER/NETWORK STANDBY]
2. Кнопка [MUTE]
3. Режим интернет-радио
4. Режим DAB-радио
5. Режим ЧМ-радио
6. Режим AUX
7. Яркость подсветки
8. Режим медиаплеера
9. Кнопка [MODE]
10. Кнопка [EQUALIZER]
11. Кнопка [ALARM]
12. Кнопка [SLEEP]
13. Кнопка [SNOOZE]
14. Кнопка [MENU]
15. Кнопка [PREVIOUS]
16. Кнопка [NEXT]
17. Кнопки перемещения по пунктам меню
 - ▲ Вверх ▼ Вниз
 - ◀ Назад ▶ Вперед, OK
18. Кнопка [SELECT] (Enter/OK)
19. Кнопка [REWIND]
20. Кнопка [FAST-FORWARD]
21. Кнопки перемещения [VOLUME] +/-
22. Кнопки предустановки ВВЕРХ / ВНИЗ
23. Кнопка [PLAY/PAUSE]
24. Кнопка [BACK] (Назад)
25. Кнопки предустановки (1-10)
26. Меню [PRESETS / FAVORITES]
27. Кнопка [INFO]

Важное указание. Краткое руководство

- Это краткое руководство содержит основную информацию: указания по технике безопасности и вводу изделия в эксплуатацию.
- С целью охраны окружающей среды и экономии ценного сырья Hama отказывается от подробного руководства по эксплуатации в печатном виде и предлагает его исключительно для загрузки в формате PDF.
- С полным текстом **подробного руководства по эксплуатации** можно ознакомиться здесь: www.hama.com -> 00054850 -> Скачать
- Сохраните данное руководство по эксплуатации для просмотра на вашем компьютере и по возможности распечатайте его.

1. Предупредительные пиктограммы и инструкции

Опасность поражения электрическим током

Данный символ указывает на опасность соприкосновения с неизолированными частями изделия под напряжением, которое может привести к поражению электрическим током.

Предупреждение

Используется для обозначения указаний по технике безопасности или для акцентирования внимания на особых опасностях и рисках.

Примечание

Используется для дополнительного обозначения информации или важных указаний.

2. Комплект поставки

- Нама DIR150BT
- Сетевой провод
- Пульт дистанционного управления
- 2 батареи AAA
- Краткое руководство пользователя

3. Техника безопасности

- Изделие предназначено только для домашнего применения.
- Беречь от грязи, влаги и перегрева. Эксплуатировать только в сухих помещениях.
- Не давать детям!
- Не ронять. Беречь от сильных ударов.
- Соблюдать технические характеристики.
- Упаковку не давать детям: опасность асфиксии.
- Утилизировать упаковку в соответствии с местными нормами.
- Запрещается вносить изменения в конструкцию. В противном случае гарантийные обязательства аннулируются.

Опасность поражения электрическим током

- Не открывайте изделие и не используйте его при наличии повреждений.
- Не используйте изделие при повреждении адаптера переменного тока, кабеля адаптера или сетевого кабеля.
- Не пытайтесь самостоятельно выполнять техническое обслуживание или ремонт изделия. Любые работы по техническому обслуживанию должны выполнять лица с соответствующей подготовкой и разрешением на данный вид деятельности.

Предупреждение. Батареи

- Соблюдайте полярность батарей (+ и -). Несоблюдение полярности может стать причиной взрыва батарей.
- Разрешается применять аккумуляторы (или батареи) только указанного типа.
- Перед загрузкой батарей почистите контакты.
- Детям запрещается заменять батареи без присмотра взрослых.
- Не используйте различные типы или новые и старые батареи вместе.
- В случае большого перерыва в эксплуатации удалите батареи из устройства (кроме случаев, когда изделие применяется в качестве аварийного).
- Не закорачивайте контакты батарей.
- Не заряжайте обычные батареи.
- Не бросайте батареи в огонь.
- Храните батареи в безопасном месте и не давайте их детям.
- Не открывайте, не разбирайте, не глотайте и не утилизируйте батареи с бытовым мусором. В батареях могут содержаться вредные тяжелые металлы.
- Использованные батареи немедленно вынимайте из прибора и утилизируйте.
- Избегайте хранения, зарядки и использования при экстремальных температурах и экстремально низком атмосферном давлении (например, на большой высоте).

4. Действия перед началом работы

Указание

Подробное описание приложения UNDOK и всех функций можно найти в UNDOK guide по ссылке:



www.hama.com -> 00054850 -> Скачать

Указания по эксплуатации

- Кнопка [OK] или ► на пульте дистанционного управления соответствует кнопке [ENTER] на передней панели радиоприемника.
- Кнопка ◀ на пульте дистанционного управления соответствует кнопке [BACK] на передней панели радиоприемника.
- Кнопки ▲ ▼ на пульте дистанционного управления соответствуют повороту влево и вправо регулятора перехода между элементами меню на передней панели радиоприемника

Начало работы с пультом дистанционного управления

Снимите крышку отсека батарей. Она находится на задней стороне пульта дистанционного управления. Для открытия сдвиньте ее в обозначенном направлении. В комплект поставки входят две батареи AAA, которые перед началом работы необходимо вставить в отсек батарей. Вставляя батареи, соблюдайте полярность. Нужная полярность (+/-) обозначена в отсеке батарей.

4.1 WLAN (беспроводная сеть)

- Убедитесь, что маршрутизатор включен, правильно работает и есть подключение к интернету.
- Активируйте функцию WLAN маршрутизатора.
- Для обеспечения правильной работы соединения WLAN соблюдайте руководство по эксплуатации маршрутизатора.
- Затем переходите к выполнению действий, описанных в разделе 5. «Ввод в эксплуатацию».

5. Ввод в эксплуатацию

5.1 Включение

- Подсоедините сетевой кабель к надлежащим образом установленной розетке.

Предупреждение

- Прибор разрешается подключать только к соответствующей розетке электросети. Розетка электросети должна быть легко доступна.
- Отключайте устройство с помощью выключателя электросети, а при его отсутствии вытащите провод из розетки.

- Включите блок питания.
- Дождитесь, пока завершится инициализация радио.
- Нажмите кнопку [POWER], чтобы включить радиоприемник. (Нажатие левого регулятора.)

Примечание — При первом включении

- При первом включении автоматически запускается мастер настройки (Setup Wizard).
- Работу мастера можно пропустить и затем вновь вызвать его.

5.2 Язык и мастер настройки

При первом запуске радиоприемника используется английский язык. Чтобы изменить язык, выполните указанные ниже действия. Выберите последовательно [MENU] > Systemeinstellungen (Системные настройки) > Sprache (Язык) > Sprache auswählen (Выбрать язык)

Чтобы подтвердить свой выбор, нажмите кнопку [ENTER] или [OK].

Примечание

- На выбор доступны следующие языки: английский, немецкий, датский, голландский, финский, французский, итальянский, норвежский, польский, португальский, испанский, шведский, турецкий, Чешская и Словацкая

6. Уход и техобслуживание

- Чистку изделия производить только безворсовой слегка влажной салфеткой. Запрещается применять агрессивные чистящие средства.
- Если изделие не используется на протяжении долгого времени, выключите его и отключите от сети. Храните его в чистом сухом месте, недоступном для прямого солнечного излучения.

7. Отказ от гарантийных обязательств

Компания Hama GmbH & Co KG не несет ответственность за ущерб, возникший вследствие неправильного монтажа, подключения и использования изделия не по назначению, а также вследствие несоблюдения инструкции по эксплуатации и техники безопасности.

8. Отдел техобслуживания

По вопросам ремонта или замены неисправных изделий обращайтесь к продавцу или в сервисную службу компании Hama.

Горячая линия отдела техобслуживания:

+49 9091 502-115 (немецкий, английский)

Подробнее смотрите здесь: www.hama.com

С полным текстом Руководства можно ознакомиться здесь: www.hama.com -> 00054850 -> Загрузка

9. Инструкции по утилизации

ОхИнструкции по утилизации

Охрана окружающей среды:



С момента перехода национального законодательства на европейские нормативы 2012/19/EU и 2006/66/EU действительно следующее:

Электрические и электронные приборы, а также батареи запрещается утилизировать с обычным мусором. Потребитель, согласно закону, обязан утилизировать электрические и электронные приборы, а также батареи и аккумуляторы после их использования в специально предназначенных для этого пунктах сбора, либо в пунктах продажи. Детальная регламентация этих требований осуществляется соответствующим местным законодательством. Необходимость соблюдения данных предписаний обозначается особым значком на изделии, инструкции по эксплуатации или упаковке. При переработке, повторном использовании материалов или при другой форме утилизации бывших в употреблении приборов Вы помогаете охране окружающей среды. В соответствии с предписаниями по обращению с батареями, в Германии вышеназванные нормативы действуют для утилизации батарей и аккумуляторов.

10. Декларация производителя

CE Настоящим компания Hama GmbH & Co KG заявляет, что радиооборудование типа [00054850] отвечает требованиям директивы 2014/53/ЕС. С полным текстом декларации о соответствии требованиям ЕС можно ознакомиться здесь: www.hama.com -> 00054850 -> Downloads.

Диапазон/диапазоны частот	Bluetooth: 2.402 - 2.480GHz WiFi: 2.412 - 2.472GHz WiFi: 5.150 - 5.350 GHz WiFi: 5.470 - 5.725 GHz
Максимальная излучаемая мощность	Bluetooth: 6dBm (EIRP) WiFi: 2.4GHz / 17dBm (EIRP) WiFi: 5GHz / 16.5dBm (EIRP)

Ограничения или требования в

Бельгия, Болгария, Чешская Республика, Дания, Германия, Эстония, Ирландия, Греция, Испания, Франция, Хорватия, Италия, Кипр, Латвия, Литва, Люксембург, Венгрия, Мальта, Нидерланды, Австрия, Польша, Португалия, Румыния, Словения, Словакия, Финляндия, Швеция, Великобритания

Примечание

При использовании каналов 36–64 (частота 5150–5350 мГц) изделие разрешено применять только в закрытых помещениях.

Для ограничения воздействия электромагнитных полей

Данный прибор предназначен для использования на расстоянии минимум 20 см от тела пользователя или других людей, находящихся рядом с ним. Запрещается носить данный прибор на теле.

11. Данные о расходе согласно Регламенту (ЕС) № 801/2013 о внесении правок в Регламент (ЕС) № 1275/2008

Состояние	Время срабатывания	Потребляемая мощность (Вт)
Выключенное состояние (только приборы с сетевым выключателем 0/1)	—	≤ 0,50 Вт
Режим ожидания (Standby) в приборах без информации или индикатора состояния (вручную)*	—	≤ 0,50 Вт
Режим ожидания (Standby) в приборах с информацией или индикатором состояния (вручную)*	—	≤ 1,00 Вт
Автоматический режим ожидания (Standby) в приборах без информации или индикатора состояния**	≤ 20 мин	≤ 0,50 Вт
Автоматический режим ожидания (Standby) в приборах с информацией или индикатором состояния**	≤ 20 мин	≤ 1,00 Вт
Режим ожидания с подключением к сети***	≤ 20 мин	≤ 2,00 Вт

* Нажатием кнопки Power.

** Без подключения к сети: «Поддержание сетевого соединения — НЕТ». Недоступно в режиме FM, если имеется.

*** С подключением к сети: «Поддержание сетевого соединения — ДА».

Обратите внимание: фактическая потребляемая мощность может зависеть от множества факторов. Среди них — персональные настройки, режим работы, окружающая температура и версия микропрограммы продукты.

Названные выше значения представляют собой максимальные значения.

Фактические контрольные значения см. здесь:

www.hama.com -> 00054850 -> Загрузки -> Данные о расходе

www.hama.com -> 00054228 -> Загрузки -> Данные о расходе

Elementi di comando e indicazioni

A: Fronte radio		
1		Tasto [SETTINGS/MENU]
2		Tasto [PRESET 1]
3		Tasto [MEMORY]
4		Tasto [PRESET 2]
5		Tasto [INFO]
6		Tasto [PRESET 3]
7		Tasto [MUTE]
8		Tasto [PRESET 4]
9	M	Tasto [MODE]
10		Tasto [PRESET 5]
11		Tasto [HOME]
12		Tasto [PRESET 6]
13		Tasto [BACK]
14		Ricevitore a infrarossi
15		Tasto [POWER]** / [VOLUME] / [ENTER] / [NAVIGATE]
16		Presa cuffie
17		Display a colori 2.8"

B: Retro radio		
18		Interruttore di rete
19		Cavo di rete
20		Attacco ottico
21		Attacco USB
22		Presa Line-Out
23		Presa AUX-In
24		Antenna*

Telecomando

1. Tasto [POWER/NETWORK STANDBY]
2. Tasto [MUTE]
3. Modalità radio Internet
4. Modalità radio DAB
5. Modalità radio FM
6. Modalità AUX
7. Livello retroilluminazione
8. Modalità media player
9. Tasto [MODE]
10. Tasto [EQUALIZER]
11. Tasto [ALARM]
12. Tasto [SLEEP]
13. Tasto [SNOOZE]
14. Tasto [MENU]
15. Tasto [PREVIOUS]
16. Tasto [NEXT]
17. Tasti di navigazione
 - ▲ In alto ▼ In basso
 - ◀ Back/Indietro ▶ Avanti, OK
18. Tasto [SELECT] (Enter/OK)
19. Tasto [REWIND]
20. Tasto [FAST-FORWARD]
21. Tasti di [VOLUME] +/-
22. Tasti di preselezione Up/Down
23. Tasto [PLAY/PAUSE]
24. [BACK] (Zurück)-Taste
25. Tasti di preselezione (1-10)
26. Menu [PRESETS/FAVORITES] Menu
27. Tasto [INFO]

Nota importante - Guida rapida

- La presente guida rapida fornisce le informazioni di base più importanti, quali istruzioni di sicurezza e messa in funzione del prodotto.
- Per motivi di tutela dell'ambiente e di risparmio di preziose materie prime, la ditta Hama non fornisce la versione estesa del manuale di istruzioni in formato cartaceo, bensì soltanto in PDF.
- La **versione estesa del manuale di istruzioni** è disponibile al seguente indirizzo Internet:
www.hama.com -> 00054850 -> Downloads
- Salvare la versione estesa del presente manuale di istruzioni per poterla consultare sul proprio computer e stampare, se necessario.



1. Spiegazione dei simboli di avvertimento e delle indicazioni

Pericolo di scarica elettrica

Questo simbolo indica la presenza di pericoli dovuti al contatto con parti del prodotto sotto tensione, di entità tale da comportare il rischio di scarica elettrica.

Attenzione

Contraddistingue le istruzioni di sicurezza o richiama l'attenzione su particolari rischi e pericoli.

Nota

Contraddistingue informazioni supplementari o indicazioni importanti.

2. Contenuto della confezione

- Hama DIR150BT
- Cavo di rete
- Telecomando
- 2 batterie AAA
- Istruzioni brevi

3. Indicazioni di sicurezza:

- Il prodotto è concepito per l'uso domestico privato, non commerciale.
- Proteggere il prodotto da sporcizia, umidità e surriscaldamento e utilizzarlo soltanto in ambienti asciutti.
- Tenere questo apparecchio, come tutte le apparecchiature elettriche, fuori dalla portata dei bambini!
- Non fare cadere il prodotto e non sottoporlo a forti scossoni!
- Non mettere in esercizio il prodotto al di fuori dei suoi limiti di rendimento indicati nei dati tecnici.
- Tenere l'imballo fuori dalla portata dei bambini, pericolo di soffocamento!
- Smaltire immediatamente il materiale d'imballaggio attenendosi alle prescrizioni locali vigenti.
- Non apportare modifiche all'apparecchio per evitare di perdere i diritti di garanzia.

Pericolo di scarica elettrica

- Non aprire il prodotto e cessarne l'utilizzo se presenta danneggiamenti.
- Non utilizzare il prodotto qualora l'adattatore AC, il cavo adattatore o quello di alimentazione siano danneggiati.
- Non effettuare interventi di manutenzione e riparazione sul prodotto di propria iniziativa. Fare eseguire qualsiasi intervento di riparazione al personale specializzato competente.

Attenzione – batterie

- Inserire le batterie attenendosi sempre alla polarità indicata (etichetta + e -). La mancata osservanza della polarità corretta può causare perdite o l'esplosione delle batterie.
- Utilizzare soltanto batterie ricaricabili (o normali batterie) del tipo indicato.
- Prima di inserire le batterie pulire i contatti delle medesime e i contro contatti.
- Ai bambini non è consentito sostituire le batterie, se non sotto la sorveglianza di una persona adulta.
- Non utilizzare contemporaneamente batterie vecchie e nuove, nonché di marche e tipi diversi.
- Rimuovere le batterie dai prodotti se non utilizzati per periodi prolungati (a meno che non debbano essere disponibili per casi di emergenza).
- Non cortocircuitare le batterie.
- Non ricaricare batterie non ricaricabili.
- Non gettare le batterie nel fuoco.
- Custodire le batterie fuori dalla portata dei bambini.
- Non aprire, danneggiare, ingerire o disperdere le batterie nell'ambiente per nessuna ragione. Esse possono contenere metalli pesanti velenosi e nocivi per l'ambiente.
- Togliere subito le batterie esaurite dal prodotto e provvedere al loro smaltimento conforme.
- Evitare di conservare, caricare e utilizzare la batteria a temperature estreme. e con pressione atmosferica molto bassa (come ad es. ad alta quota).

4. Prima della messa in funzione

Nota

Una descrizione esauriente dell'App UNDOK e dell'intera gamma di funzioni è disponibile nella nostra guida UNDOK in:



www.hama.com -> 00054850-> Downloads



Indicazioni per l'uso

- Il tasto [OK] e ► sul telecomando corrisponde al tasto [ENTER] sul lato anteriore della radio.
- Il tasto ◀ sul telecomando corrisponde al tasto [BACK] sul lato anteriore della radio.
- I tasti ▲ ▼ sul telecomando corrispondono alla rotazione a sinistra e a destra del regolatore di navigazione sul lato anteriore della radio.



Messa in funzione del telecomando

Aprire il coperchio del vano batterie. Esso si trova sul retro del telecomando e può essere aperto spingendolo nella direzione contrassegnata. Nel volume di fornitura sono comprese due batterie AAA che devono essere inserite nel vano batterie per la messa in esercizio. Durante l'inserimento delle batterie, prestare attenzione alla polarità corretta (+ / -) indicata nel vano batterie.

4.1 WLAN (rete senza fili)

- Accertarsi che il router sia acceso, che funzioni correttamente e sussista la connessione con Internet.
- Attivare la funzione WLAN del router.
- In merito al corretto funzionamento della connessione WLAN osservare le istruzioni per l'uso del router.
- Procedere quindi direttamente come descritto al punto 5 „Messa in funzione“.

5. Messa in funzione

5.1 Accensione

- Collegare il cavo di rete a una presa correttamente installata.

Attenzione



- Per azionare il prodotto avvalersi solo di una presa abilitata a tale scopo. La presa di rete deve essere sempre facilmente accessibile.
- Se presente, separare il prodotto dalla rete mediante un interruttore di accensione/spegnimento, altrimenti staccare il cavo rete dalla presa.

- Accendere l'alimentatore.
- Attendere che sia completata la procedura di inizializzazione della radio.
- Premere il tasto [POWER] per accendere la radio. (Premere la manopola di regolazione sinistra)

Nota – quando si accede per la prima volta



- Al primo avvio si attiva automaticamente l'assistente di configurazione (Setup Wizard).
- È possibile saltare l'assistente ed eseguirlo successivamente.

5.2 Lingua e assistente di configurazione

Quando la si avvia per la prima volta, la radio è impostata la lingua inglese. Per modificare tale impostazione procedere come segue:

Premere [MENU] > Config. di sistema > Lingua > Selezione lingua

Confermare la selezione premendo il tasto [ENTER] o [OK].

Nota



- Possono essere selezionate le lingue seguenti: inglese, tedesco, danese, olandese, finlandese, francese, italiano, norvegese, polacco, portoghese, spagnolo, svedese, turco, ceco e slovacco.

6. Cura e manutenzione

- Pulire questo prodotto solo con un panno umido e che non lascia pelucchi e non utilizzare mai detergenti aggressivi.
- Se non si utilizza il prodotto per un lungo periodo di tempo, spegnere il dispositivo e scollegarlo dalla rete elettrica. Conservarlo. In un luogo pulito, asciutto e lontano dalla luce diretta del sole.

7. Esclusione di garanzia

Hama GmbH & Co KG non si assume alcuna responsabilità per i danni derivati dal montaggio o l'utilizzo scorretto del prodotto, nonché dalla mancata osservanza delle istruzioni per l'uso e/o delle indicazioni di sicurezza.

8. Assistenza e supporto

In caso di domande sul prodotto, rivolgersi alla Consulenza prodotto Hama.

Hotline: +49 9091 502-115 (ted./ing.)

Ulteriori informazioni sul supporto sono disponibili qui:
www.hama.com

Le istruzioni sono reperibili all'indirizzo internet riportato qui di seguito: www.hama.com -> 00054850 -> Downloads

9. Indicazioni di smaltimento

Informazioni per protezione ambientale:



Dopo l'implementazione della Direttiva Europea 2012/19/EU e 2006/66/EU nel sistema legale nazionale, ci sono le seguenti applicazioni:
■ Le apparecchiature elettriche ed elettroniche e le batterie non devono essere smaltite con i rifiuti domestici. I consumatori sono obbligati dalla legge a restituire i dispositivi elettrici ed elettronici e le batterie alla fine della loro vita utile ai punti di raccolta pubblici preposti per questo scopo o nei punti vendita. Dettagli di quanto riportato sono definiti dalle leggi nazionali di ogni stato. Questo simbolo sul prodotto, sul manuale d'istruzioni o sull'imballo indicano che questo prodotto è soggetto a queste regole. Riciclando, ri-utilizzando i materiali o utilizzando sotto altra forma i vecchi prodotti/le batterie, darete un importante contributo alla protezione dell'ambiente.

10. Dichiarazione di conformità

CE Il fabbricante, Hama GmbH & Co KG, dichiara che il tipo di apparecchiatura radio [00054850] è conforme alla direttiva 2014/53/UE. Il testo completo della dichiarazione di conformità UE è disponibile al seguente indirizzo Internet:
www.hama.com -> 00054850 -> Downloads.

Bande di frequenza	Bluetooth: 2.402 - 2.480GHz WiFi: 2.412 - 2.472GHz WiFi: 5.150 - 5.350 GHz WiFi: 5.470 - 5.725 GHz
Massima potenza a radiofrequenza trasmessa	Bluetooth: 6dBm (EIRP) WiFi: 2.4GHz / 17dBm (EIRP) WiFi: 5GHz / 16.5dBm (EIRP)

Restrizioni o requisiti in

Belgio, Bulgaria, Repubblica Ceca, Danimarca, Germania, Estonia, Irlanda, Grecia, Spagna, Francia, Croazia, Italia, Cipro, Lettonia, Lituania, Lussemburgo, Ungheria, Malta, Paesi Bassi, Austria, Polonia, Portogallo, Romania, Slovenia, Slovacchia, Finlandia, Svezia, Regno Unito

Nota

Se viene utilizzato il canale 36-64 (canali della frequenza 5150 MHz - 5350 MHz) l'apparecchio può essere impiegato soltanto in ambienti chiusi.

Limitare l'esposizione ai campi elettromagnetici

Il presente dispositivo è previsto per l'uso a una distanza di almeno 20 cm dal corpo dell'utente o da persone poste nelle sue vicinanze. Non portare il dispositivo a contatto con il corpo.

11. Dati sul consumo di energia secondo il regolamento (UE) Nr. 801/2013 recante modifica del regolamento (CE) Nr. 1275/2008

Stato	Durata Tempo di innesco	Consumo di energia (Watt)
modo spento 0/I interruttore di rete (soltanto in caso di dispositivi con interruttore 0/I)	–	≤ 0.50 W
modo stand-by manuale (stand-by in caso di dispositivi senza informazione o indicazione dello stato (manuale*))	–	≤ 0.50 W
modo stand-by manuale (stand-by in caso di dispositivi con informazione o indicazione dello stato (manuale*))	–	≤ 1.00 W
modo spento automatico (stand-by in caso di dispositivi senza informazione o indicazione dello stato (manuale**))	≤ 20 min	≤ 0.50 W
visualizzazione informazioni o dello stato (stand-by automatico in caso di dispositivi con informazione o indicazione dello stato**)	≤ 20 min	≤ 1.00 W
stand-by in rete***	≤ 20 min	≤ 2.00 W

* Premere il tasto Power

** Non connesso - "Mantieni la connessione di rete - NO".

Non disponibile in modalità FM, se presente.

*** Connesso - "Mantieni la connessione di rete - Sì"



Il reale assorbimento di potenza può variare a seconda di più fattori, quali ad esempio le impostazioni personali, la modalità operativa, la temperatura dell'ambiente e la versione del firmware del prodotto.

Quelli riportati sopra sono valori massimi.

I reali valori di riferimento sono disponibili in:

www.hama.com -> 00054850 -> Downloads -> Dati sul consumo di energia

Bedieningselementen en indicaties

A: Voorzijde radio		
1		[SETTINGS/MENU]-toets
2		[PRESET 1]-toets
3		[MEMORY]-toets
4		[PRESET 2]-toets
5		[INFO]-toets
6		[PRESET 3]-toets
7		[MUTE]-toets
8		[PRESET 4]-toets
9	M	[MODE]-toets
10		[PRESET 5]-toets
11		[HOME]-toets
12		[PRESET 6]-toets
13		[BACK]-toets
14		Infrarood-ontvanger
15		[POWER]-toets** / [VOLUME] / [ENTER] / [NAVIGATE]
16		Koptelefoon poort
17		2.8" kleurendisplay
B: Achterzijde radio		
18		Netschakelaar
19		Voedingskabel
20		Optische aansluiting
21		USB-aansluiting
22		Line-Out poort
23		AUX-In poort
24		Antenne*

Afstandsbediening

- [POWER/NETWORK STANDBY]-toets
- [MUTE]-toets
- Internet radio - modus
- DAB radio - modus
- FM radio - modus
- AUX - modus
- Achtergrondverlichtingsniveau
- Media-Player – modus
- [MODE]-toets
- [EQUALIZER]-toets
- [ALARM]-toets
- [SLEEP]-toets
- [SNOOZE]-toets
- [MENU]-toets
- [PREVIOUS]-toets
- [NEXT]-toets
- Navigatietoetsen
 - ▲ omhoog
 - ▼ omlaag
 - ◀ back/terug
 - ▶ vooruit, okay
- [SELECT] (Enter/OK)-toets
- [REWIND]-toets
- [FAST-FORWARD]-toets
- [VOLUME] +/- -toetsen
- Als voorkeur ingestelde Up / Down-toetsen
- [PLAY / PAUSE] toets
- [BACK] (terug)-toets
- Als voorkeur ingestelde toetsen (1-10)
- [PRESETS / FAVORITES] menu
- [INFO] toets

Belangrijke aanwijzing - beknopte handleiding

- Dit is een beknopte handleiding met belangrijke basisinformatie, zoals veiligheidsinstructies en informatie over het in gebruik nemen van uw product.
- Omwille van milieubescherming en het besparen van waardevolle grondstoffen ziet Hama af van gedrukte lange gebruikershandleidingen en biedt deze uitsluitend als PDF-download aan.
- De volledige **lange gebruikershandleiding** is op het volgende internetadres beschikbaar: www.hama.com -> 00054850 -> Downloads
- Bewaar deze lange handleiding ter referentie op uw computer en druk deze zo mogelijk af.

1. Verklaring van waarschuwingssymbolen en instructies

Gevaar voor een elektrische schok

Dit symbool duidt op gevaar bij aanraking van niet-geïsoleerde onderdelen van het product, welke mogelijk onder een zodanig gevaarlijke spanning staan, dat het gevaar voor een elektrische schok aanwezig is.

Waarschuwing

Wordt gebruikt om veiligheidsinstructies te markeren of om op bijzondere gevaren en risico's te attenderen.

Aanwijzing

Wordt gebruikt om extra informatie of belangrijke aanwijzingen te markeren.

2. Inhoud van de verpakking

- Hama DIR150BT
- Voedingskabel
- Afstandsbediening
- 2x AAA-formaat batterijen
- Beknopte bedieningsinstructies

3. Veiligheidsinstructies

- Het product is bedoeld voor het privé-, niet zakelijke, gebruik in huiselijke kring.
- Toestel beschermen tegen vuil, vocht en oververhitting. Alleen in droge ruimtes opstellen.
- Dit product dient, zoals alle elektrische producten, buiten het bereik van kinderen te worden gehouden!
- Laat het product niet vallen en stel het niet bloot aan zware schokken of stoten.
- Gebruik het product niet buiten de in de technische gegevens vermelde vermogensgrenzen.
- Het verpakkingsmateriaal mag absoluut niet in handen van kinderen komen; verstikkingsgevaar.
- Het verpakkingsmateriaal direct en overeenkomstig de lokaal geldende afvoerschriften afvoeren.
- Wijzig niets aan het toestel. Daardoor vervalt elke aanspraak op garantie.

Gevaar voor een elektrische schok

- Open het product niet en gebruik het niet meer bij beschadigingen.
- Gebruik het product niet indien de adapter, de aansluitkabel of de netkabel is beschadigd.
- Probeer het product niet zelf te onderhouden of te repareren. Laat onderhoudswerkzaamheden door vakpersoneel uitvoeren.

Waarschuwing – Batterijen

- Let er altijd op dat u de batterijen met de polen in de juiste richting plaatst (opschrift + en -). Indien de batterijen verkeerd worden geplaatst kunnen deze gaan lekken of zelfs exploderen.
- Gebruik uitsluitend accu's (of batterijen), welke met het vermelde type overeenstemmen.
- Reinig vóór het plaatsen van de batterijen de batterijcontacten en de contacten in het product.
- Laat kinderen nooit zonder toezicht batterijen vervangen.
- Gebruik geen oude en nieuwe batterijen tegelijkertijd of batterijen van een verschillende soort of fabricaat.
- Verwijder batterijen uit producten die gedurende langere tijd niet worden gebruikt (behoudens indien deze voor een noodgeval stand-by moeten blijven).
- Sluit de batterij niet kort.
- Laad de batterijen niet op.
- Werp de batterijen niet in vuur.
- Houd de batterijen buiten het bereik van kinderen.
- Batterijen nooit openen, beschadigen, inslikken of in het milieu terecht laten komen. Zij kunnen giftige en zware metalen bevatten die schadelijk zijn voor het milieu.
- Lege batterijen direct uit het product verwijderen en afvoeren.
- Vermijd opslag, opladen en gebruik bij extreme temperaturen en extreem lage luchtdruk (bijv. op grote hoogte).

4. Vóór de inbedrijfstelling

Aanwijzing

Een uitgebreide beschrijving van de UNDOK-app und en alle functies ervan vindt u in onze UNDOK-Guide op:



www.hama.com -> 00054850 -> Downloads

Bedieningsinstructies

- De toets [OK] alsmede ► op de afstandsbediening komt overeen met de toets [ENTER] op de voorzijde van de radio.
- De toets ◀ op de afstandsbediening komt overeen met de toets [BACK] op de voorzijde van de radio.
- De toetsen ▲ ▼ op de afstandsbediening komen overeen met het naar links en rechts draaien van de navigatieregelaar op de voorzijde van de radio.

Afstandsbediening in gebruik nemen

Verwijder het deksel van het batterijvak. Deze bevindt zich op de achterzijde van de afstandsbediening en kan door te schuiven in de gemarkeerde richting worden geopend. Er zijn twee AAA-batterijen bij de levering inbegrepen welke nu in het batterijvak dienen te worden geplaatst. Let bij het plaatsen van de batterijen op de juiste polariteit. De juiste polariteit (+) en (-) is in het batterijvak gemarkeerd.

4.1 WLAN (draadloos netwerk)

- Controleer dat de router is ingeschakeld, correct functioneert en er een verbinding met het internet is.
- Activeer de WLAN-functie van uw router.
- Neem met betrekking tot het correct functioneren van de WLAN-verbinding de bedieningsinstructies van uw router in acht.
- Ga vervolgens zoals onder punt 5 „Inbedrijfstelling“ is beschreven verder te werk.

5. Inbedrijfstelling

5.1 Inschakelen

- Sluit de voedingskabel op een deugdelijk geïnstalleerd stopcontact aan.

Waarschuwing

- Sluit het product alleen aan op een daarvoor geschikt en intact stopcontact. Het stopcontact moet te allen tijde goed toegankelijk zijn.
- Het product met behulp van de schakelaar in/uit van het net scheiden – indien deze niet ter beschikking is, dan trekt u de voedingskabel aan de stekker uit het stopcontact.

- Schakel de netschakelaar in.
- Wachten a.u.b. totdat het initialiseren van de radio is voltooid.
- Druk op de [POWER]-toets teneinde de radio in te schakelen. (druk op de draairegelaar links)

Aanwijzing – bij de eerste maal inschakelen

- Bij de eerste maal inschakelen wordt automatisch de assistent voor de instellingen (Setup Wizard) gestart.
- U kunt deze assistent overslaan en deze op een later tijdstip opnieuw oproepen.

5.2 Taal en assistent voor de instellingen

De radio presenteert zich bij de eerste systeemstart in de Engels taal. Teneinde dit te wijzigen gaat u als volgt te werk: Druk op [MENU] > Systeeminstellingen > Taal > Taal selecteren

Uw selectie bevestigt u door op de [ENTER] resp. [OK]-toets te drukken.

Aanwijzing

- De hieronder vermelde talen zijn ter beschikking: Engels, Duits, Deens, Nederlands, Fins, Frans, Italiaans, Noors, Pools, Portugees, Spaans, Zweeds, Turks, Tsjechische en Slowaakse.

6. Onderhoud en verzorging

- Reinig dit product alleen met een pluisvrije, iets vochtige doek en gebruik geen agressieve reinigers.
- Indien u het product gedurende langere tijd niet gebruikt, dan schakelt u het toestel uit en trekt de stekker uit het stopcontact. Berg het toestel op een schone, droge plaats op alwaar het niet aan directe zonnestraling wordt blootgesteld.

7. Uitsluiting van garantie en aansprakelijkheid

Hama GmbH & Co KG aanvaardt geen enkele aansprakelijkheid of garantieclaims voor schade of gevolgschade, welke door ondeskundige installatie, montage en ondeskundig gebruik van het product ontstaan of het resultaat zijn van het niet in acht nemen van de bedieningsinstructies en/of veiligheidsinstructies.

8. Service en support

Neem bij vragen over het product contact op met de afdeling Productadvies van HAMA.
Hotline: +49 9091 502-115 (Duits/Engels)

Meer support-informatie vindt u hier:
www.hama.com

De volledige uitvoerige bedieningsinstructies zijn onder het volgende internetadres ter beschikking:
www.hama.com -> 00054850 -> Downloads

9. Aanwijzingen over de afvalverwerking

Opmerking over de omgang met het milieu:



Ten gevolge van de invoering van de Europese Richtlijn 2012/19/EU en 2006/66/EU in het nationaal juridisch systeem, is het volgende van toepassing: Elektrische en elektronische apparatuur, zoals batterijen mag niet met het huisvuil weggegooid worden. Consumenten zijn wettelijk verplicht om elektrische en elektronische apparaten zoals batterijen op het einde van gebruik in te dienen bij openbare verzamelplaatsen speciaal opgezet voor dit doeleinde of bij een verkooppunt. Verdere specificaties aangaande dit onderwerp zijn omschreven door de nationale wet van het betreffende land. Dit symbool op het product, de gebruiksaanwijzing of de verpakking duidt erop dat het product onderworpen is aan deze richtlijnen. Door te recyclen, hergebruiken van materialen of andere vormen van hergebruiken van oude toestellen/batterijen, levert u een grote bijdrage aan de bescherming van het milieu.

10. Conformiteitsverklaring

CE Hierbij verklaar ik, Hama GmbH & Co KG, dat het type radioapparatuur [00054850] conform is met Richtlijn 2014/53/EU. De volledige tekst van de EU-conformiteitsverklaring kan worden geraadpleegd op het volgende internetadres:
www.hama.com -> 00054850 -> Downloads.

Frequentieband(en)	Bluetooth: 2.402 - 2.480GHz WiFi: 2.412 - 2.472GHz WiFi: 5.150 - 5.350 GHz WiFi: 5.470 - 5.725 GHz
Maximaal radiofrequent vermogen	Bluetooth: 6dBm (EIRP) WiFi: 2.4GHz / 17dBm (EIRP) WiFi: 5GHz / 16.5dBm (EIRP)

Beperkingen of voorschriften in

België, Bulgarije, Tsjechische Republiek, Denemarken, Duitsland, Estland, Ierland, Griekenland, Spanje, Frankrijk, Kroatië, Italië, Cyprus, Letland, Litouwen, Luxemburg, Hongarije, Malta, Nederland, Oostenrijk, Polen, Portugal, Roemenië, Slovenië, Slowakije, Finland, Zweden, Verenigd Koninkrijk

Aanwijzing

Indien de kanalen 36-64 (frequentie 5150GHz – 5350GHz) worden gebruikt, dan mag het product alleen in gesloten ruimtes worden gebruikt.

Om de blootstelling aan elektromagnetische velden te beperken

Dit apparaat is bedoeld voor gebruik op een afstand van ten minste 20 cm van het lichaam van de gebruiker of van personen in de omgeving. Dit apparaat mag niet op het lichaam worden gedragen.

11. Verbruksinformatie volgens verordening (EU) Nr. 801/2013 ter wijziging van verordening (EC) Nr. 1275/2008

Toestand	Duur Activeringstijd	Energieverbruik (Watt)
uit-stand 0/I netschakelaar (alleen bij apparaten met 0/I voedingsschakelaar)	–	≤ 0.50 W
handmatige stand by-stand (Standby-modus bij apparaten zonder informatie- of statusweergave (handmatig*))	–	≤ 0.50 W
handmatige stand by-stand (Standby-modus bij apparaten met informatie- of statusweergave (handmatig*))	–	≤ 1.00 W
automatisch stand by-stand (Standby-modus bij apparaten zonder informatie- of statusweergave**)	≤ 20 min	≤ 0.50 W
de informatie- of toestandweergave (Automatische standby-modus bij apparaten met informatie- of statusweergave**)	≤ 20 min	≤ 1.00 W
Netwerkgebonden stand-by-stand***	≤ 20 min	≤ 2.00 W

* Druk op de Power-knop

** Niet verbonden - "Netwerkverbinding behouden - NEE".

Niet beschikbaar in de FM-modus, indien aanwezig.

*** Verbonden - "Netwerkverbinding behouden - JA"

Houd er rekening mee dat het werkelijke stroomverbruik van verschillende factoren kan afhangen. Hierbij gaat het om persoonlijke instellingen, de bedrijfsmodus, de omgevingstemperatuur en de firmware-versie die voor het product wordt gebruikt.

De bovenstaande waarden zijn maximale waarden.

De feitelijke referentiewaarden zijn te vinden op: www.hama.com -> 00054850 -> Downloads -> Verbruksinformatie

Στοιχεία χειρισμού και ενδείξεις

A: Μπροστινή πλευρά ραδιοφώνου		
1		Πλήκτρο Πλήκτρο Πλήκτρο [SETTINGS/MENU]
2		Πλήκτρο [PRESET 1]
3		Πλήκτρο [MEMORY]
4		Πλήκτρο [PRESET 2]
5		Πλήκτρο [INFO]
6		Πλήκτρο [PRESET 3]
7		Πλήκτρο [MUTE]
8		Πλήκτρο [PRESET 4]
9	M	Πλήκτρο [MODE]
10		Πλήκτρο [PRESET 5]
11		Πλήκτρο [HOME]
12		Πλήκτρο [PRESET 6]
13		Πλήκτρο [BACK]
14		Δέκτης υπέρυθρων
15		Πλήκτρο [POWER]** / [VOLUME] / [ENTER] / [NAVIGATE]
16		Υποδοχή ακουστικών
17		Έγχρωμη οθόνη 2.8"

B: Πίσω πλευρά ραδιοφώνου	
18	Διακόπτης ρεύματος
19	Ηλεκτρικό καλώδιο
20	Οπτική υποδοχή
21	Υποδοχή USB
22	Υποδοχή Line-Out
23	Υποδοχή AUX-In
24	Κεραία*

Τηλεχειριστήριο

1. Πλήκτρο [POWER/NETWORK STANDBY]
2. Πλήκτρο [MUTE]
3. Λειτουργία ραδιοφώνου - ίντερνετ
4. Λειτουργία ραδιοφώνου DAB
5. Λειτουργία ραδιοφώνου FM
6. Λειτουργία AUX
7. Φωτισμός φόντου
8. Λειτουργία Media Player
9. Πλήκτρο [MODE]
10. Πλήκτρο [EQUALIZER]
11. Πλήκτρο [ALARM]
12. Πλήκτρο [SLEEP]
13. Πλήκτρο [SNOOZE]
14. Πλήκτρο [MENU]
15. Πλήκτρο [PREVIOUS]
16. Πλήκτρο [NEXT]
17. Πλήκτρα πλοήγησης
▲ Πάνω ▼ Κάτω
◀ Back/Πίσω ▶ Εμπρός, OK
18. Πλήκτρο [SELECT] (Enter/OK)
19. Πλήκτρο [REWIND]
20. Πλήκτρο [FAST-FORWARD]
21. Πλήκτρα [VOLUME] +/-
22. Πλήκτρα προεπιλογών πάνω/κάτω
23. Πλήκτρο [PLAY/PAUSE]
24. Πλήκτρο [BACK] (πίσω)
25. Πλήκτρα προεπιλογών (1-10)
26. Μενού [PRESETS/FAVORITES]
27. Πλήκτρο [INFO]

Σημαντική υπόδειξη – Συνοπτικό εγχειρίδιο



- Αυτό είναι ένα συνοπτικό εγχειρίδιο το οποίο περιλαμβάνει τις σημαντικότερες βασικές πληροφορίες, όπως προειδοποιήσεις ασφαλείας και οδηγίες για τη θέση του προϊόντος σε λειτουργία.
- Για λόγους προστασίας του περιβάλλοντος και εξοικονόμησης σημαντικών πρώτων υλών, η εταιρεία Hama δεν εκδίδει τυπωμένα λεπτομερή εγχειρίδια οδηγιών. Τα εγχειρίδια οδηγιών διατίθενται αποκλειστικά ως αρχεία PDF.
- Το πλήρες **λεπτομερές εγχειρίδιο οδηγιών** διατίθεται στην ακόλουθη ιστοσελίδα:
www.hama.com -> 00054850 -> Downloads
- Αποθηκεύστε το λεπτομερές εγχειρίδιο οδηγιών στον υπολογιστή σας και, αν χρειάζεται, τυπώστε το.

1. Επεξήγηση συμβόλων προειδοποίησης και υποδείξεων

Κίνδυνος ηλεκτροπληξίας

Το συγκεκριμένο σύμβολο υποδεικνύει τον κίνδυνο επαφής με εξαρτήματα του προϊόντος που δεν έχουν μόνωση και τα οποία μπορεί να διαπερνά επικίνδυνη τάση τέτοιου ύψους, ώστε να υπάρχει κίνδυνος ηλεκτροπληξίας.

Προειδοποίηση

Επισημαίνει προειδοποιήσεις ασφαλείας ή εφιστά την προσοχή σας σε ιδιαίτερους κινδύνους.

Υπόδειξη

Επισημαίνει πρόσθετες πληροφορίες ή σημαντικές υποδείξεις.

2. Περιεχόμενα συσκευασίας

- Hama DIR150BT
- Καλώδιο ρεύματος
- Τηλεχειριστήριο
- 2x μπαταρίες AAA
- QSG

3. Υποδείξεις ασφαλείας

- Η συσκευή προορίζεται για οικιακή χρήση και όχι για επαγγελματική.
- Προστατεύετε τη συσκευή από βρομιά, υγρασία και υπερθέρμανση και χρησιμοποιείτε τη μόνο σε στεγνούς χώρους.
- Αυτή η συσκευή όπως και οι άλλες ηλεκτρικές συσκευές δεν είναι παιχνίδι για τα παιδιά!
- Η συσκευή δεν επιτρέπεται να πέφτει κάτω, ούτε και να δέχεται δυνατά χτυπήματα.
- Μην χρησιμοποιείτε τη συσκευή εκτός των ορίων απόδοσης που περιγράφονται στα τεχνικά χαρακτηριστικά.
- Τα παιδιά δεν επιτρέπεται να έρχονται σε επαφή με τα υλικά της συσκευασίας, υπάρχει κίνδυνος ασφυξίας.
- Απορρίψτε κατευθείαν τα υλικά συσκευασίας σύμφωνα με τους ισχύοντες τοπικούς κανονισμούς απόρριψης.
- Μην κάνετε μετατροπές στη συσκευή. Σε τέτοια περίπτωση η εγγύηση παύει να ισχύει.

Κίνδυνος ηλεκτροπληξίας

- Μην ανοίγετε το προϊόν και μην συνεχίζετε να το χρησιμοποιείτε, αν έχουν προκληθεί ζημιές.
- Μην χρησιμοποιείτε το προϊόν, αν ο αντάπτορας AC, το καλώδιο προσαρμογέα ή το τροφοδοτικό έχει βλάβη.
- Μην προσπαθήσετε να συντηρήσετε ή να επισκευάσετε μόνοι σας το προϊόν. Οι εργασίες συντήρησης πρέπει να πραγματοποιούνται από το αρμόδιο εξειδικευμένο προσωπικό.

Προειδοποίηση – Μπαταρίες

- Πρέπει να προσέχετε οπωσδήποτε τη σωστή πολικότητα (επιγραφή + και -) των μπαταριών και να τις τοποθετείτε ανάλογα. Η μη τήρηση μπορεί να οδηγήσει σε διαρροή του υγρού ή σε έκρηξη των μπαταριών.
- Χρησιμοποιείτε αποκλειστικά συσσωρευτές (ή μπαταρίες) του προβλεπόμενου τύπου.
- Πριν την τοποθέτηση των μπαταριών καθαρίστε τις επαφές των μπαταριών και τις επαφές του προϊόντος.
- Τα παιδιά δεν επιτρέπεται να αλλάζουν μπαταρίες χωρίς επίβλεψη.
- Μην μπερδύετε παλιές και καινούριες μπαταρίες, καθώς και μπαταρίες διαφορετικού τύπου και κατασκευαστή.
- Αφαιρέστε τις μπαταρίες από προϊόντα που δεν έχουν χρησιμοποιηθεί για μεγάλο χρονικό διάστημα (εκτός αν θέλετε να τα χρησιμοποιήσετε σε περιπτώσεις έκτακτης ανάγκης).
- Μην βραχυκυκλώνετε τις μπαταρίες.
- Μην φορτίζετε τις απλές μπαταρίες.
- Μην πετάτε τις μπαταρίες στην φωτιά.
- Φυλάξτε τις μπαταρίες μακριά από παιδιά.
- Οι μπαταρίες δεν πρέπει να ανοίγονται, να καταστρέφονται, να καταπίνονται ή να καταλήγουν στο περιβάλλον. Μπορεί να περιέχουν δηλητηριώδη και βλαβερά για το περιβάλλον βαρέα μέταλλα.
- Αφαιρέστε και απορρίψτε τις χρησιμοποιημένες μπαταρίες αμέσως από το προϊόν.
- Μην αποθηκεύετε, φορτίζετε και μην χρησιμοποιείτε τη μονάδα σε ακραίες θερμοκρασίες και υπερβολικά χαμηλή ατμοσφαιρική πίεση (όπως π.χ. σε μεγάλα ύψη).

4. Πριν την έναρξη χρήσης

Υπόδειξη

Θα βρείτε τη λεπτομερή περιγραφή της εφαρμογής UNDOK και όλων των λειτουργιών στον οδηγό UNDOK στη διεύθυνση:



www.hama.com -> 00054850 -> Downloads

Οδηγίες χειρισμού

- Το πλήκτρο [OK] καθώς και το ► στο τηλεχειριστήριο αντιστοιχεί στο πλήκτρο [ENTER] στην πρόσοψη του ραδιοφώνου.
- Το πλήκτρο ◀ στο τηλεχειριστήριο αντιστοιχεί στο πλήκτρο [BACK] στην πρόσοψη του ραδιοφώνου.
- Τα πλήκτρα ▲ ▼ στο τηλεχειριστήριο αντιστοιχούν σε στρέψη αριστερά και δεξιά του κουμπιού πλοήγησης στην πρόσοψη του ραδιοφώνου.

Έναρξη χρήσης του τηλεχειριστηρίου

Ανοίξτε το κάλυμμα της θήκης μπαταριών. Βρίσκεται στην πίσω πλευρά του τηλεχειριστηρίου και μπορείτε να το ανοίξετε σπρώχνοντάς το προς τη σημειωμένη κατεύθυνση. Στη συσκευασία παράδοσης περιλαμβάνονται δύο μπαταρίες AAA που πρέπει να τις βάλετε μέσα στη θήκη μπαταριών. Κατά την τοποθέτηση των μπαταριών προσέξτε τη σωστή πολικότητα. Η προκαθορισμένη πολικότητα (+ / -) είναι σημειωμένη στη θήκη μπαταριών.

4.1 WLAN (ασύρματο δίκτυο)

- Βεβαιωθείτε πως ο δρομολογητής είναι ενεργοποιημένος, λειτουργεί σωστά και πως υπάρχει σύνδεση στο ίντερνετ.
- Ενεργοποιήστε τη λειτουργία WLAN του δρομολογητή σας.
- Αναφορικά με τη σωστή λειτουργία της σύνδεσης WLAN μελετήστε τις οδηγίες λειτουργίας του δρομολογητή σας.
- Στη συνέχεια συνεχίστε όπως ακριβώς περιγράφεται στο βήμα 5 «Έναρξη χρήσης».

5. Έναρξη χρήσης

5.1 Ενεργοποίηση

- Συνδέστε το ηλεκτρικό καλώδιο σε μια σωστά εγκατεστημένη πρίζα.

Προειδοποίηση

- Η συσκευή πρέπει να λειτουργεί μόνο συνδεδεμένη σε κατάλληλη πρίζα. Πρέπει πάντα να υπάρχει εύκολη πρόσβαση στην πρίζα.
- Αποσυνδέετε τη συσκευή από το ρεύμα μέσω του γενικού διακόπτη – αν δεν υπάρχει διακόπτης βγάλτε το καλώδιο ρεύματος από την πρίζα.

- Ενεργοποιήστε το διακόπτη ρεύματος.
- Περιμένετε μέχρι να ολοκληρωθεί η προετοιμασία του ραδιοφώνου.
- Για να ενεργοποιήσετε το ραδιόφωνο πιέστε το πλήκτρο [POWER]. (Πάτημα του αριστερού κουμπιού)

Υπόδειξη – Κατά την πρώτη ενεργοποίηση

- Κατά την πρώτη έναρξη ξεκινάει αυτόματα ο βοηθός ρυθμίσεων (Setup Wizard).
- Μπορείτε να παραλείψετε το βοηθό και να τον καλέσετε αργότερα.

5.2 Γλώσσα και βοηθός ρυθμίσεων

Κατά την πρώτη έναρξη το ραδιόφωνο χρησιμοποιεί την αγγλική γλώσσα. Για να την αλλάξετε ακολουθήστε τα εξής βήματα:

Πιέστε το πλήκτρο [MENU] > Ρυθμίσεις συστήματος > Γλώσσα > Επιλογή γλώσσας

Επιβεβαιώστε την επιλογή σας πιέζοντας το πλήκτρο [ENTER] ή το [OK].

Υπόδειξη

- Για επιλογή διατίθενται οι παρακάτω γλώσσες: Αγγλικά, γερμανικά, δανέζικα, ολλανδικά, φινλανδικά, γαλλικά, ιταλικά, νορβηγικά, πολωνικά, πορτογαλικά, ισπανικά, σουηδικά, τούρκικα, Τσεχίας και της Σλοβακίας

6. Συντήρηση και φροντίδα

- Καθαρίζετε αυτή τη συσκευή μόνο με ένα ελαφρώς βρεγμένο πανί χωρίς χνούδια και μην χρησιμοποιείτε καυστικά καθαριστικά.
- Αν πρόκειται να μη χρησιμοποιήσετε τη συσκευή για μεγάλο διάστημα απενεργοποιήστε την και αποσυνδέστε τη από το ηλεκτρικό ρεύμα. Φυλάσσετε τη σε καθαρό, ξηρό μέρος χωρίς κατευθείαν ηλιακή ακτινοβολία.

7. Απόλεια εγγύησης

Η εταιρεία Hama GmbH & Co KG δεν αναλαμβάνει καμία ευθύνη ή εγγύηση για ζημιές, οι οποίες προκύπτουν από λανθασμένη εγκατάσταση και συναρμολόγηση ή λανθασμένη χρήση του προϊόντος ή μη τήρηση των οδηγιών λειτουργίας και/ή των υποδείξεων ασφαλείας.

8. Σέρβις και υποστήριξη

Για ερωτήσεις σχετικά με το προϊόν απευθυνθείτε στην υπηρεσία εξυπηρέτησης πελατών της Hama.
Γραμμή υποστήριξης: +49 9091 502-115 (Γερμανικά/Αγγλικά)

Περισσότερες πληροφορίες υποστήριξης θα βρείτε στη διεύθυνση: www.hama.com

Το πλήρες αναλυτικό εγχειρίδιο είναι διαθέσιμο στην ακόλουθη ιστοσελίδα στο διαδίκτυο:
www.hama.com -> 00054850 -> Downloads

9. Υποδείξεις απόρριψης

Υπόδειξη σχετικά με την προστασία περιβάλλοντος:



Από τη στιγμή που η Ευρωπαϊκή Οδηγία 2012/19/EU και 2006/66/EE ενσωματώνεται στο εθνικό δίκαιο ισχύουν τα εξής:

■ Οι ηλεκτρικές και οι ηλεκτρονικές συσκευές καθώς και οι μπαταρίες δεν επιτρέπεται να πετιούνται στα οικιακά απορρίμματα. Οι καταναλωτές υποχρεούνται από τον νόμο να επιστρέφουν τις ηλεκτρικές και ηλεκτρονικές συσκευές καθώς και τις μπαταρίες στο τέλος της ζωής τους στα δημόσια σημεία περισυλλογής που έχουν δημιουργηθεί γι' αυτό το σκοπό ή στα σημεία πώλησης. Οι λεπτομέρειες ρυθμίζονται στη σχετική νομοθεσία. Το σύμβολο πάνω στο προϊόν, στο εγχειρίδιο χρήσης ή στη συσκευασία παραπέμπει σε αυτές τις διατάξεις. Με την ανακύκλωση, επαναχρησιμοποίηση των υλικών ή με άλλες μορφές χρησιμοποίησης παλιών συσκευών / Μπαταριών συνεισφέρετε σημαντικά στην προστασία του περιβάλλοντος. Στη Γερμανία ισχύουν αντίστοιχα οι παραπάνω κανόνες απόρριψης σύμφωνα με τον κανονισμό για μπαταρίες και συσσωρευτές.

10. Δήλωση συμμόρφωσης

CE Με την παρούσα ο/η Hama GmbH & Co KG, δηλώνει ότι ο ραδιοεξοπλισμός [00054850] πληροί την οδηγία 2014/53/ΕΕ. Το πλήρες κείμενο της δήλωσης συμμόρφωσης ΕΕ διατίθεται στην ακόλουθη ιστοσελίδα στο διαδίκτυο:
www.hama.com -> 00054850 -> Downloads.

Ζώνη συχνότητων/Ζώνες συχνότητας	Bluetooth: 2.402 - 2.480GHz WiFi: 2.412 - 2.472GHz WiFi: 5.150 - 5.350 GHz WiFi: 5.470 - 5.725 GHz
Μέγιστη εκπεμπόμενη ισχύς	Bluetooth: 6dBm (EIRP) WiFi: 2.4GHz / 17dBm (EIRP) WiFi: 5GHz / 16.5dBm (EIRP)

Περιορισμοί ή απαιτήσεις

Βέλγιο, Βουλγαρία, Τσεχική Δημοκρατία, Δανία, Γερμανία, Εσθονία, Ιρλανδία, Ελλάδα, Ισπανία, Γαλλία, Κροατία, Ιταλία, Κύπρος, Λετονία, Λιθουανία, Λουξεμβούργο, Ουγγαρία, Μάλτα, Ολλανδία, Αυστρία, Πολωνία, Πορτογαλία, Ρουμανία, Σλοβενία, Σλοβακία, Φινλανδία, Σουηδία, Ηνωμένο Βασίλειο

Υπόδειξη

Όταν χρησιμοποιούνται τα κανάλια 36–64 (συχρότητες 5.150 MHz – 5.350 MHz) στη ζώνη 5 GHz WLAN, μπορείτε να συνδέσετε το προϊόν μόνο σε κλειστούς χώρους.

Για τον περιορισμό της έκθεσης σε ηλεκτρομαγνητικά πεδία

Η συσκευή αυτή προβλέπεται για χρήση σε απόσταση τουλάχιστον 20 cm από το σώμα του χρήστη ή των ατόμων που βρίσκονται κοντά. Απαγορεύεται να φοράτε τη συσκευή πάνω στο σώμα.

11. Αντιπροσωπευτικότητα ά πολυετή νομοθετήματος (όλη) Ραυ. 801/2013 όλες υποβλήθηκε δομή κατοχυρώνεται (INF) Αρ. 1275/2008

Κατάσταση	Διάρκεια Χρόνος ενεργοποίησης	Κατανάλωση ενέργειας (Watt)
θήση εκτός λειτουργίας 0/I Διακόπτης δικτύου (μόνο για συσκευές με διακόπτη δικτύου 0/I)	–	≤ 0.50 W
Χειροκίνητα λειτουργία αναμονής (Λειτουργία αναμονής (κατάσταση αναμονής) για συσκευές χωρίς πληροφορίες ή εμφάνιση κατάστασης (μη αυτόματη)*)	–	≤ 0.50 W
Χειροκίνητα λειτουργία αναμονής (Λειτουργία αναμονής (κατάσταση αναμονής) για συσκευές με πληροφορίες ή εμφάνιση κατάστασης (μη αυτόματη)*)	–	≤ 1.00 W
Αυτομάτως λειτουργία αναμονής (Κατάσταση αναμονής για συσκευές χωρίς πληροφορίες ή εμφάνιση κατάστασης**)	≤ 20 min	≤ 0.50 W
απεικόνιση πληροφοριών ή κατάσταση (Αυτόματη λειτουργία αναμονής (κατάσταση αναμονής) για συσκευές με πληροφορίες ή εμφάνιση κατάστασης**)	≤ 20 min	≤ 1.00 W
Δικτυωμένη λειτουργία αναμονής***	≤ 20 min	≤ 2.00 W

* Πατήστε το κουμπί Power

*** Χωρίς δίκτυο - "Διατήρηση σύνδεσης δικτύου - NAI".

Δεν είναι διαθέσιμο σε λειτουργία λειτουργίας FM, εάν υπάρχει.

*** Χωρίς δίκτυο - "Διατήρηση σύνδεσης δικτύου - NAI".

Λάβετε υπόψη ότι η πραγματική κατανάλωση ενέργειας μπορεί να εξαρτάται από διάφορους παράγοντες. Αυτό περιλαμβάνει προσωπικές ρυθμίσεις, τον τρόπο λειτουργίας, τη θερμοκρασία περιβάλλοντος και την έκδοση υλικολογισμικού που χρησιμοποιείται για το προϊόν.

Οι παραπάνω τιμές αντιπροσωπεύουν τις μέγιστες τιμές.

Οι πραγματικές τιμές αναφοράς βρίσκονται στη διεύθυνση:

www.hama.com -> 00054850 -> Downloads ->

Πληροφορίες για την κατανάλωση

Elementy obsługi i sygnalizacji

A: Przód		
1		Przycisk [SETTINGS/MENU]
2		Przycisk [PRESET 1]
3		Przycisk [MEMORY]
4		Przycisk [PRESET 2]
5		Przycisk [INFO]
6		Przycisk [PRESET 3]
7		Przycisk [MUTE]
8		Przycisk [PRESET 4]
9	M	Przycisk [MODE]
10		Przycisk [PRESET 5]
11		Przycisk [HOME]
12		Przycisk [PRESET 6]
13		Przycisk [BACK]
14		Odbiornik na podczerwień
15		Przycisk [POWER]** / [VOLUME] / [ENTER] / [NAVIGATE]
16		Gniazdo słuchawkowe
17		Kolorowy ekran 2.8"
B: Tył		
18		Wyłącznik zasilania
19		Przewód sieciowy
20		Podłączanie optyczne
21		Gniazdo USB
22		Gniazdo Line-Out
23		Gniazdo AUX-In
24		Antena*

Pilot

1. Przycisk [POWER/NETWORK STANDBY]
2. Przycisk wyciszania [MUTE]
3. Tryb radia internetowego
4. Tryb radia DAB
5. Tryb radia FM
6. Tryb AUX
7. Poziom podświetlenia ekranu
8. Tryb Media-Player
9. Przycisk [MODE]
10. Przycisk [EQUALIZER]
11. Przycisk [ALARM]
12. Przycisk [SLEEP]
13. Przycisk [SNOOZE]
14. Przycisk [MENU]
15. Przycisk [PREVIOUS] (poprzedni)
16. Przycisk [NEXT] (następny)
17. Przyciski do nawigacji
 - ▲ góra
 - ▼ dół
 - ◀ back/do tyłu
 - ▶ do przodu, OK
18. Przycisk [SELECT] (Enter/OK)
19. Przycisk [REWIND]
20. Przycisk [FAST-FORWARD]
21. Przyciski do [VOLUME] +/-
22. Przyciski ustawień góra / dół
23. Przycisk [PLAY/PAUSE]
24. Przycisk [BACK] (do tyłu)
25. Przyciski ustawień (1-10)
26. Menu [PRESETS/FAVORITES]
27. Przycisk [INFO]

Ważna wskazówka — skrócona instrukcja obsługi



- Jest to skrócona instrukcja obsługi, która dostarcza najważniejszych podstawowych informacji, takich jak wskazówki dotyczące bezpieczeństwa i uruchamiania produktu.
- Ze względu na ochronę środowiska i oszczędność cennych surowców, firma Hama rezygnuje z drukowanej wersji instrukcji obsługi i przedkłada ją wyłącznie w formie pliku PDF do pobrania.
- Pełny tekst **instrukcji obsługi** jest dostępny pod następującym adresem internetowym:
www.hama.com -> 00054850 -> Downloads
- Należy zachować niniejszą instrukcję obsługi w celach informacyjnych na swoim komputerze i wydrukować ją, jeśli to możliwe.

1. Objaśnienie symboli ostrzegawczych i wskazówek

Ryzyko porażenia prądem

Niniejszy symbol wskazuje na części produktu znajdujące się pod napięciem na tyle wysokim, że istnieje zagrożenie porażenia prądem.

Ostrzeżenie

Niniejszy symbol stosuje się do wskazania zaleceń dotyczących bezpieczeństwa lub w celu zwrócenia uwagi na konkretne zagrożenia i niebezpieczeństwa.

Wskazówka

Niniejszy symbol wskazuje na dodatkowe informacje i istotne uwagi.

2. Zawartość opakowania

- Hama DIR150BT
- Kabel sieciowy
- pilot zdalnego sterowania
- 2 baterie typu AAA
- QSG

3. Wskazówki bezpieczeństwa

- Produkt jest przeznaczony do prywatnego, niekomercyjnego użytku domowego.
- Chronić produkt przed zanieczyszczeniem, wilgocią i przegrzaniem oraz stosować go tylko w suchych pomieszczeniach.
- Trzymać ten produkt, jak wszystkie urządzenia elektryczne, z dala od dzieci!
- Chronić produkt przed upadkiem i silnymi wstrząsami.
- Nie stosować produktu poza zakresem mocy podanym w danych technicznych.
- Materiały opakowaniowe trzymać koniecznie z dala od dzieci - istnieje niebezpieczeństwo uduszenia.
- Materiały opakowaniowe należy natychmiast poddać utylizacji zgodnie z obowiązującymi miejscowymi przepisami.
- Nie modyfikować urządzenia. Prowadzi to do utraty wszelkich roszczeń z tytułu gwarancji.

Ryzyko porażenia prądem

- Nie otwierać produktu i nie kontynuować jego obsługi, jeżeli jest uszkodzony.
- Nie należy korzystać z produktu, gdy: zasilacz sieciowy, kabel zasilający lub przewód zasilający są uszkodzone.
- Nie próbować samodzielnie dokonywać konserwacji lub naprawiać urządzenia. Wszelkie prace konserwacyjne należy powierzyć odpowiedniemu personelowi specjalistycznemu.

Ostrzeżenie — baterie

- Koniecznie przestrzegać prawidłowej biegunowości (oznaczenie + i -) baterii oraz odpowiednio je wkładać. Nieprzestrzeganie grozi wyciekami lub wybuchem baterii.
- Używać wyłącznie akumulatorów (lub baterii) określonego typu.
- Przed włożeniem baterii wyczyścić styki baterii i przeciwniegle styki.
- Nie pozwalać dzieciom na wymienianie baterii bez nadzoru.
- Nie mieszać starych baterii z nowymi, baterii różnego typu lub różnych producentów.
- Wyjąć baterie z produktów, które nie będą używane przez dłuższy czas (chyba że są gotowe do użycia w sytuacji awaryjnej).
- Nie zwierać baterii.
- Nie ładować baterii.
- Nie wrzucać baterii do ognia.
- Przechowywać baterie w miejscu niedostępnym dla dzieci.
- Nigdy nie otwierać, nie uszkadzać ani nie połykać baterii i nie dopuszczać, aby przedostały się do środowiska. Mogą one zawierać toksyczne i szkodliwe dla środowiska metale ciężkie.
- Zużyte baterie natychmiast wyjąć z produktu i wyrzucić.
- Unikać przechowywania, ładowania i stosowania w ekstremalnych temperaturach i przy bardzo niskim ciśnieniu powietrza (np. na dużych wysokościach).

4. Przed uruchomieniem

Wskazówka



Szczegółowy opis aplikacji UNDOK i pełny zakres funkcji można znaleźć w naszym przewodniku UNDOK na stronie internetowej:



www.hama.com -> 00054850 -> Downloads

Uwagi dotyczące obsługi



- Przycisk [OK] i ► na pilocie odpowiada przyciskowi [ENTER] z przodu radia.
- Przycisk ◀ na pilocie odpowiada przyciskowi [BACK] z przodu radia.
- Przyciski ▲ ▼ na pilocie odpowiadają obracaniu w lewo i prawo pokrętki nawigacji z przodu radia.

Uruchamianie pilota zdalnego sterowania

Zdjąć pokrywę schowka na baterię. Znajduje się ona z tyłu pilota i otwiera się ją poprzez przesunięcie w oznaczonym kierunku. Do zakresu dostawy należą dwie baterie AAA, które należy włożyć w schowek na baterie. Wkładając baterie, przestrzegać właściwej biegunowości. Prawidłowe podłączenie biegunów (+ / -) jest podane w schowku na baterie.

4.1 WLAN (sieć bezprzewodowa)

- Sprawdzić, czy ruter jest włączony, prawidłowo działa i aktywne jest połączenie z Internetem.
- Uaktywnić funkcję WLAN rutera.
- Aby zapewnić prawidłowe działanie łącza WLAN, uwzględnić instrukcję obsługi rutera.
- Następnie postępować zgodnie z opisem w punkcie 5. „Uruchamianie”.

5. Uruchamianie

5.1 Włączanie

- Połączyć kabel sieciowy z prawidłowo zainstalowanym gniazdem wtykowym.

Ostrzeżenie



- Podłączać produkt tylko do odpowiedniego gniazda wtykowego. Gniazdo wtykowe musi być w każdej chwili łatwo dostępne.
- Odłączyć produkt od sieci prądu za pomocą wyłącznika zasilania – jeżeli nie jest on na wyposażeniu, wyciągnąć przewód sieciowy z gniazda wtykowego.

- Włączyć wyłącznik zasilania.
- Począkać do zakończenia inicjalizacji radia.
- Nacisnąć przycisk [POWER], aby włączyć radio. (nacisnąć lewe pokrętkę)

Wskazówka – pierwsze włączenie



- Podczas pierwszego włączenia uruchamia się automatycznie asystent konfiguracji (Setup Wizard).
- Możliwe jest pominięcie asystenta i ponowne uruchomienie.

5.2 Język i asystent konfiguracji

Przy pierwszym uruchomieniu systemu radio korzysta z języka angielskiego. Aby to zmienić, należy wykonać następujące czynności:

Nacisnąć [MENU] > Ustawienia systemowe > Język > Wybierz język

Wybór potwierdzić, naciskając przycisk [ENTER] lub [OK].

Wskazówka



- Dostępne są następujące języki: angielski, niemiecki, duński, niderlandzki, fiński, francuski, włoski, norweski, polski, portugalski, hiszpański, szwedzki, turecki, czeski i słowacki.

6. Czyszczenie

- Czyścić produkt tylko przy użyciu niestrzępiącej się, lekko zwilżonej szmatki i nie stosować agresywnych detergentów.
- W przypadku dłuższego nieużywania wyłączyć urządzenie i odłączyć od sieci prądu. Przechowywać produkt w czystym, suchym miejscu bez bezpośredniego promieniowania słonecznego.

7. Wyłączenie odpowiedzialności

Hama GmbH & Co KG nie udziela gwarancji ani nie odpowiada za szkody wskutek niewłaściwej instalacji, montażu oraz nieprawidłowego stosowania produktu lub nieprzestrzegania instrukcji obsługi i/lub wskazówek bezpieczeństwa.

8. Serwis i pomoc techniczna

W razie pytań dotyczących produktu prosimy zwrócić się do infolinii Hama.

Gożąca linia: +49 9091 502-115 (niem./ang.)

Dodatkowe informacje są dostępne na stronie:
www.hama.com

Pełny tekst kompletnej instrukcji obsługi jest dostępny pod poniższym adresem internetowym:
www.hama.com -> 00054850 -> Downloads

9. Informacje dotycząca recyklingu

Wskazówki dotyczące ochrony środowiska:

 Od czasu wprowadzenia europejskiej dyrektywy 2012/19/EU i 2006/66/EU do prawa narodowego obowiązują następujące ustalenia:

 Urządzeń elektrycznych, elektronicznych oraz baterii jednorazowych nie należy wyrzucać razem z codziennymi odpadami domowymi! Użytkownik zobowiązany prawnie do odniesienia zepsutych, zniszczonych lub niepotrzebnych urządzeń elektrycznych i elektronicznych do punktu zbiórki lub do sprzedawcy. Szczegółowe kwestie regulują przepisy prawne danego kraju. Informuje o tym symbol przekreślonego kosza umieszczony na opakowaniu. Segregując odpady pomagasz chronić środowisko!

10. Deklaracja zgodności

 Hama GmbH & Co KG niniejszym oświadcza, że typ urządzenia radiowego [00054850] jest zgodny z dyrektywą 2014/53/UE. Pełny tekst deklaracji zgodności UE jest dostępny pod następującym adresem internetowym:
www.hama.com -> 00054850 -> Downloads.

Częstotliwość transmisji	Bluetooth: 2.402 - 2.480GHz WiFi: 2.412 - 2.472GHz WiFi: 5.150 - 5.350 GHz WiFi: 5.470 - 5.725 GHz
Maksymalna moc transmisji	Bluetooth: 6dBm (EIRP) WiFi: 2.4GHz / 17dBm (EIRP) WiFi: 5GHz / 16.5dBm (EIRP)

Ograniczenia lub wymagania w następujących krajach:

Belgia, Bułgaria, Czechy, Dania, Niemcy, Estonia, Irlandia, Grecja, Hiszpania, Francja, Chorwacja, Włochy, Cypr, Łotwa, Litwa, Luksemburg, Węgry, Malta, Holandia, Austria, Polska, Portugalia, Rumunia, Słowenia, Słowacja, Finlandia, Szwecja, Wielka Brytania

Wskazówka

Jeżeli używany jest kanał 36–64 (kanały o częstotliwości 5150–5350 MHz), urządzenie może być używane tylko w pomieszczeniach.

W celu ograniczenia ekspozycji na pola magnetyczne

Niniejsze urządzenie zostało przewidziane do użytku w odstępnie co najmniej 20 cm od ciała użytkownika lub innych osób znajdujących się w pobliżu. Niniejsze urządzenie nie może być noszone na ciele.

11. Dane dotyczące zużycia zgodnie z rozporządzeniem (UE) Nr 801/2013 zmieniające rozporządzenie (WE) Nr 1275/2008

Stan	Czas trwania Czas wyzwalania	Zużycie energii (Watt)
trybie wyłączeni 0/I wyłącznik sieciowy (tylko dla urządzeń z wyłącznikiem sieciowym 0/I)	–	≤0,50 W
ręczny tryb czuwania (stan czuwania [Standby] dla urządzeń bez wyświetlania informacji lub statusu [ręczny]*)	–	≤0,50 W
ręczny tryb czuwania (stan czuwania [Standby] dla urządzeń z wyświetlaniem informacji lub statusu [ręczny]*)	–	≤1.00 W
Automatyczny tryb czuwania (Standby dla urządzeń bez wyświetlania informacji lub statusu ręczny**)	≤20 min	≤0,50 W
wyświetlanie informacji lub statusu (Automatyczny stan czuwania [Standby] dla urządzeń z wyświetlaniem informacji lub statusu**)	≤20 min	≤1.00 W
Tryb czuwania przy podłączeniu do sieci***	≤20 min	≤2.00 W

* Naciśnięcie przycisku zasilania

** Nie podłączony do sieci – "Wstrzymać połączenie z siecią – NIE".
Niedostępne w trybie pracy FM, jeśli występuje.

*** Podłączony do sieci – "Wstrzymać połączenie z siecią – TAK".

Należy pamiętać, że rzeczywisty pobór mocy może zależeć od kilku czynników. Obejmuje to ustawienia osobiste, tryb pracy, temperaturę otoczenia i używaną wersję oprogramowania sprzętowego produktu.

Powyższe wartości są wartościami maksymalnymi. Rzeczywiste wartości referencyjne można znaleźć pod adresem:

www.hama.com -> 00054850 -> Downloads -> Dane dotyczące zużycia

Kezelőelemek és kijelzők

A: A rádió elülső oldala		
1		[SETTINGS/MENU] gomb
2		[PRESET 1] gomb
3		[MEMORY] gomb
4		[PRESET 2] gomb
5		[INFO] gomb
6		[PRESET 3] gomb
7		[MUTE] gomb
8		[PRESET 4] gomb
9	M	[MODE] gomb
10		[PRESET 5] gomb
11		[HOME] gomb
12		[PRESET 6] butt gomb on
13		[BACK] gomb
14		Infravörös vevő
15		[POWER] gomb** / [VOLUME] / [ENTER] / [NAVIGATE]
16		Fejhallgató csatlakozás
17		2.8" színes kijelző

B: A rádió hátoldala		
18		Hálózati kapcsoló
19		Hálózati tápkábel
20		Optikai csatlakozás
21		USB csatlakozás
22		Line-Out hüvely
23		AUX-In hüvely
24		Antenna*

Távírányító

- [POWER/NETWORK STANDBY] gomb
- [MUTE] gomb
- Internetrádió - mód
- DAB-rádió - mód
- FM-rádió - mód
- AUX - mód
- Háttérvilágítás szintje
- Médialejátszó - mód
- [MODE] gomb
- [EQUALIZER] gomb
- [ALARM] gomb
- [SLEEP] gomb
- [SNOOZE] gomb
- [MENU] gomb
- [PREVIOUS] gomb
- [NEXT] gomb
- Navigációs gombok
 - ▲ Fel
 - ▼ Le
 - ◀ Back/Vissza
 - ▶ Előre, Okay
- [SELECT] (Enter/OK) gomb
- [REWIND] gomb
- [Fast-Forward] gomb
- [VOLUME] +/- gombok
- Presets fel/le gombok
- [PLAY/PAUSE] gomb
- [BACK] (vissza) gomb
- Preset gombok (1-10)
- [PRESETS/FAVORITES] menü
- [INFO] gomb

Fontos megjegyzés – rövid útmutató:

- Ez a rövid útmutató az olyan legfontosabb, alapvető információkat tartalmazza, mint a biztonsági utasítások és a termék üzeme helyezése.
- A Hama cég a környezetvédelem és az értékes nyersanyagokkal való takarékoskodás jegyében lemond a hosszú útmutató nyomtatott, papír alapú változatáról, és azt kizárólag letölthető PDF-fájlként teszi közzé.
- A teljes, **hosszú útmutató** az alábbi internetes címen érhető el:
www.hama.com -> 00054850 -> Letöltések
- A hosszú használati útmutatót mentse le a számítógépére, hogy bármikor beletekinthessen, és lehetőség szerint ki is nyomtathatja.



1. Figyelmeztető szimbólumok és előírások ismertetése

Áramütés veszélye



Ez a jelzés a termék azon nem szigetelt részeinek megérintésére vonatkozó veszélyre utal, amelyek olyan magas, veszélyes feszültség alatt állhatnak, amely miatt áramütés veszélye áll fenn.

Figyelmeztetés



A biztonsági utasítások jelölésére használjuk, illetve hogy felhívjuk a figyelmet a különleges veszélyekre és kockázatokra.

Megjegyzés



Akkor használjuk, ha kiegészítő információkat közlünk, vagy fontos tudnivalókra hívjuk fel a figyelmet.

2. A csomag tartalma

- Hama DIR150BT
- Hálózati kábel
- Távirányító
- 2x AAA elem
- QSG

3. Biztonsági utasítások

- A termék magánháztartási, nem üzleti célú alkalmazásra készül.
- Védje a terméket szennyeződés, nedvesség és túlmelegedés elől, és azt csak száraz helyiségben használja.
- Ez a termék, mint minden elektromos termék, nem gyermekek kezébe való!
- Ne ejtse le a terméket és ne tegye ki heves rázkódásnak.
- Ne üzemeltesse a terméket a műszaki adatokban szereplő teljesítményhatárokon kívül.
- Feltétlenül tartsa távol a gyermekeket a csomagolóanyagtól, mert fulladásveszély áll fenn.
- Azonnal ártalmatlanítsa a csomagolóanyagot a helyileg érvényes ártalmatlanítási előírások szerint.
- Ne végezzen módosításokat a készüléken. Ebben az esetben minden garanciaigény megszűnik.

Áramütés veszélye



- Ne nyissa ki a terméket, és sérülés esetén ne üzemeltesse tovább.
- Ne használja a terméket, ha az AC-adapter, a csatlakozókábel vagy a hálózati vezeték megsérült.
- Ne kísérelje meg a készüléket saját kezűleg karbantartani vagy megjavítani. Minden karbantartási munkát bizonn illetékes szakemberre.

Figyelmeztetés – Elemek



- Feltétlenül ügyeljen az elemek megfelelő polarítására (+ és - felirat), és ennek megfelelően tegye be őket. Ennek figyelmen kívül hagyása esetén az elem kifolyásának vagy felrobbanásának veszélye áll fenn.
- Kizárólag a megadott típusnak megfelelő akkumulátort (vagy elemet) használjon.
- Az elem behelyezése előtt tisztítsa meg az elemérintkezőket és az ellenérintkezőket.
- Ne engedje meg a gyermekeknek az elemcserét felügyelet nélkül.
- Ne keverje össze a régi és az új elemeket, valamint a különböző típusú vagy más gyártótól származó elemeket.
- Vegye ki az elemeket abból a termékből, amelyet hosszú ideig nem használ (kivéve, ha azt vészhelyzet esetére készenléltben tartja).
- Ne zárja rövidre az elemeket.
- Ne töltse fel az elemeket.
- Ne dobja tűzbe az elemeket.
- Az elemeket gyermekektől elzárt helyen tárolja.
- Az elemeket soha ne nyissa fel, rongálja meg, nyelje le vagy juttassa a környezetbe. Mérgező és környezetre káros nehézfémeket tartalmazhatnak.
- Haladéktalanul távolítsa el a lemerült elemeket a termékből, majd selejtezze le őket.
- Kerülje a tárolást, a berakodást és a felhasználást szélsőséges hőmérsékleteken és rendkívül alacsony légnyomáson (pl. nagy magasságban).

4. Üzembevétele előtt

Megjegyzés

Az UNDOK alkalmazást és annak összes funkcióját ismertető, részletes leírást az UNDOK-útmutatónkban, az alábbi weboldalon találja:



www.hama.com -> 00054850 -> Letöltések

Kezelési tudnivalók

- Az [OK] és ► gomb a távirányítón megfelel a rádió elülső oldalán lévő [ENTER] gombnak.
- A ◀ gomb a távirányítón megfelel a rádió elülső oldalán lévő [BACK] gombnak.
- A ▲ ▼ gombok a távirányítón megfelelnek a navigáció szabályozó balra és jobbra forgatásának a rádió elülső oldalán.

A távirányító üzembevétele

Nyissa fel az elemfiók fedelét. Ez a távirányító hátoldalán található és a megjelölt irányba tolással nyitható. A szállított tartozékok közé két AAA elem tartozik, amelyeket üzembevitelhez be kell helyezni az elemfiókba. Behelyezéskor ügyeljen, hogy az elemeket helyes polaritással tegye be. Az előre megadott polaritás (+ / -) az elemfiókban van megjelölve.

4.1 WLAN (vezeték nélküli hálózat)

- Bizonyosodjon meg róla, hogy a router be van kapcsolva, megfelelően működik és létezik egy Internet kapcsolat.
- Aktiválja a router WLAN funkcióját.
- A WLAN kapcsolat helyes működéséhez vegye figyelembe a router kezelési útmutatóját.
- Utána az 5. „Üzembevétele” pontban leírtak szerint járjon el.

5. Üzembevétele

5.1 Bekapcsolás

- Kösse össze a hálózati kábelt egy szabályszerűen szerelt dugaszaljzattal.

Figyelmeztetés

- A terméket csak az arra a célra jóváhagyott dugaszaljzatról működtesse. A hálózati dugaszaljzatnak bármikor könnyen elérhetőnek kell lennie.
- A terméket a be-/kikapcsolóval válassza le a hálózatról – ha ilyen nincs, húzza ki a hálózati kábelt a dugaszaljzattól.

- Kapcsolja fel a hálózati kapcsolót.
- Várja meg, míg lejár a rádió inicializálása.
- A rádió bekapcsolásához nyomja meg a [POWER] gombot. (A bal forgószabályozó megnyomása)

Megjegyzés - Első bekapcsoláskor

- Első indításkor automatikusan elindul a beállítási asszisztens (Setup Wizard).
- Átugorhatja az asszisztent és később ismét behívhatja.

5.2 Nyelv és beállítási asszisztens

Az első rendszerindításkor a rádió az angol nyelvet használja. A módosításhoz a következőképpen járjon el: Nyomja meg a [MENU] > Rendszerbeállítások > Nyelv > Nyelv kiválasztása gombot.

A kiválasztás megerősítéséhez nyomja meg az [ENTER]jill. [OK] gombot.

Wskazówka

- A következő nyelvek választhatók ki: angol, német, dán, holland, finn, francia, olasz, norvég, lengyel, portugál, spanyol, svéd, török, cseh és szlovák.

6. Karbantartás és ápolás

- Ezt a terméket csak szöszmentes, kissé benedvesített kendővel tisztítsa, és ne használjon agresszív tisztítószeret.
- Amennyiben a terméket hosszabb ideig nem használja, kapcsolja ki a készüléket és válassza le az elektromos hálózatról. Tárolja tiszta, száraz, közvetlen napfénytől védett helyen.

7. Szavatosság kizárása

A Hama GmbH & Co KG semmilyen felelősséget vagy szavatosságot nem vállal a termék szakszerűtlen telepítéséből, szereléséből és szakszerűtlen használatából, vagy a kezelési útmutató és/vagy a biztonsági előírások be nem tartásából eredő károkról.

8. Szerviz és támogatás

Kérjük, hogy a termékkel kapcsolatos kérdéseivel forduljon a Hama terméktanácsadásához.

Közvetlen vonal Közvetlen vonal:

+49 9091 502-115 (Deu/Eng)

További támogatási információt itt talál:

www.hama.com

A használati útmutató teljes szövege a következő internetes címen érhető el:

www.hama.com -> 00054850 -> Downloads

9. Ártalmatlanítási előírások

Környezetvédelmi tudnivalók:



Az európai irányelvek 2012/19/EU és 2006/66/EU ajánlása szerint, a megjelölt időponttól kezdve, minden EU-s tagállamban érvényesek a következők:

Az elektromos és elektronikai készülékeket és az elemeket nem szabad a háztartási szemétkébe dobni! A leselejtezett elektromos és elektronikus készülékeket és elemeket, akkumulátorokat nem szabad a háztartási szemétkébe dobni. Az elhasznált és működésképtelen elektromos és elektronikus készülékek gyűjtésére törvényi előírás kötelez mindenkit, ezért azokat el kell szállítani egy kijelölt gyűjtő helyre vagy visszavinni a vásárlás helyére. A termék csomagolásán feltüntetett szimbólum egyértelmű jelzést ad erre vonatkozóan a felhasználónak. A régi készülékek begyűjtése, visszaváltása vagy bármilyen formában történő újra hasznosítása közös hozzájárulás környezetünk védelméhez.

10. Megfelelőségi nyilatkozat

CE Hama GmbH & Co KG igazolja, hogy a [00054850] típusú rádióberendezés megfelel a 2014/53/EU irányelvnek. Az EU-megfelelőségi nyilatkozat teljes szövege elérhető a következő internetes címen: www.hama.com -> 00054850 -> Downloads.

Az(ok) a frekvenciasáv(ok)	Bluetooth: 2.402 - 2.480GHz WiFi: 2.412 - 2.472GHz WiFi: 5.150 - 5.350 GHz WiFi: 5.470 - 5.725 GHz
Maximális jelerősség	Bluetooth: 6dBm (EIRP) WiFi: 2.4GHz / 17dBm (EIRP) WiFi: 5GHz / 16.5dBm (EIRP)

Korlátozások vagy követelmények

Ausztria, Belgium, Bulgária, Ciprus, Csehország, Dánia, Egyesült Királyság, Észtország, Finnország, Franciaország, Görögország, Hollandia, Horvátország, Írország, Lengyelország, Lettország, Litvánia, Luxemburg, Magyarország, Málta, Németország, Olaszország, Portugália, Románia, Spanyolország, Svédország, Szlovákia, Szlovénia

Megjegyzés

A 36–64 csatornák (5150 MHz – 5350 MHz frekvenciacsatornák) használata esetén a termék csak zárt helyiségekben használható.

Az elektromágneses mezőnek való kitettség csökkentése

A készüléket arra terveztük, hogy azt a felhasználó, ill. a környezetében tartózkodó más személyek testétől legalább 20 cm-es távolságban használják. A készüléket tilos a testen hordani, viselni.

11. Fogyasztási információk az 1275/2008/EK rendelet módosításáról szóló 801/2013/EU rendelet alapján.

Állapot	Időtartam Kioldási idő	Energiafogyasztás (Watt)
kikapcsolt üzemmódban 0/I hálózati kapcsoló (csak a 0/I hálózati kapcsolóval rendelkező készülékeknél)	–	≤ 0.50 W
Manuális készenléti üzemmód (Készenléti állapot (Standby) információ- vagy állapotkijelző nélküli készülékeknél (manuális)*)	–	≤ 0.50 W
Manuális készenléti üzemmód (Készenléti állapot (Standby) információ- vagy állapotkijelzővel ellátott készülékeknél (manuális)*)	–	≤ 1.00 W
automatikus készenléti üzemmód (Standby információ- vagy állapotkijelző nélküli készülékeknél**)	≤ 20 min	≤ 0.50 W
információ- vagy állapotkijelzés (Automatikus készenléti állapot (Standby) információ- vagy állapotkijelzővel ellátott készülékeknél**)	≤ 20 min	≤ 1.00 W
Hálózatvezérelt készenléti üzemmód***	≤ 20 min	≤ 2.00 W

* Nyomja meg Power gombot

** Nincs kapcsolat - „Hálózati kapcsolattartás - NEM”.
FM üzemmódban nem elérhető, ha rendelkezésre áll.

*** Kapcsolódva - „Hálózati kapcsolattartás - JA”

Kérjük, vegye figyelembe, hogy a tényleges energiafogyasztás több tényezőtől függhet. Ezek közé tartoznak az egyéni beállítások, az üzemmód, a környezeti hőmérséklet és a termék alkalmazott firmware verziója. A fent nevezett értékek maximális értékeket jelölnek. A tényleges referenciaértékek itt találhatóak: www.hama.com -> 00054850 -> Downloads -> Fogyasztási információk

Ovládací prvky a indikace zobrazit

A: Přední strana rádia		
1		Tlačítko [SETTINGS/MENU]
2		Tlačítko [PRESET 1]
3		Tlačítko [MEMORY]
4		Tlačítko [PRESET 2]
5		Tlačítko [INFO]
6		Tlačítko [PRESET 3]
7		Tlačítko [MUTE]
8		Tlačítko [PRESET 4]
9	M	Tlačítko [MODE]
10		Tlačítko [PRESET 5]
11		Tlačítko [HOME]
12		Tlačítko [PRESET 6]
13		Tlačítko [BACK]
14		Infračervený přijímač
15		Tlačítko [POWER]** / [VOLUME] / [ENTER] / [NAVIGATE]
16		Zdířka sluchátka
17		Barevný displej 2.8"
B: Zadní strana rádia		
18		Síťový spínač
19		Síťový přívod
20		Optická přípojka
21		Přípojka USB
22		Zdířka Line-Out
23		Zdířka AUX-In
24		Anténa*

Dálkové ovládání

1. Tlačítko [POWER/NETWORK STANDBY]
2. Tlačítko [MUTE]
3. Režim internetového rádia
4. Režim rádia DAB
5. Režim rádia FM
6. Režim AUX
7. Stupeň jasu podsvícení
8. Režim Media-Player
9. Tlačítko [MODE]
10. Tlačítko [EQUALIZER]
11. Tlačítko [ALARM]
12. Tlačítko [SLEEP]
13. Tlačítko [SNOOZE]
14. Tlačítko [MENU]
15. Tlačítko [PREVIOUS]
16. Tlačítko [NEXT]
17. Navigační tlačítka
 - ▲ zvýšit ▼ snížit
 - ◀ back/zpět ▶ vpřed, OK
18. Tlačítko [SELECT] (Enter/OK)
19. Tlačítko [REWIND]
20. Tlačítko [FAST-FORWARD]
21. Tlačítka [VOLUME] +/-
22. Tlačítka pro přednastavení Up/Down
23. Tlačítko [PLAY/PAUSE]
24. Tlačítko [BACK] (zpět)
25. Tlačítka pro přednastavení (1-10)
26. Menu [PRESETS/FAVORITES]
27. Tlačítko [INFO]

Důležité upozornění – stručný návod



- Toto je stručný návod, který vám poskytne nejdůležitější základní informace týkající se bezpečnostních pokynů a uvedení vašeho produktu do provozu.
- Z důvodů ochrany životního prostředí a úspory cenných surovin společnost Hama upouští od tištěného dlouhého návodu k obsluze a poskytuje ho výlučně jako soubor ve formátu PDF.
- Úplný **dlouhý návod** je k dispozici na následující internetové adrese:
www.hama.com -> 00054850 -> Downloads
- Tento dlouhý návod si pro vyhledávání uložte ve svém počítači a podle možnosti si ho vytiskněte.

1. Vysvětlení výstražných symbolů a pokynů

Nebezpečí poranění elektrickým proudem

Tento symbol upozorňuje na nebezpečí při dotyku neizolovaných částí produktu, které by mohly vést nebezpečné napětí o takové síle, že hrozí nebezpečí poranění elektrickým proudem.

Výstraha

Tento symbol označuje bezpečnostní upozornění, které poukazuje na určitá rizika a nebezpečí.

Upozornění

Tento symbol označuje dodatečné informace nebo důležité poznámky.

2. Obsah balení

- Hama DIR150BT
- Síťový kabel
- dálkové ovládání
- 2x baterie AAA
- QSG

3. Bezpečnostní pokyny

- Výrobek je určen pro použití v soukromých domácnostech.
- Chraňte výrobek před znečištěním, vlhkostí a přehřátím a používejte ho pouze v suchých prostorech.
- Tento produkt, stejně jako všechny ostatní elektrické produkty, nepatří do rukou dětí!
- Zabraňte pádu výrobku a výrobek nevystavujte velkým otřesům.
- Výrobek neprovazujte mimo meze výkonu uvedené v technických údajích.
- Obalový materiál nepatří do rukou dětí, hrozí nebezpečí udušení.
- Obalový materiál likvidujte ihned podle platných místních předpisů o likvidaci.
- Na přístroji neprovádějte žádné změny. Tím zanikají veškeré závazky ze záruky.

Nebezpečí poranění elektrickým proudem

- Výrobek neotvírejte a v případě poškození již dále nepoužívejte.
- Produkt nepoužívejte, pokud jsou adaptér AC, kabel adaptéru nebo síťové vedení poškozené.
- Nepokoušejte se do výrobku sami zasahovat nebo ho opravovat. Veškeré úkony údržby přenechejte příslušnému odbornému personálu.

Varování – baterie

- Při vkládání baterií vždy dbejte správné polaritě (označení + a -) baterií a vložte je odpovídajícím způsobem. Při nesprávné polaritě hrozí nebezpečí vytečení baterií nebo exploze.
- Používejte výhradně akumulátory (nebo baterie) odpovídající udanému typu.
- Před vložením baterií vyčistěte kontakty baterie a protilehlé kontakty.
- Nedovolte dětem provádět výměnu baterií bez dozoru.
- Staré a nové baterie nemíchejte, stejně tak nepoužívejte baterie různých typů a výrobců.
- Odstraňte baterie z produktů, které nebudou delší dobu používány (kromě případů, kdy jsou připraveny pro naléhavé situace).
- Baterie nepřemostujte.
- Baterie nenabíjejte.
- Baterie nevhazujte do ohně.
- Baterie uchovávejte mimo dosah dětí.
- Baterie nikdy neotvírejte, nepoškozujte, nepolykejte a nevyhazujte do přírody. Mohou obsahovat jedovaté těžké kovy škodící životnímu prostředí.
- Vybité baterie neprodleně odstraňte z produktu a zlikvidujte je.
- Vyhněte se skladování, nabíjení a používání při extrémních teplotách a extrémně nízkém tlaku vzduchu (např. ve velkých výškách).

4. Před uvedením do provozu

Upozornění

Podrobný popis aplikace UNDOK a celého rozsahu funkcí naleznete v našem průvodci UNDOK na adrese:



www.hama.com -> 00054850 -> Downloads

Pokyny k používání

- Tlačítko [OK] a ► na dálkovém ovládní odpovídá tlačítku [ENTER] na přední straně rádia.
- Tlačítko ◀ na dálkovém ovládní odpovídá tlačítku [BACK] na přední straně rádia
- Tlačítka ▲ ▼ na dálkovém ovládní odpovídají otáčení doleva a doprava regulátoru navigace na přední straně rádia.

Uvedení dálkového ovládní do provozu

Otevřete kryt přihrádky na baterie. Nachází se na zadní straně dálkového ovládní a můžete ho otevřít posunutím označeným směrem. Rozsahem dodávky jsou také dvě baterie typu AAA, které musíte při uvádění do provozu vložit do přihrádky na baterie. Při vkládání baterií vždy dbejte na to, aby byly baterie vloženy se správnou polaritou. Předepsaná polarita (+ / -) je označena v přihrádce na baterie.

4.1 WLAN (bezdrátová síť)

- Ujistěte se, že je router zapnutý, správně pracuje a je aktivní připojení k internetu.
- Aktivujte funkci WLAN vašeho routeru.
- Za účelem správné funkce spojení WLAN dbejte návodu k použití vašeho routeru.
- Poté postupujte dále přímo podle pokynů v bodu 5. „Uvedení do provozu“.

5. Uvedení do provozu

5.1 Zapnutí

- Síťový kabel připojte ke správně instalované zásuvce.

Výstraha

- Výrobek provozujte pouze připojený ke schválené zásuvce. Zásuvka musí být vždy lehce dosažitelná.
- Výrobek odpojte od sítě pomocí zapínače/vypínače – pokud tento není k dispozici, vytáhněte ze zásuvky síťové vedení.
- Zapněte síťový spínač.
- Vyčkejte, dokud není ukončena inicializace rádia.
- Pro zapnutí rádia stiskněte tlačítko [POWER]. (stisknutí levého otočného regulátoru)

Upozornění – při prvním zapnutí

- Při prvním spuštění se automaticky spustí průvodce nastavením (Setup Wizard).
- Průvodce můžete přeskočit a později opětovně vyvolat.

5.2 Jazyk a průvodce nastavením

Při prvním startu systému rádio používá angličtinu. Pro změnu jazyka postupujte takto:
Stiskněte [MENU] > Systémová nastavení > Jazyk > Volba jazyka

Svou volbu potvrďte stisknutím tlačítka [ENTER] resp. [OK].

Upozornění

- Na výběr máte tyto jazyky: angličtina, němčina, dánština, holandská, finština, francouzština, italština, norština, polština, portugalská, španělština, švédština, turečtina, české a slovenské.

6. Údržba a čištění

- Tento výrobek čistěte pouze mírně navlhčeným hadříkem nepouštějícím vlákna a nepoužívejte agresivní čisticí prostředky.
- Pokud nebudete výrobek po delší dobu používat, přístroj vypněte a odpojte ho od napájení. Skladujte ho na čistém, suchém místě bez přímého slunečního záření.

7. Vyloučení záruky

Hama GmbH & Co KG nepřebírá žádnou odpovědnost nebo záruku za škody vzniklé neodbornou instalací, montáží nebo neodborným použitím výrobku nebo nedodržováním návodu k použití a/nebo bezpečnostních pokynů.

8. Servis a podpora

Máte otázky k produktu? Obraťte se na poradenské oddělení Hama.

Horká linka: +49 9091 502-115 (německy/anglicky)

Další podpůrné informace naleznete na adrese: www.hama.com

Kompletní návod k použití je k dispozici na následujících webových stránkách: www.hama.com -> 00054850 -> Downloads

9. Pokyny k likvidaci

Ochrana životního prostředí:



Evropská směrnice 2012/19/EU a 2006/66/EU ustanovují následující:

Elektrická a elektronická zařízení stejně jako baterie nepatří do domovního odpadu.

Spotřebitel se zavazuje odevzdat všechna zařízení a baterie po uplynutí jejich životnosti do příslušných sběrů. Podrobnosti stanoví zákon příslušné země. Symbol na produktu, návod k obsluze nebo balení na toto poukazuje. Recyklací a jinými způsoby užitkování přispíváte k ochraně životního prostředí.

10. Prohlášení o shodě

CE Tímto Hama GmbH & Co KG prohlašuje, že typ rádiového zařízení [00054850] je v souladu se směrnicí 2014/53/EU. Úplné znění EU prohlášení o shodě je k dispozici na této internetové adrese: www.hama.com -> 00054850 -> Downloads.

Kmitočtové pásmo (kmitočtová pásma)	Bluetooth: 2.402 - 2.480GHz WiFi: 2.412 - 2.472GHz WiFi: 5.150 - 5.350 GHz WiFi: 5.470 - 5.725 GHz
Maximální radiofrekvenční výkon vysílaný	Bluetooth: 6dBm (EIRP) WiFi: 2.4GHz / 17dBm (EIRP) WiFi: 5GHz / 16.5dBm (EIRP)

Omezení nebo požadavky v/na

Belgie, Bulharsko, Česká republika, Dánsko, Německo, Estonsko, Irsko, Řecko, Španělsko, Francie, Chorvatsko, Itálie, Kypr, Lotyšsko, Litva, Lucembursko, Maďarsko, Malta, Nizozemí, Rakousko, Polsko, Portugalsko, Rumunsko, Slovinsko, Slovensko, Finsko, Švédsko, Spojené Království

Upozornění

Pokud se používá kabel 36–64 (kanály frekvence 5 150 MHz–5 350 MHz), smí se přístroj používat pouze v uzavřených prostorech.

K omezení expozice vůči elektromagnetickým polím

Přístroj je určen k použití ve vzdálenosti minimálně 20 cm od těla uživatele nebo osob nacházejících se v blízkosti. Přístroj se nesmí nosit na těle.

**11. Údaje o spotřebě dle nařízení (EU)
č. 801/2013 ke změně nařízení (EC)
č. 1275/2008**

Stav	Doba trvání Doba spuštění	Příkon (watty)
Vypnutý stav (jen u přístrojů se síťovým vypínačem 0/I)	–	≤ 0,50 W
Pohotovostní režim (Standby) u přístrojů bez informace nebo signalizace stavu (manuálně)*	–	≤ 0,50 W
Pohotovostní režim (Standby) u přístrojů s informací nebo signalizací stavu (manuálně)*	–	≤ 1,00 W
Automatický pohotovostní režim (Standby) u přístrojů bez informace nebo signalizace stavu**	≤ 20 min	≤ 0,50 W
Automatický pohotovostní režim (Standby) u přístrojů s informací nebo signalizací stavu**	≤ 20 min	≤ 1,00 W
Pohotovostní režim při připojení do sítě***	≤ 20 min	≤ 2,00 W

* Stisknutí tlačítka Power

** Bez připojení do sítě - „Udržovat připojení do sítě - NE”.
Nedostupné v provozním režimu FM, pokud je k dispozici.

*** S připojením do sítě - „Udržovat připojení do sítě - ANO”

Upozorňujeme, že skutečný příkon může záviset na více faktorech. Patří k nim osobní nastavení, provozní režim, okolní teplota a používaná verze firmwaru výrobku.

Výše uvedené hodnoty představují maximální hodnoty.

Skutečné referenční hodnoty naleznete na:

www.hama.com -> 00054850 -> Dokumenty ke stažení

-> Údaje o spotřebě

Ovládacie a indikačné prvky

A: Predná strana rádia		
1		Tlačidlo [SETTINGS/MENU]
2		Tlačidlo [PRESET 1]
3		Tlačidlo [MEMORY]
4		Tlačidlo [PRESET 2]
5		Tlačidlo [INFO]
6		Tlačidlo [PRESET 3]
7		Tlačidlo [MUTE]
8		Tlačidlo [PRESET 4]
9	M	Tlačidlo [MODE]
10		Tlačidlo [PRESET 5]
11		Tlačidlo [HOME]
12		Tlačidlo [PRESET 6]
13		Tlačidlo [BACK]
14		Tlačidlo [POWER]** / [VOLUME] / [ENTER] / [NAVIGATE]
15		Prijímač infračervených signálov
16		Zdierka slúchadiel
17		Farebný displej 2.8"

B: Zadná strana rádia	
18	Sietový spínač
19	Prívod do siete
20	Optické pripojenie
21	USB prípojka
22	Zdierka Line-Out
23	Zdierka AUX-In
24	Anténa*

Diaľkové ovládanie

1. Tlačidlo [POWER/NETWORK STANDBY]
2. Tlačidlo [MUTE]
3. Režim internetové rádio
4. Režim DAB rádio
5. Režim FM rádio
6. Režim AUX
7. Intenzita podsvietenia
8. Režim Media-Player
9. Tlačidlo [MODE]
10. Tlačidlo [EQUALIZER]
11. Tlačidlo [ALARM]
12. Tlačidlo [SLEEP]
13. Tlačidlo [SNOOZE]
14. Tlačidlo [MENU]
15. Tlačidlo [PREVIOUS]
16. Tlačidlo [NEXT]
17. Navigačné tlačidlá
 - ▲ Nahor ▼ Nadol
 - ◀ Back/Spät ▶ Vpred, Okay
18. Tlačidlo [SELECT] (Enter/OK)
19. Tlačidlo [REWIND]
20. Tlačidlo [FAST-FORWARD]
21. [VOLUME] +/- tlačidlá
22. ačidlá Preset Up/Down
23. Tlačidlo [PLAY/PAUSE]
24. Tlačidlo [BACK] (Spät)
25. Tlačidlá Preset (1-10)
26. Menu [PRESETS/FAVORITES]
27. Tlačidlo [INFO]

Dôležité upozornenie – stručný návod

- Toto je stručný návod, ktorý vám poskytne najdôležitejšie základné informácie, ako sú bezpečnostné pokyny a uvedenie vášho výrobku do prevádzky.
- Z dôvodov ochrany životného prostredia a úspory cenných surovín upúšťa spoločnosť Hama od tlačenia dlhého návodu a ponúka ho výhradne ako download PDF.
- Úplný **dlhý návod** je k dispozícii na tejto internetovej adrese:
www.hama.com -> 00054850 -> Downloads
- Uložte si vo svojom počítači tento dlhý návod na opakované otváranie a podľa možnosti si ho vytlačte.



1. Vysvetlenie výstražných symbolov a upozornení

Nebezpečenstvo zásahu elektrickým prúdom

Tento symbol upozorňuje na nebezpečenstvo dotyku neizolovaných častí výrobku, ktoré sú eventuálne pod takým vysokým nebezpečným napätím, že hrozí nebezpečenstvo elektrického zásahu.

Výstraha

Tento symbol označuje bezpečnostné upozornenia, ktoré poukazujú na určité riziká a nebezpečenstvá.

Upozornenie

Tento symbol označuje dodatočné informácie, alebo dôležité poznámky.

2. Obsah balenia

- Hama DIR150BT
- Sieťový kábel
- Diaľkové ovládanie
- 2x AAA batérie
- QSG

3. Bezpečnostné upozornenia

- Tento výrobok je určený pre súkromné použitie v domácnosti, nie je určený na komerčné použitie.
- Výrobok chráňte pred znečistením, vlhkosťou a prehriatím a používajte ho len v suchých priestoroch.
- Tento výrobok, rovnako ako všetky elektrické výrobky, nepatria do rúk detí!
- Výrobok nenechajte spadnúť a nevystavujte ho silným otrasom.
- Výrobok neprevádzkujte mimo svojich výkonových medzí uvedených v technických údajoch.
- Obalový materiál uchovávajte mimo dosahu detí, hrozí nebezpečenstvo udusenía.
- Likvidujte obalový materiál okamžite podľa platných miestnych predpisov na likvidáciu odpadov.
- Na prístroji nerobte žiadne zmeny. Dôjde tak ku strate nárokov zo zákonnej zodpovednosti za vady.

Nebezpečenstvo zásahu elektrickým prúdom

- Výrobok neotvárajte a v prípade poškodenia ho ďalej nepoužívajte.
- Výrobok nepoužívajte, keď sú poškodené AC adaptér, kábel adaptéra alebo sieťové vedenie.
- Nesnažte sa robiť na výrobku údržbu alebo opravy. Akékoľvek práce na údržbe prenechajte odbornému personálu.

Výstraha – batérie

- Pri vkladaní batérií vždy dbajte na správnu polaritu (+ a -). Pri nesprávnej polarite hrozí nebezpečenstvo vytečenia batérií alebo explózie.
- Používajte výhradne nabíjacie batérie (alebo batérie) zodpovedajúce uvedenému typu.
- Pred vložением batérií vyčistite kontakty batérie a protiľahlé kontakty.
- Deti smú vymieňať batérie iba pod dohľadom dospelých osôb.
- Na napájanie tohto výrobku nekombinujte staré a nové batérie, ani rôzne typy a značky batérií.
- Vyberte batérie z výrobkov, ktoré sa dlhší čas nebudú používať (pokiaľ nemajú byť pripravené pre núdzové prípady).
- Batérie neskratujte.
- Batérie nenabíjajte.
- Batérie nevhadzujte do ohňa.
- Batérie uchovávajte mimo dosahu detí.
- Batérie nikdy neotvárajte, zabráňte ich poškodeniu, prehĺtnutiu alebo uniknutiu do životného prostredia. Môžu obsahovať jedovaté ťažké kovy, škodlivé pre životné prostredie.
- Vybité batérie bezodkladne vymeňte a zlikvidujte podľa platných predpisov.
- Vyhybajte sa skladovaniu, nabíjaniu a používaniu pri extrémnych teplotách a extrémne nízkom tlaku vzduchu (ako napr. vo veľkých výškach).

4. Pred uvedením do prevádzky

Upozornenie

Podrobný opis aplikácie UNDOK a plného rozsahu funkcií nájdete v našom návode aplikácie UNDOK na adrese:



www.hama.com -> 00054850 -> Downloads

Pokyny pre obsluhu



- Tlačidlo [OK] a ► na diaľkovom ovládaní zodpovedá tlačidlu [ENTER] na čelnej strane rádia.
- Tlačidlo ◀ na diaľkovom ovládaní zodpovedá tlačidlu [BACK] na čelnej strane rádia
- Tlačidlá ▲ ▼ na diaľkovom ovládaní zodpovedajú otáčaniu navigačného regulátora doľava a doprava na čelnej strane rádia.

Uvedenie diaľkového ovládania do prevádzky

Otvorte kryt priehradky na batérie. Nachádza sa na zadnej strane diaľkového ovládania a otvorí sa dá posunutím do označeného smeru. Súčasťou dodávky sú dve AAA batérie, ktoré musíte vložiť do priehradky na batérie pre uvedenie do prevádzky. Dbajte pri vkladaní na to, aby batérie boli vložené so správnou polaritou. Zadaná polarita (+ / -) je v batériovej priehradke označená.

4.1 WLAN (bezdrôtová sieť)

- Zaisťte, aby bol router zapnutý, správne funguje a existuje internetové pripojenie.
- Aktivujte funkciu WLAN routera.
- V súvislosti so správnou funkciou spojenia WLAN prihliadajte na návod na používanie routera.
- Postupujte potom ďalej podľa popisu v bode 5 „Uvedenie do prevádzky“.

5. Uvedenie do prevádzky

5.1 Zapnutie

- Spojte sieťový kábel so správne inštalovanou zásuvkou.

Výstraha



- Výrobok napájajte iba zo schválenej zásuvky. Zásuvka musí byť vždy ľahko dostupná.
- Výrobok odpojte od siete vypínačom I/O – ak neexistuje, vyťahnite sieťové vedenie zo zásuvky.

- Zapnite sieťový spínač.
- Vyčkajte ukončenie inicializácie rádia.
- Na zapnutie rádia stlačte tlačidlo [POWER]. (stlačenie ľavého regulátora)

Upozornenie – pri prvom zapnutí



- Pri prvom spustení sa automaticky spustí sprievodca nastavením (Setup Wizard).
- Sprievodcu môžete preskočiť a môžete ho neskoršie znova vyvolať.

5.2 Jazyk a Sprievodca nastavením

Rádio používa pri prvom štarte systému v anglickom jazyku. Ak to chcete zmeniť, postupujte nasledovne: Stlačte [MENU] > Systémové nastavenia > Jazyk > Voľba jazyka

Voľbu potvrdte stlačením tlačidla [ENTER] resp. [OK].

Upozornenie



- K dispozícii sú nasledujúce jazyky: angličtina, nemčina, dánčina, holandčina, finština, francúzština, taliančina, nórština, poľština, portugalčina, španielčina, švédčina, turečtina, české a slovenské.

6. Údržba a starostlivosť

- Na čistenie tohto výrobku používajte len navlhčenú utierku, ktorá nepúšťa vlákna a nepoužívajte žiadne agresívne čistiace prostriedky.
- Ak výrobok nebudete dlhšiu dobu používať, vypnite zariadenie a odpojte ho od napájania. Ušchovajte ho na čistom, suchom mieste bez priameho slnečného žiarenia.

7. Vylúčenie záruky

Firma Hama GmbH & Co KG neručí/nezodpovedá za škody vyplývajúce z neodbornej inštalácie, montáže alebo neodborného používania výrobku alebo z nerešpektovania návodu na používanie a/alebo bezpečnostných pokynov.

8. Servis a podpora

S otázkami týkajúcimi sa výrobku sa prosím obráťte na poradenské oddelenie firmy Hama.

Hotline: +49 9091 502-115 (nem./angl.)

Ďalšie informácie o podpore nájdete tu:
www.hama.com

Kompletný návod je k dispozícii na nasledujúcej internetovej adrese:

www.hama.com -> 00054850 -> Downloads

9. Pokyny pre likvidáciu

Ochrana životného prostredia:



Európska smernica 2012/19/EU a 2006/66/EU stanovuje:

Elektrické a elektronické zariadenia, rovnako ako batérie sa nesmú vyhadzovať do domáceho

odpadu. Spotrebiteľ je zo zákona povinný zlikvidovať elektrické a elektronické zariadenia, rovnako ako batérie na miesta k tomu určené. Symbolizuje to obrázok v návode na použitie, alebo na balení výrobku. Opätovným zužitkovaním alebo inou formou recyklácie starých zariadení/batérií prispievate k ochrane životného prostredia.

10. Vyhlásenie o zhode

CE Hama GmbH & Co KG týmto vyhlasuje, že rádiové zariadenie typu [00054850] je v súlade so smernicou 2014/53/EÚ. Úplné EÚ vyhlásenie o zhode je k dispozícii na tejto internetovej adrese:
www.hama.com -> 00054850 -> Downloads.

Frekvenčné pásmo resp. pásma	Bluetooth: 2.402 - 2.480GHz WiFi: 2.412 - 2.472GHz WiFi: 5.150 - 5.350 GHz WiFi: 5.470 - 5.725 GHz
Maximálny vysokofrekvenčný	Bluetooth: 6dBm (EIRP) WiFi: 2.4GHz / 17dBm (EIRP) WiFi: 5GHz / 16.5dBm (EIRP)

Obmedzenia alebo požiadavky na

Belgicko, Bulharsko, Česká republika, Dánsko, Nemecko, Estónsko, Írsko, Grécko, Španielsko, Francúzsko, Chorvátsko, Taliansko, Cyprus, Lotyšsko, Litva, Luxembursko, Maďarsko, Malta, Holandsko, Rakúsko, Poľsko, Portugalsko, Rumunsko, Slovinsko, Slovensko, Fínsko, Švédsko, Spojené kráľovstvo

Upozornenie

Keď sa používajú kanály 36 – 64 (frekvencia 5 150 MHz – 5 350 MHz), môže sa zariadenie používať len v uzavretých priestoroch.

Na obmedzenie expozície elektromagnetickým poliám

Toto zariadenie je určené na používanie vo vzdialenosti minimálne 20 cm od tela používateľa alebo osôb v jeho blízkosti. Toto zariadenie sa nesmie nosiť na tele.

**11. Údaje o spotrebe podľa nariadenia (EÚ)
 č. 801/2013 o zmene nariadenia (EC)
 č. 1275/2008**

Stav	Trajanje časa izklopa	Poraba energie (Watt)
režim vypnutia 0 / I sieťový vypínač (len pri prístrojoch so sieťovým spínačom 0/I)	–	≤ 0,50 W
manuálny režim pohotovosti (Stav pohotovosti (standby) pri prístrojoch bez informácie alebo stavového indikátora (manuálne*)	–	≤ 0,50 W
manuálny režim pohotovosti (Stav pohotovosti (standby) pri prístrojoch s informáciou alebo stavovým indikátorom (manuálne*)	–	≤ 1.00 W
Automatický režim pohotovosti (Standby pri prístrojoch bez informácie alebo stavového indikátora**)	≤ 20 min	≤ 0,50 W
informácie alebo indikátor stavu (Automatický stav pohotovosti (standby) pri prístrojoch s informáciou alebo stavovým indikátorom**)	≤ 20 min	≤ 1.00 W
Režim pohotovosti pri zapojení v sieti***	≤ 20 min	≤ 2.00 W

* Stlačenie tlačidla Power

** Nezosieťovaný – „Udržiavanie sieťového pripojenia – NIE”.
 Nedostupný v prevádzkovom režime FM, ak je k dispozícii.

*** Zosieťovaný – „Udržiavanie sieťového pripojenia – ÁNO”

Nezabudnite, že skutočný príkon môže závisieť od viacerých faktorov. Patria sem osobné nastavenia, prevádzkový režim, teplota prostredia a použitá verzia firmvéru výrobku.

Vyššie uvedené hodnoty predstavujú maximálne hodnoty. Skutočné referenčné hodnoty nájdete na:

www.hama.com -> 00054850 -> Na stiahnutie -> Údaje o spotrebe

Elementos de comando e indicadores

A: Parte da frente do rádio		
1		Botão [SETTINGS/MENU]
2		Botão [PRESET 1]
3		Botão [MEMORY]
4		Botão [PRESET 2]
5		Botão [INFO]
6		Botão [PRESET 3]
7		Botão [MUTE]
8		Botão [PRESET 4]
9	M	Botão [MODE]
10		Botão [PRESET 5]
11		Botão [HOME]
12		Botão [PRESET 6]
13		Botão [BACK]
14		Recetor de infravermelhos
15		Botão [POWER]** / [VOLUME] / [ENTER] / [NAVIGATE]
16		Tomada para auscultadores
17		Visor a cores de 2.8"

B: Parte de trás do rádio		
18		Interruptor de rede
19		Cabo de alimentação
20		Ligação ótica
21		Ligação USB
22		Tomada Line Out
23		Tomada AUX IN
24		Antena*

Comando à distância

1. Botão [POWER/NETWORK STANDBY]
2. Botão [MUTE]
3. Modo de rádio Internet
4. Modo de rádio DAB
5. Modo de rádio FM
6. Modo AUX
7. Nível de retroiluminação
8. Modo de leitor multimédia
9. Botão [MODE]
10. Botão [EQUALIZER]
11. Botão [ALARM]
12. Botão [SLEEP]
13. Botão [SNOOZE]
14. Botão [MENU]
15. Botão [PREVIOUS]
16. Botão [NEXT]
17. Botões de navegação
 - ▲ Para cima ▼ Para baixo
 - ◀ Back/Retroceder ▶ Avançar, OK
18. Botão [SELECT] (Enter/OK)
19. Botão [REWIND]
20. Botão [FAST-FORWARD]
21. Botões de [VOLUME] +/-
22. Botões Presets Up/Down
23. Botão [PLAY / PAUSE]
24. Botão [BACK] (Retroceder)
25. Botões Preset (1-10)
26. Menu [PRESETS / FAVORITES]
27. Botão [INFO]

Informação importante - Guia rápido

- Este manual é um guia rápido, que lhe dá as informações básicas mais importantes, como, por exemplo, indicações de segurança e instruções para colocar o seu produto em funcionamento.
- A fim de preservar o ambiente e de poupar matérias primas valiosas, a Hama optou por não imprimir a versão longa do manual de instruções, disponibilizando-a exclusivamente como um PDF para descarregar.
- Poderá encontrar **a versão longa do manual de instruções** em:
www.hama.com -> 00054850 -> Downloads
- Guarde a versão longa do manual de instruções no seu computador para o poder consultar, e, se necessário, para o imprimir.

1. Descrição dos símbolos de aviso e das notas

Perigo de choque elétrico

Este símbolo chama a atenção para o perigo de toque em partes não isoladas do produto que podem ser condutoras de uma tensão perigosa e apresentar, assim, perigo de choque elétrico.

Aviso

Este símbolo é utilizado para identificar informações de segurança ou chamar a atenção para perigos e riscos especiais.

Observação

Este símbolo é utilizado para identificar informações de segurança adicionais ou para assinalar observações importantes.

2. Conteúdo da embalagem

- Hama DIR150BT
- Cabo de rede
- Telecomando
- 2 pilhas AAA
- Guia de início rápido

3. Indicações de segurança

- O produto está previsto apenas para utilização doméstica e não comercial.
- Proteja o produto contra sujidade, humidade e sobreaquecimento e utilize-o somente em espaços secos.
- Este produto não deve ser manuseado por crianças, tal como qualquer produto elétrico!
- Não deixe cair o produto, nem o submeta a choques fortes.
- Não utilize o produto fora dos limites de desempenho indicados nas especificações técnicas.
- Mantenha o material da embalagem fora do alcance das crianças. Existe perigo de asfixia.
- Elimine imediatamente o material da embalagem em conformidade com as normas locais aplicáveis.
- Não efetue modificações no aparelho. Caso contrário, perderia todos os direitos de garantia.

Perigo de choque elétrico

- Nunca abra o produto, nem o utilize caso esteja danificado.
- Não utilize o produto se o adaptador de CA, o cabo de adaptação ou o cabo de alimentação estiverem danificados.
- Nunca tente manter ou reparar o aparelho. Qualquer trabalho de manutenção deve ser executado por técnicos especializados.

Aviso – Pilhas

- Ao colocar as pilhas, tenha em atenção a polaridade correta (inscrições + e -) das pilhas e coloque-as corretamente. A não observação da polaridade correta poderá provocar o derrame das pilhas ou a sua explosão.
- Utilize exclusivamente baterias (ou pilhas) que correspondam ao tipo indicado.
- Antes de colocar as pilhas, limpe os contactos das pilhas e os contactos do compartimento.
- Não deixe crianças substituir as pilhas sem vigilância.
- Não utilize pilhas de diferentes tipos ou fabricantes, nem misture pilhas novas e usadas.
- Retire as pilhas do produto se não o for utilizar durante um período prolongado (a não ser que este tenha de ser mantido pronto a funcionar para situações de emergência).
- Não curto-circuite as pilhas.
- Não recarregue as pilhas.
- Não deite as pilhas para chamas.
- Mantenha as pilhas fora do alcance das crianças.
- Nunca abra, danifique, ingira ou elimine as pilhas para o ambiente. Estas podem conter metais pesados tóxicos e prejudiciais para o ambiente.
- Retire imediatamente pilhas gastas do produto e elimine-as adequadamente.
- Evite o armazenamento, carregamento e utilização com temperaturas extremas e pressão atmosférica extremamente baixa (como, por exemplo, a grande altitude).

4. Antes da colocação em funcionamento

Observação

Encontrará uma descrição detalhada da app UNDOK e de todas as funções no nosso guia UNDOK em:



www.hama.com -> 00054850 -> Downloads

Instruções de operação

- O botão [OK], assim como o botão ► no telecomando correspondem ao botão [ENTER] na parte frontal do rádio.
- O botão ◀ no telecomando corresponde ao botão [BACK] na parte frontal do rádio.
- Os botões ▲ e ▼ no telecomando correspondem à rotação para a esquerda e para a direita do regulador de navegação na parte frontal do rádio.

Colocar o telecomando em funcionamento

Retire a tampa do compartimento das pilhas. Esta encontra-se na parte traseira do telecomando e pode ser aberta ao ser deslizada na direção indicada. No material fornecido, estão incluídas duas pilhas AAA, que tem de inserir no compartimento das pilhas para a colocação em funcionamento. Tenha atenção para que as pilhas sejam colocadas com a polaridade correta. A polaridade correta (+/-) está inscrita no compartimento das pilhas.

4.1 WLAN (Rede sem fios)

- Certifique-se de que o router está ligado e funciona corretamente e que existe uma ligação à Internet.
- Ative a função WLAN do seu router.
- Consulte o manual de instruções do router relativamente ao funcionamento correto da ligação WLAN.
- Em seguida, proceda conforme descrito no ponto 5, «Colocação em funcionamento».

5. Colocação em funcionamento

5.1 Ligação

- Ligue o cabo de alimentação a uma tomada elétrica corretamente instalada.

Aviso

- Utilize o produto apenas numa tomada elétrica adequada. A tomada elétrica deve estar sempre facilmente acessível.
- Desligue o produto da rede elétrica com o botão de ligar/desligar – se o produto não possuir este botão, retire a ficha da tomada elétrica.

- Ligue o controlador ao interruptor de rede.
- Guarde até que a inicialização do rádio esteja concluída.
- Prima o botão [POWER] para ligar o rádio. (Premir o regulador rotativo esquerdo)

Nota – Primeira ligação

- No primeiro arranque, é automaticamente iniciado o assistente de configuração (Setup Wizard).
- Pode ignorar o assistente e aceder posteriormente ao.

5.2 Idioma e assistente de configuração

O rádio utiliza o inglês no primeiro arranque do sistema. Para alterar isto, proceda conforme se segue:
Prima [MENU] > Systemeinstellungen (Definições do sistema) > Sprache (Idioma) > seleccione o idioma.

Confirme a sua seleção, premindo o botão [ENTER] ou [OK].

Nota

- Estão disponíveis os seguintes idiomas para seleção: inglês, alemão, dinamarquês, neerlandês, finlandês, francês, italiano, norueguês, polaco, português, espanhol, sueco, turco, checa e eslovaca.

6. Manutenção e conservação

Limpe o produto apenas com um pano sem pelos ligeiramente humedecido e não utilize produtos de limpeza agressivos.

Caso não pretenda utilizar o produto durante um período prolongado, desligue-o e retire a ficha da tomada elétrica. Armazene-o num local limpo e seco, sem exposição solar direta.

7. Exclusão de responsabilidade

A Hama GmbH & Co KG não assume qualquer responsabilidade ou garantia por danos provocados por uma instalação, montagem ou manuseamento incorreto do produto ou pelo não cumprimento das instruções de utilização e/ou das informações de segurança.

8. Contactos e apoio técnico

Em caso de dúvidas sobre o produto, contacte o serviço de assistência ao produto da Hama.

Linha direta: +49 9091 502-115 (alemão/inglês)

Para mais informações de assistência, visite:
www.hama.com

O manual de instruções longo completo está disponível no seguinte endereço da Internet:
www.hama.com -> 00054850 -> Downloads

9. Indicações de eliminação

Nota em Protecção Ambiental:



Após a implementação da directiva comunitária 2012/19/EU e 2006/66/EU no sistema legal nacional, o seguinte aplica-se:

Os aparelhos eléctricos e electrónicos, bem como baterias, não podem ser eliminados juntamente com o lixo doméstico. Consumidores estão obrigados por lei a colocar os aparelhos eléctricos e electrónicos, bem como baterias, sem uso em locais públicos específicos para este efeito ou no ponto de venda. Os detalhes para este processo são definidos por lei pelos respectivos países. Este símbolo no produto, o manual de instruções ou a embalagem indicam que o produto está sujeito a estes regulamentos. Reciclando, reutilizando os materiais dos seus velhos aparelhos/baterias, esta a fazer uma enorme contribuição para a protecção do ambiente.

10. Declaração de conformidade

CE O(a) abaixo assinado(a) Hama GmbH & Co KG declara que o presente tipo de equipamento de rádio [00054850] está em conformidade com a Directiva 2014/53/UE. O texto integral da declaração de conformidade está disponível no seguinte endereço de Internet: www.hama.com -> 00054850 -> Downloads.

Banda(s) de frequências	Bluetooth: 2.402 - 2.480GHz WiFi: 2.412 - 2.472GHz WiFi: 5.150 - 5.350 GHz WiFi: 5.470 - 5.725 GHz
Potência máxima transmitida	Bluetooth: 6dBm (EIRP) WiFi: 2.4GHz / 17dBm (EIRP) WiFi: 5GHz / 16.5dBm (EIRP)

Restrições ou requisitos

Bélgica, Bulgária, República Checa, Dinamarca, Alemanha, Estónia, Irlanda, Grécia, Espanha, França, Croácia, Itália, Chipre, Letónia, Lituânia, Luxemburgo, Hungria, Malta, Países Baixos, Áustria, Polónia, Portugal, Roménia, Eslovénia, Eslováquia, Finlândia, Suécia, Reino Unido

Observação

Se utilizar os canais 36-64 (frequência 5150 MHz – 5350 MHz), o aparelho só pode ser utilizado em locais fechados.



Limitação da exposição aos campos eletromagnéticos

Este dispositivo foi previsto para utilização a uma distância de, pelo menos, 20 cm do corpo do utilizador ou de pessoas próximas. Este dispositivo não deve ser transportado ou usado no corpo ou junto ao corpo.



11. Informação de consumo de acordo com o regulamento (UE) n.º 801/2013 que altera o regulamento (CE) n.º 1275/2008

Estado	Duração Tempo de activação	Consumo de energia (Watt)
Estado de desactivação Interruptor 0/I de rede (apenas em aparelhos com interruptor de alimentação 0/I)	—	≤ 0,50 W
Estado de vigília manual (Modo de espera (standby) em aparelhos sem informação ou indicação de estado (manual)*)	—	≤ 0,50 W
Estado de vigília manual (Modo de espera (standby) em aparelhos com informação ou indicação de estado (manual)*)	—	≤ 1.00 W
Estado de vigília automático (Standby em aparelhos sem informação ou indicação de estado**)	≤ 20 min	≤ 0,50 W
visualização de informações ou de estado (Modo de espera automático (standby) em aparelhos com informação ou indicação de estado**)	≤ 20 min	≤ 1,00 W
Vigília em rede***	≤ 20 min	≤ 2,00 W

* Premir o botão Power

** Não ligado em rede - "Manter a ligação de rede - NÃO".
Não disponível no modo de operação FM, se existente.

*** Ligado em rede - "Manter a ligação de rede - SIM"

Tenha em atenção que o consumo de potência real pode depender de vários fatores, os quais incluem as definições pessoais, o modo de operação, a temperatura ambiente e a versão de firmware do produto utilizada.

Os valores acima mencionados representam os valores máximos.

Encontra os valores de referência reais em:

www.hama.com -> 00054850 -> Downloads ->

Informações de consumo

Kumanda ve gösterge elemanları

A: Radyonun ön tarafı		
1		tuşu [SETTINGS/MENU]
2		tuşu [PRESET 1]
3		tuşu [MEMORY]
4		tuşu [PRESET 2]
5		tuşu [INFO]
6		tuşu [PRESET 3]
7		tuşu [MUTE]
8		tuşu [PRESET 4]
9	M	tuşu [MODE]
10		tuşu [PRESET 5]
11		tuşu [HOME]
12		tuşu [PRESET 6]
13		tuşu [BACK]
14		Kızılötesi alıcı
15		tuşu [POWER]** / [VOLUME] / [ENTER] / [NAVIGATE]
16		Kulaklık soketi
17		2.8" renkli ekran

B: Radyonun arka tarafı		
18		Şebeke şalteri
19		Elektrik girişi
20		Optik bağlantı
21		USB bağlantısı
22		Line-Out soketi
23		AUX-In soketi
24		Anten*

Uzaktan kumanda

- [POWER/NETWORK STANDBY] tuşu
- [MUTE] tuşu
- İnternet radyo modu
- DAB radyo modu
- FM radyo modu
- AUX modu
- Arka ışık seviyesi
- Media-Player modu
- [MODE] tuşu
- [EQUALIZER] tuşu
- [ALARM] tuşu
- [SLEEP] tuşu
- [SNOOZE] tuşu
- [MENU] tuşu
- [PREVIOUS] tuşu
- [NEXT] tuşu
- Navigasyon tuşları
 - ▲ Yukarı
 - ▼ Aşağı
 - ◀ Back/geri
 - ▶ İleri, tamam
- [SELECT] (Enter/OK) tuşu
- [REWIND] tuşu
- [FAST-FORWARD] tuşu
- [VOLUME] +/- tuşları
- Presets Up/Down tuşları
- [PLAY/PAUSE] tuşu
- [BACK] (Zurück) tuşu
- Preset tuşları (1-10)
- [PRESETS/FAVORITES] menüsü
- [INFO] tuşu

Önemli uyarı - Kısa kılavuz

- Bu, güvenlik uyarıları ve ürününüzün işleme alınması gibi en önemli temel bilgileri sağlayan bir hızlı kılavuzdur.
- Çevre koruması ve değerli ham maddelerin tasarrufu nedeniyle, Hama şirketi basılı bir uzun kılavuzdan feragat eder ve bunu yalnızca indirilmek üzere PDF olarak sunar.
- Uzun kılavuzun** tam metni aşağıdaki internet adresinde mevcuttur:
www.hama.com -> 00054850 -> İndirmeler
- Uzun kılavuzu bilgisayarınıza referans olarak kaydedin ve mümkünse yazdırın.

1. Uyarı sembollerinin ve uyarıların açıklanması

Elektrik çarpması tehlikesi



Bu sembol, elektrik çarpması riski oluşturacak kadar yükseklikte tehlikeli bir gerilim taşıyabilecek, ürünün yalıtılmamış parçalarıyla temas riskini belirtir.

Uyarı



Güvenlik açıklamalarını işaretlemek veya özel tehlikelere ve risklere karşı dikkat çekmek için kullanılır.

Uyarı



Ek olarak bilgileri veya önemli açıklamaları işaretlemek için kullanılır.

2. Paketin içindekiler

- Hama DIR150BT
- Şebeke kablosu
- Uzaktan kumanda
- 2x AAA pil
- QSG

3. Güvenlik uyarıları

- Bu ürün ticari olmayan özel evsel kullanım için öngörülmüştür.
- Cihazı kire, neme ve aşırı ısınmaya karşı koruyun ve sadece kuru mekanlarda kullanın.
- Bu ürün, diğer elektrikli ürünler gibi çocuklar tarafından kullanılmamalıdır!
- Ürünü yere düşürmeyin ve aşırı sarsıntılara maruz bırakmayın.
- Ürünü teknik bilgilerde verilen kapasite sınırları dışında kullanmayın.
- Çocukları ambalaj malzemelerinden mutlaka uzak tutun; boğulma tehlikesi var.
- Ambalaj malzemelerini yerel olarak geçerli talimatlara uygun olarak atık toplamaya veriniz.
- Cihazda herhangi bir değişiklik yapmayın. Aksi takdirde tüm garanti hakları yitirilir.

Elektrik çarpması tehlikesi



- Ürünü açmayın ve hasar görmesi durumunda çalıştırmaya devam etmeyin.
- Ürünü, AC adaptörü, adaptör kablosu veya şebeke bağlantısı hasarlı olduğunda kullanmayın.
- Ürünün bakımını veya onarımını kendiniz yapmaya çalışmayın. Her türlü bakım işlerini uygun uzman personele bırakın.

Uyarı - Piller



- Pilleri yerleştirirken kutuplarının (+ ve - işaretleri) doğru olmasına mutlaka dikkat edin. Dikkat edilmediğinde pil akabilir veya patlayabilir.
- Sadece belirtilen tipte aküler (ya da piller) kullanın.
- Pilleri yerleştirmeden önce pil kontaklarını ve karşı kontakları temizleyin.
- Çocukların denetim altında olmadan pil değiştirmelerine izin vermeyin.
- Eski ve yeni pillerle farklı tip ve üreticilere ait pilleri birlikte kullanmayın.
- Uzun süre kullanılmayacak ürünlerden pilleri çıkarın (açıl bir durum için beklentidiklerinde bu durum geçerli değildir).
- Pillerle kısa devre yapmayın.
- Pilleri şarj etmeyin.
- Pilleri ateşe atmayın.
- Pilleri çocukların erişemeyeceği bir yerde saklayın.
- Pilleri hiçbir zaman açmayın, zarar vermeyin, yutmayın veya çevreye karışmalarına izin vermeyin. Pillerde zehirli ve çevre sağlığına zararlı ağır metaller mevcut olabilir.
- Bitmiş pilleri derhal üründen çıkartın ve atık toplamaya verin.
- Aşırı sıcaklıklarda ve aşırı düşük hava basıncında (örn. yüksek rakımlarda) depolamaktan, yüklemekten ve kullanmaktan kaçının.

4. Devreye almadan önce

Uyarı



UNDOK uygulamasının ve tam fonksiyon kapsamının detaylı bir açıklamasını UNDOK kılavuzumuzda bulabilirsiniz:



www.hama.com -> 00054850 -> İndirmeler

Instruções de operação



- Uzaktan kumanda üzerindeki [OK] ve ► tuşu radyonun ön yüzünde [ENTER] tuşuna denktir.
- Uzaktan kumanda üzerindeki ◀ tuşu radyonun ön yüzünde [BACK] tuşuna denktir.
- Uzaktan kumanda üzerindeki ▲ ▼ tuşları radyonun ön yüzünde navigasyon ayar düğmesinin sola ve sağa çevrilmesi işlemlerine denktir.

Uzaktan kumandayı devreye alma

Pil yuvasının kapağını açın. Yuva, uzaktan kumandanın arka yüzünde yer alır ve işaretli olan yöne itilerek açılabilir. Teslimat kapsamında iki adet AAA tipi pil yer alır. Cihazı çalıştırmak için bunları yerleştirmeniz gerekir. Pilleri yerleştirirken kutupların doğru yönde takılmasına dikkat edin. Gerekli olan kutup yönleri (+ / -) pil yuvasında işaretlerle belirtilmiştir.

4.1 WLAN (kablosuz ağ)

- Router cihazının açık ve doğru işler durumda olduğundan ve İnternet bağlantısının mevcut olduğundan emin olun.
- Router cihazınızın WLAN fonksiyonunu etkinleştirin.
- WLAN bağlantısının doğru işleyip işlemediğini belirlemek için Router cihazınızın kullanım kılavuzuna başvurun.
- Ardından madde 5 "Devreye alma" başlığında tarif edildiği gibi işlemlere devam edin.

5. Devreye alma

5.1 Çalıştırma

- Elektrik kablosunu kurallara göre monte edilmiş bir prize takın.

Uyarı



- Ürünü sadece bu amaç için izin verilen bir prize çalıştırın. Şebeke prizezine daima kolayca erişmek mümkün olmalıdır.
- Bu ürünü şebekeden ayırmak için aç/kapat anahtarını kullanın. Böyle bir anahtar yoksa şebeke kablosunu prizden çıkartın.

- Şebeke adaptörünü açın.
- Radyonun iklimlendirme işlemlerini tamamlamasını bekleyin.
- Radyoyu çalıştırmak için [POWER] tuşuna basın. (Sol döner düğmeye basın)

Bilgi – İlk kez çalıştırma



- Cihazı ilk kez çalıştırdığınızda otomatik olarak bir ayar asistanı (Setup Wizard) başlatılır.
- Asistan işlemlerini atlayıp daha sonra yeniden başlatabilirsiniz.

5.2 Dil ve ayar asistanı

Radyo ilk kez çalıştırıldığında İngilizce mesajlar görüntüler. Bu ayarı değiştirmek için aşağıdaki yöntem izleyin: [MENU] > Sistem ayarları > Dil > Dili seç seçeneklerini belirleyin.

Seçimlerinizi [ENTER] veya [OK] tuşuna basarak onaylayın.

Uyarı



- Aşağıdaki diller seçilebilir: İngilizce, Almanca, Danca, Hollandaca, Fince, Fransızca, İtalyanca, Norveççe, Lehçe, Portekizce, İspanyolca, İsviççe, Türkçe, Çek ve Slovak.

6. Bakım ve temizlik

Bu ürünü sadece lif bırakmayan, hafif nemli bir bezle silin ve agresif temizleyiciler kullanmayın. Ürünü uzunca bir süre kullanmayacasanız cihazı kapatıp elektrik fişini çekin. Ürünü, doğrudan güneş almayan temiz, kuru bir yerde saklayın.

7. Sorumsuzluk beyanı

Hama GmbH & Co KG şirketi yanlış kurulum, montaj ve ürünün amacına uygun olarak kullanılmaması durumunda veya kullanım kılavuzu ve/veya güvenlik uyarılarına uyulmaması sonucu oluşan hasarlar için sorumluluk kabul etmez ve bu durumda garanti hakkı kaybolur.

8. Servis ve destek

Ürünle ilgili herhangi bir sorunuz varsa, lütfen HAMA ürün danışmanlığına başvurunuz.

Destek hattı: +49 9091 502-115 (Alm/ing)

Diğer destek bilgileri için, bkz.:

www.hama.com

Kapsamlı uzun kılavuz aşağıdaki internet adresinden alınabilir:

www.hama.com -> 00054850 -> Downloads

9. Atık Toplama Bilgileri

Çevre koruma uyarısı:



Avrupa Birliği Direktifi 2012/19/EU ve 2006/66/EU ulusal yasal uygulamalar için de geçerli olduğu tarihten itibaren:

Elektrikli ve elektronik cihazlarla piller normal evsel çöpe atılmamalıdır. Tüketiciler için, artık çalışmayan elektrikli ve elektronik cihazları piller, kamuya ait toplama yerlerine götürme veya satın alındıkları yerlere geri verme yasal bir zorunluluktur. Bu konu ile ilgili ayrıntılar ulusal yasalarla düzenlenmektedir. Ürün üzerinde, kullanma kılavuzunda veya ambalajda bulunan bu sembol tüketiciyi bu konuda uyarır. Eski cihazların geri kazanımı, yapıldıkları malzemelerin değerlendirilmesi veya diğer değerlendirme şekilleri ile, çevre korumasına önemli bir katkıda bulunursunuz. Yukarıda adı geçen atık toplama kuralları Almanya'da piller ve aküler için de geçerlidir.

10. Uygunluk beyanı



İş bu belge ile Hama GmbH & Co KG kablosuz sistem tipin [00054850] 2014/53/AB sayılı direktife uygun olduğunu beyan eder. AB

Uygunluk Beyanının tam metni aşağıdaki internet adresinde incelenebilir:

www.hama.com -> 00054850 -> Downloads.

Frekans bandı/frekans bantları	Bluetooth: 2.402 - 2.480GHz WiFi: 2.412 - 2.472GHz WiFi: 5.150 - 5.350 GHz WiFi: 5.470 - 5.725 GHz
İletilen maksimum radyo frekans gücü	Bluetooth: 6dBm (EIRP) WiFi: 2.4GHz / 17dBm (EIRP) WiFi: 5GHz / 16.5dBm (EIRP)

Kısıtlama veya gerekliliklerin olduğu ülkeler

Belçika, Bulgaristan, Çek Cumhuriyeti, Danimarka, Almanya, Estonya, İrlanda, Yunanistan, İspanya, Fransa, Hırvatistan, İtalya, Kıbrıs, Letonya, Litvanya, Lüksemburg, Macaristan, Malta, Hollanda, Avusturya, Polonya, Portekiz, Romanya, Slovenya, Slovakya, Finlandiya, İsveç, Birleşik Krallık

Uyarı

Kanal 36-64 (5150 MHz - 5350 MHz frekansının kanalları) kullanıldığında, cihaz sadece kapalı alanlarda kullanılabilir.

Elektromanyetik alanlara karşı maruziyeti sınırlamak için

Bu cihaz, kullanıcının bedenine veya çevredeki kişilere en az 20 cm'lik bir mesafede kullanılmak için öngörülmüştür. Bu cihaz, vücutta taşınmamalıdır.

11. D zenleme (AB) uyarınca t ketim bilgileri
D zenleme (AB) deęiŐiklięi iin no. 801/2013
No. 1275/2008

Durum	Devreye girme s�resi s�re	G� t�ketime (Watt)
Kapalı durumu (sadece 0/I Őebeke Őalterine sahip cihazlarda)	–	≤ 0.50 W
Bilgi veya durum g�stergesi olmayan cihazlarda hazır olma durumu (bekleme modu) (manuel)*	–	≤ 0.50 W
Bilgi veya durum g�stergesi olan cihazlarda hazır olma durumu (bekleme modu) (manuel)*	–	≤ 1.00 W
Bilgi veya durum g�stergesi olmayan cihazlarda otomatik hazır olma durumu (bekleme modu)**	≤ 20 dak	≤ 0.50 W
Bilgi veya durum g�stergesi olan cihazlarda otomatik hazır olma durumu (bekleme modu)**	≤ 20 dak	≤ 1.00 W
Aę baęlantılı hazır olma iŐletimi***	≤ 20 dak	≤ 2.00 W

* G  tuŐuna basın

** Aę baęlantılı olmayan - "Aę baęlantısının korunması - HAYIR".
Mevcutsa, FM iŐletim modunda kullanılamaz.

*** Aę baęlantılı- "Aę baęlantısının korunması - EVET"

Asıl g  t ketime birinden fazla fakt re baęlı olabileceęini l tfen dikkate alın. Buna, kiŐisel ayarlar, iŐletim modu, evre sıcaklıęı ve  r n n kullanılan belleim s r m  dahilidir.

Yukarıda belirtilen deęerler maksimum deęerlerdir.

Asıl referans deęerler iin bkz.:

www.hama.com -> 00054850 -> İndirmeler -> T ketim bilgileri

Elemente de comandă și afișaje

A: Partea frontală a radioului		
1		Tasta [SETTINGS/MENU]
2		Tasta [PRESET 1]
3		Tasta [MEMORY]
4		Tasta [PRESET 2]
5		Tasta [INFO]
6		Tasta [PRESET 3]
7		Tasta [MUTE]
8		Tasta [PRESET 4]
9	M	Tasta [MODE]
10		Tasta [PRESET 5]
11		Tasta [HOME]
12		Tasta [PRESET 6]
13		Tasta [BACK]
14		Receptor infraroșu
15		Tasta [POWER]** / [VOLUME] / [ENTER] / [NAVIGATE]
16		Racord cască
17		Display color 2.8"

B: Partea posterioară a radioului		
18		Comutator de rețea
19		Branșament la rețea
20		Racord optic
21		Interfață USB
22		Racord LINE-OUT
23		Racord AUX-IN
24		Antena*

Telecomanda

1. Tasta [POWER/NETWORK STANDBY]
2. Tasta [MUTE]
3. Mod de funcționare radio internet
4. Mod de funcționare radio DAB
5. Mod de funcționare radio FM
6. Mod de funcționare AUX
7. Backlight Level
8. Mod de funcționare Media Player
9. Tasta [MODE]
10. Tasta [EQUALIZER]
11. Tasta [ALARM]
12. Tasta [SLEEP]
13. Tasta [SNOOZE]
14. Tasta [MENU]
15. Tasta [PREVIOUS]
16. Tasta [NEXT]
17. Butoane de navigație
 ▲ Sus ▼ Jos
 ◀ Înapoi/Back ▶ Înainte, Okay
18. Tasta [SELECT] (Enter/OK)
19. Tasta [REWIND]
20. Tasta [FAST-FORWARD]
21. Butoane de [VOLUME] +/-
22. Taste de presetare Up/Down
23. Tasta [PLAY/PAUSE]
24. Tasta [BACK] (Înapoi)
25. Taste de presetare (1-10)
26. Meniu [PRESETS / FAVORITES]
27. Tasta [INFO]

Indicație importantă – Instrucțiuni rezumate

- Acestea sunt niște instrucțiuni rezumate, care vă oferă cele mai importante informații de bază, precum indicațiile de securitate și punerea în funcțiune a produsului dvs.
- Din motive de protecție a mediului și de economie a materiilor prime valoroase, firma Hama renunță la instrucțiunile de utilizare tipărite și vi le oferă exclusiv sub forma unei descărcări PDF.
- Textul integral al **manualului de utilizare complet** este disponibil la următoarea adresă internet:
www.hama.com -> 00054850 -> Downloads
- Salvați manualul de utilizare complet pe calculatorul dvs., pentru o consultare ulterioară și imprimați-l în funcție de nevoie.

1. Explicarea simbolurilor de avertizare și indicații

Pericol de electrocutare

Acest simbol atrage atenția asupra pericolului de atingere a componentelor neizolate ale produsului, care se pot afla sub o tensiune periculoasă, care poate reprezenta un pericol de electrocutare.

Avertizare

Este utilizat pentru a marca indicațiile de securitate sau pentru a atrage atenția asupra pericolelor și riscurilor speciale.

Indicație

Este utilizat pentru a marca suplimentar informații sau indicații importante.

2. Conținutul pachetului

- Hama DIR150BT
- Cablu de rețea
- Telecomandă
- 2 baterii AAA
- QSG

3. Instrucțiuni de siguranță

- Produsul este conceput numai pentru utilizare privată și nu profesională.
- Protejați aparatul de impurități, umiditate și supraîncălzire și utilizați-l numai în încăperi uscate.
- Acest produs, ca de altfel toată produsele electrice, nu are ce căuta în mâinile copiilor!
- Nu lăsați produsul să cadă și nu îl supuneți trepidațiilor puternice.
- Nu exploatați produsul în afara limitelor de putere indicate în datele tehnice.
- Nu lăsați copiii să se joace cu materialul pachetului, prezintă pericol de sufocare.
- Reciclarea materialului pachetului se execută conform normelor locale de salubritate în vigoare.
- Nu executați modificări la aparat. În acest fel pierdeți orice drept la garanție.

Pericol de electrocutare

- Nu deschideți produsul și nu continuați să îl operați, dacă prezintă deteriorări.
- Nu utilizați produsul dacă adaptorul CA, cablul adaptorului sau cablul de alimentare este deteriorat.
- Nu încercați să reparați sau să întrețineți produsul în regie proprie. Solicitați personalului de specialitate efectuarea oricăror lucrări de întreținere.

Avertizare – Baterii

- Atenție în mod obligatoriu la polaritatea corectă (marcările + și -) și introduceți-le corespunzător cu acestea. În cazul nerespectării vă expuneți pericolului scurgerilor sau exploziei bateriilor.
- Utilizați numai acumulatorii (sau baterii) corespunzătoare tipului indicat.
- Înaintea introducerii bateriilor vă rugăm să curățați contactele acestora precum și contactele opuse.
- Nu permiteți copiilor să schimbe bateriile nesupravegheați.
- Nu amestecați bateriile vechi cu cele noi, precum și baterii de diferite tipuri și producători diferiți.
- Îndepărtați bateriile din produsele, care nu sunt utilizate o perioadă mai lungă de timp (cu excepția situației în care le păstrați disponibile pentru situații de urgență).
- Nu scurtcircuitați bateriile.
- Nu încărcați bateriile.
- Nu aruncați bateriile în foc.
- Păstrați bateriile astfel încât să nu fie la îndemâna copiilor.
- Bateriile nu se deschid, nu se deteriorează, nu se înghit și nu se aruncă în mediul înconjurător. Pot conține metale grele și toxice nocive mediului înconjurător.
- Îndepărtați și salubriți imediat bateriile folosite din produs.
- Evitați depozitarea, încărcarea și folosirea la temperaturi extreme și presiune foarte scăzută a aerului (de ex. la înălțimi mari).

4. Înaintea punerii în funcțiune

Indicație



O descriere detaliată a Aplicației UNDOK și a spectrului întreg de funcții poate fi găsită în ghidul nostru UNDOK la:



www.hama.com -> 00054850 -> Downloads

Instrucțiunile de utilizare



- Butonul [OK] precum și ► de la telecomandă corespund butonului [ENTER] de pe partea din față a radioului.
- Butonul ◀ de la telecomandă corespunde tastei [BACK] de pe partea din față a radioului.
- Butoanele ▲ ▼ de la telecomandă corespund rotirii la stânga și dreapta a butonului de navigație de pe partea din față a radioului.

Punerea în funcțiune a telecomenzii

Deschideți capacul compartimentului bateriilor. Acesta se găsește pe spatele telecomenzii și se deschide prin împingerea capacului în direcția marcată. Pentru punerea în funcțiune introduceți în compartiment cele două baterii AAA livrate. Vă rugăm să vă asigurați că ați introdus bateriile cu polaritatea corectă. Polaritatea corectă prestabilită (+ / -) este marcată în compartiment.

4.1 WLAN (rețea fără cablu)

- Asigurați-vă că router-ul este pornit, funcționează corect și este conectat la internet.
- Activați funcția WLAN a router-ului.
- Referitor la funcționarea corectă a conexiunii WLAN trebuie să aveți în vedere instrucțiunile de folosire ale router-ului.
- Procedați conform descrierii de la punctul 5, „Punere în funcțiune“.

5. Punere în funcțiune

5.1 Pornire

- Conectați cablul de racordare la rețea cu o priză instalată regulamentar.

Avertizare



- Exploatați produsul numai la o priză aprobată în acest sens. Priza trebuie să fie permanent ușor accesibilă.
- Cu ajutorul comutatorului pornit/oprit se întrerupe produsul de la rețea - dacă acesta nu există scoateți cablul de racordare din priză.
- Conectați comutatorul de rețea
- Așteptați până când inițializarea aparatului de radio este încheiată.
- Pentru pornirea radioului apăsați butonul [POWER]. (apăsați butonul rotativ stânga)

Indicație



- La prima pornire se startează automat asistentul de instalare (Setup Wizard).
- Puteți trece peste acest asistent pentru a-l folosi.

5.2 Limba și asistentul de instalare

La prima pornire aparatul folosește limba engleză. Pentru modificare procedați în felul următor:
Apăsați [MENU] > Setări sistem > Limbă > Selectare limbă.

Confirmarea selecției se face prin apăsarea butonului [ENTER] respectiv [OK].

Indicație



- Următoarele limbi vă stau la dispoziție: engleză, germană, daneză, olandeză, finlandeză, franceză, italiană, norvegiană, poloneză, portugheză, spaniolă, suedeză, turcă, cehă și slovacă.

6. Revizie și întreținere

Limpe o produto apenas com um pano sem pelos ligeiramente humedecido e não utilize produtos de limpeza agressivos.

Caso não pretenda utilizar o produto durante um período prolongado, desligue-o e retire a ficha da tomada elétrica. Armazene-o num local limpo e seco, sem exposição solar direta.

7. Excluderea responsabilității

Hama GmbH & Co KG nu își asumă nici o răspundere sau garanție pentru pagube cauzate de montarea, instalarea sau folosirea necorespunzătoare a produsului sau nerespectarea instrucțiunilor de folosire și/sau a instrucțiunilor de siguranță.

8. Service și suport

Dacă aveți întrebări adresați-vă la Hama consultanță pentru produse.

Hotline: +49 9091 502-115 (Ger/Ang)

Alte informații de suport găsiți aici:

www.hama.com

Textul complet al instrucțiunilor pe larg este accesibil la următoarea adresă de internet:

www.hama.com -> 00054850 -> Downloads

9. Informații pentru reciclare

Instrucțiuni pentru protecția mediului înconjurător:



Din momentul aplicării directivelor europene 2012/19/EU și 2006/66/EU în dreptul național sunt valabile următoarele:

■ Aparatele electrice și electronice nu pot fi salubrizate cu gunoiul menajer. Consumatorul este obligat conform legii să predea aparatele electrice și electronice la sfârșitul duratei de utilizare la locurile de colectare publice sau înapoi de unde au fost cumpărate.

Detaliile sunt reglementate de către legislația țării respective. Simbolul de pe produs, în instrucțiunile de utilizare sau pe ambalaj indică aceste reglementări.

Prin reciclarea, revalorificarea materialelor sau alte forme de valorificare a aparatelor scoase din uz aduceți o contribuție importantă la protecția mediului nostru înconjurător.

10. Declarație de conformitate

CE Prin prezenta, Hama GmbH & Co KG, declară că tipul de echipamente radio [00054850] este în conformitate cu Directiva 2014/53/UE. Textul integral al declarației UE de conformitate este disponibil la următoarea adresă internet:

www.hama.com -> 00054850 -> Downloads.

Banda (benzile) de frecvențe	Bluetooth: 2.402 - 2.480GHz WiFi: 2.412 - 2.472GHz WiFi: 5.150 - 5.350 GHz WiFi: 5.470 - 5.725 GHz
Puterea maximă	Bluetooth: 6dBm (EIRP) WiFi: 2.4GHz / 17dBm (EIRP) WiFi: 5GHz / 16.5dBm (EIRP)

Restricții sau Cerințe în

Belgia, Bulgaria, Republica Cehă, Danemarca, Germania, Estonia, Irlanda, Grecia, Spania, Franța, Croația, Italia, Cipru, Letonia, Lituania, Luxemburg, Ungaria, Malta, Olanda, Austria, Polonia, Portugalia, România, Slovenia, Slovacia, Finlanda, Suedia, Marea Britanie

Indicație



Dacă este utilizat un canal între 36–64 (canalele frecvenței

5 150 MHz – 5 350 MHz), aparatul trebuie utilizat numai în spații închise.

Pentru limitarea expunerii la câmpurile electromagnetice



Acest aparat este prevăzut pentru utilizarea la o distanță de cel puțin 20 cm față de corpul utilizatorului sau de persoanele din apropiere. Acest aparat nu poate să fie purtat pe corp.

**11. Indicații de utilizare conform directivei (UE)
Nr. 801/2013 pentru modificarea directivei (CE)
Nr. 1275/2008**

Starea	Durata timpului de declanșare	Consumul de putere (Watt)
modul oprit Comutatorul de alimentare 0 / I (numai la aparatele cu comutator de alimentare 0/I)	–	< 0,50 W
modul standby manual (Starea de așteptare (Standby) la aparatele fără informații sau indicator de stare (manual*))	–	< 0,50 W
modul standby manual (Starea de așteptare (Standby) la aparatele cu informații sau indicator de stare (manual*))	–	< 1.00 W
modul standby automată (Standby la aparatele fără informații sau indicator de stare**)	≤ 20 min	< 0,50 W
afișarea unor informații sau a stării (Starea de așteptare automată (Standby) la aparatele cu informații sau indicator de stare**)	≤ 20 min	< 1.00 W
Modul standby în rețea***	≤ 20 min	< 2.00 W

* Apăsăți tasta Power

** Nu este în rețea - „Păstrarea conexiunii la rețea - NU”.

Nu este disponibil în modul de funcționare FM, în măsura în care acesta există.

*** Este în rețea - „Păstrarea conexiunii la rețea - DA”

Vă rugăm să aveți în vedere faptul că un consum real de curent poate fi dependent de mai mulți factori. Aceștia includ setările personale, modul de funcționare, temperatura ambientală și versiunea de firmware utilizată pentru produs.

Valorile indicate anterior reprezintă valori maxime.

Valorile de referință reale le puteți găsi la:

www.hama.com -> 00054850 -> Downloads -> Date despre consum

Manöverelement och indikeringar

A: Radios framsida		
1		[SETTINGS/MENU]-knapp
2		[PRESET 1]-knapp
3		[MEMORY]-knapp
4		[PRESET 2]-knapp
5		[INFO]-knapp
6		[PRESET 3]-knapp
7		[MUTE]-knapp
8		[PRESET 4]-knapp
9	M	[MODE]-knapp
10		[PRESET 5]-knapp
11		[HOME]-knapp
12		[PRESET 6]-knapp
13		[BACK]-knapp
14		Infraröd mottagare
15		[POWER]-knapp** / [VOLUME] / [ENTER] / [NAVIGATE]
16		Uttag för hörlurar
17		2.8"-färgdisplay

B: Radios baksida		
18		Huvudbrytare
19		Elsladd
20		Optisk anslutning
21		USB-anslutning
22		AUX-In-uttag
23		Line-Out-uttag
24		Antenn*

Fjärrkontroll

- [POWER/NETWORK STANDBY]-knapp
- [MUTE]-knapp
- Läge internetradio
- Läge DAB-radio
- Läge FM-radio
- Läge AUX
- Backlight-nivå
- Läge mediaspelare
- [MODE]-knapp
- [EQUALIZER]-knapp
- [ALARM]-knapp
- [SLEEP]-knapp
- [SNOOZE]-knapp
- [MENU]-knapp
- [PREVIOUS]-knapp
- [NEXT]-knapp
- Navigeringsknappar
 - ▲ upp
 - ▼ ner
 - ◀ bakåt/tillbaka
 - ▶ framåt, OK
- [SELECT] (Enter/OK)-knapp
- [REWIND]-knapp
- [FAST-FORWARD]-knapp
- [VOLUME] +/- -knapp
- Knappar för inställningar upp/ner
- [PLAY/PAUSE] knapp
- [BACK] (tillbaka)-knapp
- Förinställningsknappar (1-10)
- MENY [PRESETS/FAVORITES]
- [INFO]-knapp

Viktig information – snabbinstruktion



- Detta är en snabbinstruktion som innehåller den viktigaste informationen som säkerhetsanvisningar och hur du kommer igång med din produkt.
- Av miljöskäl och för att spara på värdefull råvara avstår Hama från en tryckt, komplett bruksanvisning. Den finns endast att ladda ned som PDF.
- Den fullständiga **bruksanvisningen** finns på följande webbadress:
www.hama.com -> 00054850 -> Downloads
- Spara denna fullständiga bruksanvisningen i din dator så att du kan titta i den, och skriv ut den om du behöver det.

1. Förklaring av varningssymboler och anvisningar

Fara för elektrisk stöt

Denna symbol hänvisar till fara vid beröring av oisolerade produkttdelar som kan ha en så pass hög spänning att det finns risk för elektrisk stöt.

Varning

Används för att markera säkerhetsanvisningar eller för att rikta uppmärksamheten mot speciella faror och risker.

Information

Används för att markera ytterligare information eller viktig information.

2. Förpackningens innehåll

- Hama DIR150BT
- Nätkabel
- Fjärrkontroll
- 2x AAA batterier
- Snabbguide

3. Säkerhetsanvisningar

- Produkten är avsedd för privat hemanvändning, inte yrkesmässig.
- Skydda produkten mot smuts, fukt och överhettning och använd den bara inomhus.
- Denna produkt ska, som alla elektriska produkter, förvaras utom räckhåll för barn!
- Tappa inte produkten och utsätt den inte för kraftiga vibrationer.
- Använd inte produkten utanför de kapacitetsgränser som är angivna för den i tekniska data.
- Det är viktigt att barn hålls borta från förpackningsmaterialet. Det finns risk för kvävning.
- Kassera förpackningsmaterialet direkt enligt de lokalt gällande reglerna för kassering.
- Förändra ingenting på produkten. Då förlorar du alla garantianspråk.

Fara för elektrisk stöt

- Öppna inte produkten och fortsätt inte att använda den om den är skadad.
- Använd inte produkten när AC-adaptorn, adapterkabeln eller nätkabeln är skadade.
- Försök inte serva eller reparera produkten själv. Överlåt allt servicearbete till ansvarig fackpersonal.

Varning – batterier

- Var mycket noga med batteripolerna (märkta + och -) och lägg i batterierna vända åt rätt håll. Annars finns det risk för att batterierna läcker eller exploderar.
- Använd enbart uppladdningsbara batterier (eller batterier) som motsvarar den angivna typen.
- Rengör batterikontakterna och motkontakterna innan batterierna läggs i.
- Låt inte barn byta batterier utan uppsikt.
- Blanda inte gamla och nya batterier, inte heller olika sorters batterier eller batterier från olika tillverkare.
- Ta ut batterierna om produkten inte ska användas under en längre tid (såvida den inte ska stå redo för ett nödläge).
- Kortslut inte batterierna.
- Ladda inte batterierna.
- Kasta inte batterier i öppen eld.
- Förvara batterier utom räckhåll för barn.
- Öppna, skada eller förtär aldrig batterier och släng dem inte i naturen. De kan innehålla giftiga tungmetaller som är skadliga för miljön.
- Förbrukade batterier ska tas ut ur produkten direkt och kasseras.
- Förvara, ladda eller använd inte vid extrema temperaturer och extremt lågt lufttryck (t.ex. på hög höjd).

4. Innan du använder radion

Information

En utförlig beskrivning av UNDOK-appen och alla funktioner hittar du i vår UNDOK-guide på:



www.hama.com -> 00054850-> Downloads

Användningsinstruktioner

- Knappen [OK] och ► på fjärrkontrollen motsvarar knappen [ENTER] på radions framsida
- Knappen ◀ på fjärrkontrollen motsvarar knappen [BACK] på radions framsida
- Knapparna ▲ ▼ på fjärrkontrollen motsvarar vridning av navigeringsratten på radion framsida

Börja använda fjärrkontrollen

Öppna locket till batterifacket. Det finns på fjärrkontrollens baksida och öppnas genom att det skjuts i den angivna riktningen.

Två AAA-batterier medföljer som måste sättas in i batterifacket om fjärrkontrollen ska användas. Se till att batterierna läggs in med polerna åt rätt håll. Hur polerna ska sättas in (+ / -) anges i batterifacket.

4.1 WLAN (trådlöst nätverk)

- Kontrollera att routern är på, fungerar korrekt och är ansluten till internet.
- Aktivera WLAN-funktionen på routern.
- Kontrollera att WLAN-anslutningen fungerar korrekt enligt bruksanvisningen till routern.
- Fortsätt med punkt 5 "Börja använda radion".

5. Börja använda radion

5.1 Påslagning

- Sätt in elsladden i ett korrekt installerat eluttag.

Varning

- Använd bara produkten när den är ansluten till ett godkänt eluttag. Eluttaget måste alltid vara lätt att nå.
 - Skilj produkten från elnätet med hjälp av strömbrytaren – om den saknas drar du ut elsladden ur uttaget.
- Sätt på strömbrytaren.
 - Vänta till radion startat helt.
 - Tryck på [POWER] för att sätta på radion (Tryck på vänster ratt)

Information - första gången radion sätts på

- När radion startas för första gången startas inställningsassistenten (Setup Wizard) automatiskt.
- Du kan hoppa över assistenten och starta den senare.

5.2 Språk och inställningsassistent

Radion är inställd på engelska när den startas för första gången. Gör så här för att ändra språk:
Tryck på [MENU] > Systeminställning > Språk > Välj språk.

Bekräfta genom att trycka på [ENTER] eller [OK].

Information

Följande språk finns:

engelska, tyska, danska, holländska, finska, franska, italienska, norska, polska, portugisiska, spanska, svenska, turkiska, tjeckiska och slovakiska

6. Underhåll och skötsel

- Använd bara en luddfri, lätt fuktad trasa för att rengöra produkten och använd inga aggressiva rengöringsmedel.
- Stäng av radion och dra ur sladden om den inte ska användas på ett tag. Förvara den på en ren och torr plats utan direkt solljus.

7. Garantifriskrivning

Hama GmbH & Co KG tar inget ansvar eller ger ingen garanti för skador som beror på olämplig installation eller montering och olämplig produktanvändning eller på att bruksanvisningen och/eller säkerhetshänvisningarna inte följts.

8. Service och support

Kontakta gärna Hamas produktrådgivning om du har frågor om produkten.

Support: +49 9091 502-115 (ty/eng)

Du hittar mer supportinformation här:
www.hama.com

En fullständig version av bruksanvisningen kan laddas ner på följande adress:

www.hama.com -> 00054850 -> Downloads

9. KKasseringshänvisningar

Not om miljöskydd:



Efter implementeringen av EU direktiv 2012/19/EU och 2006/66/EU i den nationella lagstiftningen, gäller följande:

Elektriska och elektroniska apparater samt batterier får inte kastas i hushållssoporna. Konsumenter är skyldiga att återlämna elektriska och elektroniska apparater samt batterier vid slutet av dess livslängd till, för detta ändamål, offentliga uppsamlingsplatser. Detaljer för detta definieras via den nationella lagstiftningen i respektive land. Denna symbol på produkten, instruktionsmanualen eller på förpackningen indikerar att produkten innefattas av denna bestämmelse. Genom återvinning och återanvändning av material/batterier bidrar du till att skydda miljön och din omgivning.

10. Försäkran om överensstämmelse

CE Härmed försäkrar Hama GmbH & Co KG, att denna typ av radioutrustning [00054850] överensstämmer med direktiv 2014/53/EU. Den fullständiga texten till EU-försäkran om överensstämmelse finns på följande webbadress:
www.hama.com -> 00054850 -> Downloads.

Eller de frekvensband	Bluetooth: 2.402 - 2.480GHz WiFi: 2.412 - 2.472GHz WiFi: 5.150 - 5.350 GHz WiFi: 5.470 - 5.725 GHz
Maximala radiofrekvenseffekt	Bluetooth: 6dBm (EIRP) WiFi: 2.4GHz / 17dBm (EIRP) WiFi: 5GHz / 16.5dBm (EIRP)

Restriktioner eller krav i

Belgien, Bulgarien, Tjeckien, Danmark, Tyskland, Estland, Irland, Grekland, Spanien, Frankrike, Kroatien, Italien, Cypern, Lettland, Litauen, Luxemburg, Ungern, Malta, Nederländerna, Österrike, Polen, Portugal, Rumänien, Slovenien, Slovakien, Finland, Sverige, Storbritannien

Information

Om kanalerna 36–64 (frekvens 5150 MHz – 5350 MHz) används får produkten endast användas inomhus.

För begränsning av exponeringen mot elektromagnetiska fält

Denna apparat är avsedd att användas på minst 20 cm avstånd från användarens kropp eller personer i närheten. Denna apparat får inte bäras på kroppen.

**11. Förbrukningsdata enligt förordning (EU)
nr 801/2013 om ändring av förordning (EG)
nr 1275/2008**

Status	Trajanje časa izklopa	Poraba energije (Watt)
izključenost 0/I omrežno stikalo (endast enheter med 0/I nätkontakt)	–	≤ 0,50 W
ročni stanje pripravljenosti (Viloläge (standby) för enheter utan information eller statusvisning (manuella)*)	–	≤ 0,50 W
ročni stanje pripravljenosti (Viloläge (standby) för enheter med information eller statusvisning (manuella)*)	–	≤ 1.00 W
samodejno stanje pripravljenosti (Standby för enheter utan information eller statusvisning **)	≤ 20 min	≤ 0,50 W
prikaz informacij ali stanja na zaslonu (Automatiskt viloläge (standby) för enheter med information eller statusvisning**)	≤ 20 min	≤ 1.00 W
Omrežno stanje pripravljenosti***	≤ 20 min	≤ 2.00 W

* Tryck på Power-knappen

** Ej nätansluten - "Hålla nätanslutning - NEJ".

Ej tillgängligt i driftläge FM om det finns.

*** Nätansluten - "Hålla nätanslutning - JA"

Observera att den faktiska effektförbrukningen kan bero på flera faktorer. Sådana faktorer är personliga inställningar, driftlägen, omgivningstemperatur och vilken firmwareversion som används i produkten.







De ovanstående värdena är maximivärden.

De faktiska referensvärdena finns på:

www.hama.com -> 00054850 -> Downloads ->

Förbrukningsdata

Käyttöelementit ja näytöt

A: Radion etupuoli		
1		[SETTINGS/MENU]-näppäin
2		[PRESET 1]-näppäin
3		[MEMORY]-näppäin
4		[PRESET 2]-näppäin
5		[INFO]-näppäin
6		[PRESET 3]-näppäin
7		[MUTE]-näppäin
8		[PRESET 4]-näppäin
9	M	[MODE]-näppäin
10		[PRESET 5]-näppäin
11		[HOME]-näppäin
12		[PRESET 6]-näppäin
13		[BACK]-näppäin
14		Infrapunavastaanotin
15		[POWER]-näppäin** / [VOLUME] / [ENTER] / [NAVIGATE]
16		Kuulokepistorasia
17		2.8" värinäyttö

B: Radion takapuoli	
18	Verkkokytkin
19	Verkkojohto
20	Optinen liitäntä
21	USB-liitäntä
22	Line-Out-pistorasia
23	AUX-In-pistorasia
24	Antenni*

Kaukosäädin

- [POWER/NETWORK STANDBY]-näppäin
- [MUTE]-näppäin
- Internet-radio -tila
- DAB-radio -tila
- FM-radio -tila
- AUX-tila
- Taustavalon taso
- Media-Player -tila
- [MODE]-näppäin
- [EQUALIZER] näppäin
- [ALARM]-näppäin
- [SLEEP]-näppäin
- [SNOOZE]-näppäin
- [MENU]-näppäin
- [PREVIOUS]-näppäin
- [NEXT]-näppäin
- Navigointinäppäimet
 - ▲ Ylös ▼ Alas
 - ◀ Back / takaisin ▶ Eteenpäin, ok
- [SELECT] (Enter/OK)-Taste
- [REWIND]-Taste
- [FAST-FORWARD]-Taste
- [VOLUME] +/- -Tasten
- Esiasetusten ylös/alas-painikkeet
- [PLAY/PAUSE] Taste
- [BACK] (Zurück)-Taste
25. Preset-painikkeet (1-10)
- [ESIASETUKSET/SUOSIKIT] -valikko
- [INFO] Taste

Tärkeä ohje – pikaohje



- Tämä on pikaohje, joka sisältää tärkeimmät perustiedot tuotteesta, kuten turvallisuusohjeet ja tuotteen käyttöönoton.
- Koska Hama on luopunut painetusta käyttöohjeesta ympäristönsuojelullisista ja arvokkaiden raaka-aineiden säästämistä koskevista syistä johtuen, pitkä ohje on saatavissa ainoastaan ladattavana PDF-tiedostona.

- Täysimittainen pitkä **ohje on saatavilla** seuraavasta internetosoitteesta:

www.hama.com -> 00054850 -> Downloads

- Tallenna pitkä ohje tietokoneellesi myöhempiä tarvetta varten ja tulosta se tarvittaessa.

1. Varoitusten ja ohjeiden selitykset

Sähköiskun vaara



Tämä merkki viittaa tuotteen eristämättömien osien kosketuksesta aiheutuvaan vaaraan, joka saattaa aiheuttaa niin suuren jännitteen, että on olemassa sähköiskun vaara.

Varoitus



Käytetään turvallisuusohjeiden merkitsemiseen ja huomion kiinnittämiseen erityisiin vaaroihin ja riskeihin.

Ohje



Käytetään lisätietojen tai tärkeiden ohjeiden merkitsemiseen.

2. Pakkauksen sisältö

- Hama DIR150BT
- Verkkojohto
- Kaukosäädin
- 2x AAA-paristoa
- Lyhyt ohje

3. Turvaohjeet

- Tuote on tarkoitettu yksityiseen, ei-kaupalliseen kotikäyttöön.
- Suojaa tuote lialta, kosteudelta ja ylikuumenemiselta, ja käytä sitä vain kuivissa tiloissa.
- Tämä tuote, kuten muutkaan sähkökäyttöiset tuotteet, ei kuulu lasten käsiin!
- Älä päästä laitetta putoamaan, äläkä altista sitä voimakkaalle tärinälle.
- Älä käytä tuotetta sen teknisissä tiedoissa ilmoitettujen suorituskykyrajojen ulkopuolella.
- Pidä pakkausmateriaalit poissa lasten ulottuvilta, niistä aiheutuu tukehtumisvaara.
- Hävitä pakkausmateriaalit heti paikallisten jätehuoltomääräysten mukaisesti.
- Älä tee muutoksia laitteeseen. Muutosten tekeminen aiheuttaa takuun raukeamisen.

Sähköiskun vaara



- Älä avaa tuotetta, äläkä jatka sen käyttöä, jos se on vaurioitunut.
- Älä käytä tuotetta, jos vaihtovirtasovitin, sovittinkaapeli tai verkkojohto on vaurioitunut.
- Älä yritä huoltaa tai korjata tuotetta itse. Jätä kaikki huoltotyöt valtuutetulle ammattihenkilölle.

Varoitus – paristot



- Varmista ehdottomasti, että paristojen navat (+ ja -) ovat oikein päin, ja aseta ne paikoilleen sen mukaisesti. Jos tätä ohjetta ei noudateta, paristot voivat vuotaa tai räjähtää.
- Käytä ainoastaan akkuja (tai paristoja), jotka vastaavat ilmoitettua tyyppiä.
- Puhdista ennen paristojen asettamista paikalleen paristo- ja vastakontaktit.
- Älä anna lasten vaihtaa paristoja ilman valvontaa.
- Älä sekoita keskenään vanhoja ja uusia paristoja tai erityyppisiä tai eri valmistajan paristoja.
- Ota paristot pois laitteista, jotka ovat pitkään käyttämättä (paitsi jos laitteita pidetään valmiina hätätilanteita varten).
- Älä oikosulje paristoja.
- Älä lataa paristoja.
- Älä heitä paristoja tuleen.
- Säilytä paristot poissa lasten ulottuvilta.
- Älä koskaan avaa, vaurioita tai niele paristoja äläkä anna niiden päätyä luontoon. Ne voivat sisältää myrkyllisiä ja ympäristölle haitallisia raskasmetalleja.
- Poista tyhjentyneet paristot tuotteesta ja hävitä ne viipymättä.
- Vältä säilytystä, lataamista ja käyttöä äärimmäisissä lämpötiloissa ja erittäin alhaisessa ilmanpaineessa (esim. suurissa korkeuksissa).

4. Ennen käyttöönottoa

Ohje

Perusteellisen kuvauksen
UNDOK-sovelluksesta ja täydellisestä
toimintalaajuudesta löydät
UNDOK-oppaastamme:



www.hama.com -> 00054850 -> Downloads



Käyttöohjeet

- Kaukosäätimen näppäin [OK] sekä ► vastaa radion etupuolella olevaa näppäintä [ENTER].
- Kaukosäätimen näppäin ◀ vastaa radion etupuolella olevaa näppäintä [BACK]
- Kaukosäätimen näppäimet ▲ ▼ vastaavat radion etupuolella olevan navigointisäätimen kiertämistä vasemmalle ja oikealle.



Kaukosäätimen ottaminen käyttöön

Avaa paristolokeron kansi. Tämä sijaitsee kaukosäätimen takapuolella ja se voidaan avata siirtämällä sitä merkittyyn suuntaan. Toimituksen sisältöön kuuluu kaksi AAA-paristoa, jotka käyttöönottamista varten täytyy asettaa paristolokeroon. Huolehdi siitä, että paristot asetetaan oikein päin paristolokeroon. Oikea napaisuus (+ / -) on merkitty paristolokeroon.

4.1 WLAN (langaton verkko)

- Varmistu, että reititin on kytkettyä päälle, toimii oikein ja yhteys internetiin on muodostettu.
- Aktivoi reitittimesi WLAN-toiminto.
- Huomioi reitittimesi käyttöohje WLAN-yhteyden oikean toiminnan varmistamiseksi.
- Jatka sitten suoraan kohdassa 5 "Käyttöönotto" kuvatuilla ohjeilla.

5. Käyttöönotto

5.1 Kytkeminen päälle

- Yhdistä verkkojohto asianmukaisesti asennettuun pistorasiaan.

Varoitus



- Ota tuotteeseen virta ainoastaan sallitusta pistorasiasta. Pistorasian tulee olla aina helposti käden ulottuvilla.
- Erota tuote verkosta virtakatkaisimen avulla – jos katkaisinta ei ole, irrota virtajohto pistorasiasta.

- Kytke verkkolaite päälle.
- Odota, kunnes radion alustus on suoritettu loppuun.
- Kytke radio päälle painamalla näppäintä [POWER] ⏻, (Paina vasemmanpuolista kiertosäädintä)

Ohje – ensimmäisen käyttöönoton yhteydessä



- Asennustoiminto (Setup Wizard) käynnistetään automaattisesti ensimmäisen käynnistyksen yhteydessä.
- Voit ohittaa asennustoiminnon ja kutsua sen myöhemmin uudelleen esiin.

5.2 Kieli ja asennustoiminto

Radion kieli on englanti ensimmäisen järjestelmäkäynnistyksen yhteydessä. Muuta kieli seuraavalla tavalla:

Paina [MENU] > Järjestelmäasetukset > Kieli > Kielen valinta

Vahvasta valintasi painamalla näppäintä [ENTER]tai [OK].

Ohje



Valittavissa ovat seuraavat kielet:

englanti, saksa, tanska, hollanti, suomi, ranska, italia, norja, puola, portugali, espanja, ruotsi, turkki, tsekin ja slovakian.

6. Hoito ja huolto

- Puhdista tämä tuote ainoastaan nukkaamattomalla, kevyesti kostutetulla liinalla äläkä käytä syövyttäviä puhdistusaineita.
- Mikäli et käytä tuotetta pidempään aikaan, kytke laite pois päältä ja erota se sähköverkosta. Varastoi se puhtaassa, kuivassa tilassa ilman suoraa auringon säteilyä.

7. Vastuun rajoitus

Hama GmbH & Co KG ei vastaa millään tavalla vahingoista, jotka johtuvat epäasianmukaisesta asennuksesta tai tuotteen käytöstä eikä käyttöohjeen ja/tai turvaohjeiden vastaisesta toiminnasta.

8. Huolto ja tuki

Tuotetta koskeissa kysymyksissä pyydämme kääntymään Haman tuoteneuvonnan puoleen.
Hotline: +49 9091 502-115 (saksa/englanti)

Lisää tukitietoja on osoitteessa
www.hama.com

Laaja käyttöohje on saatavilla seuraavasta internetosoitteesta:
www.hama.com -> 00054850 -> Downloads

9. Hävittämishojeet

Ympäristönsuojelua koskeva ohje:



Siitä lähtien, kun Euroopan unionin direktiivi 2012/19/EU ja 2006/66/EU otetaan käyttöön kansallisessa lainsäädännössä, pätevät seuraavat määräykset:

Sähkö- ja elektroniikkalaitteita ja paristoja ei saa hävittää talousjätteen mukana. Kuluttajalla on lain mukaan velvollisuus toimittaa sähkö- ja elektroniikkalaitteet niiden käyttöiän päätyttyä niille varattuihin julkisiin keräyspisteisiin tai palauttaa ne myyntipaikkaan. Tähän liittyvistä yksityiskohdista säädetään kulloisenkin osavaltion laissa. Näistä määräyksistä mainitaan myös tuotteen symbolissa, käyttöohjeessa tai pakkauksessa. Uudelleenkäytöllä, materiaalien/paristojen uudelleenkäytöllä tai muilla vanhojen laitteiden uudelleenkäyttötapoilla on tärkeä vaikutus yhteisen ympäristömme suojelussa.

10. Vaatimustenmukaisuusvakuutus

CE Hama GmbH & Co KG vakuuttaa, että radiolaitetyyppi [00054850] on direktiivin 2014/53/EU mukainen.

EU-vaatimustenmukaisuusvakuutuksen täysimittainen teksti on saatavilla seuraavassa internetosoitteessa:
www.hama.com -> 00054850 -> Downloads.

Radiotaajuudet	Bluetooth: 2.402 - 2.480GHz WiFi: 2.412 - 2.472GHz WiFi: 5.150 - 5.350 GHz WiFi: 5.470 - 5.725 GHz
Suurin mahdollinen lähetysteho radiotaajuuksilla	Bluetooth: 6dBm (EIRP) WiFi: 2.4GHz / 17dBm (EIRP) WiFi: 5GHz / 16.5dBm (EIRP)

Käyttöä koske rajoituksia tai vaatimuksia:ssa/ssä

Belgia, Bulgaria, Tšekin tasavalta, Tanska, Saksa, Viro, Irlanti, Kreikka, Espanja, Ranska, Kroatia, Italia, Kypros, Latvia, Liettua, Luxemburg, Unkari, Malta, Alankomaat, Itävalta, Puola, Portugali, Romania, Slovenia, Slovakia, Suomi, Ruotsi, Yhdistynyt kuningaskunta

Ohje

Käytettäessä kanavia 36–64 (kanavia, joiden taajuus on 5150 MHz – 5350 MHz) tuotetta saa käyttää vain suljetuissa tiloissa.

Sähkömagneettikentille altistuksen rajoittamiseksi

Tämä laite on tarkoitettu käytettäväksi vähintään 20 cm:n etäisyydeltä käyttäjän tai lähellä olevien henkilöiden kehoista. Tätä laitetta ei saa pitää kehon lähellä.

**11. Kulutustiedot asetuksen (EY)
N:o 1275/2008 mukaan, joita on muutettu
asetuksella (EY) N:o 801/2013**

Tila	Kesto Laukaisuaika	Tehonkulutus (Watt)
pois päältä -tilalla O/I verkkokytkin (vain laitteissa, joissa on O/I-verkkokytkin)	–	≤ 0,50 W
Manuaalinen valmiustila (valmiustila laitteissa, joissa ei ole tietoja tai tilanäyttöä (manuaalinen)*)	–	≤ 0,50 W
Manuaalinen valmiustila (valmiustila laitteissa, joissa on tiedot tai tilanäyttö (manuaalinen)*)	–	≤ 1,00 W
Automaattinen valmiustila (valmiustila laitteissa, joissa ei ole tietoja tai tilanäyttöä**)	≤ 20 min	≤ 0,50 W
tieto- tai tilanäyttö (automaattinen valmiustila laitteissa, joissa on tiedot tai tilanäyttö**)	≤ 20 min	≤ 1,00 W
Verkkovalmiustila***	≤ 20 min	≤ 2,00 W

*Power-painikkeen painallus

**Ei verkkoyhteyttä – "Pidä verkkoyhteys – EI".

Ei käytettävissä FM-käyttötilassa, jos sellainen on.

***Verkkoyhteys – "Pidä verkkoyhteys – KYLLÄ".

Huomioi, että todellinen tehon kulutus voi riippua useista eri tekijöistä. Siihen vaikuttavat henkilökohtaiset asetukset, käyttötila, ympäristön lämpötila ja tuotteessa käytettävä laiteohjelmisto.

Yllä mainitut arvot ovat maksimiarvoja.

Todelliset viitearvot löytyvät seuraavasta osoitteesta:

www.hama.com -> 00054850 -> Downloads ->

Kulutustiedot

Betjeningselementer og visninger

A: Radio forside		
1		[SETTINGS/MENU]-tast
2		[PRESET 1]-tast
3		[PRESET]-tast
4		[PRESET 2]-tast
5		[INFO]-tast
6		[PRESET 3]-tast
7		[MUTE]-tast
8		[PRESET 4]-tast
9	M	[MODE]-tast
10		[PRESET 5]-tast
11		[HOME]-tast
12		[PRESET 6]-tast
13		[BACK]-tast
14		Infrarød modtager
15		[POWER]-tast** / [VOLUME] / [ENTER] / [NAVIGATE]
16		Hovedtelefonstik
17		2.8" farvedisplay

B: Radio bagside	
18	Strømkontakt
19	Netforsyningsledning
20	Optisk tilslutning
21	USB-port
22	Line-Out-stik
23	AUX-In-stik
24	Antenne*

Fjernbetjening

- [POWER/NETWORK STANDBY]-tast
- [MUTE]-tast
- Internet radio - modus
- DAB radio - modus
- FM radio - modus
- AUX - modus
- Backlight niveau
- Media-player – modus
- [MODE]-tast
- [EQUALIZER]-tast
- [ALARM]-tast
- [SLEEP]-tast
- [SNOOZE]-tast
- [MENU]-tast
- [PREVIOUS]-tast
- [NEXT]-tast
- Navigationstaster
 - ▲ op
 - ▼ ned
 - ◀ back / tilbage
 - ▶ frem, ok
- [SELECT] (Enter/OK)-tast
- [REWIND]-tast
- [FAST-FORWARD]-tast
- [VOLUME] +/- -taster
- Presets Up/Down-taster
- [PLAY/PAUSE] tast
- [BACK] (tilbage)-tast
- Preset-taster (1-10)
- [PRESETS / FAVORITES] menu
- [INFO]-tast

Vigtig henvisning – lynvejledning

- Dette er en lynvejledning, som giver dig vigtige basisinformationer såsom sikkerhedshenvisninger og oplysninger om ibrugtagningen af dit produkt.
- For at skåne miljøet og spare værdifulde råstoffer trykker firmaet Hama ikke den lange vejledning, men tilbyder den udelukkende som PDF-download.
- Den komplette **lange vejledning** findes på følgende internetadresse:
www.hama.com -> 00054850 -> Downloads
- Gem den lange vejledning på din computer til senere opslag, og udskriv den eventuelt.

1. Forklaring af advarselssymboler og henvisninger

Fare for elektrisk stød

Dette symbol henviser til fare for berøring med produktets uisolerede dele, som muligvis leder en farlig spænding, der er så kraftig, at der er fare for elektrisk stød.

Advarsel

Anvendes til at markere sikkerhedshenvisninger eller til at gøre opmærksom på særlige farer og risici.

Henvisning

Anvendes til at markere yderligere informationer eller vigtige henvisninger.

2. Pakningsindhold

- Hama DIR150BT
- Strømkabel
- Fjernbetjening
- 2x AAA-batterier
- Kort vejledning

3. Sikkerhedshenvisninger

- Produktet er beregnet til privat, ikke-erhvervs-mæssig husholdningsbrug.
- Beskyt produktet mod smuds, fugtighed og overophedning, og anvend det kun i tørre rum.
- Dette produkt skal, som alle elektriske produkter, opbevares utilgængeligt for børn!
- Tab ikke produktet, og udsæt det ikke for kraftige rystelser.
- Anvend ikke produktet uden for dets ydelsesgrænser, der er angivet i de tekniske data.
- Hold ubetinget børn borte fra emballeringsmaterialet, der er fare for kvælning.
- Bortskaf straks emballeringsmaterialet i henhold til de lokalt gældende forskrifter for bortskaffelse.
- Undlad at foretage ændringer på apparatet. Derved bortfalder alle garantikrav

Fare for elektrisk stød

- Åbn ikke produktet, og anvend det ikke længere ved beskadigelser.
- Anvend ikke produktet, hvis AC-adapteren, adapterkablet eller netledningen er beskadiget.
- Forsøg aldrig selv at vedligeholde eller reparere produktet. Overlad alle vedligeholdelsesarbejder til det ansvarlige fagpersonale.

Advarsel – batterier

- Sørg ubetinget for, at batteriernes poler vender rigtigt (påskrift + og -), og læg dem tilsvarende i. Ved manglende overholdelse er der fare for, at batterierne løber ud eller eksploderer.
- Anvend udelukkende genopladelige batterier (eller batterier), der svarer til den anførte type.
- Rengør batterikontakterne og modkontakterne, når batterierne sættes i.
- Tillad ikke, at børn udskifter batterier uden opsyn.
- Bland ikke gamle og nye batterier og batterier af forskellig type eller fra forskellige producenter.
- Fjern batterierne fra produkter, der ikke anvendes i længere tid (medmindre de holdes klar til et nødstilfælde).
- Kortslut ikke batterierne.
- Oplad ikke batterier.
- Kast ikke batterier i ild.
- Opbevar batterier uden for børns rækkevidde.
- Batterier må aldrig åbnes, beskadiges, indtages eller komme ud i miljøet. De kan indeholde giftige og miljøfarlige tungmetaller.
- Fjern og bortskaf brugte batterier fra produktet med det samme.
- Undgå opbevaring, læsning og anvendelse ved ekstreme temperaturer og ekstremt lavt lufttryk (som f.eks. i store højder).

4. Før ibrugtagningen

Henvisning

En udførlig beskrivelse af UNDOK-appen og det fulde funktionsomfang finder du i vores UNDOK-guide på:



www.hama.com -> 00054850 -> Downloads

Betjeningshenvisninger



- Tasten [OK] samt ► på fjernbetjeningen svarer til tasten [ENTER] på forsiden af radioen.
- Tasten ◀ på fjernbetjeningen svarer til tasten [BACK] på forsiden af radioen
- Tasterne ▲ ▼ på fjernbetjeningen svarer til at dreje til venstre og højre på navigationsreguleringen på forsiden af radioen.

Ibrugtagning af fjernbetjeningen

Åbn batterirummets afdækning. Den befinder sig på bagsiden af fjernbetjeningen og kan åbnes ved at skubbe det i den markerede retning.

Til leveringsomfanget hører to AAA-batterier, som du skal lægge i batterirummet ved ibrugtagningen. Sørg for, at batteriernes poler vender rigtigt, når du lægger dem i. Den foreskrevne polaritet (+/-) er markeret i batterirummet.

4.1 WLAN (kabeløst netværk)

- Kontrollér, at routeren er tændt, fungerer korrekt, og at der er forbindelse til internettet.
- Aktivér din routers WLAN-funktion.
- Læs betjeningsvejledningen til din router med hensyn til WLAN-forbindelsens korrekte funktion.
- Gå derefter frem som beskrevet under pkt. 5 „Ibrugtagning“.

5. Ibrugtagning

5.1 Tilkobling

- Forbind netkablet med en korrekt installeret stikdåse.

Advarsel



- Tilslut kun produktet til en stikdåse, der er tilladt til det. Det skal altid være nemt at nå netstikdåsen.
- Afbryd produktet fra nettet ved hjælp af tænd/sluk-kontakten – Træk netledningen ud af stikdåsen, hvis kontakten ikke findes.

- Tænd på afbryderen.
- Vent, indtil radioens initialisering er afsluttet.
- Tryk på [POWER]-tasten ☺ for at tænde radioen. (tryk på den venstre drejeregulering)

Bemærk – når radioen tændes første gang



- Når der startes første gang, startes indstillingsassistenten (setup wizard).
- Du kan springe assistenten over og hente den igen senere.

5.2 Sprog og indstillingsassistent

Radioen anvender engelsk ved den første systemstart.

Gå frem på følgende måde for at ændre dette:

Tryk på [MENU] > System Opsætning > Sprog > Vælg sprog

Bekræft dit valg ved at trykke på [ENTER]- eller [OK]-tasten.

Bemærkning



Der kan vælges mellem følgende sprog:

Engelsk, tysk, dansk, hollandsk, finsk, fransk, italiensk, norsk, polsk, portugisisk, spansk, svensk, tyrkisk, tjekiske og slovakiske.

6. Vedligeholdelse og pleje

- Rengør kun dette produkt med en fnugfri, let fugtet klud, og anvend ikke aggressive rengøringsmidler.
- Hvis du ikke anvendes produktet i længere tid, skal du slukke apparatet og afbryde det fra strømforsyningen. Opbevar det på et rent, tørt sted uden sollys.

7. Udelukkelse af garantikrav

Hama GmbH & Co KG påtager sig ikke ansvar eller garanti for skader, der skyldes ukorrekt installation, montering og ukorrekt brug af produktet eller manglende overholdelse af betjeningsvejledningen og/eller sikkerhedshenvisningerne.

8. Service og support

Kontakt venligst Hama-produktrådgivningen, hvis du har spørgsmål vedrørende produktet.

Hotline: +49 9091 502-115 (tysk/engelsk)

Du finder flere supportinformationer på:

www.hama.com

Den fuldstændige lange vejledning kan findes på følgende internetadresse:

www.hama.com -> 00054850 -> Downloads

9. Bortskaffelseshenvisninger

Anvisninger til beskyttelse af miljøet:



Fra og med indførelsen af EU-direktiverne 2012/19/EU og 2006/66/EF i national ret gælder følgende:

Elektrisk og elektronisk udstyr samt batterier må ikke bortskaffes sammen med almindeligt husholdningsaffald. Forbrugeren er lovmæssigt forpligtet til at aflevere udtjent elektrisk og elektronisk udstyr samt batterier til dertil indrettede, offentlige indsamlingssteder eller til forhandleren. De nærmere bestemmelser vedr. dette fastlægges af lovgivningen i det pågældende land. Symbolet på produktet, brugsvejledningen eller emballagen henviser til disse bestemmelser. Ved genbrug, genvinding eller andre former for nyttiggørelse af udtjent udstyr/batterier giver du et vigtigt bidrag til beskyttelse af miljøet.

10. Overensstemmelseserklæring

CE Hermed erklærer Hama GmbH & Co KG, at radioudstyrstypen [00054850] er i overensstemmelse med direktiv 2014/53/EU.

EU-overensstemmelseserklæringens fulde tekst kan findes på følgende internetadresse:
www.hama.com -> 00054850 -> Downloads.

Frekvensbånd	Bluetooth: 2.402 - 2.480GHz WiFi: 2.412 - 2.472GHz WiFi: 5.150 - 5.350 GHz WiFi: 5.470 - 5.725 GHz
Maksimal radiofrekvenseffekt	Bluetooth: 6dBm (EIRP) WiFi: 2.4GHz / 17dBm (EIRP) WiFi: 5GHz / 16.5dBm (EIRP)

Begrænsninger eller krav i

Belgien, Bulgarien, Tjekkiet, Danmark, Tyskland, Estland, Irland, Grækenland, Spanien, Frankrig, Kroatien, Italien, Cypern, Letland, Litauen, Luxembourg, Ungarn, Malta, Nederlandene, Østrig, Polen, Portugal, Rumænien, Slovenien, Slovakiet, Finland, Sverige, Storbritannien

Henvisning

Hvis kanalerne 36-64 (frekvens 5,150 GHz - 5,350 GHz) anvendes, må produktet kun anvendes i lukkede rum.

Vedr. begrænsning af eksponering for elektromagnetiske felter

Dette apparat er beregnet til at anvendes i en afstand af mindst 20 cm fra brugerens krop eller personer i nærheden. Dette apparat må ikke bæres på kroppen.

11. Forbrugsangivelser i henhold til forordning (EU) nr. 801/2013 til ændring af forordning (EF) nr. 1275/2008

Tilstand	Varighed Udløsningsstidspunkt	Energiforbrug (Watt)
slukket tilstand 0/I Netafbryder (kun ved apparater med 0/I-netafbryder)	—	≤ 0.50 W
Manuel standbytilstand (Standbytilstand for apparater uden informations- eller statusvisning (manuel)*)	—	≤ 0.50 W
Manuel standbytilstand (Standbytilstand for apparater med informations- eller statusvisning (manuel)*)	—	≤ 1.00 W
Automatisk standbytilstand (Standby for apparater uden informations- eller statusvisning**)	≤ 20 min	≤ 0.50 W
informations- eller statusdisplay (Automatisk standbytilstand for apparater med informations- eller statusvisning (manuel)**)	≤ 20 min	≤ 1.00 W
Netværksforbundet standbytilstand***	≤ 20 min	≤ 2.00 W

* Tryk på Power-tasten

** Ikke i netværk - "Bibeholdelse af netværksforbindelse - NEI". Ikke tilgængelig i driftsmodus FM, hvis den findes.

** I netværk - "Bibeholdelse af netværksforbindelse - JA".

Vær opmærksom på, at det faktiske effektforbrug kan afhænge af flere faktorer. Hertil hører de personlige indstillinger, driftsmodus, omgivelsestemperaturen og den anvendte produktfirmwareversion.

Ovenstående værdier er maksimumsværdier.

Du finder de faktiske referenceværdier på:

www.hama.com -> 00054850 -> Downloads ->

Forbrugsangivelser

Betjeningselementer og indikatorer

A: Radio forside		
1		[SETTINGS/MENU]-knapp
2		[PRESET 1]-knapp
3		[MEMORY]-knapp
4		[PRESET 2]-knapp
5		[INFO]-knapp
6		[PRESET 3]-knapp
7		[MUTE]-knapp
8		[PRESET 4]-knapp
9	M	[MODE]-knapp
10		[PRESET 5]-knapp
11		[HOME]-knapp
12		[PRESET 6]-knapp
13		[BACK]-knapp
14		Infrarødmottager
15		[POWER]-knapp** / [VOLUME] / [ENTER] / [NAVIGATE]
16		Hodetelefonkontakt
17		2.8" fargedisplay

B: Radio bakside	
18	Nettbryter
19	Nettilførselsledning
20	Optisk tilkobling
21	USB-tilkobling
22	Line-Out-kontakt
23	AUX-In-kontakt
24	Antenne*

Fjernkontroll

- [POWER/NETWORK STANDBY]-knapp
- [MUTE]-knapp
- Internett radio - modus
- DAB radio - modus
- FM radio - modus
- AUX - modus
- Backlight nivå
- Media-player – modus
- [MODE]-knapp
- [EQUALIZER] knapp
- [ALARM]-knapp
- [SLEEP]-knapp
- [SNOOZE]-knapp
- [MENU]-knapp
- [PREVIOUS]-knapp
- [NEXT]-knapp
- Navigasjonsknapper
 - ▲ Opp
 - ▼ Ned
 - ◀ Back/tilbake
 - ▶ Forover, OK
- [SELECT] (Enter/OK)-knapp
- [REWIND]-knapp
- [FAST-FORWARD]-knapp
- [VOLUME] +/- -knapper
- Presets opp/ ned-taster
- [PLAY/PAUSE] knapp
- [BACK] (Zurück)-knapp
- Preset-taster (1-10)
- [PRESETS/FAVORITTE] meny
- [INFO]-knapp

Viktig anvisning - hurtigveiledning

- Dette er en hurtigveiledning som gir deg den viktigste grunnleggende informasjonen, som for eksempel sikkerhetsinstruksjoner og å ta produktet i bruk.
- Av hensyn til miljøvern og for å spare bruk verdifulle råvarer avstår selskapet Hama fra å trykke en lang bruksanvisning og tilby heller dette utelukkende som en PDF-nedlastning.
- Den komplette **lange bruksanvisningen** finnes på følgende Internettadresse:
www.hama.com -> 00054850 -> Downloads
- Lagre bruksanvisningen på datamaskinen for senere bruk og skriv den ut hvis nødvendig.



1. Forklaring av faresymboler og merknader

Fare for elektriske støt



Dette symbolet viser til fare for berøring av produktdele som ikke er isolert og som potensielt leder farlig spenning med en styrke som kan forårsake elektriske støt.

Advarsel



Benyttes for å merke sikkerhetsinformasjon eller for å rette oppmerksomheten mot spesielle farer og risikoer.

Anvisning



Benyttes for å merke informasjon eller viktige merknader ytterligere.

2. Pakkeinnhold

- Hama DIR150BT
- Nettkabel
- Fjernkontroll
- 2x AAA batterier
- Kortveiledning

3. Sikkerhetsanvisninger

- Produktet er konstruert for privat, ikke-yrkesmessig bruk i hjemmet.
- Ikke utsett apparatet for smuss, fuktighet og overoppheting, og bruk det kun i tørre rom.
- Dette produktet skal, som alle elektriske apparater, oppbevares utilgjengelig for barn!
- Produktet skal ikke falle ned fra høyder, og må ikke utsettes for kraftig risting.
- Produktet skal ikke benyttes utenfor de ytelsesgrensene som er angitt under tekniske spesifikasjoner.
- På grunn av fare for kvelning skal små barn holdes unna emballasjen.
- Fjern emballasjen umiddelbart i henhold til gyldige lokale forskrifter for avfallshåndtering.
- Foreta aldri endringer på apparatet. Det vil føre til at garantikrav ikke lenger kan gjøres gjeldende.

Fare for elektriske støt



- Produktet skal ikke åpnes og ikke benyttes dersom det er skadet.
- Produktet må ikke brukes hvis AC-adapteren, adapterledningen eller strømledningen er skadet.
- Prøv aldri å vedlikeholde eller reparere produktet på egenhånd. Vedlikeholdsarbeid skal kun utføres av ansvarlig fagpersonell.

Advarsel – Batterier



- Vær alltid oppmerksom på batterienes polaritet (+ og -) og sørg for at batteriene legges inn korrekt. Hvis dette ikke overholdes, er det fare for at batteriet utlades eller at de eksploderer.
- Bruk kun oppladbare batterier (eller batterier) som tilfredsstiller typen som er angitt.
- Rengjør batterikontaktene og motkontaktene før du legger inn batteriene.
- Små barn skal ikke skifte batterier uten tilsyn av en voksen.
- Bland aldri gamle og nye batterier, og bruk aldri batterier av forskjellige typer eller fra forskjellige produsenter.
- Fjern batteriene fra produkter som ikke skal brukes i en lengre tidsperiode (unntatt hvis de må holdes klare for et nødstilfelle).
- Batteriene skal aldri kortsluttes.
- Ikke lad opp batteriene.
- Kast aldri batterier i åpne flammer.
- Batterier skal oppbevares utilgjengelig for barn.
- Batterier må aldri åpnes, skades, svelges eller havne i miljøet. De kan inneholde giftige og miljøskadelige tungmetaller.
- Ta ut og kasser brukte batterier fra produktet med en gang.
- Unngå lagring, lading og bruk i ekstreme temperaturer og ved ekstremt lavt lufttrykk (som f.eks. i store høyder).

4. Før idriftsettelse

Henvisning

Du finner en utførlig beskrivelse av UNDOK-appen og det fulle funksjonsomfanget i vår UNDOK-guide på:



www.hama.com -> 00054850 -> Downloads

Informasjon om bruk

- Knappen [OK] samt ► på fjernkontrollen tilsvarer knappen [ENTER] på forsiden av radioen.
- Knappen ◀ på fjernkontrollen tilsvarer knappen [BACK] på forsiden av radioen.
- Knappene ▲ ▼ på fjernkontrollen har samme funksjon som når navigasjonsbryteren på forsiden av radioen vris mot høyre/venstre.

Ta fjernkontrollen i bruk

Åpne dekelet til batterirommet. Den befinner seg på baksiden av fjernkontrollen og åpnes ved at den skyves i merket retning.

Leveransen omfatter to AAA-batterier, som må legges inn i batterirommet før produktet kan benyttes. Kontroller at polariteten er korrekt når batteriene legges inn. Korrekt polaritet (+ / -) er merket på batterirommet.

4.1 WLAN (kabeløst nettverk)

- Kontroller at ruterens er innkoblet og fungerer som den skal, og at forbindelsen til Internett er etablert.
- Aktiver ruterens WLAN-funksjon.
- Med hensyn til korrekt funksjon ved WLAN-forbindelsen må du lese ruterens bruksveiledning.
- Gå videre frem som beskrevet under punkt 5, Idriftsettelse.

5. Idriftsettelse

5.1 Innkobling

- Koble nettkabelen til en forskriftsmessig installert stikkontakt.

Advarsel



- Apparatet skal kun brukes med en stikkontakt som er godkjent for formålet. Nettstikkkontakten må være lett tilgjengelig til enhver tid.
- Koble produktet fra nettet ved hjelp av AV-/PÅ-bryteren – hvis den ikke er tilgjengelig, trekker du nettledningen ut av stikkkontakten.

- Slå på nettdelen.
- Vent til radioens startprosedyre er avsluttet.
- Trykk på [POWER]-knappen , for å slå på radioen. (trykk på venstre dreiebryter)

Merknad ved første gangs innkobling



- Oppsettassistenten (Setup Wizard) startes automatisk ved første gangs oppstart.
- Du kan velge å hoppe over assistenten og hente på et senere tidspunkt.

5.2 Språk og innretningsassistent

Ved første systemstart benytter radioen engelsk språk. Slik endrer du dette:

Trykk [MENU] > Systemoppsett > Språk > Velge språk

Bekreft ved å trykke på [ENTER] eller [OK]-knappen.

Merknad



Du kan velge følgende språk:

Engelsk, tysk, dansk, nederlandsk, finsk, fransk, italiensk, norsk, polsk, portugisisk, spansk, svensk, tyrkisk, tsjekkisk og slovakisk.

6. Vedlikehold og pleie

- Dette produktet skal kun rengjøres med en lofri, lett fuktet klut, uten aggressive rengjøringsmidler.
- Hvis produktet ikke skal benyttes på en stund, må det kobles ut og kobles fra strømforsyningen. Produktet må lagres på et rent, tørt sted, uten direkte solinnstråling.

7. Fraskrivelse av ansvar

Hama GmbH & Co KG overtar ingen form for ansvar eller garanti for skader som kan tilbakeføres til ukynlig installering eller montering eller ukynlig bruk av produktet eller som følge av at produktet har blitt benyttet uten at bruksveiledningen og/eller sikkerhetsanvisningene er tatt hensyn til.

8. Service og support

Hama-produktservice hjelper deg gjerne videre dersom du har spørsmål om produktet.

Telefonsupport: +49 9091 502-115 (tysk/engelsk)

Her finner du ytterligere supportinformasjon:
www.hama.com

Den komplette lange veiledningen finnes på følgende Internettadresse:
www.hama.com -> 00054850 -> Downloads

9. Avfallshåndtering

Informasjon om beskyttelse av miljøet:



Fra tidspunktet for omsetning av de europeiske direktivene 2012/19/EU og 2006/66/EF i nasjonal rett gjelder følgende:

Elektriske og elektroniske apparater og batterier må ikke deponeres sammen med husholdningssøppelet. Forbrukeren er lovmessig forpliktet til å levere elektriske og elektroniske apparater og batterier til de offentlige samlestedene eller tilbake til stedet hvor produktene ble kjøpt. Detaljer angående dette reguleres av hvert land. Symbolet på produktet, bruksanvisningen eller emballasjen henviser om disse bestemmelsene. Med resirkulering, gjenbruk av stoffer eller andre former av gjenbruk av gamle apparater/batterier bidrar du betydelig til å beskytte miljøet vårt.

10. Samsvarserklæring

CE Hermed erklærer Hama GmbH & Co KG at radioanleggstypen [00054850] tilsvarer direktiv 2014/53/EU. Den komplette teksten til EU-samsvarserklæringen finnes på følgende Internettadresse: www.hama.com -> 00054850 -> Downloads.

Frekvensbånd/ frekvensbånd	Bluetooth: 2.402 - 2.480GHz WiFi: 2.412 - 2.472GHz WiFi: 5.150 - 5.350 GHz WiFi: 5.470 - 5.725 GHz
Avstrålt maksimal sendeeffekt	Bluetooth: 6dBm (EIRP) WiFi: 2.4GHz / 17dBm (EIRP) WiFi: 5GHz / 16.5dBm (EIRP)

Innskrenkninger eller krav i

Belgia, Bulgaria, Tsjekkia, Danmark, Tyskland, Estland, Irland, Hellas, Spania, Frankrike, Kroatia, Italia, Kypros, Latvia, Litauen, Luxemburg, Ungarn, Malta, Nederland, Østerrike, Polen, Portugal, Romania, Slovenia, Slovakia, Finland, Sverige, Storbritannia

Anvisning

Hvis kanalene 36-64 (frekvens 5150 MHz - 5350 MHz) brukes, må apparatet bare brukes i lukkede rom.

For å begrense eksponering til elektromagnetiske felt

Denne enheten er ment for bruk på en avstand på minst 20 cm til brukerens kropp eller personer i nærheten. Denne enheten må ikke bæres på kroppen.

11. Forbruksinformasjon i henhold til forordning (EU) nr. 801/2013 for endring av forordning (EF) nr. 1275/2008

Tilstand	Varighet utløsningstid	Effektforbruk (watt)
Av-tilstand (kun på apparater med 0/I strømbryter)	–	≤ 0,50 W
Beredskapstilstand (standby) på apparater uten informasjon eller statusindikering (manuell)*	–	≤ 0,50 W
Beredskapstilstand (standby) på apparater med informasjon eller statusindikering (manuell)*	–	≤ 1,00 W
Automatisk beredskapstilstand (standby) på apparater uten informasjon eller statusindikering **	≤ 20 min	≤ 0,50 W
Automatisk beredskapstilstand (standby) på apparater med informasjon eller statusindikering **	≤ 20 min	≤ 1,00 W
Standby-modus i nettverk***	≤ 20 min	≤ 2,00 W

* Trykk på Power-tasten

** Ikke i nettverk - «Holde nettverksforbindelse - NEI».

Ikke tilgjengelig i standby-modus FM hvis tilgjengelig.

*** I nettverk - «Holde nettverksforbindelse - JA»

Merk at det faktiske effektforbruket kan være avhengig av flere faktorer. Det inkluderer de personlige innstillingene, driftsmodusen, omgivelsestemperaturen og anvendt fastvareversjon av produktet.

De ovennevnte verdiene er maksimalverdiene.

De faktiske referanseverdiene finner du på:

www.hama.com -> 00054850 -> Downloads ->

Forbruksinformasjon

hama

Hama GmbH & Co KG
86652 Monheim/Germany
www.hama.com

The Spotify software is subject to third party licenses found here:
www.spotify.com/connect/third-party-licenses

The Bluetooth® word mark and logos are registered trademarks owned by Bluetooth SIG, Inc. and any use of such marks by Hama GmbH & Co KG is under license. Other trademarks and trade names are those of their respective owners.

All listed brands are trademarks of the corresponding companies. Errors and omissions excepted, and subject to technical changes. Our general terms of delivery and payment are applied.

00054850/06.22