

00054852  
(SIRIUM3800ABT)

***hama***<sup>®</sup>  
THE SMART SOLUTION

**Mini Soundbar with subwoofer**

**Mini Soundbar mit Subwoofer**



Operating Instructions / Bedienungsanleitung / Mode d'emploi / Instrucciones de uso /  
Руководство по эксплуатации / Istruzioni per l'uso / Gebruiksaanwijzing / Οδηγίες χρήσης / Instrukcja obsługi /  
Használati útmutató / Návod k použití / Návod na použitie / Manual de instruções / Kullanma kılavuzu /  
Manual de utilizare / Bruksanvisning / Käyttöohje / Работна инструкция / Betjeningsvejledning / Manuelt stasjonssøk

## Alexa Voice Service

Comando vocale	✓
Numero dei microfoni	3
Disposizione del microfono	Campo lontano

## Connettività

WiFi (standard); (chiave di attivazione, WPS)	WiFi 2.4GHz (b/g/n) 2x2 Mimo; WPA, WPA2, WPS
Bluetooth (standard)	4.0
USB	Playback
Digitale ottico IN	✓
Digitale coassiale IN	✓
RCA (cinch) IN	✓
AUX-IN	✓

## Equalizzatore / DSP

Profili	3 modalità (CINEMA; MUSIC, VOICE)
---------	-----------------------------------

## Streaming

Wifi Stream (DLNA compatibile)	✓
UPNP	✓

## Altoparlante

Campo completo altoparlante	2x 2.5"
Portata campo di frequenza	20 Hz ~ 20 KHz
Classe amplificatore	Class D

## Ulteriori dettagli e specifiche

Telecomando	Hama SRC-1805
Batterie	2x AAA
Possibilità di montaggio a parete	✓
Consumo energetico soundbar	max. 30 W Standby: < 3 W
Consumo energetico subwoofer	max. 45 W Standby: < 0.5 W
Dimensioni (L x A x P)	43.5 cm x 10.2 cm x 8.4 cm
Peso	Subwoofer 5285 g Soundbar 1743 g

## Toni bassi

Driver	1x 6.5"
Portata campo di frequenza	20 Hz ~ 150 Hz
Classe amplificatore	Class D

## Standard & Decoder

Certificazione Dolby	Dolby 2.1
Max. Definizione suono (Hi-Res)	192 kHz / 24 bit
Supporto Audio Hi-Res Codecs	FLAC, ALAC

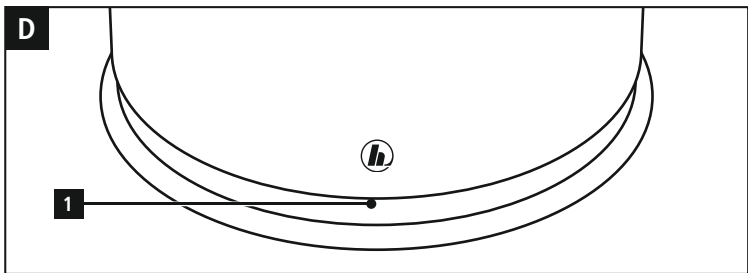
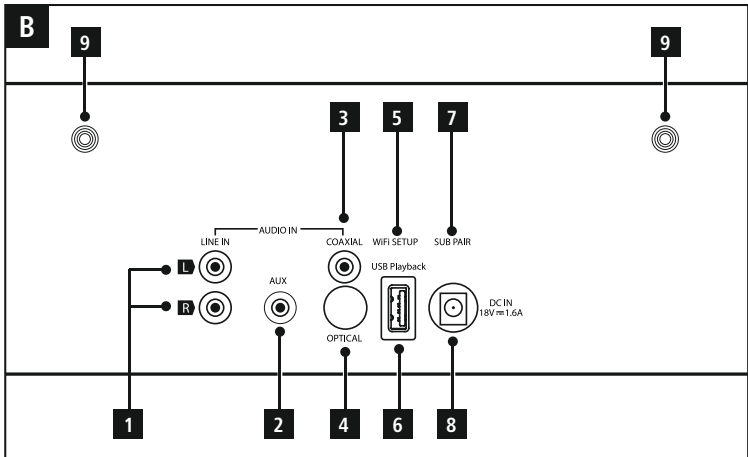
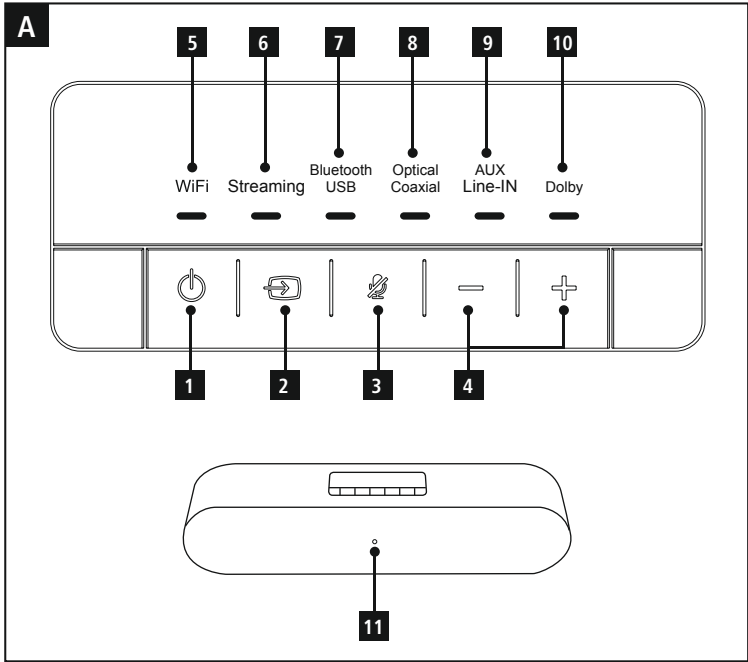

C

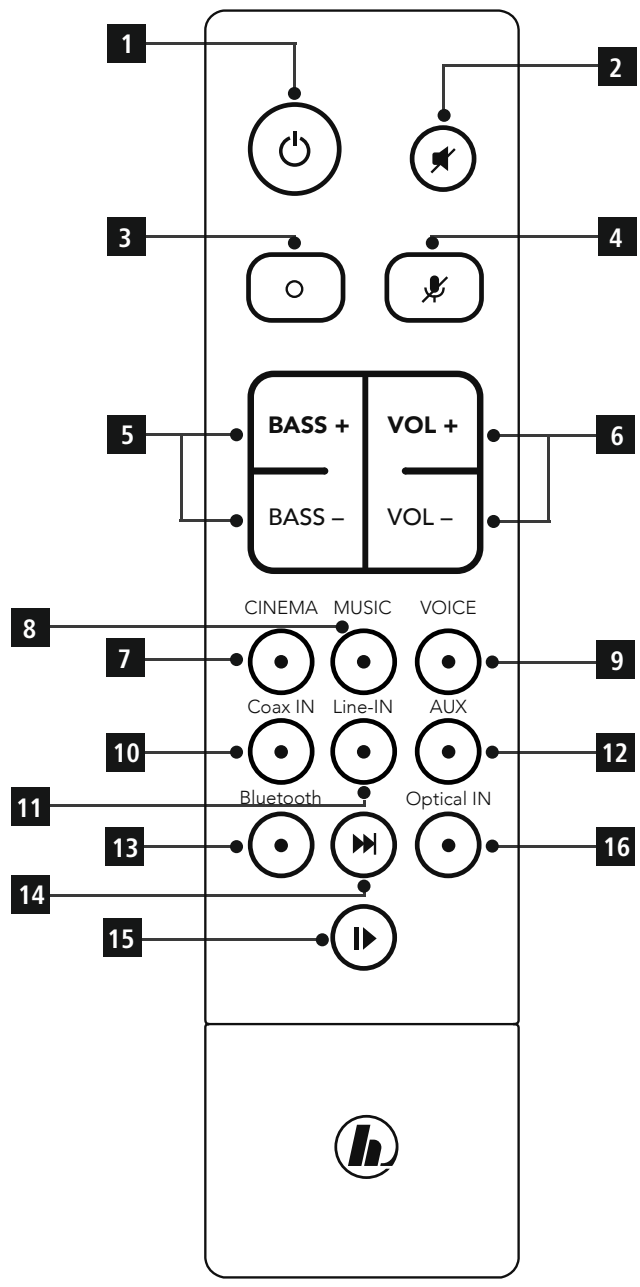

## Elementi di comando e indicazioni

### A: Campo di controllo soundbar

1	Tasto [POWER]
2	Tasto [MODE]
3	Tasto [Azione / Mute Microfono]
4	Tasti [VOLUME] +/-
5	LED di stato della rete
6	LED di stato dello streaming
7	LED di stato Bluetooth/USB
8	LED di stato ottico/coassiale
9	LED di stato AUX/Line in
10	LED di stato Dolby
11	Alexa status LED

### B: Lato posteriore

1	Presse Line in L/R
2	Presse AUX In
3	Presse coassiale
4	Presse con fibra ottica
5	Tasto [WIFI SETUP] rete
6	Playback USB
7	Tasto [PAIRING] subwoofer
8	Cavo di rete
9	Filettatura per il fissaggio a parete

### C: Telecomando

1	Tasto [POWER]
2	Tasto [MUTE]
3	Tasto azione
4	Tasto [MUTE] microfono
5	Tasti [BASS] +/-
6	Tasti [VOLUME] +/-
7	CINEMA
8	MUSIC
9	VOICE
10	Modalità COAX-IN
11	Modalità LINE In
12	Modalità AUX
13	Modalità Bluetooth
14	Tasto [FORWARD]
15	Tasto [PLAY/PAUSE]
16	Modalità Optical In

### D: Subwoofer

1	Tasto [PAIRING] subwoofer
---	---------------------------

## LED indicator

Wifi	Streaming	Bluetooth USB	Optical Coaxial	Aux Line-IN	Dolby	Alexa LED	
off							Power off.
lampeggia							WPS è attivo.
impulsi							La configurazione iniziale può essere effettuata attraverso la app Hama Smart Audio.
lampeggia lentamente							Non c'è nessuna connessione alla rete.
	luce fissa						La soundbar si trova in modalità streaming. Riproduzione di file audio (ad esempio dalla radio Internet).
		lampeggia velocemente					La soundbar si trova in modalità Bluetooth pairing. Può essere stabilita la connessione iniziale a un dispositivo mobile.
		luce fissa					La soundbar si trova in modalità Bluetooth. Una connessione a un dispositivo mobile è stata completata correttamente.
		lampeggia lentamente					La soundbar si trova in modalità Bluetooth. Non c'è alcuna connessione a un dispositivo mobile.
		luce fissa					La soundbar si trova in modalità USB. Può essere collegato un supporto di memoria esterno.
			luce fissa				La soundbar si trova in modalità ottica. Un terminale può essere collegato tramite l'ingresso digitale.
			luce fissa				La soundbar si trova in modalità coassiale. Un terminale può essere collegato tramite l'ingresso digitale.
				luce fissa			La soundbar si trova in modalità AUX. Un terminale può essere collegato tramite l'ingresso analogico. I file audio possono essere riprodotti attraverso AUX IN.

Wifi	Streaming	Bluetooth USB	Optical Coaxial	Aux Line-IN	Dolby	Alexa LED	
				luce fissa			La soundbar si trova in modalità LINE. Un terminale può essere collegato tramite l'ingresso analogico. I file audio possono essere riprodotti attraverso LINE IN.
					luce fissa		Il segnale audio viene riprodotto tramite Dolby.
						luce fissa	È attivata la modalità mute. Tutti i microfoni sono silenziati. Alexa non risponde alla parola di attivazione.
						lampeggia velocemente	Viene eseguito un aggiornamento del software. Non interrompere il collegamento con l'alimentazione di corrente. Alexa non riconosce alcun comando vocale.
						lampeggia lentamente	Non c'è alcuna connessione a Internet. Alexa non riconosce alcun comando vocale.
						luce fissa	Alexa è attiva e riconosce i comandi vocali.
						lampeggia velocemente in modo alternato con i colori blu e ciano	Alexa elabora un comando vocale. Viene preparata una risposta. Non possono essere impartiti altri comandi vocali.
						lampeggia lentamente in modo alternato con i colori blu e ciano	Alexa reagisce/risponde a un comando vocale.
						non lampeggia	Alexa è in modalità stand-by. Alexa viene attivata attraverso la parola di attivazione/il tasto push-to-talk.
						lampeggia lentamente	Alexa visualizza che c'è un nuovo messaggio / chiamata (persa).

---

## Indice

<b>1. Spiegazione dei simboli di avvertimento e delle indicazioni</b>	<b>5</b>
<b>2. Contenuto della confezione</b>	<b>5</b>
<b>3. Indicazioni di sicurezza</b>	<b>5</b>
<b>4. Prima della messa in funzione</b>	<b>6</b>
<b>5. Messa in esercizio</b>	<b>6</b>
<b>6. Impostazione della soundbar</b>	<b>6</b>
6.1. Scaricamento della app Hama Smart Audio	6
6.2. Prima impostazione del dispositivo con la app Hama Smart Audio (funzione ALEXA)	6
<b>7. Bluetooth®</b>	<b>10</b>
<b>8. Collegamento automatico Bluetooth® (dopo il pairing)</b>	<b>11</b>
<b>9. Interrompere la connessione Bluetooth®</b>	<b>11</b>
<b>10. Collegamento tramite ingresso/line in ausiliario</b>	<b>11</b>
<b>11. Collegamento tramite cavo ottico/coassiale</b>	<b>11</b>
<b>12. Funzione di Alexa (comando vocale)</b>	<b>12</b>
<b>13. Posizionamento nella stanza</b>	<b>12</b>
<b>14. Profili equalizzatore</b>	<b>12</b>
<b>15. Regolazione dei bassi</b>	<b>12</b>
<b>16. Regolazione del volume</b>	<b>12</b>
<b>17. Connessione wireless (WLAN)</b>	<b>12</b>
<b>18. Creare un collegamento con un'altra rete domestica</b>	<b>13</b>
<b>19. Collegamento subwoofer e soundbar (Pairing)</b>	<b>13</b>
<b>20. Usando il tuo telecomando esistente</b>	<b>13</b>
<b>21. Impostazioni di fabbrica</b>	<b>13</b>
<b>22. Aggiornamento software</b>	<b>14</b>
<b>23. Montaggio a parete</b>	<b>14</b>
<b>24. Cura e manutenzione</b>	<b>14</b>
<b>25. Esclusione di garanzia</b>	<b>14</b>
<b>26. Assistenza e supporto</b>	<b>14</b>
<b>27. Indicazioni di smaltimento</b>	<b>14</b>
<b>28. Dichiarazione di conformità</b>	<b>14</b>



Grazie per avere acquistato un prodotto Hama!  
Prima della messa in esercizio, leggete attentamente le seguenti istruzioni e avvertenze, quindi conservatele in un luogo sicuro per una eventuale consultazione. In caso di cessione dell'apparecchio, consegnate anche le presenti istruzioni al nuovo proprietario.

## 1. Spiegazione dei simboli di avvertimento e delle indicazioni

### Pericolo dovuto a scossa elettrica

Questo simbolo indica un pericolo dovuto al contatto con parti non isolate del prodotto che potrebbero provocare una tensione pericolosa di entità tale da generare il pericolo di una scossa elettrica.

### Attenzione

Viene utilizzato per contrassegnare le indicazioni di sicurezza oppure per rivolgere l'attenzione verso particolari rischi e pericoli.

### Avvertenza

Viene utilizzato per contrassegnare informazioni supplementari o indicazioni importanti.

## 2. Contenuto della confezione

- Mini Soundbar Smart „SIRIUM3800ABT“
- Subwoofer wireless
- Telecomando Hama SRC1805
- 2x batterie AAA
- 1x cavo in fibra ottica per segnale
- Alimentatore
- Istruzioni brevi

## 3. Indicazioni di sicurezza

- Il prodotto è concepito per l'uso domestico privato, non commerciale.
- Proteggere il prodotto da sporcizia, umidità e surriscaldamento e utilizzarlo solo in ambienti asciutti.
- Tenere questo apparecchio, come tutte le apparecchiature elettriche, fuori dalla portata dei bambini!
- Non fare cadere il prodotto e non sottoporlo a forti scossoni!
- Non mettere in esercizio il prodotto al di fuori dei suoi limiti di rendimento indicati nei dati tecnici.
- Tenere l'imballo fuori dalla portata dei bambini, pericolo di soffocamento!
- Smaltire immediatamente il materiale d'imballaggio attenendosi alle prescrizioni locali vigenti.
- Non apportare modifiche all'apparecchio per evitare di perdere i diritti di garanzia.

### Pericolo dovuto a scossa elettrica

- Non aprire il prodotto e non utilizzarlo più se danneggiato.
- Non utilizzare il prodotto se l'adattatore, il cavo di allacciamento o il cavo di rete sono danneggiati.
- Non tentare di aggiustare o riparare l'apparecchio da soli. Fare eseguire qualsiasi lavoro di riparazione al personale specializzato competente.

### Attenzione - batterie

- Osservare sempre la corretta polarità (dicitura + e -) delle batterie e inserirle di conseguenza. La mancata osservanza comporta la perdita di potenza o il rischio di esplosione delle batterie.
- I bambini possono sostituire le batterie solo sotto la sorveglianza degli adulti.
- Non utilizzare batterie di tipi o costruttori diversi, né mischiare batterie vecchie e nuove.
- Rimuovere le batterie dal prodotto se non viene utilizzato per un lungo periodo a meno che non venga tenuto a disposizione per le emergenze.
- Non cortocircuitare le batterie.
- Non caricare le batterie.
- Non gettare le batterie nel fuoco.
- Conservare le batterie al di fuori della portata dei bambini.



## 4. Prima della messa in funzione

### Messa in funzione del telecomando

Aprire il coperchio del vano batterie. Esso si trova sul retro del telecomando e può essere aperto spingendolo nella direzione contrassegnata.

In dotazione sono comprese due batterie AAA che devono essere inserite nel vano batterie per la messa in funzione. Durante l'inserimento delle batterie, prestare attenzione alla polarità corretta. La polarità corretta è indicata da (+ / -) nel vano batterie.

## 5. Messa in esercizio



### Attenzione

- Utilizzare il prodotto solo con una presa adatta a tale scopo. La presa deve trovarsi nei pressi del prodotto ed essere facilmente accessibile.
- Se presente, staccare il prodotto dalla rete mediante un interruttore di accensione/spengimento, altrimenti staccare il cavo rete direttamente dalla presa.
- Se si utilizzano prese multiple, prestare attenzione che le utenze collegate non superino la potenza totale assorbita.
- Scollegare la radio dalla presa di rete se non la si utilizza per lungo tempo.

## Accensione

- Collegare il cavo di rete del dispositivo soundbar e del dispositivo subwoofer a una presa installata correttamente.
- Per accendere il dispositivo soundbar, premere **[POWER]** (1). In alternativa premere il tasto **[POWER]** (1) del telecomando.



### Nota – Prima accensione

- La soundbar e il subwoofer vengono forniti già collegati tra di loro.
- Durante la prima accensione la soundbar si trova in modalità "prima accensione del dispositivo" non appena il LED di stato della rete (5) inizia a lampeggiare.
- Nel caso che la modalità di impostazione non fosse attiva, premere brevemente il tasto **[WIFI-SETUP]** (5) sul lato posteriore del dispositivo, in modo da attivare la modalità WPS. Il LED di stato inizia a lampeggiare.
- In alternativa premere e tenere premuto il tasto **[WIFI-SETUP]** per ca. 7 secondi per aprire l'AccessPoint. Il LED di stato inizia a lampeggiare.

## 6. Impostazione della soundbar



### Nota

- Per sfruttare al massimo tutte le funzioni del prodotto è necessario scaricare la app addizionale Amazon Alexa e creare un account Amazon. Seguire attentamente le istruzioni per l'installazione della app Amazon Alexa. Per ulteriori informazioni visitare il sito [www.amazon.com](http://www.amazon.com)
- Assicurarsi che il dispositivo sia dotato delle prese necessarie per il collegamento con la soundbar. A questo proposito consultare le istruzioni per l'uso del terminale utilizzato.

## 6.1. Scaricamento della app Hama Smart Audio



### Nota

- Sono supportati i seguenti sistemi operativi
- iOS 8 o superiore
  - Android 4.4.2 o superiore
- Aprire sullo smartphone o iTunes AppStore oppure Google Play Store.
  - Per trovare la app utilizzare la funzione di ricerca.
  - Scaricare la app e installarla normalmente nello smartphone. Seguire attentamente le istruzioni per l'installazione dello smartphone.

## 6.2. Prima impostazione del dispositivo con la app Hama Smart Audio (funzione ALEXA)



### Avvertenza – WLAN

- Accertarsi che il router sia acceso, che funzioni correttamente e che la connessione Internet sia attiva.
- Se non è già attiva, attivare la connessione WLAN del proprio router.



### Avvertenza

- Facciamo notare che SIRIUM3800ABT non può essere collegato a reti 5GHz. Attivare perciò un collegamento WLAN 2.4GHz nel campo di configurazione del router/punto d'accesso.
- In caso di domande sulla configurazione del router, consultare il manuale d'istruzioni del router per la ricerca degli errori/la soluzione dei problemi.
- Assicurarsi che la soundbar si trovi in modalità pairing con il WLAN. Il LED di stato della rete (5) lampeggia in verde.



## **Avvertenza**

- Se la soundbar non fosse in modalità pairing, vedere le ulteriori informazioni sulla configurazione riportate nei capitoli 17 e 18.
- Assicurarsi che la app Hama Smart Audio e tutti gli aggiornamenti siano stati installati sullo smartphone.
- Aprire la app Hama Smart Audio e toccare la funzione [CONFIGURE].

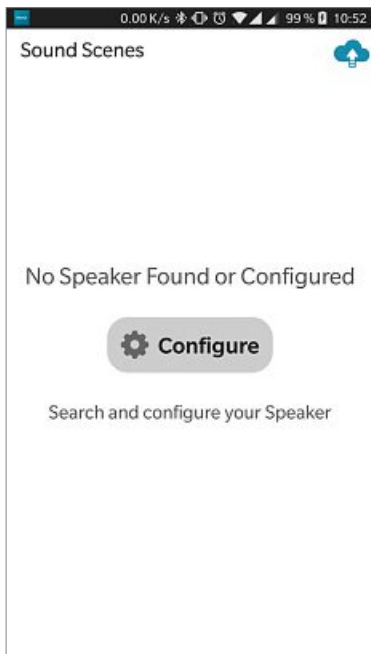

- Toccare poi la voce [Add More Speakers].

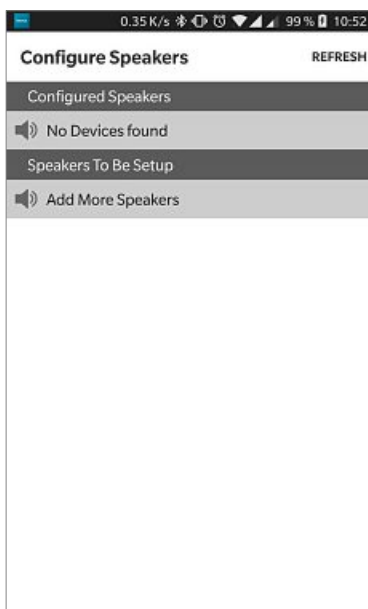

- Aprire le impostazioni WLAN dello smartphone toccando la voce [OPEN Settings].

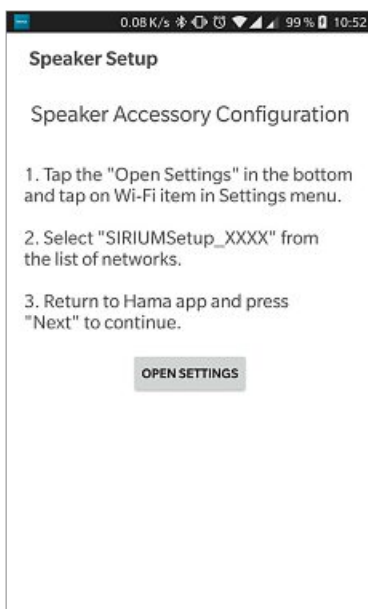

- Nelle impostazioni WLAN dello smartphone cercare il punto di accesso per la soundbar Hama SIRIUM3800ABT.



- Collegare lo smartphone con la soundbar e confermare il collegamento.
- Tornare quindi alla app Hama Smart Audio sullo smartphone. Per i dispositivi Android si torna alle impostazioni con il tasto indietro. Per i dispositivi iOS è necessario cambiare l'applicazione oppure utilizzare la freccia a sinistra visualizzata sul bordo in alto a sinistra dello schermo.
- L'operazione dovrebbe ora proseguire automaticamente e si arriverà alla creazione della rete. In caso contrario, confermare con [NEXT].
- Così si arriva alla creazione della rete, con cui poi si collega la soundbar. Selezionare il nome desiderato di WLAN (SSID) dall'elenco delle reti disponibili. Inserire, se necessario, la chiave (pre-shared-key) per la rete WLAN in questione e confermare l'immissione con [Save].

### Avvertenza

- Spesso la chiave pre-shared key si trova sul retro del router/AP.
  - Quando si immette la chiave, prestare attenzione a maiuscole e minuscole.
- Per confermare le impostazioni selezionate toccare [CONFIRM].

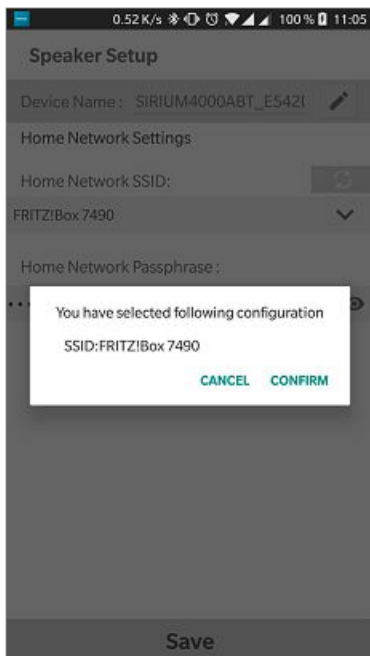

- La soundbar si collegherà alla rete. Dopo il corretto collegamento sullo smartphone sarà visualizzato il messaggio "Configured Successfully SIRIUM...".



- Quando il collegamento sarà corretto, il LED di stato della rete (5) si accende con luce verde.

### Avvertenza

- Nel sistema IOS può succedere che la app venga ora chiusa e quindi è necessario riaprila. Seguire quindi i seguenti due passi.
- La soundbar impostata dovrebbe ora essere visualizzata nel menu principale. Premere sull'icona della soundbar.
- Toccare la voce [Sources] che si trova sul bordo inferiore dello schermo. Serve per generare un account Amazon.
- Toccare quindi il pulsante [Amazon Alexa].

- Per inserire i dati di accesso attraverso il browser web, toccare [Amazon Alexa].

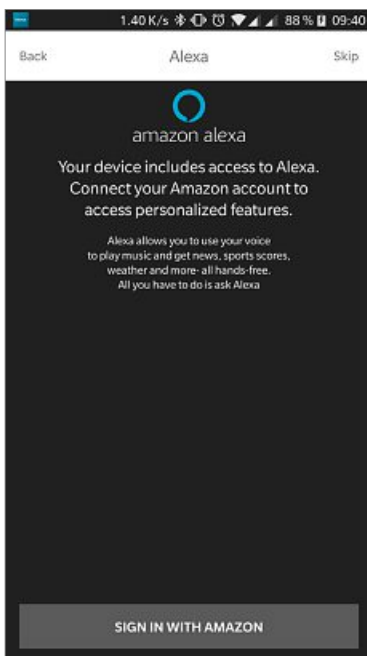

### Avvertenza

- I seguenti passi verranno saltati se la app shopping di Amazon è stata già installata e impostata sullo smartphone.
- Inserire i dati di accesso dell'account di Amazon utilizzando la tastiera dello smartphone e confermare l'inserimento con Accedere.
- In alternativa è possibile creare un nuovo account Amazon toccando la voce [Create a new Amazon account].
- Dopo aver completato l'accesso tornare alla app Hama Smart Audio.



- Selezionare la lingua in base alla quale Alexa dovrà comunicare.

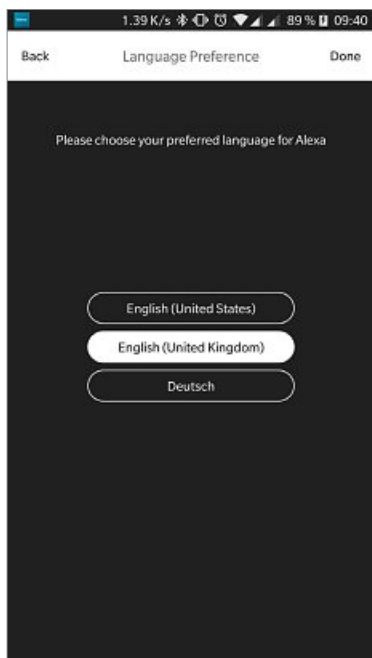

- Aprire la app Amazon Alexa e inserire, se necessario, nuovamente i dati di accesso. Quindi la soundbar SIRIUM dovrebbe essere visualizzata nell'elenco dei dispositivi attivi.
- Eseguire quindi le impostazioni personali (fuso orario, nome dispositivo, ecc.) nella app Amazon Alexa. Per ulteriori informazioni visitare il sito [www.amazon.it](http://www.amazon.it) -> Guida e assistenza clienti.

### **i** Avvertenza

- Facciamo notare che le informazioni sulla localizzazione per domande (ad es. "Come sarà il tempo") funzioneranno correttamente solamente se esse vengono inserite correttamente nella app di Alexa.
- Ora è possibile utilizzare Alexa - come indicato al capitolo 12.

## 7. Bluetooth®

Il Bluetooth consente di connettere i propri terminali al dispositivo soundbar e di utilizzarlo come riproduttore per segnali audio. Il controllo e la riproduzione viene così comandata direttamente dal terminale o tramite il telecomando. Il volume può essere regolato direttamente dalla soundbar.

### **i** Avvertenza – Bluetooth®

- Verificare che il proprio terminale mobile (telefono cellulare ecc.) sia compatibile Bluetooth®.
- Attenzione: la portata del Bluetooth® è pari a max. 10 metri, in assenza di ostacoli come pareti, persone ecc.
- Può accadere che il collegamento venga disturbato da altri apparecchi/ connessioni Bluetooth® presenti nell'ambiente.
- La radio può essere accoppiata sempre e soltanto con un unico terminale.
- Attenzione: la compatibilità dipende dai profili Bluetooth® supportati e dalle versioni del Bluetooth® utilizzate. (vedi: Dati tecnici, istruzioni per l'uso del terminale utilizzato)
- Accertarsi che il vostro terminale compatibile Bluetooth, sia acceso e che il Bluetooth sia attivato.
- Per attivare la modalità Bluetooth premere ripetutamente **[MODE]** (2) sul dispositivo soundbar.
- In alternativa premere **[Bluetooth]** (13) sul telecomando.
- Il LED di stato blu del Bluetooth (7) inizia a lampeggiare.
- Premere e mantenere premuto **[MODE]** (2) per circa 5 secondi per attivare la modalità pairing. Il LED di stato del Bluetooth (7) inizia a lampeggiare velocemente.
- Aprire le impostazioni Bluetooth sul terminale e attendere finché nell'elenco degli apparecchi Bluetooth trovati non venga visualizzato il dispositivo **Hama SIRIUM3800ABT**.
- Avviare eventualmente la ricerca di apparecchi Bluetooth sul proprio terminale.
- Scegliere il dispositivo **Hama SIRIUM3800ABT** nell'elenco degli apparecchi trovati e attendere che il dispositivo soundbar appaia come collegato via Bluetooth nelle impostazioni del terminale.
- Il LED di stato del Bluetooth (7) blu rimarrà acceso.
- Avviare e gestire la riproduzione audio attraverso il rispettivo terminale collegato o il telecomando.

### **i** Avvertenza – Password Bluetooth®

- Per stabilire la connessione con un altro apparecchio Bluetooth® alcuni terminali richiedono una password.
- Per la connessione con l'altoparlante immettere la password 0000, se viene richiesto dal proprio terminale.

## 8. Collegamento automatico Bluetooth® (dopo il pairing)

- I terminali che sono già stati accoppiati con la soundbar vengono memorizzati automaticamente sulla soundbar.

### **Avvertenza – Connessione compromessa**

Dopo aver effettuato il primo collegamento tra la soundbar e il terminale, la connessione avviene automaticamente. Se la connessione Bluetooth® non dovesse ripristinarsi automaticamente, verificare i seguenti punti:

- Controllare se HAMA SIRIUM3800ABT è connesso nelle impostazioni Bluetooth®. In caso contrario, ripetere i passaggi elencati al paragrafo Prima connessione Bluetooth®.
- Controllare se il terminale e la soundbar si trovino a meno di 10 metri di distanza l'uno dall'altra. In caso contrario, ridurre la distanza tra gli apparecchi.
- Controllare se la portata viene compromessa da ostacoli e in caso affermativo, posizionare gli apparecchi più vicini.

## 9. Interrompere la connessione Bluetooth®

- Per interrompere la connessione Bluetooth® tra soundbar e terminale, selezionare un'altra impostazione.
- In alternativa è possibile interrompere manualmente la connessione sul terminale.

## 10. Collegamento tramite ingresso/line in ausiliario

È possibile collegare i dispositivi mobili (ad es. smartphone, tablet, MP3 Player ecc.) ed altre fonti analogiche (CD-/DVD Player) alla soundbar tramite l'ingresso analogico audio (Line In/ AUX). In questo modo sarà possibile attivare la riproduzione audio tramite la soundbar. A riguardo è possibile selezionare tra un cavo audio da 3,5 mm (cavo jack) o un cavo cinch.

### **Nota**

- Spegnere il dispositivo soundbar prima di collegare un terminale.
- Non piegare, né schiacciare il cavo.
- Per la riproduzione tramite la connessione LINE collegare il terminale alla presa LINE In (1) della soundbar per mezzo del cavo cinch e selezionare la modalità LINE In.
- Per la riproduzione tramite la connessione AUX collegare il terminale alla presa AUX (2) della soundbar per mezzo del cavo da 3,5 mm (cavo jack) e selezionare la modalità AUX.
- Per accendere alla soundbar premere **[POWER]** (1).

- Attivare la modalità Line oppure AUX premendo ripetutamente il tasto **[MODE]** (2) della soundbar.
- Il LED di stato rosso AUX /Line In (9) si accende quando viene selezionata la modalità LINE IN e blu quando viene selezionata la modalità AUX.
- In alternativa premere **[AUX]** (12) del telecomando in caso di collegamento tramite cavo audio da 3,5 mm (cavo jack) oppure il cavo cinch **[LINE In]** (11).

## 11. Collegamento tramite cavo ottico/coassiale

È possibile collegare l'uscita audio della soundbar al terminale (ad es. console per videogiochi, TV ecc.) e riprodurre il segnale audio tramite la soundbar. A riguardo è possibile selezionare tra un cavo audio ottico o coassiale.

### **Nota**

- Spegnere il dispositivo soundbar prima di collegare un terminale.
- Prima del collegamento staccare il cappuccio protettivo dalle estremità del cavo di segnale ottico.
- Non piegare, né schiacciare il cavo.
- Per la riproduzione tramite il collegamento audio ottico collegare il cavo relativo (in dotazione) all'ingresso ottico (4) della soundbar e all'uscita audio del terminale. Selezionare la modalità ottica.
- Per la riproduzione tramite il collegamento audio coassiale collegare il cavo relativo (in dotazione) all'ingresso coassiale (3) della soundbar e all'uscita audio del terminale. Selezionare la modalità coassiale.
- Premere e mantenere premuto **[POWER]** (1) per circa 3 secondi per accendere la soundbar.
- Attivare la modalità Ottica o Coassiale premendo ripetutamente il tasto **[MODE]** (2) della soundbar.
- Il LED di stato blu ottico/coassiale (8) si accende quando viene selezionata la modalità ottica e rosso con la modalità coassiale.
- In alternativa premere **[Optical In]** (16) del telecomando in caso di collegamento tramite cavo ottico e **[Coax In]** (10) con un collegamento con cavo coassiale.



## 12. Funzione di Alexa (comando vocale)

- Dopo aver pronunciato la parola di attivazione („Alexa“) o aver premuto il tasto (3) [Azione / Microfono Mute], il LED di stato di Alexa (11) si illumina di luce blu e viene emesso un segnale acustico. Ora è possibile parlare con Alexa.
- Mentre Alexa risponde, lampeggia il LED di stato di Alexa (11) in blu.

### **Avvertenza - Alexa push to talk / Pulsante funzione**

- Premere brevemente il tasto (3) [Azione/ Microfono Mute] della soundbar per attivare Alexa durante la riproduzione audio o quando si aumenta il volume. In alternativa premere il tasto azione (3) del telecomando.
- Per impostare il microfono premere e mantenere premuto il tasto [Azione/ Microfono Mute] (3) per circa 3 secondi. In alternativa premere il tasto [MUTE] (4) del telecomando.
- La soundbar non reagirà più alla parola di attivazione fino a quando il microfono non sarà riattivato. Se il microfono è spento, la soundbar potrà essere controllata con i suoi tasti sulla soundbar o con il telecomando.

## 13. Posizionamento nella stanza

- La soundbar si può montare sia sopra che sotto il televisore. È possibile posizionarla anche sui mobili. Il subwoofer deve essere posizionato a terra nelle vicinanze del televisore.

### **Avvertenza**

- Fare attenzione che la soundbar sia sempre in posizione orizzontale.
- Per ottenere una buona qualità audio, porre il lato della soundbar con i collegamenti sempre rivolto verso il televisore.
- Non posizionare la soundbar in un armadio.

## 14. Profili equalizzatore

Per la riproduzione dei segnali audio si può selezionare tra tre diversi profili equalizzatore:

- La modalità Cinema che dà importanza alle frequenze basse e a quelle alte. La grande dinamica assolutamente spettacolare di molte produzioni cinematografiche viene riprodotta in modo eccellente.
- La modalità Music riproduce tutte le frequenze udibili per quanto possibile in modo lineare (stessa intensità sonora). Nulla viene ridotto o eliminato, la soundbar ha una riproduzione neutrale. I pezzi musicali vengono riprodotti così come sono stati registrati.
- La modalità Voice si concentra sulla voce umana, che si trova al centro dello spettro di frequenza udibile. Le parole e la voce umana vengono riprodotte con questa modalità in modo molto comprensibile.
- Per attivare la modalità Cinema premere il tasto [CINEMA] (7) del telecomando.
- Per attivare la modalità Musica premere il tasto [MUSIC] (8) del telecomando.
- Per attivare la modalità Voce premere il tasto [VOICE] (9) del telecomando.

## 15. Regolazione dei bassi

- Per aumentare o diminuire il volume del subwoofer premere [BASS+/-] (5) sul telecomando.
- In alternativa per aumentare o diminuire il volume del subwoofer premere contemporaneamente [MODE] (2) e [VOLUME +/-] (4).

## 16. Regolazione del volume

- Per aumentare o diminuire il volume della soundbar, premere [VOLUME +/-] (4) sul dispositivo.
- In alternativa premere [VOL +/-] (6) sul telecomando o usare la app Hama Smart Audio.

## 17. Connessione wireless (WLAN)

A seconda del tipo di rete, è possibile scegliere tra diverse opzioni di connessione rete.



## Configurazione PBC

- Premere e tenere premuto il tasto di rete [WIFI SETUP] (5) per ca. 3 secondi.
- Il LED di stato della rete (5) lampeggia in verde.
- Premere il pulsante WPS sul router o sull'AP in uso. Spesso questa operazione può essere effettuata anche nell'interfaccia web corrispondente.
- Per il procedimento preciso, consultare il manuale di istruzioni del proprio router/AP.
- Dopo avere avviato la procedura anche sul router/AP, la soundbar dovrebbe connettersi con il punto d'accesso e la connessione di rete dovrebbe essere disponibile.

### Avvertenza

- Per interrompere l'impostazione PBC premere il tasto di rete [WIFI SETUP] (5).

## Rete aperta / rete non protetta

### Avvertenza

- Consigliamo di non stabilire connessioni non sicure e di proteggere sempre la propria rete da accessi esterni.
- Se la rete desiderata non fosse protetta, è sufficiente selezionarla dall'elenco e confermarla. La radio si connette immediatamente al punto di accesso.

## 18. Attivare la modalità pairing/Collegamento con altre reti

- Premere e tenere premuto il tasto di rete [WIFI SETUP] (5) per ca. 5 secondi. Il LED di stato della rete (5) lampeggia.
- La soundbar può essere ora collegata con un'altra rete (come descritto nel capitolo 6.2).

## 19. Collegamento subwoofer e soundbar (Pairing)

- Premere e tenere premuto il tasto [PAIRING] del subwoofer, fino a che l'illuminazione LED del subwoofer non inizi a lampeggiare.
- Quindi premere il tasto [PAIRING] del subwoofer per ca. 5 secondi. I due dispositivi si collegheranno quindi automaticamente.

## 20. Usando il tuo telecomando esistente

### Avvertenza - Telecomando

- Il telecomando programmabile deve avere a disposizione un trasmettitore a raggi infrarossi che ne permette la programmazione.
- Se il telecomando in questione è fornito di un altro elemento standard (ad es. Bluetooth), la programmazione non è possibile.
- Controllo degli elementi standard: Posizionare il telecomando sulla telecamera dello smartphone. Controllare se il telecomando emette degli impulsi luminosi. Se si riscontrano degli impulsi luminosi sul telecomando, si tratta di un telecomando a raggi infrarossi.

### Programmazione dei tasti

Questa soundbar è fornita di una funzione di apprendimento. Per tanto è possibile trasferire fino a tre funzioni della soundbar su un qualsiasi telecomando (ad es. quello del televisore).

- Per attivare la funzione apprendimento premere e tenere premuti contemporaneamente i due tasti [VOLUME+/-] (4) sulla soundbar per ca. 3 secondi. Il LED sulla soundbar inizia a lampeggiare velocemente.
- Premere il tasto sulla soundbar la cui funzione si desidera trasferire al telecomando.
- Premere il rispettivo tasto sul telecomando che in futuro sarà adibito a questa funzione.
- Se la procedura di apprendimento è riuscita, i LED (7), (8) e (9) sulla soundbar lampeggiano in blu. Se la procedura di apprendimento non è riuscita, questi tre LED lampeggiano una volta in rosso.

### Avvertenza

- La procedura di apprendimento viene interrotta senza memorizzazione se durante la modalità di apprendimento non viene premuto alcun pulsante per 10 sec. o se non viene emesso alcun segnale.

### Cancelar la programación de los botones

- Per cancellare la programmazione di apprendimento di tutti i tasti, premere contemporaneamente i tasti [Azione/ Microfono Mute] (3), [VOLUME +] e [VOLUME -] (4).

## 21. Impostazioni di fabbrica

Per riportare la soundbar all'impostazione di fabbrica (stato di fornitura), procedere come segue:

- Per riportare la soundbar all'impostazione di fabbrica, premere e tenere premuti i tasti [MODE] (2), [Azione/ Microfono Mute] (3) e [VOLUME -] (4) per ca. 6 sec..
- La soundbar si attiva nuovamente una volta terminata questa procedura.



## **Avvertenza**

- Riportando la radio alle impostazioni di fabbrica, è possibile risolvere problemi e difetti di funzionamento.
- Tuttavia tutte le preimpostazioni come equalizzatore, preferiti e i profili di rete vengono cancellati definitivamente.

## **22. Aggiornamento software**

- Perfezioniamo costantemente il software e creiamo nuove funzioni per la soundbar in modo da risolvere possibili problemi e aggiungere nuove funzioni.
- Vi consigliamo di installare sempre sulla soundbar gli aggiornamenti disponibili.
- Le indicazioni per gli aggiornamenti vengono comunicate nella app Hama Smart Audio.

## **Attenzione**

- Prima di avviare un aggiornamento del software, assicurarsi che l'alimentazione elettrica sia stabile.
- L'interruzione di corrente durante un aggiornamento del software può causare danni irreparabili alla soundbar!

## **23. Montaggio a parete**

### **Avvertenza**

- Assicurarsi che il supporto scelto sia adatto ad un peso pari a 1,7 kg.
- Seguire le istruzioni di montaggio e di sicurezza fornite.
- È possibile montare la soundbar con l'apposito supporto anche ad una parete.
- Utilizzare a questo scopo i fori di montaggio (9) che si trovano sul retro della soundbar.

## **24. Cura e manutenzione**

- Pulire il prodotto unicamente con un panno che non lascia pelucchi e appena inumidito e non ricorrere a detergenti aggressivi.
- Se non si utilizza il prodotto per un lungo periodo di tempo, spegnere il dispositivo e scollegarlo dalla rete elettrica. Conservarlo. In un luogo pulito, asciutto e lontano dalla luce diretta del sole.

## **25. Esclusione di garanzia**

Hama GmbH & Co KG non si assume alcuna responsabilità per i danni derivati dal montaggio o l'utilizzo scorretto del prodotto, nonché dalla mancata osservanza delle istruzioni per l'uso e/o delle indicazioni di sicurezza.

## **26. Assistenza e supporto**

In caso di domande sul prodotto, rivolgersi alla Consulenza prodotto Hama.

Hotline: +49 9091 502-115 (ted./ing.)

Ulteriori informazioni sul supporto sono disponibili qui: [www.hama.com](http://www.hama.com)

## **27. Indicazioni di smaltimento**

### **Informazioni per protezione ambientale:**



Dopo l'implementazione della Direttiva Europea 2012/19/EU e 2006/66/EU nel sistema legale nazionale, ci sono le seguenti applicazioni: Le apparecchiature elettriche ed elettroniche e le batterie non devono essere smaltite con i rifiuti domestici. I consumatori sono obbligati dalla legge a restituire i dispositivi elettrici ed elettronici e le batterie alla fine della loro vita utile ai punti di raccolta pubblici preposti per questo scopo o nei punti vendita. Dettagli di quanto riportato sono definiti dalle leggi nazionali di ogni stato. Questo simbolo sul prodotto, sul manuale d'istruzioni o sull'imballo indicano che questo prodotto è soggetto a queste regole. Riciclando, ri-utilizzando i materiali o utilizzando sotto altra forma i vecchi prodotti/le batterie, darete un importante contributo alla protezione dell'ambiente.

## **28. Dichiarazione di conformità**



Il fabbricante, Hama GmbH & Co KG, dichiara che il tipo di apparecchiatura radio [00054852] è conforme alla direttiva 2014/53/UE. Il testo completo della dichiarazione di conformità UE è disponibile al seguente indirizzo Internet: [www.hama.com](http://www.hama.com) -> 00054852 -> Downloads.

Bande di frequenza	2.412 GHz – 2.483 GHz 2.402 GHz - 2.480 GHz
Massima potenza a radiofrequenza trasmessa	19.5 dBm EIRP 8 dBm EIRP



***hama***®

**Hama GmbH & Co KG**  
86652 Monheim/Germany  
[www.hama.com](http://www.hama.com)

**The Spotify software is subject to third party licenses found here:**  
**[www.spotify.com/connect/third-party-licenses](http://www.spotify.com/connect/third-party-licenses)**

The Bluetooth® word mark and logos are registered trademarks owned by Bluetooth SIG, Inc. and any use of such marks by Hama GmbH & Co KG is under license. Other trademarks and trade names are those of their respective owners.

All listed brands are trademarks of the corresponding companies. Errors and omissions excepted, and subject to technical changes. Our general terms of delivery and payment are applied.