

00054843  
(SIRIUM4000ABT)

***hama***<sup>®</sup>  
THE SMART SOLUTION

**Soundbar with subwoofer**

**Soundbar mit Subwoofer**



Operating Instructions / Bedienungsanleitung / Mode d'emploi / Instrucciones de uso /  
Руководство по эксплуатации / Istruzioni per l'uso / Gebruiksaanwijzing / Οδηγίες χρήσης / Instrukcja obsługi /  
Használati útmutató / Návod k použití / Návod na použitie / Manual de instruções / Kullanma kılavuzu /  
Manual de utilizare / Bruksanvisning / Käyttöohje / Работна инструкция / Betjeningsvejledning / Manuelt stasjonssøk

Alexa Voice Service	
Commande vocale	✓
Nombre de microphones	3
Réseau de microphone	champ lointain

Connectivité	
WiFi (standard) ; (chiffrement, WPS)	WiFi 2,4 GHz (b/g/n) 2 x 2 MIMO ; WPA, WPA2, WPS
Bluetooth (standard)	4.0
USB	Playback
Digital Optical IN	✓
Digital Coaxial IN	✓
Connexion RCA IN	✓
AUX-IN	✓

Égaliseur / DSP	
Profils	3 modes (CINEMA, MUSIC, VOICE)

Streaming	
Flux WiFi (compatible DLNA)	✓
UPNP	✓

Haut-parleurs	
Tweeter	2 x 1/2"
Médium	4 x 2,25"
Gamme de fréquences	20 Hz ~ 20 KHz
Classe d'amplificateur	Classe D

Autres détails et spécifications techniques	
Télécommande	Hama SRC-1805
Piles	2 piles LR03 (AAA)
Possibilité de suspension murale	✓
Consommation de la barre de son	50 W maxi mode veille : < 3 W
Consommation du caisson de graves	45 W maxi mode veille : < 0,5 W
Dimensions (l x H x P)	90 cm x 8 cm x 8 cm
Poids	Caisson de graves 5,3 kg Barre de son 2,1 kg

Sous-graves	
Pilote	1 x 6,5"
Gamme de fréquences	20 Hz ~ 150 Hz
Classe d'amplificateur	Classe D

Standards & décodeurs	
Certification Dolby	Dolby 2.1
Résolution sonore maxi (Hi-Res)	192 kHz / 24 bit
Codecs audio Hi-Res pris en charge	FLAC, ALAC
Multi-pièces	✓

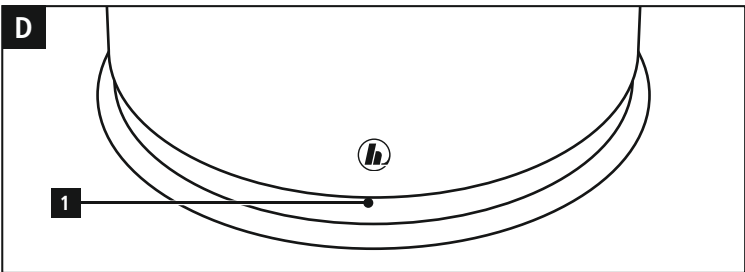
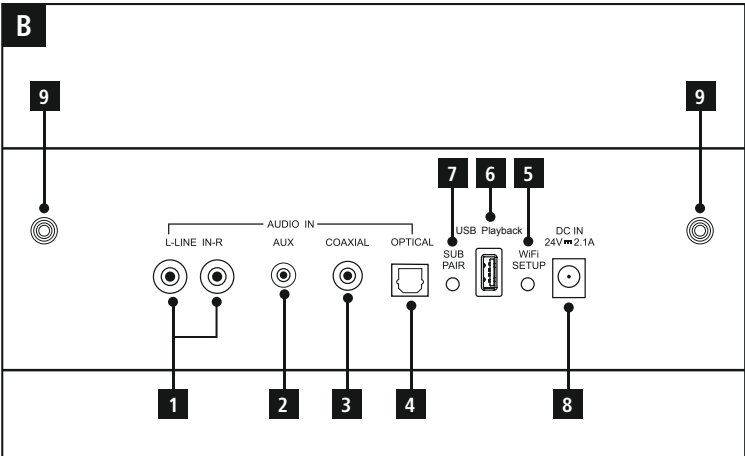
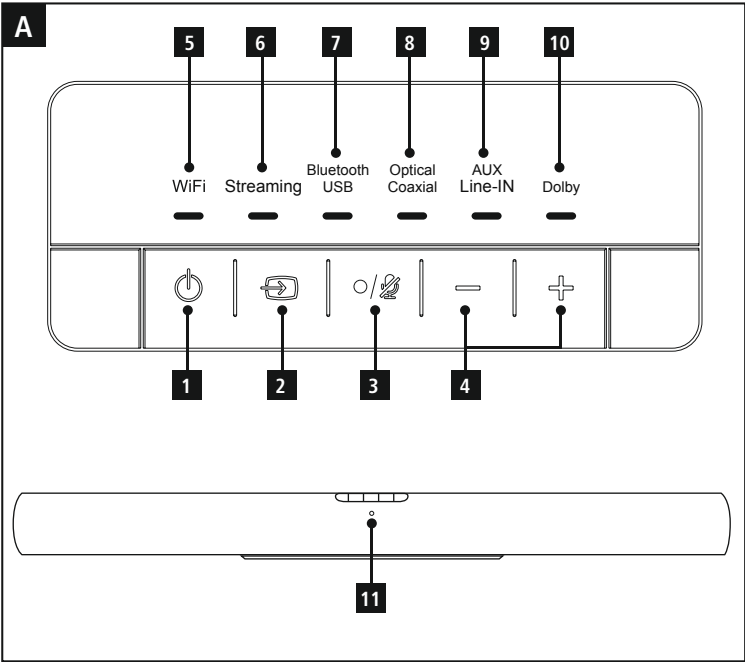

C

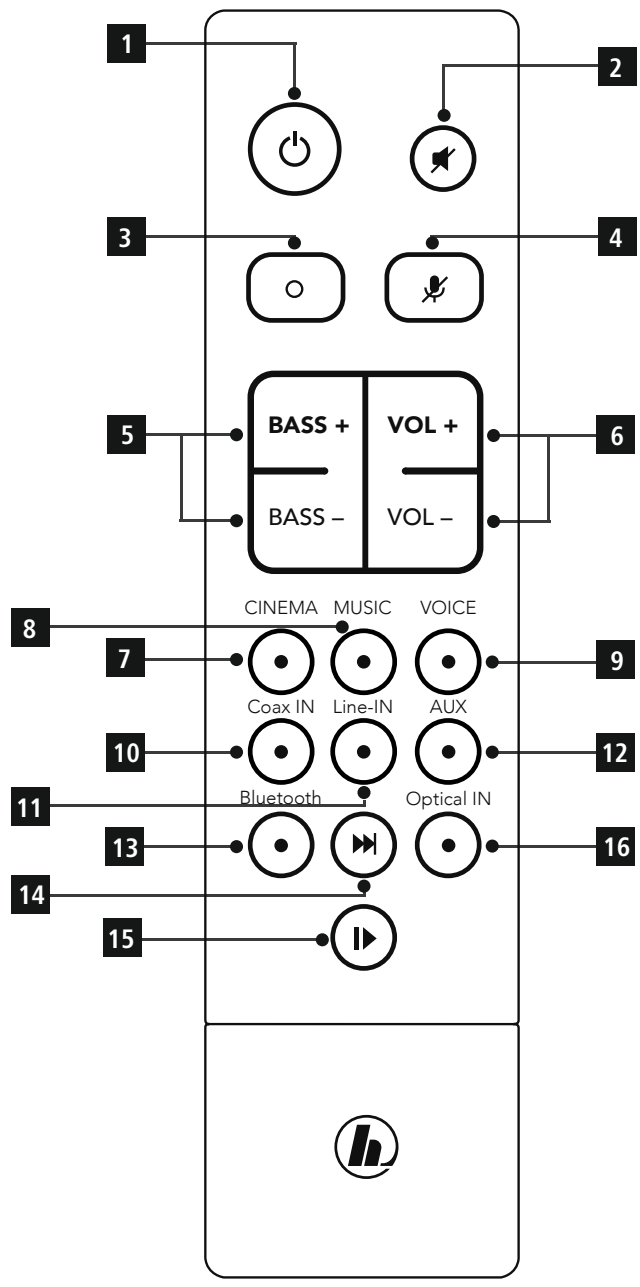

## Éléments de commande et d'affichage

### A: Panneau de commande de la barre de son

1	Touche [POWER]
2	Touche [MODE]
3	Touche [ACTION / MISE EN SOURDINE DU MICROPHONE]
4	Touches [VOLUME] +/-
5	LED d'état du réseau
6	LED d'état du streaming
7	LED d'état mode Bluetooth / USB
8	LED d'état mode optique / coaxial
9	LED d'état AUX / Line In
10	LED d'état mode Dolby
11	LED d'état Alexa

### B: Face arrière

1	Prise Line In L/R
2	Prise AUX In
3	Prise coaxiale
4	Prise Optical In
5	Touche de couplage [WIFI SETUP] du réseau
6	Lecture USB
7	Touche de couplage [PAIRING] du caisson de graves
8	Câble d'alimentation
9	Filetage de fixation au support mural

### C: Télécommande

1	Touche [POWER]
2	Touche [MUTE]
3	Touche d'action
4	Touche [MUTE] du microphone
5	Touches [BASS] +/-
6	Touches [VOLUME] +/-
7	CINEMA
8	MUSIC
9	VOICE
10	Mode COAX IN
11	Mode LINE IN
12	Mode AUX IN
13	Mode BLUETOOTH
14	Touche [FORWARD]
15	Touche [PLAY/PAUSE]
16	Mode OPTICAL IN

### D: Caisson de graves

1	Touche de couplage [PAIRING] du caisson de graves
---	---

## LED indicator

Wifi	Streaming	Bluetooth USB	Optical Coaxial	Aux Line-IN	Dolby	Alexa LED	
éteinte							Hors tension.
clignote							WPS actif.
émet des impulsions							Vous pouvez effectuer une première configuration à l'aide de l'application Smart Audio de Hama.
clignotement lent							Aucune connexion au serveur.
	allumée en permanence						La barre de son est en mode streaming. Lecture de fichiers audio (de la radio Internet, par exemple).
		clignotement rapide					La barre de son est en mode de couplage Bluetooth. Vous pouvez effectuer une première connexion avec un appareil mobile.
		allumée en permanence					La barre de son est en mode Bluetooth. Connexion établie avec un appareil mobile.
		clignotement lent					La barre de son est en mode Bluetooth. Aucune connexion avec un appareil mobile.
		allumée en permanence					La barre de son est en mode USB. Vous pouvez connecter un périphérique de stockage externe.
			allumée en permanence				La barre de son est en mode optique. Vous pouvez connecter un appareil via l'entrée numérique.
			allumée en permanence				La barre de son est en mode coaxial. Vous pouvez connecter un appareil via l'entrée numérique.
				allumée en permanence			La barre de son est en mode AUX. Vous pouvez connecter un appareil via l'entrée analogique. Vous pouvez lire des fichiers audio via AUX.

Wifi	Streaming	Bluetooth USB	Optical Coaxial	Aux Line-IN	Dolby	Alexa LED	
				allumée en permanence			La barre de son est en mode LINE IN. Vous pouvez connecter un appareil via l'entrée analogique. Vous pouvez lire des fichiers audio via LINE IN.
					allumée en permanence		Traitement du signal audio Dolby.
						allumée en permanence	Mode sourdine activé. Tous les microphones sont muets. Alexa ne répond pas au mot d'activation.
						clignotement rapide	Mise à jour logicielle en cours. N'interrompez pas l'alimentation. Alexa ne répond à aucune commande vocale.
						clignotement lent	Aucune connexion Internet. Alexa ne répond à aucune commande vocale.
						allumée en permanence	Alexa est activé et reçoit les commandes vocales.
						clignotement rapide en alternance bleu et cyan	Traitement d'une commande vocale par Alexa en cours. Préparation d'une réponse. Aucune autre commande vocale ne peut être faite.
						clignotement lent en alternance bleu et cyan	Réaction / réponse d'Alexa à une commande vocale.
						n'est pas allumée	Alexa est en mode stand-by. Activation d'Alexa à l'aide du mot d'activation / de la touche push-to-talk.
						clignotement lent	Alexa indique la présence d'un nouveau message / d'un appel (en absence).

---

## Sommaire

1. Explication des symboles . . . . .	5
2. Contenu de l'emballage . . . . .	5
3. Consignes de sécurité . . . . .	5
4. Avant la mise en service . . . . .	6
5. Mise en service . . . . .	6
6. Paramétrage de la barre de son . . . . .	6
6.1. Téléchargement de l'application Smart Audio de Hama . . . . .	6
6.2. Première configuration de l'appareil . . . . .	6
7. Première connexion Bluetooth (couplage) . . . . .	10
8. Connexion <i>Bluetooth</i> ® automatique . . . . .	11
9. Déconnexion de la liaison <i>Bluetooth</i> ® . . . . .	11
10. Connexion sur Auxiliary Input / Line In . . . . .	11
11. Connexion en mode Optique / Coaxial . . . . .	11
12. Fonction Alexa (commande vocale) . . . . .	12
13. Positionnement dans la pièce . . . . .	12
14. Profils d'égaliseurs . . . . .	12
15. Réglage des basses . . . . .	12
16. Réglage du volume . . . . .	12
17. Connexion sans fil (WiFi) . . . . .	12
18. Établissement d'une connexion . . . . .	13
19. Connexion du caisson de graves et de la barre de son . . . . .	13
20. Utiliser votre télécommande existante . . . . .	13
21. Paramètres par défaut . . . . .	13
22. Mise à jour du logiciel . . . . .	14
23. Installation murale . . . . .	14
24. Nettoyage et entretien . . . . .	14
25. Exclusion de garantie . . . . .	14
26. Service et assistance . . . . .	14
27. Consignes de recyclage . . . . .	14
28. Déclaration de conformité . . . . .	14



Nous vous remercions d'avoir choisi un produit Hama. Veuillez prendre le temps de lire l'ensemble des remarques et consignes suivantes. Veuillez conserver ce mode d'emploi à portée de main afin de pouvoir le consulter en cas de besoin. Transmettez-le au nouveau propriétaire avec l'appareil le cas échéant.

## 1. Explication des symboles d'avertissement et des remarques

### Risque d'électrocution

Ce symbole indique un risque de contact avec des parties non isolées du produit susceptibles de conduire un courant électrique capable de provoquer un risque d'électrocution.

### Avertissement

Ce symbole est utilisé pour indiquer des consignes de sécurité ou pour attirer votre attention sur des dangers et risques particuliers.

### Remarque

Ce symbole est utilisé pour indiquer des informations supplémentaires ou des remarques importantes.

## 2. Contenu de l'emballage

- Barre de son Smart "SIRIUM4000ABT"
- Caisson de graves sans fil
- Télécommande Hama SRC1805
- 2 piles LR03 (AAA)
- 1 câble optique
- Bloc secteur
- Notice d'utilisation

## 3. Consignes de sécurité

- Ce produit est destiné à une installation domestique non commerciale.
- Protégez le produit de toute saleté, humidité, surchauffe et utilisez-le uniquement dans des locaux secs.
- Cet appareil, comme tout appareil électrique, doit être gardé hors de portée des enfants !
- Protégez le produit des secousses violentes et évitez tout choc ou toute chute.
- N'utilisez pas le produit en dehors des limites de puissance indiquées dans les caractéristiques techniques.
- Tenez les emballages d'appareils hors de portée des enfants, risque d'étouffement.
- Recyclez les matériaux d'emballage conformément aux prescriptions locales en vigueur.
- N'apportez aucune modification à l'appareil. Des modifications vous feraient perdre vos droits de garantie.

### Risque d'électrocution

- Ne tentez pas d'ouvrir le produit en cas de détérioration et cessez de l'utiliser.
- N'utilisez pas le produit lorsque l'adaptateur, le câble de connexion ou le câble d'alimentation sont endommagés.
- Ne tentez pas de réparer l'appareil vous-même ni d'effectuer des travaux d'entretien. Déléguez tous travaux d'entretien à des techniciens qualifiés.

### Avertissement - les batteries

- Respectez impérativement la polarité des batteries (indications + et -) lors de leur insertion dans le boîtier. Risques d'écoulement et d'explosion des batteries si tel n'est pas le cas.
- N'autorisez pas à des enfants de remplacer les piles d'un appareil sans surveillance.
- N'utilisez pas simultanément des piles usagées et des piles neuves ou des piles de différents types.
- Retirez les piles du produit si vous ne comptez pas l'utiliser pendant un certain temps, à part s'il est utilisé en veille en tant que produit d'alarme.
- Ne court-circuitez pas les piles.
- Ne tentez pas de recharger les piles.
- Ne jetez pas de piles au feu.
- Conservez les piles hors de portée des enfants.



## 4. Avant la mise en service

### Mise en service de la télécommande

Ouvrez le couvercle du compartiment à piles. Ce compartiment est situé sur la face arrière de la télécommande ; faites glisser le couvercle dans la direction indiquée afin de l'ouvrir. Deux piles LR03/AAA sont fournies ; insérez ces piles dans le compartiment avant la première mise en service. Veuillez respecter les indications de polarité lors de l'insertion des piles ; la polarité (+ / -) est indiquée à l'intérieur du compartiment.

## 5. Mise en service

### **Avertissement**

- Branchez l'appareil à une prise de courant appropriée. La prise de courant doit être située à proximité du produit et doit être facilement accessible.
- Mettez le produit hors tension au moyen de l'interrupteur On/Off - si celui-ci n'est pas disponible, débranchez le câble d'alimentation de la prise de courant.
- En cas de prises multiples, veillez à ce que les appareils consommateurs branchés ne dépassent pas la puissance absorbée totale admissible.
- Débranchez l'appareil si vous ne l'utilisez pas sur une période prolongée.

### Mise sous tension

- Branchez les cordons d'alimentation de la barre de son et du caisson de graves à des prises de courant.
- Appuyez sur la touche **[POWER]** (1) de la barre de son pour la mettre sous tension. Vous pouvez également appuyer sur la touche **[POWER]** (1) de la télécommande.

### **Remarque concernant la première mise sous tension**

- La barre de son et le caisson de graves sont livrés déjà connectés.
- À la première mise sous tension, la barre de son est en mode "Première configuration de l'appareil" dès que la LED d'état du réseau (5) se met à clignoter.
- Appuyez brièvement sur la touche **[WIFI-SETUP]** (5), située au dos de l'appareil, pour activer le mode WPS dans le cas où le mode de configuration n'est pas activé. La LED d'état se met à clignoter.
- Vous pouvez également appuyer sur la touche **[WIFI SETUP]** pendant env. 7 secondes afin d'ouvrir un point d'accès. La LED d'état se met à clignoter régulièrement.

## 6. Paramétrage de la barre de son

### **Remarque**

- Vous devrez télécharger l'application Alexa d'Amazon et créer un compte Amazon pour pouvoir utiliser toutes les fonctions du produit. Suivez les instructions de l'application Alexa d'Amazon. Vous trouverez des renseignements supplémentaires sur [www.amazon.com](http://www.amazon.com).
- Assurez-vous que votre appareil dispose des raccordements nécessaires pour une connexion avec la barre de son. Veuillez consulter, à ce sujet, le mode d'emploi de l'appareil utilisé.

### 6.1. Téléchargement de l'application Smart Audio de Hama

#### **Remarque**

Le produit prend en charge les systèmes d'exploitation suivants :

- iOS 8 ou versions ultérieures
  - Android 4.4.2 ou versions ultérieures
- Ouvrez l'AppStore d'iTunes ou le Play Store de Google sur votre smartphone.
  - Utilisez la fonction de recherche afin de trouver l'application.
  - Téléchargez et installez l'application sur votre smartphone. Suivez les instructions de votre smartphone.

### 6.2. Première configuration de l'appareil avec l'application Smart Audio de Hama (fonction ALEXA)

#### **Remarque - WiFi (réseau sans fil)**

- Veuillez contrôler que le routeur est bien sous tension et qu'une connexion Internet / réseau est bien établie.
- Activez la connexion Wi-Fi de votre routeur si celle-ci n'est pas encore activée.

#### **Remarque**

Veuillez noter que **SIRIUM4000ABT** n'est pas compatible avec les réseaux 5 GHz. Sélectionnez donc une connexion WiFi 2,4 GHz dans l'interface de configuration de votre routeur/point d'accès.

- Si vous avez des questions sur la configuration du routeur, veuillez utiliser le mode d'emploi du routeur pour rechercher des pannes / résoudre des problèmes.
- Assurez-vous que la barre de son est bien en mode de couplage WiFi. La LED d'état du réseau (5) clignote en vert.



## Remarque

Reportez-vous aux informations de configuration figurant aux chapitres 17 et 18 dans le cas où la barre de son n'est pas en mode de couplage.

- Assurez-vous que l'application Smart Audio de Hama est bien installée sur votre smartphone et que toutes les mises à jour ont été effectuées.
- Ouvrez l'application Smart Audio de Hama et touchez [CONFIGURE].

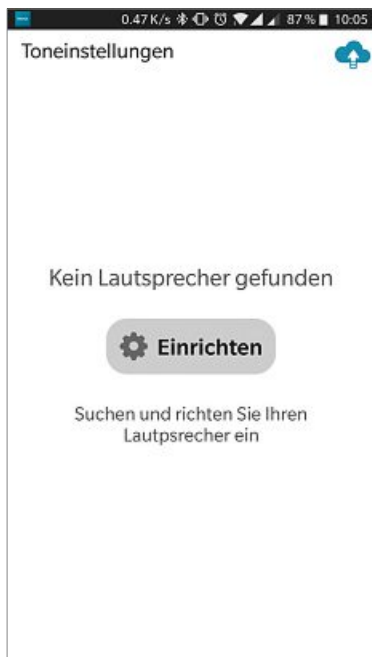

- Touchez ensuite [Add More Speakers].

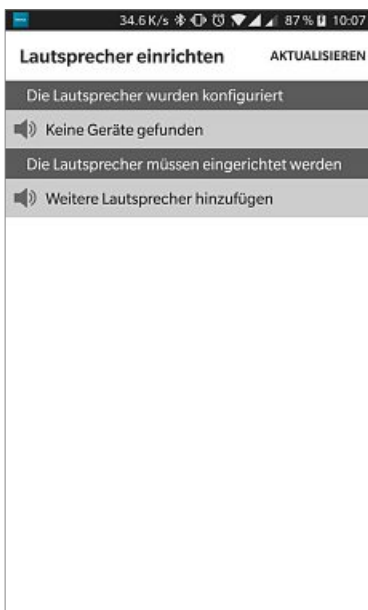

- Ouvrez les réglages WiFi de votre smartphone en touchant [OPEN Settings].



- Cherchez le point d'accès de la barre de son **Hama SIRIUM4000ABT** dans les réglages WiFi de votre smartphone.



- Connectez votre smartphone à la barre de son, puis confirmez la connexion.
- Retournez dans l'application Smart Audio de Hama sur votre smartphone. La touche Retour d'appareils Android vous ramène au menu de configuration. Sur les appareils iOS, vous devrez changer d'application ou utiliser la flèche pointant vers la gauche qui se trouve dans le coin supérieur gauche de l'écran.
- La procédure devrait continuer automatiquement et vous devriez vous trouver dans le menu de configuration du réseau. Si tel n'est pas le cas, touchez **[NEXT]**.
- Vous vous trouvez désormais dans le menu de configuration du réseau auquel vous souhaitez connecter votre barre de son. Sélectionnez le nom du réseau WiFi souhaité (SSID) dans la liste des réseaux disponibles. Saisissez éventuellement la clé pré-partagée (Pre-Shared-Key) de ce réseau WiFi, puis confirmez votre saisie avec **[Save]**.

### Remarque

- La clé pré-partagée se trouve fréquemment au dos du routeur /point d'accès.
- Veuillez respecter la casse lors de la saisie du mot de passe de la clé.

- Confirmez vos réglages en touchant **[CONFIRM]**.

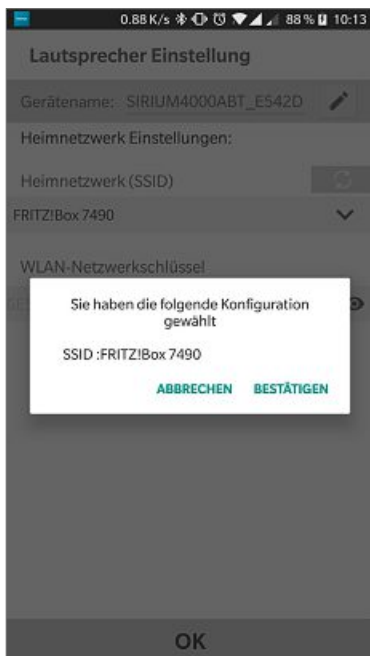

- La barre de son se connecte au réseau. “Configured Succesfully SIRIUM...” apparaît à l’écran de votre smartphone une fois la connexion établie.



- La LED d’état du réseau (5) s’allume en vert dès que la connexion est établie.

### Remarque

- Sur les appareils iOS, il est possible que l’application se ferme d’elle-même. Vous devrez alors la redémarrer. Suivez ensuite les deux étapes suivantes.
- La barre de son configurée devrait apparaître dans le menu principal. Touchez le symbole de la barre de son.
- Touchez **[Sources]** dans le bas de l’écran pour établir une connexion avec votre compte Amazon.
- Touchez ensuite le bouton **[Amazon Alexa]**.

- Touchez **[Sign in with Amazon]** pour ouvrir le navigateur Web et saisir vos données d’accès.



### Remarque

- Ignorez les étapes suivantes si l’application Amazon Shopping est déjà installée et configurée sur votre smartphone.
- Saisissez les données d’accès de votre compte Amazon à l’aide du clavier de votre smartphone, puis confirmez votre saisie avec “Connexion”.
- Vous pouvez également créer un nouveau compte Amazon en touchant **[Create a new Amazon account]**.
- Après connexion, vous retournerez dans l’application Smart Audio de Hama.



- Sélectionnez la langue qui devra être utilisée par Alexa.

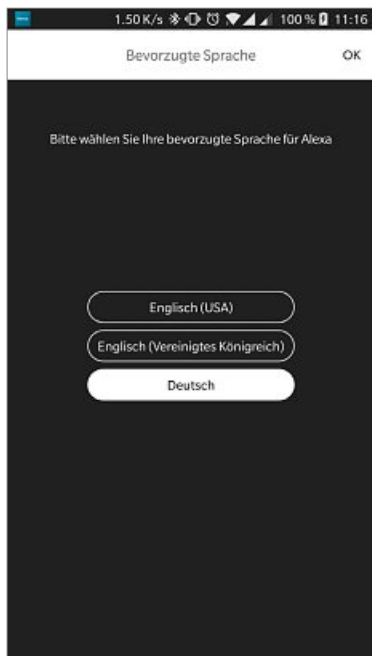

- Ouvrez l'application Alexa d'Amazon. Saisissez à nouveau vos données d'accès, le cas échéant. Vous devriez trouver la barre de son SIRIUM dans la liste de vos appareils actifs.
- Effectuez vos réglages personnels (fuseau horaire, nom de l'appareil, etc.) dans l'application Alexa d'Amazon. Vous trouverez des renseignements supplémentaires sur [www.amazon.de](http://www.amazon.de) -> Aide et Service après vente.

#### Remarque

- Veuillez noter que les informations relatives à la localisation (prévisions météo, etc.) fonctionnent uniquement si vous avez correctement saisi votre localisation dans l'application Alexa.
- Vous pouvez utiliser Alexa comme décrit au chapitre 12.

## 7. Première connexion Bluetooth (couplage)

Vous pouvez connecter vos appareils à la barre de son via Bluetooth et utiliser la barre de son comme appareil de lecture audio. La commande de la lecture s'effectue directement sur l'appareil ou sur la télécommande. Le volume peut également être réglé directement sur la barre de son.

#### Remarque – Bluetooth®

- Veuillez contrôler que votre appareil portable (téléphone portable, etc.) est bien compatible Bluetooth®.
- Veuillez noter que la portée maximale de la connexion Bluetooth® est de 10 mètres sans obstacles tels que parois, personnes, etc.
- Il est possible que la connexion soit gênée par d'autres appareils/ d'autres connexions Bluetooth® dans votre environnement.
- La barre de son ne peut être couplée qu'à un seul appareil à la fois.
- Veuillez noter que la compatibilité dépend des profils Bluetooth® supportés et des versions Bluetooth® utilisées. (voir: Caractéristiques techniques, mode d'emploi de l'appareil utilisé)
- Assurez-vous que votre appareil Bluetooth est bien sous tension et que sa fonction Bluetooth est bien activée.
- Activez le mode Bluetooth sur la barre de son en appuyant plusieurs fois sur la touche **[MODE]** (2).
- Vous pouvez également appuyer sur la touche **[Bluetooth]** (13) de la télécommande.
- La LED d'état Bluetooth (7) se met à clignoter en bleu.
- Maintenez la touche **[MODE]** (2) enfoncée pendant env. 5 secondes afin d'activer le mode de couplage. La LED d'état Bluetooth (7) se met à clignoter rapidement.
- Ouvrez les paramètres Bluetooth sur votre appareil, puis patientez jusqu'à ce que **Hama SIRIUM4000ABT** apparaisse dans la liste des appareils Bluetooth détectés.
- Le cas échéant, lancez une recherche d'appareils Bluetooth sur votre appareil.
- Sélectionnez **Hama SIRIUM4000ABT** dans la liste des appareils disponibles, puis patientez jusqu'à ce que la barre de son apparaisse en tant que connectée dans les réglages Bluetooth de votre appareil.
- La LED d'état Bluetooth (7) s'allume alors en bleu en continu.

Vous pouvez démarrer et piloter la lecture audio via l'appareil connecté ou la télécommande.

#### Remarque – Mot de passe Bluetooth®

Certains appareils requièrent un mot de passe pour l'établissement de la connexion avec un autre appareil Bluetooth®.

- Saisissez le mot de passe **0000** pour la connexion avec le haut-parleur dans le cas où votre appareil mobile exige la saisie d'un mot de passe.



## 8. Connexion Bluetooth® automatique (après un premier couplage réussi)

- Les appareils déjà couplés à la barre de son resteront automatiquement en mémoire dans la barre de son.

### Remarque – Mauvaise connexion

La connexion s'établit automatiquement après l'établissement d'une première connexion entre la barre de son et votre appareil. Vérifiez les points suivants dans le cas où la connexion Bluetooth® ne s'établit pas automatiquement :

- Vérifiez, dans les paramètres Bluetooth® de votre appareil, que le produit **HAMA SIRIUM4000ABT** est bien connecté. Si tel n'est pas le cas, répétez les étapes décrites au paragraphe "Première connexion Bluetooth®".
- Vérifiez que la distance entre votre appareil et la barre de son ne dépasse pas 10 mètres. Le cas échéant, rapprochez les appareils.
- Vérifiez la présence d'obstacles susceptibles de réduire la portée. En présence d'obstacles, rapprochez les appareils l'un de l'autre.

## 9. Déconnexion de la liaison Bluetooth®

- Changez de mode pour désactiver la connexion Bluetooth® entre la barre de son et votre appareil.
- Vous pouvez également déconnecter manuellement la liaison sur votre appareil.

## 10. Connexion sur Auxiliary Input / Line In

Les entrées audio analogiques (Line In / AUX) vous permettent de connecter des appareils mobiles (smartphones, tablettes, lecteurs MP3, etc.) ainsi que des appareils analogiques plus anciens (lecteurs CD/DVD, etc.) et utiliser la barre de son comme appareil de lecture. Vous pouvez effectuer la connexion soit avec un câble audio de 3,5 mm (jack), soit avec un câble RCA.

### Remarque

- Mettez la barre de son hors tension avant de brancher un appareil.
- Faites attention à ne pas plier ni coincer le câble.
- Pour lire un contenu audio via la prise LINE In, branchez votre appareil à la barre de son en insérant un câble RCA dans la prise LINE In (1) et sélectionnez le mode LINE In.
- Pour lire un contenu audio via la prise AUX, branchez votre appareil à la barre de son en insérant un câble audio de 3,5 mm (jack) dans la prise AUX (2) et sélectionnez le mode AUX.

- Appuyez sur la touche **[POWER]** (1) de la barre de son pour la mettre sous tension.
- Activez le mode Line In ou AUX sur la barre de son en appuyant plusieurs fois sur la touche **[MODE]** (2).
- La LED d'état AUX / Line In (9) s'allume en rouge après avoir sélectionné le mode LINE IN ou en bleu après avoir sélectionné le mode AUX.
- Vous pouvez également appuyer sur le bouton **[AUX]** (12) de la télécommande en cas de branchement avec un câble audio de 3,5 mm (jack) ou sur **[LINE In]** (11) en cas de branchement avec un câble RCA.

## 11. Connexion en mode Optique / Coaxial

Vous pouvez utiliser les entrées audio numériques de la barre de son pour connecter votre appareil (téléviseur, etc.) et utiliser la barre de son comme appareil de lecture audio. Vous pouvez effectuer la connexion soit avec un câble optique, soit avec un câble coaxial.

### Remarque

- Mettez la barre de son hors tension avant de brancher un appareil.
- Avant toute connexion, retirez les capuchons de protection des deux extrémités du câble optique.
- Faites attention à ne pas plier ni coincer le câble.
- Pour une lecture via la connexion optique, branchez le câble optique (fourni) à l'entrée optique (4) de la barre de son et à la sortie optique de votre appareil, puis sélectionnez le mode optique.
- Pour une lecture via la connexion coaxiale, branchez un câble coaxial à l'entrée coaxiale (3) de la barre de son et à la sortie coaxiale de votre appareil, puis sélectionnez le mode coaxial.
- Maintenez la touche **[POWER]** (1) enfoncée pendant env. 3 secondes pour activer la barre de son.
- Activez le mode optique ou le mode coaxial sur la barre de son en appuyant plusieurs fois sur la touche **[MODE]** (2).
- La LED d'état des modes optique / coaxial (8) s'allume en bleu après avoir sélectionné le mode Optique ou en rouge après avoir sélectionné le mode coaxial.
- Vous pouvez également appuyer sur le bouton **[Optical In]** (16) de la télécommande en cas de branchement avec un câble optique ou **[Coax In]** (10) en cas de branchement avec un câble coaxial.



## 12. Fonction Alexa (commande vocale)

- La LED d'état Alexa (11) s'allume en bleu et un signal sonore retentit après avoir prononcé le mot d'activation ("Alexa") ou appuyé sur la touche **[Action / mise en sourdine du microphone]** (3). Vous pouvez alors utiliser la commande vocale d'Alexa.
- La LED d'état Alexa (11) s'allume en bleu pendant les réponses d'Alexa.

### Remarque - Alexa Push to talk / function key

- Appuyez brièvement sur la touche **[Action / mise en sourdine du microphone]** (3) de la barre de son pour activer Alexa pendant la lecture audio ou augmenter le volume. Vous pouvez également appuyer sur la touche d'action (3) de la télécommande.
- Maintenez la touche **[Action / mise en sourdine du microphone]** (3) enfoncée pendant env. 3 secondes pour éteindre le microphone. Vous pouvez également appuyer sur la touche **[MUTE]** (4) de la télécommande.
- La barre de son ne répondra plus au mot d'activation jusqu'à ce que le microphone soit à nouveau activé. Vous pourrez continuer à piloter la barre de son à l'aide de ses touches ou de celles de la télécommande lorsque le microphone est éteint.

## 13. Positionnement dans la pièce

- La barre de son peut être installée sur ou sous un téléviseur. Vous pouvez également la placer sur un meuble. Le caisson de graves doit se trouver à même le sol, à proximité du téléviseur.

### Remarque

- Veillez à poser la barre de son sur un plan horizontal.
- Placez toujours la face de raccordement de la barre de son en direction du téléviseur afin d'éviter une diminution de la qualité sonore.
- Ne placez pas la barre de son dans une armoire.

## 14. Profils d'égaliseurs

Vous pouvez sélectionner un des trois modes d'égaliseur pour la lecture de vos données audio :

- le mode Cinema accentue les fréquences graves et sous-graves ainsi que les aigus. Il reproduit toute la dynamique des productions de films de manière impressionnante.
- Le mode Music rend toutes les fréquences audibles de façon, si possible, linéaire (le niveau sonore reste constant). Il n'y a pas d'accentuations ou de baisses de volumes artificielles, la barre de son adopte un comportement neutre. Les morceaux de musique sont rendus tels qu'ils ont été enregistrés.

- Le mode Voice se concentre sur la voix humaine : celle-ci se trouve au milieu du spectre des fréquences audibles. Dans ce mode, le mot prononcé est rendu de manière particulièrement compréhensible.
- Appuyez sur la touche **[CINEMA]** (7) de la télécommande afin d'activer le mode Cinema.
- Appuyez sur la touche **[MUSIC]** (8) de la télécommande afin d'activer le mode Music.
- Appuyez sur la touche **[VOICE]** (9) de la télécommande afin d'activer le mode Voice.

## 15. Réglage des basses

- Appuyez sur la touche **[BASS+/-]** (5) de la télécommande afin d'augmenter ou diminuer les basses du caisson de graves.
- Vous pouvez également appuyer simultanément sur les touches **[MODE]** (2) et **[VOLUME +/-]** (4) afin d'augmenter ou diminuer les basses du caisson de graves.

## 16. Réglage du volume

- Appuyez sur la touche **[VOLUME +/-]** (4) de la barre de son afin d'augmenter / diminuer le volume de la barre de son.
- Vous pouvez également appuyer sur la touche **[VOL+/-]** (6) de la télécommande ou utiliser l'application Smart Audio de Hama.

## 17. Connexion sans fil (WiFi)

En fonction de votre réseau, vous disposez de différentes options de sélection pour établir la connexion au réseau.

### Configuration PBC

- Appuyez sur la touche **[WIFI SETUP]** du réseau (5) pendant env. 3 secondes.
- La LED d'état du réseau (5) clignote en vert.
- Appuyez sur le bouton WPS de votre routeur ou du point d'accès utilisé. Vous pouvez également effectuer cette opération sur l'interface Web correspondante.
- Veuillez consulter le mode d'emploi de votre routeur / AP pour connaître la procédure à suivre.
- La barre de son devrait se connecter au point d'accès et la connexion réseau devrait être disponible après avoir également démarré la procédure sur le routeur / le point d'accès.

### Remarque

- Appuyez sur la touche **[WIFI SETUP]** du réseau (5) afin d'interrompre la configuration PBC.





## Réseau ouvert / Réseau non sécurisé

### Remarque

- Nous vous recommandons de ne pas établir de connexion non sécurisée et de sécuriser votre réseau contre tout accès non autorisé.
- Supprimez un réseau ne disposant pas de mesures de sécurité de la liste, puis confirmez la suppression de ce réseau. La radio se connecte alors automatiquement au point d'accès.

## 18. Activation du mode de couplage / connexion à un autre réseau domestique

- Appuyez sur la touche **[WIFI SETUP]** du réseau (5) pendant env. 5 secondes. La LED d'état du réseau (5) se met à clignoter.
- Vous pouvez alors connecter la barre de son à un nouveau réseau (comme décrit au chapitre 6.2).

## 19. Connexion du caisson de graves et de la barre de son (couplage)

- Maintenez la touche **[PAIRING]** du caisson de graves enfoncée jusqu'à ce que l'éclairage LED du caisson de graves commence à clignoter.
- Appuyez ensuite sur la touche **[PAIRING]** de la barre de son pendant env. 5 secondes. Les deux appareils se connectent automatiquement.

## 20. Utiliser votre télécommande existante

### Remarque concernant la télécommande

- La télécommande que vous souhaitez programmer doit obligatoirement disposer d'un émetteur infrarouge.
- La programmation n'est pas possible si votre télécommande dispose d'un autre type de connexion (Bluetooth, etc.).
- Vérification du type de connexion : orientez la télécommande vers la caméra de votre smartphone ; vérifiez si la télécommande émet des impulsions lumineuses ; la présence d'impulsions lumineuses de la télécommande confirme que vous disposez bien d'une télécommande infrarouge.

## Programmation des touches

La barre de son est équipée d'une fonction d'apprentissage. Elle vous permet de transférer jusqu'à trois fonctions de votre barre de son sur une télécommande quelconque (celle de votre téléviseur, etc.).

- Appuyez simultanément sur les deux touches **[VOLUME+/-]** (4) de la barre de son pendant env. 3 secondes afin d'activer le mode d'apprentissage. Les LED de la barre de son se mettent à clignoter rapidement.
- Appuyez sur la touche de la barre de son dont vous désirez transférer la fonction à une touche de la télécommande.
- Appuyez sur la touche de la télécommande prévue pour reprendre cette fonction.
- Les LED (7), (8) et (9) de la barre de son clignotent en bleu une fois la procédure d'apprentissage terminée. En cas d'échec, ces LED clignotent trois fois en rouge.

### Remarque

- La procédure d'apprentissage s'interrompt sans aucune sauvegarde si vous n'appuyez sur aucune touche ou si aucun signal n'est capté pendant plus de 10 secondes.

## Suppression des touches programmées

- Appuyez simultanément sur les touches **[Action / mise en sourdine du microphone]** (3), **[VOLUME +]** et **[VOLUME -]** (4) afin de supprimer toutes les touches programmées.

## 21. Paramètres par défaut

Procédez comme suit pour rétablir les paramètres par défaut de la barre de son (état d'origine) :

- Maintenez les touches **[MODE]** (2), **[Action / mise en sourdine du microphone]** (3) et **[VOLUME -]** (4) enfoncées pendant env. 6 secondes pour rétablir les paramètres par défaut de la barre de son.
- La barre de son redémarre après une réinitialisation conforme.

### Remarque

- Certains problèmes ou dysfonctionnements peuvent éventuellement être réparés à l'aide du rétablissement des paramètres par défaut.
- Vous perdrez cependant tous vos pré-réglages, comme l'égaliseur, les favoris et les profils réseaux.



## 22. Mise à jour du logiciel

- Nous n'avons cessé d'optimiser les logiciels de nos barres de son et développer de nouvelles fonctionnalités afin de corriger des erreurs, élargir la gamme de fonctions, etc.
- Nous vous recommandons de bien effectuer les mises à jour disponibles pour votre barre de son.
- Les notifications de mises à jour sont émises dans l'application Smart Audio de Hama.

### Avertissement

- Veuillez contrôler la disponibilité de l'alimentation électrique avant de lancer une mise à jour du logiciel.
- Une interruption d'alimentation pendant une mise à jour est susceptible de provoquer une détérioration irréparable de la barre de son.

## 23. Installation murale

### Remarque

- Assurez-vous que votre suspension puisse supporter une charge minimale de 1,7 kg.
- Suivez les instructions et respectez les consignes de sécurité fournies avec le support de montage.
- Vous pouvez installer la barre de son au mur à l'aide d'un dispositif de suspension approprié.
- À cet effet, utilisez les orifices de fixation (9) situés sur la face arrière de la barre de son.

## 24. Nettoyage et entretien

- Nettoyez ce produit uniquement à l'aide d'un chiffon non pelucheux légèrement humide ; évitez tout détergent agressif.
- Débranchez l'adaptateur CA de la source de courant si vous ne comptez pas utiliser l'appareil pendant un certain temps. Entrez-le dans un local sec, propre et protégé des rayons directs du soleil.

## 25. Exclusion de garantie

La société Hama GmbH & Co KG décline toute responsabilité en cas de dommages provoqués par une installation, un montage ou une utilisation non conformes du produit ou encore provoqués par un non respect des consignes du mode d'emploi et/ou des consignes de sécurité.

## 26. Service et assistance

En cas de question concernant le produit, veuillez vous adresser au service de conseil produits de Hama. Ligne téléphonique directe : +49 9091 502-115 (allemand/anglais)

Vous trouverez ici de plus amples informations concernant l'assistance : [www.hama.com](http://www.hama.com)

## 27. Consignes de recyclage

### Remarques concernant la protection de l'environnement :



Conformément à la directive européenne 2012/19/EU et 2006/66/CE, et afin d'atteindre un certain nombre d'objectifs en matière de protection de l'environnement, les règles suivantes doivent être appliquées : Les appareils électriques et électroniques ainsi que les batteries ne doivent pas être éliminés avec les déchets ménagers. Le pictogramme "picto" présent sur le produit, son manuel d'utilisation ou son emballage indique que le produit est soumis à cette réglementation. Le consommateur doit retourner le produit/la batterie usager aux points de collecte prévus à cet effet. Il peut aussi le remettre à un revendeur. En permettant enfin le recyclage des produits ainsi que les batteries, le consommateur contribuera à la protection de notre environnement. C'est un acte écologique.

## 28. Déclaration de conformité



La société Hama GmbH & Co KG déclare par la présente que cet appareil est conforme aux exigences essentielles et aux autres dispositions de la directive 2014/53/UE. Vous trouverez la déclaration de conformité selon la directive correspondante sur notre site : [www.hama.com](http://www.hama.com).

Frequenzband/ Frequenzbänder	2.412 GHz – 2.483 GHz 2.402 GHz - 2.480 GHz
Abgestrahlte maximale Sendeleistung	19.5 dBm EIRP 8 dBm EIRP



***hama***®

**Hama GmbH & Co KG**  
86652 Monheim/Germany  
[www.hama.com](http://www.hama.com)

**The Spotify software is subject to third party licenses found here:**  
**[www.spotify.com/connect/third-party-licenses](http://www.spotify.com/connect/third-party-licenses)**

The Bluetooth® word mark and logos are registered trademarks owned by Bluetooth SIG, Inc. and any use of such marks by Hama GmbH & Co KG is under license. Other trademarks and trade names are those of their respective owners.

All listed brands are trademarks of the corresponding companies. Errors and omissions excepted, and subject to technical changes. Our general terms of delivery and payment are applied.