

00054827
(DR50)

hama[®]
THE SMART SOLUTION

Digitaaliradio

Digital Radio

Pistokelaturi

FIN

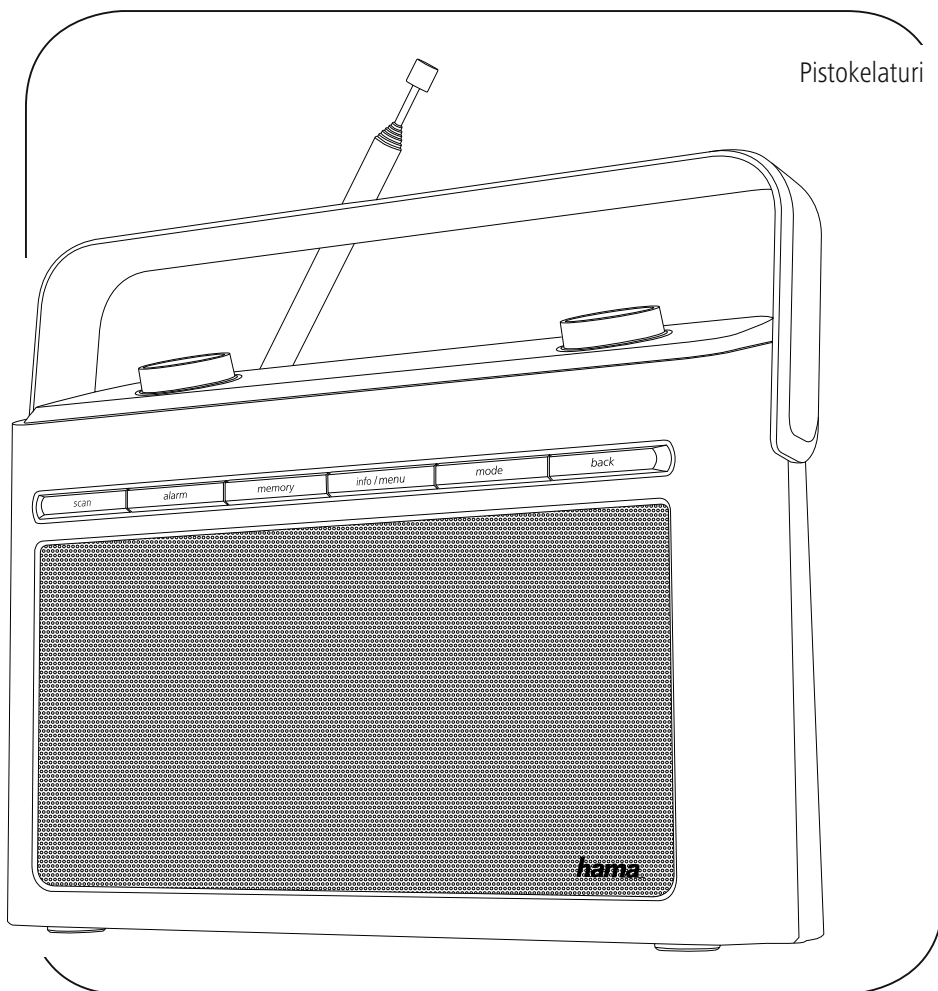



Tekniset tiedot

Radiovastaanotin	DAB ✓	DAB+ ✓	FM ✓	Internet -	Spotify -
Näyttö	2.8" 2x16 Icon LCD				
Kaiuttimet	2 W RMS				
Virtatulo	DC 6 V \equiv 1000 mA 4x AA paristoa (ei sisälly)				
Taajuusalue	DAB/DAB+: 174~240 MHz		FM: 87.5~108 MHz		
Herkkyys	DAB/DAB+: -97 ~ -99 dBm		FM: -105 ~ -109 dBm		
Ottovirta	Käyttö	max. 6 W	Valmius	~ 1 W	
Liitännät	DC Socket, 3.5 mm Earphone Jack				
Suosikit	DAB/DAB+: 10	FM: 10			
Formaatit	DAB: MP2, AAC				
UI kielet	Englanti, Tanska, Hollanti, Suomi, Ranska, Saksa, Italia, Norja, Puola, Ruotsi, Slovakia, Tšekki				
Pakkauksen sisältö	Pistokelaturi, Verkkolaite				
Koko (LxKxS)	230 x 193 x 72 mm				

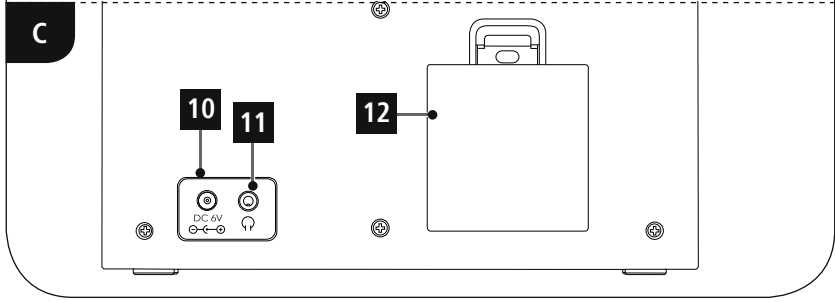
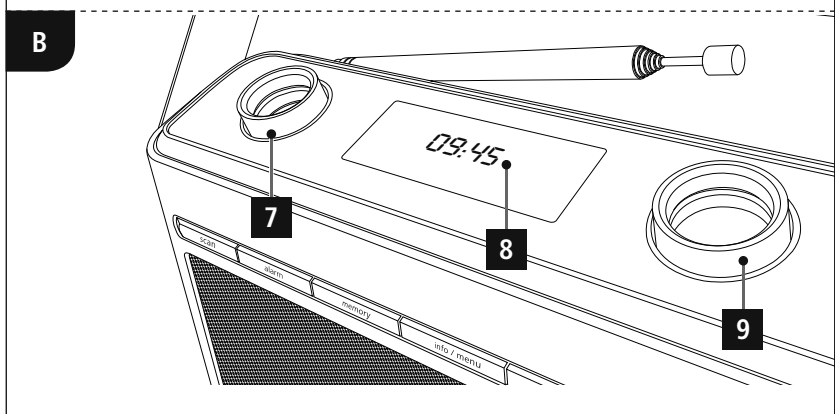
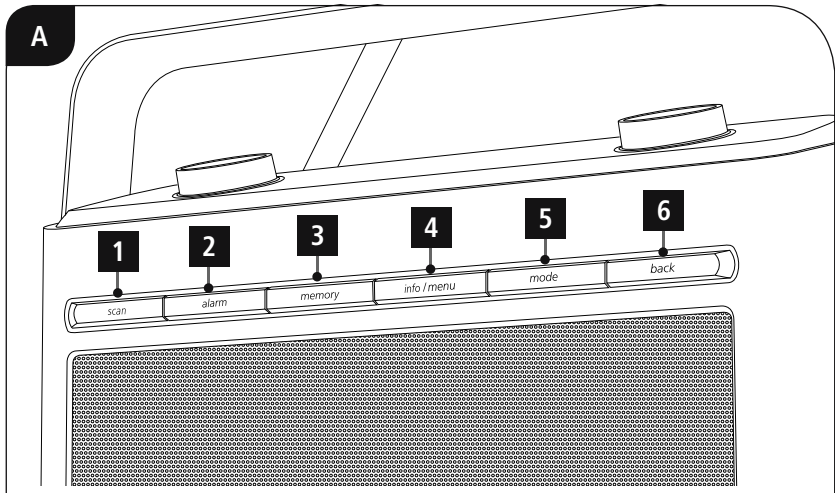

Käyttöelementit ja näytöt

A: Radion etupuoli		
1	[scan]	Automaattinen haku
2	[alarm]	Suora pääsy herätyskelloasetuksiin
3	[memory]	Suosikkien listaus/ tallennus
4	[info / menu]	Paina: Lisätietojen haku Paina & pidä: Suora pääsy valikkoon
5	[mode]	Käyttötavan vaihto (DAB, FM)
6	[back]	Takaisin valikkotasolle

B: Yläpuoli		
7	[select / snooze / - tune +]	Kierrä: Valinta/ Suora pääsy kanavalistaa/ manuaaliseen kanavahakuun Paina: Vahvistus
8		2.8" LCD
9	[⏻ standby/ - volume +]	Kierrä: Äänenvoimakkuuden säätö Paina: Virtakytkin

B: Radion takapuoli		
10		Verkkojohto
11		Kuulokepistorasia
12		Paristokotelo



Sisältö

1. Varoitusten ja ohjeiden selitykset	4	9. Ajastus	12
2. Pakkauksen sisältö	4	10. Muut asetukset	13
3. Turvaohjeet	4	10.1 Taajuuskorjain	13
4. Tietoja ja ohjeita ennen käyttöönottoa	5	10.2 Aika/ päivämäärä-asetukset	13
5. Käyttöönotto	5	10.3 Taustavalaistus	14
5.1 Paristokäyttö	5	10.4 Tehdasasetus	14
5.2 Verkkokäyttö	5	10.5 Ohjelmistoversio	15
5.3 Yleiset ohjeet käyttöä varten	5	11. Hoito ja huolto	15
5.4 Ensimmäinen käyttö	6	12. Vastuun rajoitus.	15
5.5 Kieli	6	13. Huolto ja tuki	15
6. DAB	6	14. Hävittämisohteet	15
6.1 Haku / automaattinen haku	7		
6.2 Manuaalinen kanavahaku	7		
6.3 Senderliste	8		
6.4 Kanavalistan siivoaminen	8		
6.5 Suosikit	8		
6.5.1 Suosikkien tallennus	8		
6.5.2 Suosikkien haku	8		
6.6 DRC (Dynamic Range Control)	9		
7. FM	9		
7.1 Hakuasetus	9		
7.2 Automaattinen kanavahaku	10		
7.3 Manuaalinen kanavahaku	10		
7.4 Suosikit	10		
7.4.1 Suosikkien tallennus	10		
7.4.2 Suosikkien haku	10		
7.5 Audioasetus	11		
8. Herätyskello	11		
8.1 Asetukset	11		
8.2 Herätyskellon aktivointi/deaktivointi	12		
8.3 Herätyskellon aktivointi/ deaktivointi valmiustilassa	12		
8.4 Herätyskellon sammutus/ torkkutoiminto	12		

Valikkorakenne

DAB

Täydellinen virituksen selaus	
Manuaalinen viritys	
DRC	
	DRC korkea
	DRC matala
	DRC pois päältä
Karsinta	
System	

FM

Viritysasetus	
	Kaikki asemat
	Vain voimakkaat asemat
Äänen asetus	
	Vain mono
	Stereo sallittu
System	

SYSTEM

Sleep	
	Unitoiminto pois
	15 Minuuttia
	30 Minuuttia
	45 Minuuttia
	60 Minuuttia
	90 Minuuttia
Equaliser	
	Pop
	Rock
	Normaali
	Klassinen
	Jazz
Kellonaika	
	Aseta kellonaika/pvm
	Automaattipäivitys
	Päivitys DAB:stä
	Päivitys FM:stä
	Ei päivitystä
	Päivitys mistä tahansa
	Aseta 12/24 h kello
	Aseta 12 h
	Aseta 24 h
	Aseta pvm-muoto
	PP-KK-VVVV
	KK-PP-VVVV
Taustavalo	
	Tasoissa
	Korkea
	Kohtalainen
	Matala
	Valmiustila
	Kohtalainen
	Matala
Kieli	
Tehdasasetuksen palautus	
Ohjelmistopäivitys	



Suurkiitos, että valitsit Hama-tuotteen.

Varaa aikaa ja lue seuraavat ohjeet ensin kokonaan läpi. Säilytä sen jälkeen tämä käyttöohje varmassa paikassa, jotta voit tarvittaessa tarkistaa siitä eri asioita. Jos luovut laitteesta, anna tämä käyttöohje sen mukana uudelle omistajalle.

1. Varoitusten ja ohjeiden selitykset



Sähköiskun riski

Tämä symboli viittaa tuotteen eristämättömien osien kosketusta aiheutuvaan vaaraan, joka saattaa aiheuttaa niin suuren jännitteen, että on olemassa sähköiskun vaara.



Varoitus

Käytetään turvaohjeiden merkitsemiseen ja huomion kiinnittämiseen erityisiin vaaroihin ja riskeihin.



Ohje

Käytetään lisätietojen tai tärkeiden ohjeiden merkitsemiseen

2. Pakkauksen sisältö

- Digitaaliradio DR50
- Verkkolaite
- Pikaohje

3. Turvaohjeet

- Tuote on tarkoitettu yksityiseen, ei-kaupalliseen kotikäyttöön.
- Suojaa tuote lialta, kosteudelta ja ylikuumenemiselta, ja käytä sitä vain kuivissa tiloissa.
- Tämä tuote, kuten muutkaan sähkökäyttöiset tuotteet, ei kuulu lasten käsiin!
- Älä päästä laitetta putoamaan, äläkä altista sitä voimakkaalle tärinälle.
- Älä käytä tuotetta sen teknisissä tiedoissa ilmoitettujen suorituskykyrajojen ulkopuolella.
- Pidä pakkausmateriaalit poissa lasten ulottuvilta, niistä aiheutuu tukehtumisvaara.
- Hävitä pakkausmateriaalit heti paikallisten jätehuoltomääräysten mukaisesti.
- Älä tee muutoksia laitteeseen. Muutosten tekeminen aiheuttaa takuun raukeamisen.



Sähköiskun riski

- Älä avaa tuotetta, äläkä käytä sitä enää, jos se on vaurioitunut.
- Älä käytä tuotetta, jos AC-adapteri, adapterin johto tai virtajohto on vaurioitunut.
- Älä yritä huoltaa tai korjata tuotetta itse. Jätä kaikki huoltotyöt vastuulliselle ammattihenkilöstölle



Varoitus - Paristot

- Varmista ehdottomasti, että paristojen navat (merkinnät + ja -) ovat oikein päin, ja aseta ne paikoilleen sen mukaisesti. Jos tätä ohjetta ei noudateta, paristot voivat vuotaa tai räjähtää.
- Älä anna lasten vaihtaa paristoja ilman valvontaa.
- Älä sekoita keskenään vanhoja ja uusia paristoja tai erityyppisiä tai eri valmistajan paristoja.
- Ota paristot pois laitteista, jotka ovat pitkään käyttämättä,
- Älä oikosulje paristoja.
- Älä lataa paristoja.
- Älä heitä paristoja tuleen.
- Säilytä paristot poissa lasten ulottuvilta.



4. Tietoja ja ohjeita ennen käyttöönottoa

Ohje – Optimoiva vastaanotto

- Optimaalisen vastaanottotehon mahdollistamiseksi, huomioi, että antenni on vedetty täysin ulos ja se on suunnattu pystysuoraan.
- Kokeile tarvittaessa erilaisia sijaintipaikkoja parhaan mahdollisen vastaanoton saavuttamiseksi.

5. Käyttöönotto

5.1 Paristolokero

- Avaa paristolokeron kansi, joka on radion takana.
- Aseta kuuluvat paristot oikein päin paikoilleen. Oikea napaisuus näytetään paristolokerossa plus- ja miinusnavan merkinnöillä.
- Sulje tämän jälkeen paristolokeron suojuus.

5.2 Verkkokäyttö

Yhdistä verkkojohto asianmukaisesti asennettuun ja helposti käsiin päästävään verkkopistorasiaan. Verkkolaite soveltuu verkkojännitteelle 100-240 V ja tämän vuoksi sitä voidaan käyttää lähes kaikissa vaihtovirtapohjaisissa sähköverkoissa. Huomaa, että tätä varten voidaan tarvita maakohtainen sovitin. Valikoima tähän sopivia tuotteita on osoitteessa www.hama.com

Ohje

- Ota tuotteeseen virta ainoastaan sallitusta pistorasiasta.
- Huomioi monipaikkaisten pistorasioiden yhteydessä, että liitetyt kuluttajat eivät saa ylittää sallittua kokonaisottotehoa.
- Pistorasian tulee olla aina helposti käden ulottuvilla.
- Erotu tuote verkosta, jos et käytä sitä pidempään aikaan.

5.3 Yleiset ohjeet käyttöä varten

Käyttöohjeet

- Erilaiset painikkeiden (esim. Kyllä tai Ei) valinnan yhteydessä on valitun painikkeenvalinta merkillä < >.
- Valikoissa, jossa tarjotaan erilaisia valintoja (esim. DRC, Kieli jne.), merkitään valittuna oleva valinta merkillä *.

Navigation ja ohjaus

Valitse yksittäiset valikkokohtat näppäintä [**select / snooze / - tune +**] kiertämällä.

Vahvista valinta näppäintä [**select / snooze / - tune +**] painamalla.

Tätä menettelyä selvennetään tässä käyttöohjeessa seuraavilla symboleilla.

Valinta (navigate)

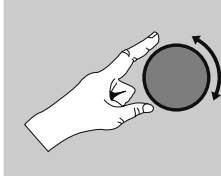

Vahvistus (enter)

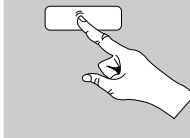

Tietyt toiminnot voidaan hakea pikavalintanäppäimillä. Pikavalintanäppäimen painaminen esitetään tällä symbolilla.

Navigationi pikavalintanäppäimen painamisen jälkeen näppäimellä [**select / snooze / - tune +**] tarjottujen valikkokohtien läpi.

Äänenvoimakkuuden sopeuttaminen

- [**standby / - volume +**] säädintä kierrettäessä äänenvoimakkuus nousee (oikealle) tai laskee (vasemmalle).



Lisätietoja

Painiketta **[info]** painettaessa näytetään – käyttötilasta sekä kyseisestä kanavasta riippuen – lisätietoja.

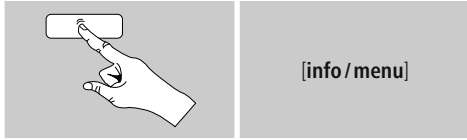

• Kuvas

Tietoja radiokanavasta, ajankohtaisesta ohjelmasta, sisällöstä, aiheista yms.

• Genre / ohjelman maa

Näytetään genre (musiikkityyli) ja kanavan maa/läni/alue.

• Bittinopeus

Parhaillaan vastaanotettavan kanavan digitaalinen bittinopeus näytetään.

• Codec

Tieto tietojen digitalisoinnin koodausmenetelmästä, esim. MP3, WMA

• Näytetaajuus

Näytetaajuustiedolla (sampling-/samplenopeus/ tunnustelutaajuus) annetaan, miten usein audiosignaali kysytään tietyn ajan aikana.

• Toistopuskuri

Vastaanotettavan kanavan signaalivoimakkuus näytetään esitetyn palkilla pituudella.

• Ajankohtainen päivämäärä

• Kellonaika

• Signaalivirhe

• Palvelu ei käytettävissä

Näytetään, jos parhaillaan ei ole mitään DAB-vastaanottoa.

Kytkeminen päälle/ pois päältä

- Kytke radio päälle tai pois päältä (valmiustila) näppäintä [ standby/ - volume +] painamalla.
- Erotta laite sähköverkosta, kytkeäksesi sen täydellisesti pois päältä.

5.4 Ensimmäinen käyttö

Ensimmäisen käynnistyksen yhteydessä käynnistetään automaattisesti kanavahaku DAB-käyttötilassa. Vakiona radio käynnistyy englanninkielisen valikko-ohjauksen kanssa.

Halutun kielen voi asettaa luvun 5.5. kuvauksen mukaisesti.

5.5 Kieli

Muuta radion ensimmäisessä käyttöönotossa asetettu valikkokieli seuraavalla tavalla:

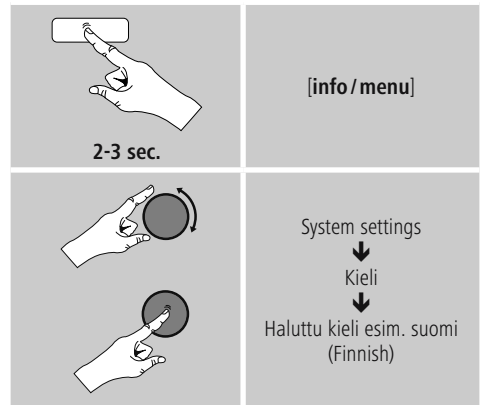

6. DAB

Radio vastaanottaa kaikki yleiset digitaaliradio-taajuudet alueella 174 MHz - 240 MHz (kaista III, kanavat 5A - 13F).

- Painamalla useaan kertaan painiketta **[mode]** Aktivoi radion DAB-käyttötila:

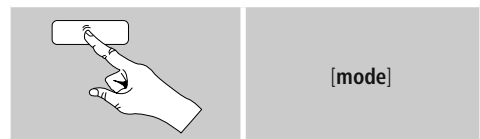

DAB-käyttötilassa näytön oikeassa yläkulmassa näkyy DAB.

6.1 Haku / automaattinen haku

Automaattinen DAB-kanavahaku hakee DAB-kanavakaistalta III käytettävissä olevia kanavia. Haun jälkeen kaikki häiriöttömästi vastaanotettavat kanavat tallennetaan aakkosjärjestykseen.

Automaattinen DAB-kanavahaku käynnistyy DAB-tilan ensimmäisen käynnistyksen yhteydessä automaattisesti. Haku näytetään näytöllä tekstillä Virittää...

Toimi seuraavalla tavalla, jos haluat käynnistää haun uudelleen:



tai:

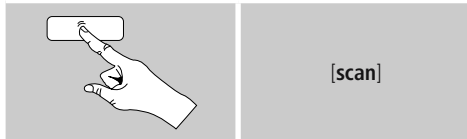

6.2 Manuaalinen kanavahaku

Manuaalisella haulla voit hakea yksittäisiä taajuuksia ja kanavia. Käytä tätä toiminto kanavan valitsemiseksi suoraan, kun tiedät sen taajuuden, eikä kanavahaku löytänyt sitä.

Toimi seuraavasti ja valitse yksi taajuusalueista 5A - 13F:

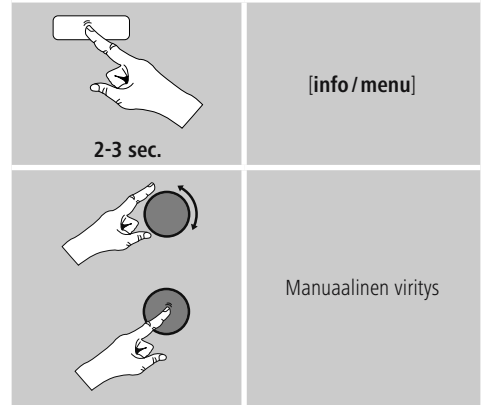

Palkki näyttää suhteellisen vastaanottovahvuuden. Merkintä palkin sisällä antaa arvon, jota tarvitaan häiriötöntä vastaanottoa varten. Mikäli tätä ei saavuteta (palkki on tyhjä), tämän kanavan vastaanottovahvuus ei ole riittävä.



6.3 Senderliste

Voit DAB-tilassa kutsua kanavalistan esiin koska tahansa.

Jos jotain kanavaa jo toistetaan, kierrä vain näppäintä [◀]/[▶]. Radion näytössä näkyy nyt kanavalista.

6.4 Kanavalistan siivoaminen

Poista kanavat, jotka eivät sillä hetkellä ole vastaanottoalueella, kanavalistasta seuraavalla tavalla:

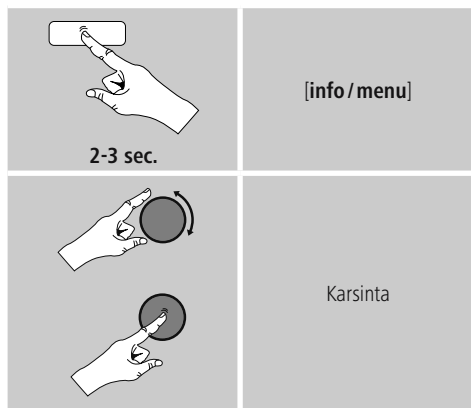

Sillä hetkellä ei vastaanotettavat kanavat poistetaan kanavalistasta, jos vahvistat kysymyksen painamalla Kyllä.

6.5 Suosikit

Voit tallentaa suosikkikanavasi 10 suosikkien muistipaikalle, jotta pääset kuuntelemaan niitä suoraan ja nopeasti.

6.5.1 Suosikkien tallennus

Aseta se kanava päälle, jonka haluat tallentaa suosikkien muistipaikalle.

Kun kanavaa toistetaan, paina ja pidä radion etupuolella oleva näppäin [memory] painettuna.

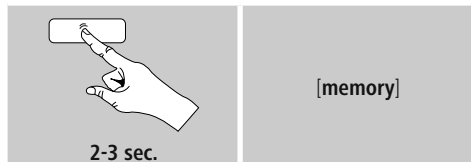

- Siirry muistipaikkojen (1 - 10) välillä näppäintä [select / snooze / - tune +] kiertämällä.
- Tallenna kanava halutulle suosikkien muistipaikalle näppäintä [select / snooze / - tune +] painamalla.

6.5.2 Suosikkien haku

Avaa suosikkien muistipaikat sisältävä yleiskatsausikkuna näppäintä [memory] painamalla.

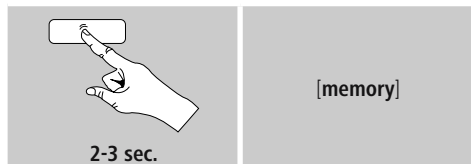

Valitse yksi suosikeista painikkeiden [select/snooze/ - tune +] avulla.

Ohje

Suosikkeja ei voi poistaa.
Kun kaikki 10 suosikkien muistipaikkaa ovat varattuina ja haluat tallentaa vielä yhden kanavan, niin valitse joku jo varattuna olevasta muistipaikasta. Tämä korvataan uudella kanavalla.



6.6 DRC (Dynamic Range Control)

Tietyt DAB-verkon radiokanavat tukevat äänenvoimakkuuden valvontaa, joka toiston aikana aktivoituu. Äänenvoimakkuuden noustessa äkillisesti, säätää DRC sitä itsenäisesti hiljaisemmaksi. Äänenvoimakkuuden hiljentyessä äkillisesti, DRC nostaa sitä automaattisesti. Sama tapahtuu, kun toisto hiljenee äkillisesti. Tällöin radio korottaa jälleen äänenvoimakkuutta.

DRC korkea:

erilaisten äänenvoimakkuuksien täydellinen tasaus. Voimakas tiivistys voi alentaa musiikkikappaleen dynamiikkaa kuuluvasti.

DRC matala:

erilaisten äänenvoimakkuuksien osittainen tasaus. Alaotsikko, ilman liiallisia dynamiikkahäviöitä.

DRC pois päältä:

ei tasausta

Tee asetus seuraavalla tavalla:

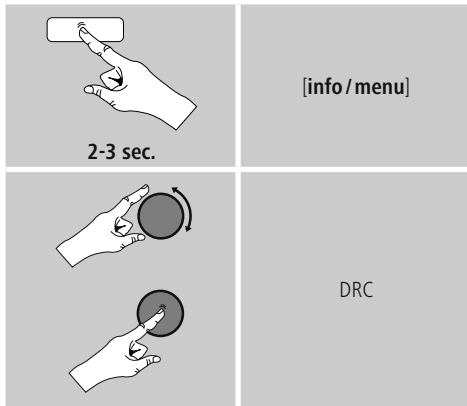

7. FM

Painamalla useaan kertaan painiketta [mode] Aktivoi radion FM-käyttötila:

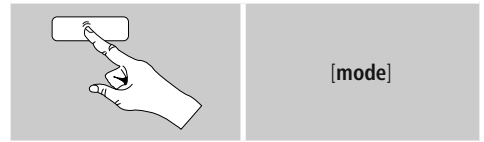

FM-käyttötilassa näytön oikeassa yläkulmassa näkyy FM.

7.1 Hakuasetus

Hakuasetuksen avulla voi määrittää, jätetäänkö heikon signaalivahvuuden kanavat automaattisesti huomioimatta haun yhteydessä.

Toimi seuraavasti:

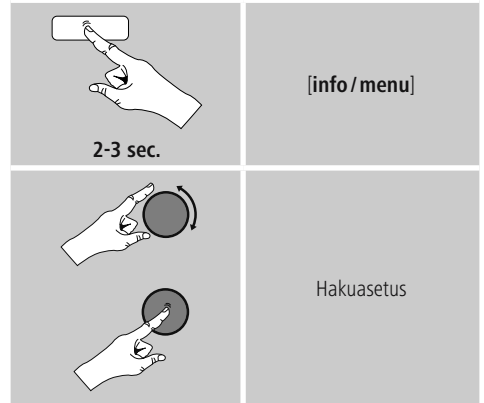

Vahvista Vain voimakkaat asemat, jotta automaattinen haku pysähtyy vain voimakkaan signaalin kanavien kohdalla. Muuten haku pysähtyy jokaisen kanavan kohdalla, jolta vastaanotetaan signaali.



7.2 Automaattinen kanavahaku

Käynnistä automaattinen kanavahaku painamalla näppäintä **[scan]**.

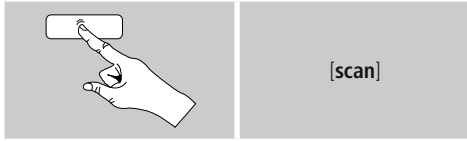

- Kanavan löytyessä radio pysäyttää haun ja kyseisen kanavan ohjelmaa toistetaan.
- Painettaessa uudelleen näppäintä **[scan]** hakua jatketaan kunnes seuraava kanava löydetään.

7.3 Manuaalinen kanavahaku

Manuaalisessa kanava-asetuksessa voi itse määrittää halutun taajuuden ja vastaanottaa myös sellaisia kanavia, joiden lähetysignaali oli automaattisen kanava-haun yhteydessä liian heikko ja kanavaa ei siitä syystä huomioitu.

- Kierrä näppäintä **[select / snooze / - tune +]** (vasemmalle: - 0.05 MHz/ oikealle: + 0.05 MHz) kunnes haluttu taajuus näytetään. Odota hetki ja vastaanotetun lähetysignaalin toisto alkaa.

7.4 Suosikit

Voit tallentaa suosikkikanavasi 10 suosikkien muistipaikalle, jotta pääset kuuntelemaan niitä suoraan ja nopeasti.

7.4.1 Suosikkien tallennus

Aseta se kanava päälle, jonka haluat tallentaa suosikkien muistipaikalle.

Kun kanavaa toistetaan, paina ja pidä radion etupuolella oleva näppäin **[memory]** painettuna.

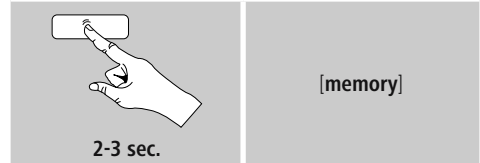

- Siirry muistipaikkojen (1 - 10) välillä näppäintä **[select / snooze / - tune +]** kiertämällä.
- Tallenna kanava halutulle suosikkien muistipaikalle näppäintä **[select / snooze / - tune +]** painamalla.

7.4.2 Suosikkien haku

Avaa suosikkien muistipaikat sisältävä yleiskatsausikkuna näppäintä **[memory]** painamalla.

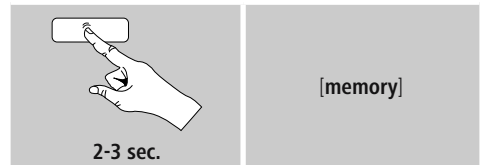

Valitse yksi suosikeista painikkeiden **[select/snooze/ - tune +]** avulla.

Ohje

Suosikkeja ei voi poistaa. Kun kaikki 10 suosikkien muistipaikkaa ovat varattuina ja haluat tallentaa vielä yhden kanavan, niin valitse joku jo varattuna olevasta muistipaikasta. Tämä korvataan uudella kanavalla.



7.5 Audioasetus

Tietyillä kanavilla laatu paranee hieman, jos heikkosignaalin vastaanottosignaalin yhteydessä kanavaa toistetaan mono-laatusena. Voit aktivoida (Vain mono) tämän toiminnon valikossa ja radio siirtyy sitten heikkolaatuisen signaalin yhteydessä itsenäisesti mono-vastaanottoon. Muuta tätä valintaa seuraavalla tavalla:

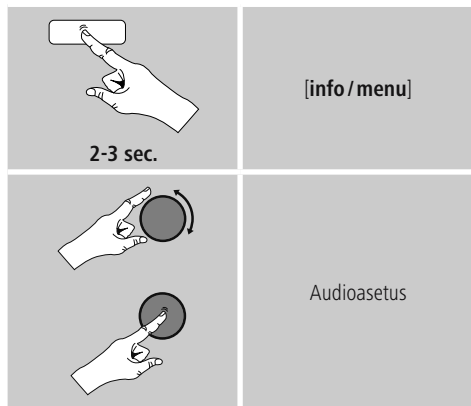

8. Herätyskello

Ohje

Herätyskello voidaan konfiguroida vain verkkokäytössä, koska virrankulutus on korkeampi herätyskellon ollessa aktiivinen. Herätystoiminto ei ole mahdollinen paristokäytössä.

Radioon voidaan asettaa kaksi yksilöllisesti asetettavaa herätysaikaa.

8.1 Asetukset

Herätyskellon asetuksiin pääset seuraavalla tavalla:

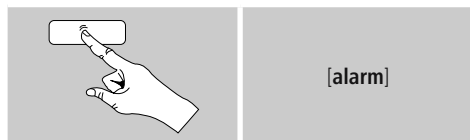

Herätyskello 1 ja herätyskello 2 konfiguroidaan samalla tavalla ja ne mahdollistavat kahden erillisen herätysajan tallennuksen. Valitse herätyskello 1 tai 2 – painamalla toistuvasti painiketta **[alarm]** ja vahvista painamalla painiketta **[select / snooze / - tune +]** – ja aseta seuraavat yksityiskohdat näppäimen **[select / snooze / - tune +]** avulla:

Kellonaika:

Valitse ensin herätysajan tunnit ja sitten minuutit.

Kesto:

Valitse aikajakso (15/30/45/60/90 minuuttia). Herätyskello pysyy valitun aikajakson ajan aktiivisena.

Lähde:

Tässä määrität, haluatko saada herätyksen signaaliäänellä (Summeri), DAB-radiolla tai FM-radiolla.

Ohjelma:

Valittaessa DAB/FM, anna millä kanavalla haluat saada herätyksen. Voit valita 10 suosikkien muistipaikasta tai viimeksi kuunneltu.

Tila:

Valitse, koska herätyskellon pitää herättää:

→ Päivittäin – Kerran – Arkipäivisin – Viikonloppuisin

Päiväys:

Valittaessa Kerran, syötä kertaluontoisen herätyksen päivämäärä.

Äänenvoimakkuus:

Valitse äänenvoimakkuus, jolla haluat saada herätyksen. Tämän asetuksen ansiosta on merkitysetöntä, millä äänenvoimakkuudella olet viimeksi kuunnellut radiota.

Tallenna:

Valitse Ei päällä/ Päällä lopeta herätyskelloasetukset.



Ohje

On suositeltavaa salli automaattiset päivitykset. Tällä varmistetaan, että kellonaika päivitetään myös sähkönsyötöstä erottamisen – esim. sähkökatkoksen yhteydessä – jälkeen.

8.2 Herätyskellon aktivointi/deaktivointi

- Aktivoi herätyskello vahvistamalla asetukset komennolla Päällä.
- Deaktivoi herätyskello vahvistamalla asetukset komennolla Ei päällä.

8.3 Herätyskellon aktivointi/ deaktivointi valmiustilassa

- Paina valmiustilassa näppäintä [**alarm**] saadaksesi ajankohtaisen herätysajan näyttöön.
- Paina uudelleen näppäintä [**alarm**] tai kierrä säädintä [**select/snooze/- tune +**] aktivoitaksesi/ deaktivoitaksesi herätyskellon 1 ja/tai herätyskellon 2.
- Vahvista asetus painamalla näppäintä [**select/snooze/- tune +**].

8.4 Herätyskellon sammutus/ torkkutoiminto

- Herätyskellon soidessa, sammuta se painamalla näppäintä [**standby/- volume +**].
- Aktivoi torkkutoiminto painamalla uudelleen näppäintä [**select/snooze/- tune +**].
- Herätyskello pysyy valitun aikajakson (5/10 minuuttia) aja pois päältä ja herättää sen jälkeen vielä kerran.
- Mikäli herätyskelloa ei sammuteta, kytkeytyy radio asetetun aikajakson (kesto aika) päästä automaattisesti valmiustilaan.

9. Ajustus

Radio on varustettu ajastus-toiminnolla (snooze), joka kytkee laitteen määritetyn ajan jälkeen valmiustilaan.

- Paina toistuvasti näppäintä [**select/snooze/- tune +**], halutun aikajakson asettamiseksi (Pois/15/30/45/60/90 minuuttia).

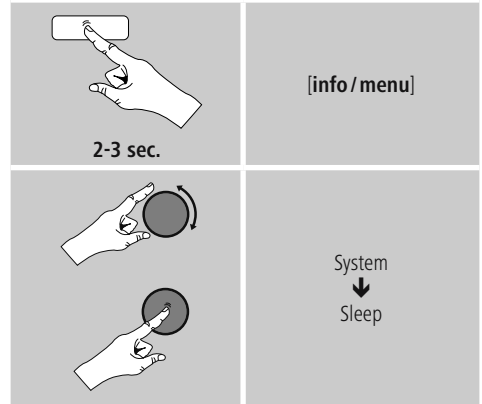

- Kun asetettu aikajakso on kulunut loppuun, kytkeytyy radio valmiustilaan.
- Paina näppäintä [**standby/- volume +**] kytkeäksesi radion jälleen päälle.

10. Muut asetukset

10.1 Taajuuskorjain

Taajuuskorjaimen avulla voit sovittaa radion soinnin, basson ja diskantin tehokkuuden säädöllä, omien toivomusten mukaisesti.

Voit tällöin valita esikonfiguroiduista profiileista – sovitettu erilaisille genreille.

- Tee taajuuskorjaimen asetukset seuraavalla tavalla:

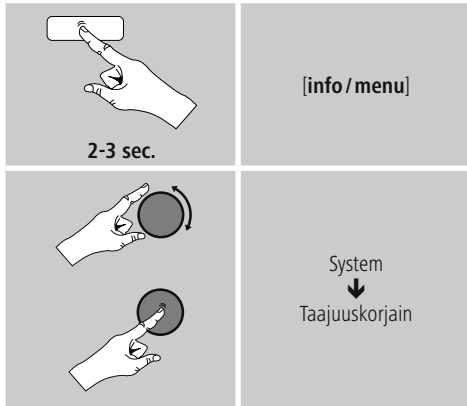

- Valitse näppäimellä [**select / snooze / - tune +**] yksi esikonfiguroiduista profiileista.
- Mikäli toisto on käynnissä asetuksen aikana, voit kuulla muutokset suoraan soinnissa.
- Paina asetusten tekemisen jälkeen uudelleen näppäintä [**select / snooze / - tune +**].

10.2 Aika/ päivämäärä-asetukset

Aika-/ päivämäärä-asetuksiin pääset seuraavalla tavalla:

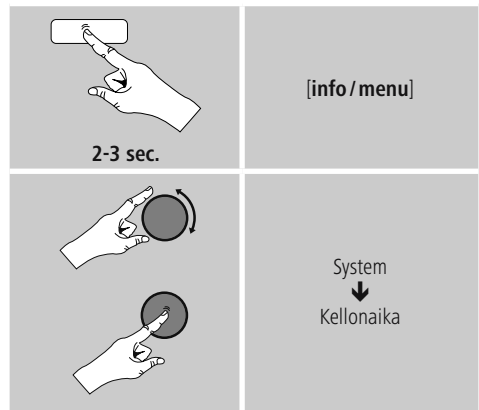

Aseta kellonaika/ pvm

Aseta päivämäärä (PP-KK-VVVV/KK-PP-VVVV) ja kellonaika (hh:mm) manuaalisesti kanssa [**select / snooze / - tune +**].

Automaattipäivitys

• Päivitys FM:stä/ Päivitys DAB:stä

Päivitetessä automaattisesti radioverkon FM/DBA/ DAB+ kautta saadaan kellonaika ja päivämäärä kanavasta ja laite käsittelee ne. Päivitetessä tämän lähteen kautta sinulla on parhain turvallisuus, koska jopa sähkökatkoksen jälkeen kellonaika päivitetään oikeaksi ja tallennetut herätysajat säilyvät.

• Päivitys mistä tahansa

On suositeltavaa käyttää tätä automaattisen päivityksen asetusta (Päivitys FM:stä ja DAB:stä).

• Ei päivitystä

Kellonaika ja päivämäärä (PP-KK-VVVV/KK-PP-VVVV) pitää asettaa manuaalisesti, koska automaattista asetusta ei tapahdu.



Format

• Aseta 12/24 h kello

Valitse 12- ja 24-tuntiformaalin väliltä.

• Aseta pvm-muoto

Valitse väliltä PP-KK-VVVV ja KK-PP-VVVV pvm-muoto.

10.3 Taustavalaistus

Sinulla on mahdollisuus asettaa taustavalaistus erikseen yksittäisille käyttötavoille (käyttötila, valmiustila).

Toimi seuraavasti:

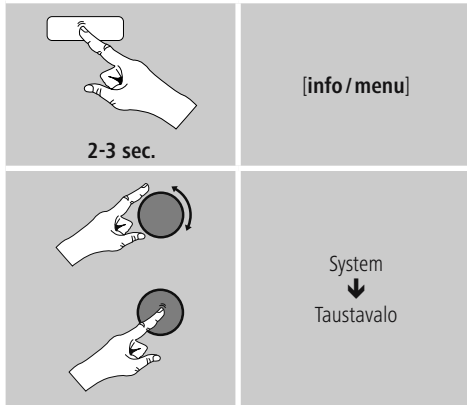

- Valitse käyttötavoille käyttötila (Tasoissa) ja valmiustila (Himmeystaso) erilaisista kirkaustasoista.
- Radion ollessa valmiustilassa, paina haluttua näppäintä (paitsi [ standby / - volume +]) kytkeäksesi näytön valaistuksen valitun noin 10 sekunnin valaistuksen kirkaustasolle.

10.4 Tehdasasetus

Palauta radio tehdasasetuksiin (toimitustila) seuraavalla tavalla:

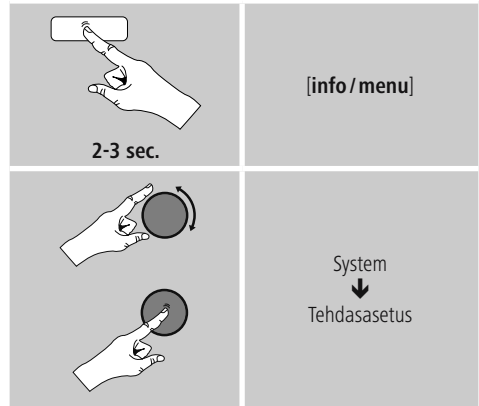

Palauta radio tehdasasetuksiin vahvistamalla seuraava kysymys painamalla Kyllä.

Kaikki tehdyt asetukset poistetaan.

Ohje

- Ongelmat ja virhetoiminnot voidaan mahdollisesti korjata palauttamalla radio tehdasasetuksiin.
- Kuitenkin kaikki esiasetukset kuten suosikit ja kanavalista poistetaan peruuttamattomasti.

10.5 Ohjelmistoversio

Hae radion ajankohtaiset ohjelmistoinformaatiot seuraavalla tavalla:

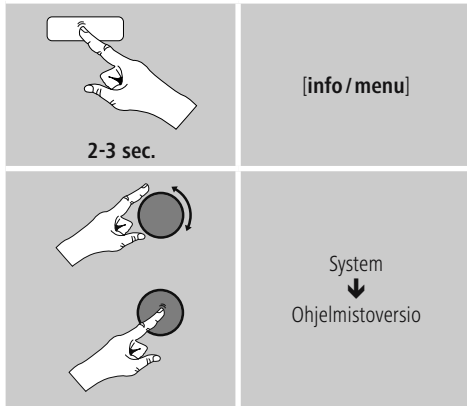

11. Hoito ja huolto

- Puhdista tämä tuote ainoastaan nukkaamattomalla, kevyesti kostutetulla liinalla äläkä käytä syövyttäviä puhdistusaineita.
- Mikäli et käytä tuotetta pidempään aikaan, kytke laite pois päältä ja erota se sähköverkosta. Varastoi se puhtaassa, kuivassa tilassa ilman suoraa auringon säteilyä.

12. Vastuun rajoitus

Hama GmbH & Co. KG ei vastaa millään tavalla vahingoista, jotka johtuvat epäasianmukaisesta asennuksesta tai tuotteen käytöstä eikä käyttöohjeen ja/tai turvaohjeiden vastaisesta toiminnasta.

13. Huolto ja tuki

Tuotetta koskevissa kysymyksissä pyydämme kääntymään Haman tuoteneuvonnan puoleen.

Hotline: +49 9091 502-115 (saksa/englanti)

Lisää tukitietoja on osoitteessa www.hama.com

14. Hävittämisohjeet

Ympäristönsuojelua koskeva ohje:



Siitä lähtien, kun Euroopan unionin direktiivi 2012/19/EU ja 2006/66/EU otetaan käyttöön kansallisessa lainsäädännössä, pätevät seuraavat määräykset: Sähkö- ja elektroniikkalaitteita ja paristoja ei saa hävittää talousjätteen mukana. Kuluttajalla on lain mukaan velvollisuus toimittaa sähkö- ja elektroniikkalaitteet niiden käyttöiän päätyttyä niille varattuihin julkisiin keräyspisteisiin tai palauttaa ne myyntipaikkaan. Tähän liittyvistä yksityiskohdista säädetään kulloisenkin osavaltion laissa. Näistä määräyksistä mainitaan myös tuotteen symbolissa, käyttöohjeessa tai pakkauksessa. Uudelleenkäytöllä, materiaalien/paristoja uudelleenkäytöllä tai muilla vanhojen laitteiden uudelleenkäyttötavoilla on tärkeä vaikutus yhteisen ympäristömme suojelussa.



hama®

Hama GmbH & Co KG
86652 Monheim/Germany
www.hama.com

All listed brands are trademarks of the corresponding companies. Errors and omissions excepted, and subject to technical changes. Our general terms of delivery and payment are applied.

00054827/12.16