

00054826
(DR1510)

hama®

THE SMART SOLUTION

Digital Radio

Digitalradio

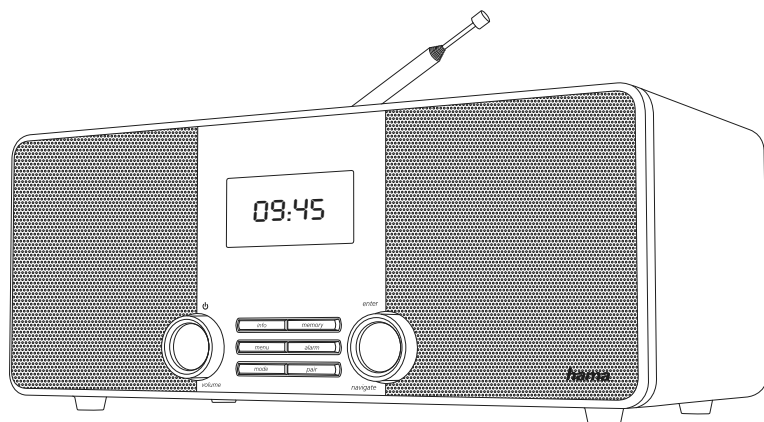

Operating Instructions / Bedienungsanleitung / Mode d'emploi / Instrucciones de uso /
Руководство по эксплуатации / Istruzioni per l'uso / Gebruiksaanwijzing / Οδηγίες χρήσης / Instrukcja obsługi /
Használati útmutató / Návod k použití / Návod na použitie / Manual de instruções / Kullanma kılavuzu /
Manual de utilizare / Bruksanvisning / Käyttöohje / Работна инструкция / Betjeningsvejledning / Manuelt stasjonssøk

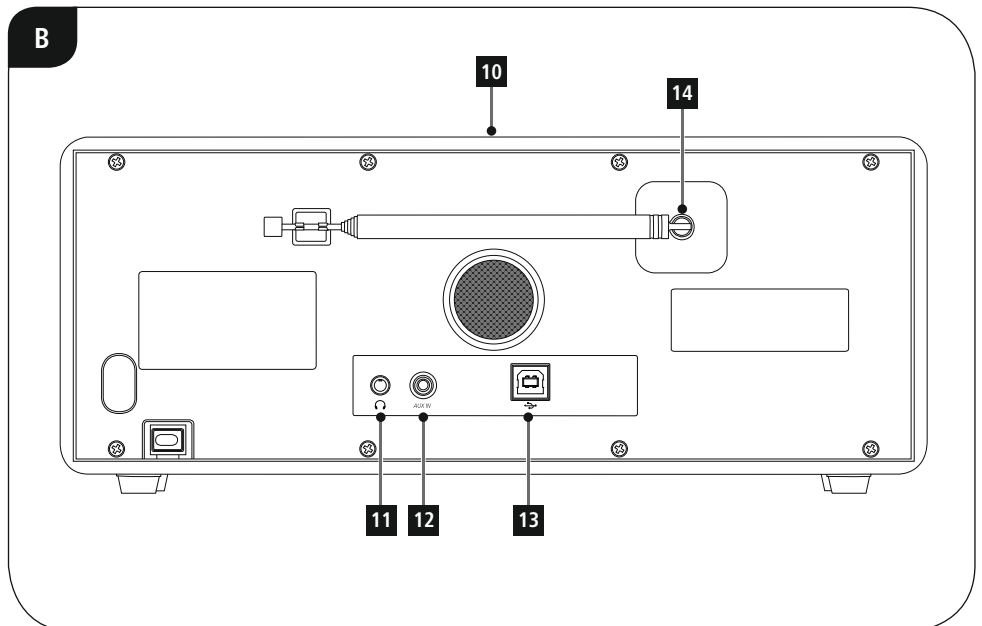
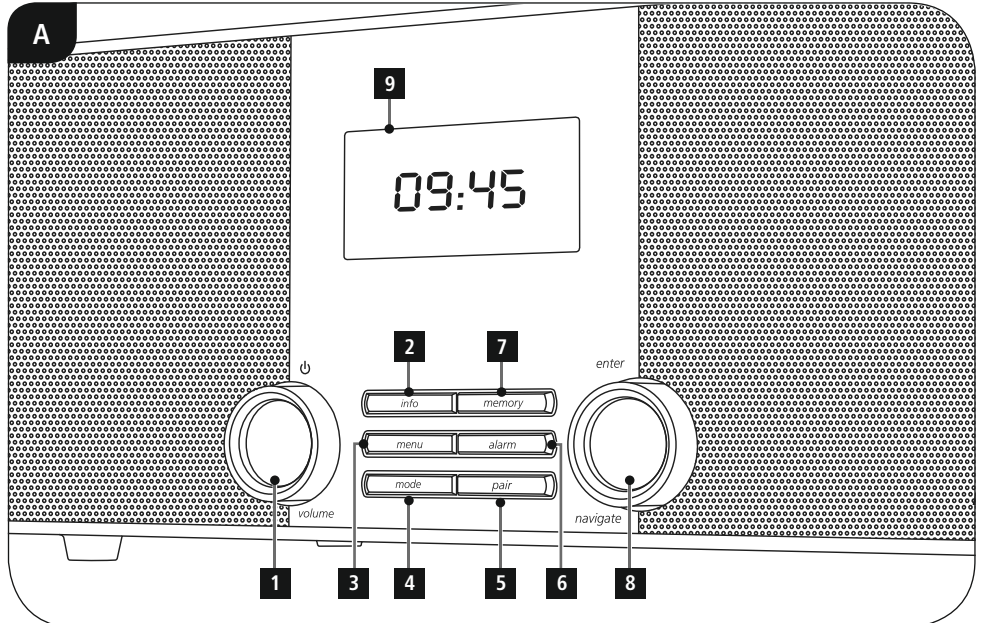

 **Dati tecnici**

| | | | | | |
|-----------------------------------|---|-----------------------|-----------------------|---------------|--------------|
| Ricevitore radio | DAB ✓ | DAB+ ✓ | FM ✓ | Internet - | Spotify - |
| Connettività | Bluetooth v. 3.0 (A2DP, AVRCP) | | | | |
| Schermo | 2.8" 2x16 Icon LCD | | | | |
| Altoparlante | 6W RMS (2 x 3W) | | | | |
| Impedenza | 4 ohm 3" Speaker | | | | |
| Ingresso corrente | 110-240 V ~ 50-60 Hz | | | | |
| Gamma di frequenza | DAB/DAB+: 174-240 MHz | | FM: 87.5-108 MHz | | |
| Sensibilità | DAB/DAB+: -97 ~ 99 dBm | | FM: -105 ~ 109 dBm | | |
| Potenza assorbita | Esercizio | 12 W | Stand-by | ~ 1 W | |
| Attacchi | Aux in, Jack cuffia 3,5 mm, Spina USB per aggiornamento del firmware | | | | |
| Preferiti | DAB/DAB+: 30 | FM: 30 | | | |
| Formati | DAB: MP2, AAC | Bluetooth AAC, SBC | | | |
| Lingue UI | Inglese, Danese, Olandese, Finlandese, Francese, Tedesco, Italiano, Norvegese, Polacco, Svedese, Slovacco, Ceco | | | | |
| Contenuto della confezione | Istruzioni brevi | | | | |
| Misure (LxHxP) | 293 x 122 x 160 mm | | | | |
| Peso | 1800 g | | | | |

Elementi di comando e indicazioni

| A: Fronte radio | | |
|-----------------|--|---|
| 1 | [volume /  | Rotazione: regolazione del volume Pressione: Interruttore on/off |
| 2 | [info] | Richiamo informazioni supplementari |
| 3 | [menu] | Accesso diretto al menu / Indietro di un livello di menu |
| 4 | [mode] | Cambio modalità di esercizio (Bluetooth, DAB, FM, Aux in) |
| 5 | [pair] | Accesso diretto alla modalità pairing |
| 6 | [alarm] | Accesso diretto alle impostazioni della sveglia |
| 7 | [memory] | Elenco/ salvataggio dei preferiti |
| 8 | [enter/ navigate] | Rotazione: selezione Pressione: conferma |
| 9 | | 2.8" LCD |
| 10 | [ ZZz] | Attivazione snooze |

| B: Retro radio | | |
|----------------|--|-------------------|
| 11 | | Presa cuffie |
| 12 | | Presa AUX IN |
| 13 | | Presa UPDATE PORT |
| 14 | | Antenna |

| | |
|---|-----------|
| 1. Spiegazione dei simboli di avvertimento e delle indicazioni | 5 |
| 2. Contenuto della confezione | 5 |
| 3. Indicazioni di sicurezza | 5 |
| 4. Informazioni e indicazioni prima della messa in esercizio | 6 |
| 5. Messa in esercizio | 6 |
| 5.1 Radio – Collegamento e avvio | 6 |
| 5.2. Indicazioni generali di utilizzo | 6 |
| 5.3 Prima configurazione | 7 |
| 6. DAB | 7 |
| 6.1 Ricerca / ricerca automatica | 7 |
| 6.2 Ricerca manuale emittenti | 7 |
| 6.3 Elenco emittenti | 8 |
| 6.4 Pulisci elenco emittenti | 8 |
| 6.5 Preferiti | 9 |
| 6.5.1 Memorizzazione dei preferiti | 9 |
| 6.5.2 Richiamo dei preferiti | 9 |
| 6.6 DRC (Dynamic Range Control) | 9 |
| 7. FM | 10 |
| 7.1 Impostazione ricerca | 10 |
| 7.2 Ricerca automatica emittenti | 10 |
| 7.3 Ricerca manuale emittenti | 10 |
| 7.4 Preferiti | 10 |
| 7.4.1 Memorizzazione dei preferiti | 10 |
| 7.4.2 Richiamo dei preferiti | 11 |
| 7.5 Impostazione audio | 11 |
| 8. Auxiliary Input | 11 |
| 9. Bluetooth | 11 |
| 9.1 Prima connessione Bluetooth (pairing) | 12 |
| 9.2 Connessione automatica Bluetooth (dopo avere effettuato il pairing) | 12 |
| 10. Snooze | 12 |
| 11. Sveglia | 13 |
| 11.1 Impostazioni | 13 |
| 11.2 Attivazione/disattivazione della sveglia | 13 |
| 11.3 Attivazione/ disattivazione della sveglia in modalità di stand-by | 13 |
| 11.4 Disattivazione sveglia/snooze | 13 |
| 12. Impostazioni di sistema | 14 |
| 12.1 Equalizzatore | 14 |
| 12.2 Impostazioni dell'ora | 14 |
| 12.3 Lingua | 15 |
| 12.4 Impostazione di fabbrica | 15 |
| 12.5 Aggiornamento software | 15 |
| 12.6 Info | 15 |
| 12.7 Retroilluminazione | 15 |
| 12.8 AUX: stand-by automatico | 16 |
| 13. Cura e manutenzione | 16 |
| 14. Esclusione di garanzia | 16 |
| 15. Assistenza e supporto | 16 |
| 16. Indicazioni di smaltimento Informazioni per protezione ambientale: | 16 |
| 17. Dichiarazione di conformità | 16 |

Struttura del menu

| | |
|------------------|---|
| DAB | <ul style="list-style-type: none"> Lista stazioni Ricerca completa Sintonizz. manuale DRC <ul style="list-style-type: none"> DRC disattivato DRC alto DRC basso Elimina Sistema |
| FM | <ul style="list-style-type: none"> Impostaz. di ricerca <ul style="list-style-type: none"> Solo stazioni con buona ricezione Tutte le stazioni Impostaz. audio <ul style="list-style-type: none"> Ricezione stereo Solo mono Sistema |
| Bluetooth | <ul style="list-style-type: none"> Sistema |
| AUX | <ul style="list-style-type: none"> Sistema |
| Sistema | <ul style="list-style-type: none"> Sleep <ul style="list-style-type: none"> OFF 15 minuti 30 minuti 45 minuti 60 minuti 90 minuti Equaliser <ul style="list-style-type: none"> Il mio EQ... <ul style="list-style-type: none"> Alti Bassi Normale Classica Jazz Pop Rock Intervento Ora <ul style="list-style-type: none"> Impost. ora/data Aggiorn. automatico <ul style="list-style-type: none"> Aggiorn. da qualsiasi Aggiorn. da DAB Aggiorn. da FM Nessun aggiorn. Impost. 12/24 ore <ul style="list-style-type: none"> Impost. 12 ore Impost. 24 ore Impost. formato data <ul style="list-style-type: none"> GG-MM-AAAA MM-GG-AAAA |



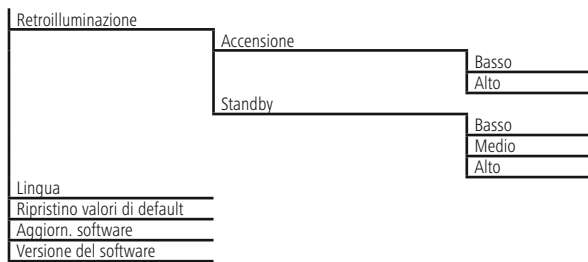

Grazie per avere acquistato un prodotto Hama!
Prima della messa in esercizio, leggete attentamente le seguenti istruzioni e avvertenze, quindi conservatele in un luogo sicuro per una eventuale consultazione. In caso di cessione dell'apparecchio, consegnate anche le presenti istruzioni al nuovo proprietario.

1. Spiegazione dei simboli di avvertimento e delle indicazioni



Pericolo dovuto a scossa elettrica

Questo simbolo indica un pericolo dovuto al contatto con parti non isolate del prodotto che potrebbero provocare una tensione pericolosa di entità tale da generare il pericolo di una scossa elettrica.



Attenzione

Viene utilizzato per contrassegnare le indicazioni di sicurezza oppure per rivolgere l'attenzione verso particolari rischi e pericoli.



Nota

Viene utilizzato per contrassegnare informazioni supplementari o indicazioni importanti.

2. Contenuto della confezione

- Radio digitale DR1510
- Istruzioni brevi/istruzioni per l'uso

3. Indicazioni di sicurezza

- Il prodotto è concepito per l'uso domestico privato, non commerciale.
- Proteggere il prodotto da sporcizia, umidità e surriscaldamento e utilizzarlo soltanto in ambienti asciutti.
- Tenere questo apparecchio, come tutte le apparecchiature elettriche, fuori dalla portata dei bambini!
- Non fare cadere il prodotto e non sottoporlo a forti scossoni!
- Non mettere in esercizio il prodotto al di fuori dei suoi limiti di rendimento indicati nei dati tecnici.
- Tenere l'imballo fuori dalla portata dei bambini, pericolo di soffocamento!
- Smaltire immediatamente il materiale d'imballaggio attenendosi alle prescrizioni locali vigenti.
- Non apportare modifiche all'apparecchio per evitare di perdere i diritti di garanzia.



Pericolo dovuto a scossa elettrica

- Non aprire il prodotto e non utilizzarlo più se danneggiato
- Non utilizzare il prodotto se l'adattatore AC, il cavo adattatore o il cavo di rete sono danneggiati.
- Non tentare di aggiustare o riparare l'apparecchio da soli. Fare eseguire qualsiasi lavoro di riparazione al personale specializzato competente.



4. Informazioni e indicazioni prima della messa in esercizio

Nota – Ottimizza ricezione

- Si prega di notare:
- Estrarre sempre completamente l'antenna.
- Per una ricezione ottimale, consigliamo di orientare verticalmente l'antenna.
- Se necessario, testare diverse collocazioni al fine di garantire la ricezione ottimale.

5. Messa in esercizio

5.1 Radio – Collegamento e avvio

Collegare il cavo di rete a una presa elettrica installata correttamente e facilmente accessibile.

L'alimentatore è idoneo per una tensione di rete di 100-240 V e può quindi essere impiegato in quasi tutte le reti elettriche a corrente alternata. Tuttavia potrebbe essere necessario un adattatore specifico per il paese in cui si utilizza.

Una scelta di prodotti di questo tipo è disponibile sul sito www.hama.com.

Nota

- Collegare la radio solo a una presa omologata.
- Se si utilizzano prese multiple, prestare attenzione che le utenze collegate non superino la potenza totale assorbita.
- La presa di rete deve essere sempre facilmente accessibile.
- Scollegare la radio dalla presa di rete se non la si utilizza per lungo tempo.

Dopo aver collegato il prodotto alla presa, si avvia l'inizializzazione.

5.2. Indicazioni generali di utilizzo

Indicazioni per l'uso

- In una selezione di diversi pulsanti (ad es. **Si** o **No**), il pulsante selezionato è contrassegnata con < >.
- Nei menu che offrono una scelta di diverse opzioni (ad es. DRC, Lingua ecc.), l'opzione attualmente selezionata è contrassegnata con *.

Navigazione e comando

- Selezionare singole voci di menu ruotando [**enter/navigate**].
- Confermare la selezione premendo [**enter/navigate**].

Questa procedura è illustrata in queste istruzioni per l'uso con i seguenti simboli.

Selezione (navigate)

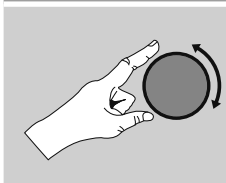

Conferma (enter)

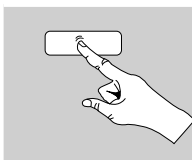
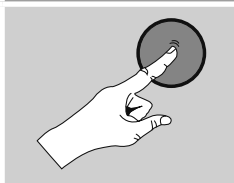

Alcune funzioni possono essere richiamate mediante i tasti di scelta rapida. La pressione dei tasti di scelta rapida viene raffigurata con questo simbolo.

Dopo aver premuto un tasto di scelta rapida, navigare con [**enter/navigate**] attraverso le voci di menu proposte.

Regolazione del volume/Mute

- Ruotando [**volume**/ ] si aumenta (a sinistra) o si riduce (a destra) il volume.

Informazioni supplementari

Premendo **[info]** vengono visualizzate informazioni supplementari che variano a seconda della modalità di esercizio, dell'emittente.

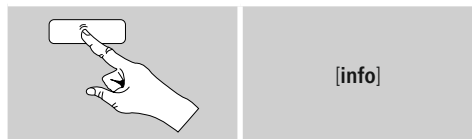

• Descrizione

Dati dell'emittente radio, del programma attuale, contenuti, temi ecc.

• Genere/paese del programma

Viene indicato il genere (stile musicale) e il paese/la regione dell'emittente.

• Bitrate

Viene visualizzato l'attuale bitrate digitale dell'emittente ricevuta.

• Codec

Dati della procedura di codifica per la digitalizzazione di dati e segnali, ad es. MP3, WMA

• Frequenza di scansione

Indicazione della frequenza di scansione (samplingrate/ samplerate/ frequenza di scansione) che informa con quale frequenza viene richiesto il segnale audio in un determinato tempo.

• Buffering

L'intensità del segnale dell'emittente ricevuta viene visualizzata attraverso la lunghezza della barra raffigurata.

• Data odierna

• Ora

• Errore segnale

• Servizio non disponibile

Viene visualizzato quando non c'è ricezione DAB.

On / Off / Stand-by

- Premere **[volume / ⏻]** per accendere o spegnere la radio (stand-by).
- Scollegare la radio dall'alimentazione di rete per spegnerla completamente.

5.3 Prima configurazione

Alla prima accensione della radio, viene avviata automaticamente la ricerca delle emittenti in modalità DAB.

Come standard, la radio si avvia con il menu in inglese. Selezionare la lingua desiderata come descritto al paragrafo **12.3. Lingua**.

6. DAB

La radio riceve tutte le frequenze radio digitali correnti nel campo compreso tra 174 MHz e 240 MHz (banda III, canali da 5A a 13F).

- Attivare attraverso premendo ripetutamente **[mode]** la modalità di esercizio **DAB** sulla radio:



6.1 Ricerca / ricerca automatica

La ricerca automatica di emittenti DAB ricerca nella banda DAB III le emittenti radio disponibili. Al termine della ricerca vengono salvate in ordine alfabetico tutte le emittenti radio prive di disturbi.

Le emittenti già localizzate con una precedente scansione ma che al momento non possono essere ricevute, vengono visualizzate nell'elenco emittenti con un "?" davanti al nome dell'emittente.

Al primo avvio nella modalità DAB, si avvia la ricerca automatica di emittenti DAB, visualizzata sul display da **Ricerca...** e da una barra di avanzamento.

Se si intende riavviare la ricerca, procedere come segue:



6.2 Ricerca manuale emittenti

Questa funzione consente di cercare singole frequenze e canali. Utilizzare questa funzione per selezionare direttamente un'emittente se si conosce la sua frequenza e la ricerca emittente non l'ha trovata.



Procedere come segue e selezionare da un campo di frequenza da 5A a 13F:



La barra mostra la potenza del segnale relativa. Il contrassegno all'interno della barra indica il valore necessario per una ricezione senza disturbi. Se questo valore non viene raggiunto (la barra è vuota), la potenza di ricezione su questo canale non è sufficiente.

i Nota

- DAB/DAB+ consente la trasmissione di più emittenti su un blocco di frequenze. Nella classificazione per gruppo, le emittenti vengono riprodotte secondo la stessa ripartizione dei blocchi di frequenze.

6.3 Elenco emittenti

È possibile richiamare in qualsiasi momento l'elenco delle emittenti nella modalità DAB. Ci sono due possibilità:

a) Se è già in corso la riproduzione di un'emittente, ruotare semplicemente **[enter/navigate]**. La radio visualizza sul display l'elenco delle emittenti.

b)

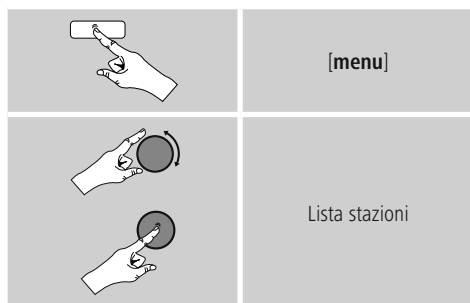

6.4 Pulisci elenco emittenti

Per rimuovere dall'elenco le emittenti che attualmente non rientrano nel campo di ricezione, procedere come segue

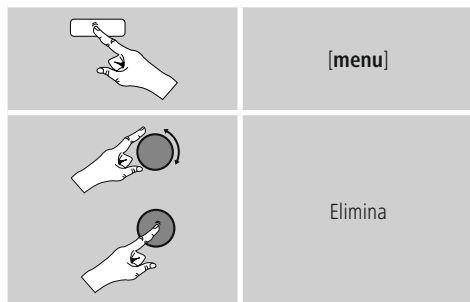

Tutte le emittenti attualmente non ricevibili vengono eliminate dall'elenco emittenti confermando la domanda con **Si**.



6.5 Preferiti

È possibile memorizzare 30 emittenti preferite per accedervi direttamente e velocemente.

6.5.1 Memorizzazione dei preferiti

- Impostare l'emittente che si desidera memorizzare tra i preferiti.
- Quando l'emittente viene riprodotta, tenere premuto **[memory]** sul lato anteriore della radio.



Dopo circa due secondi si apre una finestra di riepilogo con le posizioni disponibili per i preferiti.

- Ruotando **[enter/navigate]** si passa da una posizione di memoria all'altra (da 1 a 30).
- Premere **[enter/navigate]** per salvare l'emittente tra i preferiti nella posizione desiderata.

6.5.2 Richiamo dei preferiti

Premere **[memory]**, per aprire la finestra di riepilogo con le posizioni di memoria dei preferiti.



Selezionare uno dei preferiti mediante **[enter/navigate]**.

Nota

Non è possibile eliminare i preferiti salvati.
Se tutte e 30 le posizioni dei preferiti sono occupate e si desidera salvare un'altra emittente tra i preferiti, scegliere una posizione già occupata. Verrà sovrascritta con la nuova emittente.

6.6 DRC (Dynamic Range Control)

Alcune emittenti radio nella rete DAB supportano un controllo del volume che entra in azione attivamente durante la riproduzione. Se il volume aumenta improvvisamente, il DRC lo abbassa automaticamente. In caso di volume improvvisamente più basso, il DRC lo aumenta automaticamente. La stessa cosa accade se il volume si silenzia improvvisamente durante la riproduzione. La radio aumenta nuovamente il volume.

DRC alto: adeguamento totale dei diversi volumi. Una forte compressione può diminuire udibilmente la dinamica di un brano musicale.

DRC basso: adeguamento parziale dei diversi volumi. Sottile, senza troppe perdite di dinamica.

DRC disattivato: nessun adeguamento.

Per effettuare questa impostazione procedere come segue:

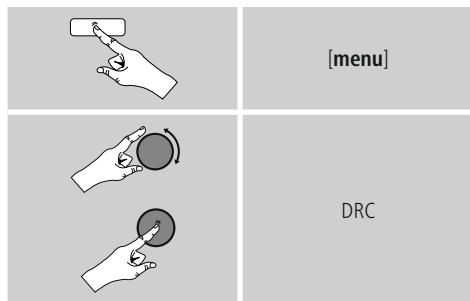

7. FM

Attivare attraverso premendo ripetutamente **[mode]** la modalità di esercizio **FM** sulla radio:



7.1 Impostazione ricerca

Mediante l'impostazione di ricerca è possibile stabilire se ignorare le emittenti con un segnale debole. Procedere come segue:



- Selezionare **Solo stazioni con buona ricezione** per fermare la ricerca automatica solo in caso di emittenti con segnale forte. Diversamente la ricerca automatica si interrompe ogni volta che viene ricevuto il segnale di una emittente.

7.2 Ricerca automatica emittenti

- Premere **[enter/navigate]** finché non si avvia la ricerca automatica delle emittenti.
- Quando viene trovata un'emittente, la radio interrompe il processo di ricerca e inizia la riproduzione.
- Premendo nuovamente **[enter/navigate]**, il processo di ricerca prosegue finché non si trova l'emittente successiva.

7.3 Ricerca manuale emittenti

Con le impostazioni manuali delle emittenti, è possibile stabilire la frequenza desiderata e ricevere anche un'emittente il cui segnale era troppo debole durante la ricerca automatica e perciò non era stato considerato.

- Premere **[enter/navigate]** (a sinistra: - 0.05 MHz/a destra: + 0.05 MHz) finché non viene visualizzata la frequenza desiderata. Attendere un istante e inizia la riproduzione dell'emittente ricevuta.

7.4 Preferiti

È possibile memorizzare 30 emittenti preferite per accedervi direttamente e velocemente.

7.4.1 Memorizzazione dei preferiti

- Impostare l'emittente che si desidera memorizzare tra i preferiti.
- Quando l'emittente viene riprodotta, tenere premuto **[memory]** sul lato anteriore della radio.



Dopo circa due secondi si apre una finestra di riepilogo con le posizioni disponibili per i preferiti.

- Ruotando **[enter/navigate]** si passa da una posizione di memoria all'altra (da 1 a 30).
- Premere **[enter/navigate]** per salvare l'emittente tra i preferiti nella posizione desiderata.

7.4.2 Richiamo dei preferiti

Premere **[memory]**, per aprire la finestra di riepilogo con le posizioni di memoria dei preferiti.



Selezionare uno dei preferiti mediante **[enter/navigate]**.

i Nota

Non è possibile eliminare i preferiti salvati. Se tutte e 30 le posizioni dei preferiti sono occupate e si desidera salvare un'altra emittente tra i preferiti, scegliere una posizione già occupata. Verrà sovrascritta con la nuova emittente.

7.5 Impostazione audio

Per alcune emittenti si riscontra un leggero miglioramento di qualità quando le emittenti con un segnale debole vengono riprodotte in modalità mono. Questa funzione può essere attivata (**Solo mono**) nel menu e la radio passerà quindi automaticamente, in caso di segnali di qualità scadente, sulla ricezione mono. Per ricorrere a questa opzione procedere come segue:

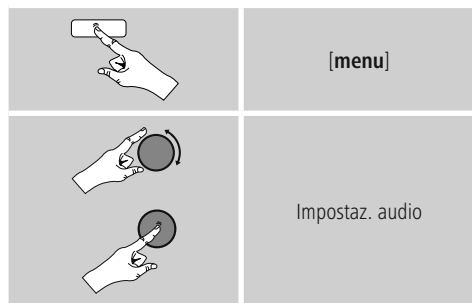

8. Auxiliary Input

Attraverso l'ingresso audio analogico (presa **AUX IN**) è possibile collegare i terminali mobili (ad es. smartphone, tablet PC, lettore MP3 ecc.) alla radio e riprodurre i file audio attraverso la radio.

- Attivare attraverso premendo ripetutamente **[mode]** la modalità di esercizio **AUX** sulla radio:



- Collegare il terminale mobile e l'ingresso audio (presa **AUX IN**) della radio mediante un cavo audio da 3,5mm (cavo jack).
- Avviare e gestire la riproduzione audio attraverso il terminale collegato.

9. Bluetooth

Il Bluetooth consente di connettere i propri terminali alla radio e di utilizzarla come riproduttore. La riproduzione viene così comandata direttamente dal terminale. Il volume si può regolare anche sulla radio.

i Nota – Bluetooth

- Verificare che il proprio terminale mobile (telefono cellulare ecc.) sia compatibile Bluetooth.
- Attenzione: la portata del Bluetooth è pari a max. 10 metri, in assenza di ostacoli come pareti, persone ecc.
- Può accadere che il collegamento venga disturbato da altri apparecchi/connessioni Bluetooth presenti nell'ambiente.
- La radio può essere accoppiata sempre e soltanto con un unico terminale.
- Attenzione: la compatibilità dipende dai profili Bluetooth supportati e dalle versioni del Bluetooth utilizzate. (vedi: Dati tecnici, istruzioni per l'uso del terminale utilizzato)

Attivare attraverso premendo ripetutamente **[mode]** la modalità di esercizio Bluetooth sulla radio:



9.1 Prima connessione Bluetooth (pairing)

- Accertarsi che il terminale compatibile Bluetooth sia acceso e che Bluetooth sia attivato.
- Tenere premuto **[pair]** per rendere la radio visibile agli altri apparecchi. Sul display viene visualizzato **Bluetooth discoverable**.



- Aprire le impostazioni Bluetooth sul proprio terminale e attendere finché nell'elenco dei dispositivi Bluetooth trovati viene visualizzato **DR1510**.
- Avviare eventualmente la ricerca di apparecchi Bluetooth sul proprio terminale.
- Selezionare **DR1510** e attendere finché la radio viene visualizzata come collegata nelle impostazioni Bluetooth del proprio terminale.
- Anche sul display della radio il proprio terminale viene visualizzato come connesso.
- Avviare e gestire la riproduzione audio attraverso il terminale.

Nota – Password Bluetooth

Per stabilire la connessione con un altro dispositivo Bluetooth alcuni terminali richiedono una password.

- Per la connessione con la radio immettere la password **0000**, se viene richiesto dal proprio terminale.

9.2 Connessione automatica Bluetooth (dopo avere effettuato il pairing)

- I terminali che sono già stati accoppiati con la radio vengono memorizzati automaticamente sulla radio.
- Se si deve accoppiare il terminale per la prima volta con la radio, procedere come descritto al punto **9.1. Prima connessione Bluetooth (pairing)**.
- Accertarsi che il terminale compatibile Bluetooth sia acceso e che Bluetooth sia attivato.
- Premere ripetutamente **[pair]**, finché sul display non viene visualizzato il terminale che si desidera accoppiare con la radio.
- La connessione viene stabilita automaticamente.
- Eventualmente aprire le impostazioni Bluetooth sul terminale e selezionare **DR1510**.
- Avviare e gestire la riproduzione audio attraverso il terminale.

Nota – Connessione compromessa

Dopo aver effettuato il primo collegamento tra radio e terminale, la connessione avviene automaticamente. Se la connessione Bluetooth non dovesse ripristinarsi automaticamente, verificare i seguenti punti:

- Nelle impostazioni Bluetooth del terminale, controllare se **DR1510** è connesso. In caso contrario, ripetere i passaggi elencati al paragrafo Prima connessione Bluetooth.
- Controllare se il terminale e la radio distano meno di 10 metri, altrimenti ridurre la distanza degli apparecchi.
- Controllare se la portata viene compromessa da ostacoli e in caso affermativo posizionare gli apparecchi più vicini.

10. Snooze

La radio dispone di una funzione timer che, allo scadere di un intervallo di tempo definito, porta l'apparecchio in modalità stand-by.

- Impostare l'intervallo di tempo desiderato (off /15/30/45/60/90 minuti) mediante **[enter/navigate]** procedendo come segue:

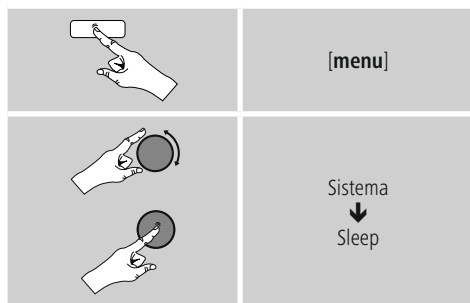

- Se l'intervallo di tempo impostato è trascorso, la radio passa in modalità di stand-by.
- Premere **[volume / ⏻]** per accendere nuovamente la radio.
- È possibile modificare o disattivare un intervallo di tempo già attivo (OFF).



11. Sveglia

La radio ha due funzioni di sveglia impostabili individualmente.

11.1 Impostazioni

La sveglia 1 e la sveglia 2 vengono configurate in modo identico e consentono la memorizzazione di due orari di sveglia separati. Scegliere la sveglia 1 o 2 – premendo ripetutamente **[alarm]** e confermare premendo **[enter/navigate]** – e impostare i seguenti dettagli mediante **[enter/navigate]**.



Sveglia:

- Selezionare **On** per effettuare le impostazioni della sveglia. Al termine delle impostazioni, la sveglia è automaticamente attivata.
- Selezionare **Off** per disattivare la sveglia selezionata e le relative impostazioni.

In orar:

Selezionare anzitutto le ore, quindi i minuti dell'orario di sveglia.

Durata:

Selezionare un intervallo di tempo (15/30/45/60/90 minuti). La sveglia resta attiva per l'intervallo di tempo selezionato.

Fonte:

Stabilire se si intende essere svegliati da un cicalino o dalla radio **DAB** o **FM**.

Programma:

Se si sceglie **DAB/ FM**, immettere l'emittente con cui si desidera essere svegliati. È possibile effettuare la selezione dai 10 preferiti o **Ultimo ascolto**.

Modalità:

Selezionare quando deve essere attivata la sveglia:
→ Ogni giorno - Una volta - Giorni feriali - Fine settimana

Data:

Se si sceglie **Una volta**, immettere data per la sveglia singola.



Volume:

Selezionare il volume con cui si desidera essere svegliati. Il volume con cui è stata ascoltata la radio l'ultima volta non incide su questa impostazione.

Nota

- Si consiglia di consentire gli aggiornamenti automatici poiché se si scollega la radio dalla corrente - in caso di caduta di corrente - l'ora viene nuovamente aggiornata.



11.2 Attivazione/disattivazione della sveglia

- Selezionare la sveglia 1 o 2 - premendo ripetutamente **[alarm]** - e premendo **[enter/navigate]** l'opzione **Sveglia On/ Sveglia Off** per attivare/ disattivare la sveglia selezionata 1/2.
- Con la sveglia attivata, viene visualizzato il simbolo corrispondente / .

11.3 Attivazione/ disattivazione della sveglia in modalità di stand-by

- Nella modalità di stand-by, premere **[alarm]** per visualizzare l'attività attuale della sveglia.
- Premere ripetutamente **[alarm]** oppure ruotare **[enter/navigate]** per attivare/disattivare la sveglia 1 e/o la sveglia 2.
- Per confermare l'impostazione, premere **[enter/navigate]**.

11.4 Disattivazione sveglia/snooze

- Quando suona la sveglia, premere **[volume / **] per disattivarla.
- Premere nuovamente **[ zzz]** per attivare la funzione di snooze.
- La sveglia resta spenta per l'intervallo di tempo selezionato (5/10 minuti), quindi suona di nuovo.
- Se non si disattiva la sveglia, dopo l'intervallo di tempo impostato (durata) la radio passa automaticamente in modalità di stand-by.



12. Impostazioni di sistema

Nelle Impostazioni di sistema è possibile effettuare tutte le impostazioni e richiamare le informazioni importanti sulla radio.

12.1 Equalizzatore

Mediante l'equalizzatore, è possibile adeguare lo spettro acustico della radio in base ai propri desideri, impostando l'intensità di bassi e alti.

È possibile scegliere tra profili preconfigurati, adattati per generi diversi, oppure creare un profilo individuale.

- Per effettuare le impostazioni dell'equalizzatore, procedere come segue:

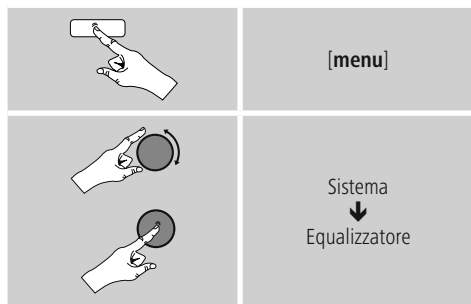

- Selezionare con **[enter/navigate]** uno dei profili preconfigurati.
- Per creare un profilo equalizzatore individuale, selezionare l'opzione **Il mio EQ...**
- Si giunge alle impostazioni dei **Bassi e degli Alti**.
- Per modificare un valore, premere **[enter/navigate]** sulla scelta corrispondente e modificare i valori ruotando **[enter/navigate]** a sinistra o a destra. Se si effettua l'impostazione quando la radio è in funzione, è possibile sentire direttamente la modifica del suono.
- Confermare l'impostazione premendo nuovamente **[enter/navigate]**.
- Dopo aver concluso tutte le impostazioni, premere il tasto **[menu]** sulla radio e confermarle.

12.2 Impostazioni dell'ora

Per giungere agli orari impostati, procedere come segue:



Aggiornamento automatico (Aggiorn. automatico) Aggiorn. da qualsiasi/ da DAB/ da FM

Per l'aggiornamento automatico attraverso la rete radio FM/DAB/DAB+, l'ora e la data vengono fornite dall'emittente ed elaborate dall'apparecchio. In caso di regolazione attraverso questa sorgente, è certo che anche dopo una caduta di corrente l'ora venga regolata correttamente e gli orari di sveglia restino memorizzati.

Nessun aggiorn.

Ora e data (**GG-MM-AAAA/MM-GG-AAAA**) devono essere impostate manualmente poiché non viene effettuato nessun aggiornamento automatico.

Impost. ora/ data

Impostare data (**GG-MM-AAAA/MM-GG-AAAA**) e ora (**hh:mm**) manualmente mediante **[enter/navigate]**.

Impost. 12/24 ore

Scegliere tra il formato 12 e 24 ore.

Impost. formato data

Scegliere tra il formato data **GG-MM-AAAA** e **MM-GG-AAAA**.

12.3 Lingua

Per modificare la lingua impostata prima o durante la prima messa in funzione della radio, procedere come segue:

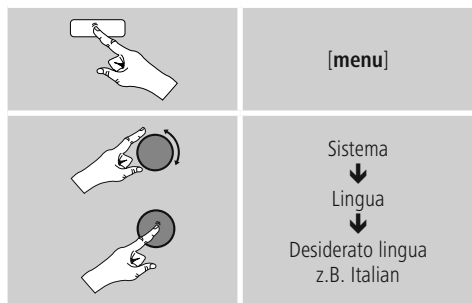

12.4 Impostazione di fabbrica

Per riportare la radio all'impostazione di fabbrica (stato di fornitura), procedere come segue:



- Rispondere alla domanda con **Si** per riportare la radio alle impostazioni di fabbrica.
- Tutte le impostazioni effettuate vengono cancellate.

Nota

- Riportando la radio alle impostazioni di fabbrica, è possibile risolvere problemi e difetti di funzionamento.
- Tuttavia tutte le preimpostazioni come preferiti e i elenco emittenti vengono cancellati definitivamente.

12.5 Aggiornamento software

Perfezioniamo costantemente il software della nostra radio, per risolvere possibili problemi e aggiungere nuove funzioni.

Vi consigliamo di installare sempre sulla vostra radio gli update disponibili.

Le informazioni per l'esecuzione di un upgrade sono riportate nell'allegato separato e/o possono essere scaricate in PDF sul sito www.hama.com.

12.6 Info

- Per richiamare le informazioni software della radio della radio, procedere come segue:



12.7 Retroilluminazione

È possibile impostare separatamente la retroilluminazione per le singole modalità di esercizio (modo operativo, stand-by).

- Procedere come segue:

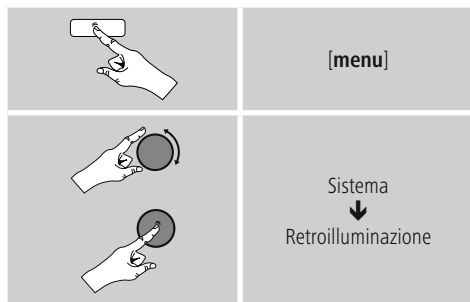

- Per le modalità operative Modo operativo (**Accensione**) e stand-by (**Standby**) selezionare diversi livelli di luminosità.
- Quando la radio si trova in stand-by, premere un tasto qualsiasi (ad eccezione di [🔊 **z**z^z]/**volume** / 🔄)) per illuminare il display nell'circa 10 secondi con il livello di luminosità del modo operativo.
- Premendo [**alarm**] si illumina il display ed è anche possibile visualizzare e impostare l'attività attuale della sveglia, come descritto al punto **11.3. Attivazione/ disattivazione della sveglia in modalità di stand-by**.

12.8 AUX: stand-by automatico

Nel modo operativo **Aux in (Auxiliary Input)** di default la radio si porta in stand-by dopo 15 minuti.

13. Cura e manutenzione

- Pulire questo prodotto solo con un panno umido e che non lascia pelucchi e non utilizzare mai detergenti aggressivi.
- Se non si utilizza il prodotto per un lungo periodo di tempo, spegnere il dispositivo e scollegarlo dalla rete elettrica. Conservarlo. In un luogo pulito, asciutto e lontano dalla luce diretta del sole.

14. Esclusione di garanzia

Hama GmbH & Co KG non si assume alcuna responsabilità per i danni derivati dal montaggio o l'utilizzo scorretto del prodotto, nonché dalla mancata osservanza delle istruzioni per l'uso e/o delle indicazioni di sicurezza.

15. Assistenza e supporto

In caso di domande sul prodotto, rivolgersi alla Consulenza prodotto Hama.

Hotline: +49 9091 502-115 (ted./ing.)

Ulteriori informazioni sul supporto sono disponibili qui: www.hama.com

16. Indicazioni di smaltimento Informazioni per protezione ambientale:



Dopo l'implementazione della Direttiva Europea 2012/19/EU e 2006/66/EU nel sistema legale nazionale, ci sono le seguenti applicazioni: Le apparecchiature elettriche ed elettroniche e le batterie non devono essere smaltite con i rifiuti domestici. I consumatori sono obbligati dalla legge a restituire i dispositivi elettrici ed elettronici e le batterie alla fine della loro vita utile ai punti di raccolta pubblici preposti per questo scopo o nei punti vendita. Dettagli di quanto riportato sono definiti dalle leggi nazionali di ogni stato. Questo simbolo sul prodotto, sul manuale d'istruzioni o sull'imballo indicano che questo prodotto è soggetto a queste regole. Riciclando, ri-utilizzando i materiali o utilizzando sotto altra forma i vecchi prodotti/le batterie, darete un importante contributo alla protezione dell'ambiente.

17. Dichiarazione di conformità

CE Il fabbricante, Hama GmbH & Co KG, dichiara che il tipo di apparecchiatura radio [00054826] è conforme alla direttiva 2014/53/UE. Il testo completo della dichiarazione di conformità UE è disponibile al seguente indirizzo Internet: www.hama.com -> 00054826-> Downloads.



hama®

Hama GmbH & Co KG
86652 Monheim/Germany
www.hama.com

**The Spotify software is subject to third party licenses found here:
www.spotify.com/connect/third-party-licenses**

The Bluetooth® word mark and logos are registered trademarks owned by Bluetooth SIG, Inc. and any use of such marks by Hama GmbH & Co KG is under license. Other trademarks and trade names are those of their respective owners.

All listed brands are trademarks of the corresponding companies. Errors and omissions excepted, and subject to technical changes. Our general terms of delivery and payment are applied.