

hama®

P C - H A R D W A R E

2.1 Subwoofer-System

»I 340«



00052819

Ⓓ Bedienungsanleitung

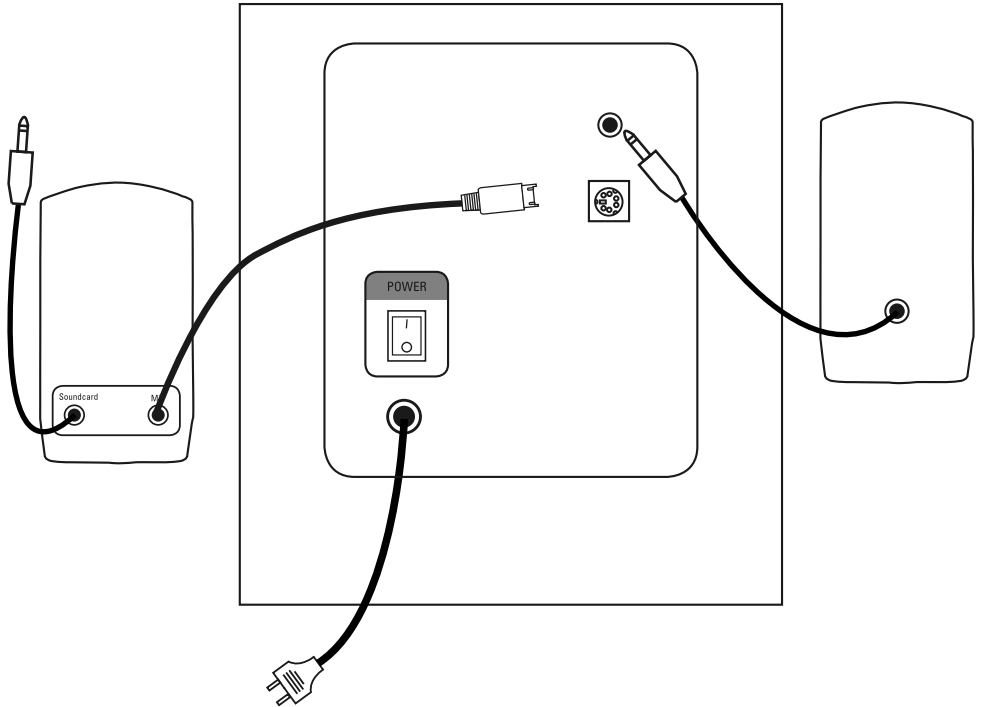

Inhaltsverzeichnis

- Packungsinhalt
- Positionierung
- Anschließen des Lautsprechersystems
- Bedienung und Klangeinstellungen
- Einstellungen unter Windows XP
- Einstellungen unter Windows Vista
- FAQ
- Sicherheitshinweise
- Technische Daten

Packungsinhalt

- 1 x Subwoofer
- 2 x Satelliten
- 1 x Audio-Kabel

Bitte prüfen Sie beim Auspacken das alle Komponenten enthalten sind und keine äußerlichen Schäden (geknickte Kabel, beschädigte Isolierung, etc.) aufweisen. Wir empfehlen Ihnen, die Verpackung mit den Styroporeinlagen für spätere Transporte aufzubewahren.

Positionierung



1. Stellen Sie die Satelliten-Lautsprecher rechts und links vom Monitor auf und richten sie so aus, damit sie in Ihre Richtung zeigen.
2. Der Abstand zwischen den beiden Satelliten und Ihrem Kopf sollte möglichst gleich groß sein.
3. Den Subwoofer können Sie unter Ihrem Schreibtisch platzieren. Die genaue Position spielt hierbei keine entscheidende Rolle, da tiefe Töne vom menschlichen Gehör schwer lokalisierbar sind.

Anschließen des Lautsprechersystems

Schließen Sie das Audio-Kabel mit den grünen Klinkesteckern auf der Rückseite des rechten Satelliten und an die Lautsprecherausgangsbuchse Ihrer Soundkarte an.

Verbinden Sie den schwarzen Stecker und den weißen Cinch-Stecker mit den jeweiligen Buchsen auf der Rückseite des Subwoofers und den Netzstecker mit einer freien Steckdose.

Bitte lesen Sie sich vor der Inbetriebnahme die Sicherheitshinweise durch.

Bedienung und Klangeinstellungen

Einschalten des Lautsprechers

Betätigen Sie den Ein-/Ausshalter am Subwoofer.

Lautstärke

Die Lautstärke können Sie über den Regler am Satelliten regeln.

Kopfhörerausgang



Wenn Sie einen Kopfhörer an den Satelliten anschließen, wird das Audio-Signal zum Lautsprecher automatisch unterbrochen und das Signal nur noch von Ihrem Kopfhörer wiedergegeben. Sie können weiterhin den Lautstärkeregler verwenden, um die Lautstärke für Ihren Kopfhörer zu regulieren.

Einstellungen unter Windows XP

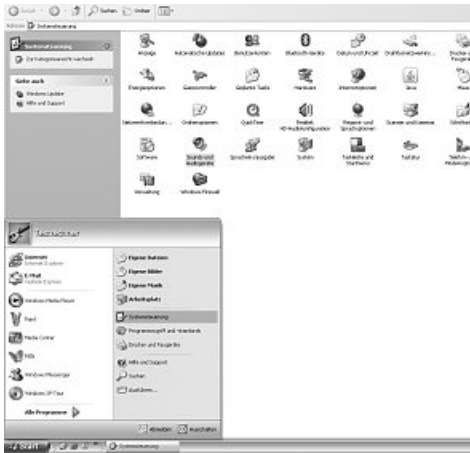

Öffnen Sie in Ihrer Systemsteuerung das ‚Sounds und Audiogeräte‘-Menu



Klicken Sie bei ‚Lautsprechereinstellungen‘ auf den Button ‚Erweitert ...‘



Wählen Sie ‚Desktop-Stereolautsprecher‘ aus und klicken auf ‚OK‘.
Ihre Soundeinstellungen wurden damit für dieses Lautsprechersystem optimiert.

Wenn Sie die Satelliten nicht wie beschrieben, im gleichen Abstand zu Ihrem Kopf positionieren konnten, können Sie jetzt noch die Lautstärke der Satelliten ausgleichen.



Klicken Sie dazu bei ‚Lautsprechereinstellungen‘ auf den Button ‚Lautstärke ...‘.



Hier können Sie den Pegel für die verschiedenen Ausgangskanäle einzeln regeln, Erhöhen bzw. verringern Sie die Pegel für den rechten und den linken Satelliten nach Ihren Wünschen und klicken Sie dann auf ‚OK‘ um die Änderungen zu bestätigen.

Einstellungen unter Windows Vista



Öffnen Sie in Ihrer Systemsteuerung das ‚Sound‘-Menu.



Wählen Sie dann Ihre Soundkarte aus und klicken Sie auf ‚Konfigurieren‘.

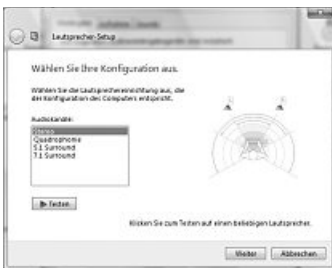

Wählen Sie in dem neuen Menu ‚Stereo‘ aus und klicken Sie dann auf ‚Weiter‘.

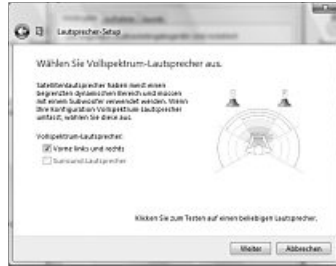

Aktivieren Sie den Haken neben ‚Vorne links und rechts‘. Klicken Sie auf ‚Weiter‘ und im nächsten Fenster auf ‚Fertig stellen‘.

Ihre Soundeinstellungen wurden damit für dieses Lautsprechersystem optimiert.

Wenn Sie die Satelliten nicht wie beschrieben, im gleichen Abstand zu Ihrem Kopf positionieren konnten, können Sie jetzt noch die Lautstärke der Satelliten ausgleichen.

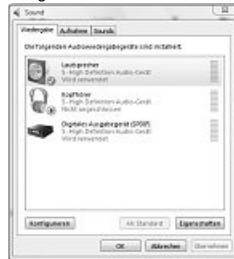

Klicken Sie dazu im ‚Sound‘-Menü auf ‚Eigenschaften‘ und dann im neu geöffneten Fenster auf den Reiter ‚Pegel‘ und den Button ‚Balance‘.



Hier können Sie den Pegel für die verschiedenen Ausgangskanäle einzeln regeln. Erhöhen bzw. verringern Sie die Pegel für den rechten (R) und den linken Satelliten (L) nach Ihren Wünschen und klicken Sie dann auf ‚OK‘ um die Eingabe zu bestätigen.

FAQ

Subwoofer und Satelliten funktionieren nicht

Stellen Sie sicher, dass der Ein-/Ausschalter am Subwoofer gedrückt wurde und die verwendete Steckdose unter Spannung steht. Sollte dadurch das Problem nicht behoben werden können, überprüfen Sie die Soundeinstellungen Ihres Computers.

Windows XP

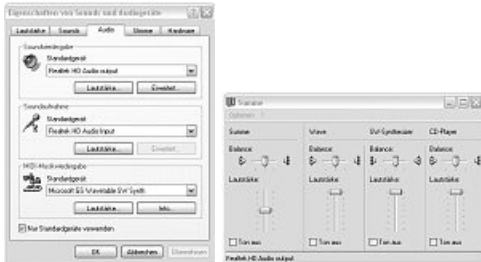

Windows Vista

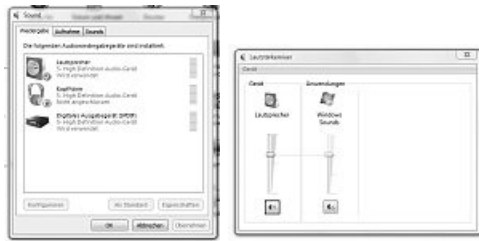

Vergewissern Sie sich, dass die verwendete Soundkarte als Standardgerät für die Soundwiedergabe im ‚Sounds und Audiogeräte‘-Menü (XP) bzw. ‚Sound‘-Menü (Vista) der Systemsteuerung eingetragen ist und die ‚Ton aus‘-Funktion nicht aktiviert ist.

Der Sound wirkt verzerrt

Überprüfen Sie das der grüne Klinkenstecker ganz in der Buchse der Soundkarte verschwunden ist und nicht herausragt.

Stellen Sie sicher, dass die Einstellungen in Ihrem Betriebssystem wie im Punkt ‚Einstellungen unter Windows XP‘ bzw. ‚Einstellungen unter Windows Vista‘ angegeben vorgenommen wurden.

Sicherheitshinweise:

- Verwenden Sie den Lautsprecher nur in trocknen und geschlossenen Räumen
- Stellen Sie sicher, dass die Netzspannung 230 V / 50 Hz beträgt
- Verlegen Sie die Kabel so, dass man nicht darauf treten oder darüber stolpern und nicht durch darauf liegende Gegenstände beschädigt werden kann
- Es dürfen keine Gegenstände wie z.B. Büroklammern, etc. in das Lautsprechergehäuse gelangen, da diese einen Kurzschluß verursachen könnten
- Vermeiden Sie jeglichen Kontakt mit Flüssigkeiten
- Verwenden Sie zum Reinigen nur ein trockenes oder bei starker Verschmutzung ein leicht angefeuchtetes Tuch
- Durch das Ausschalten am Netzschalter wird der Lautsprecher nicht von der Netzspannung getrennt. Zur vollständigen Trennung von der Netzspannung muss der Netzstecker aus der Steckdose gezogen werden
- Reparaturen dürfen nur von autorisiertem Fachpersonal durchgeführt werden

Technische Daten:

Subwoofer

Ausgangsleistung: 4 Watt; 2,5% THD+n
Frequenzgang: 30 Hz - 200 Hz
Abmessungen: 16,5 x 21 x 21 cm

Satelliten:

Ausgangsleistung: 2 x 4 Watt; 1% THD+n
Frequenzgang: 140 Hz - 20 kHz
Abmessungen: 7 x 17 x 8 cm

Kontakt- und Supportinformationen:

Bei defekten Produkten:

Bitte wenden Sie sich bei Produktreklamationen an Ihren Händler oder an die Hama Produktberatung.

Internet/World Wide Web

Produktunterstützung, neue Treiber oder Produktinformationen bekommen Sie unter www.hama.com

Support Hotline – Hama Produktberatung:

Tel. +49 (0) 9091 / 502-115
Fax +49 (0) 9091 / 502-272
e-mail: produktberatung@hama.de

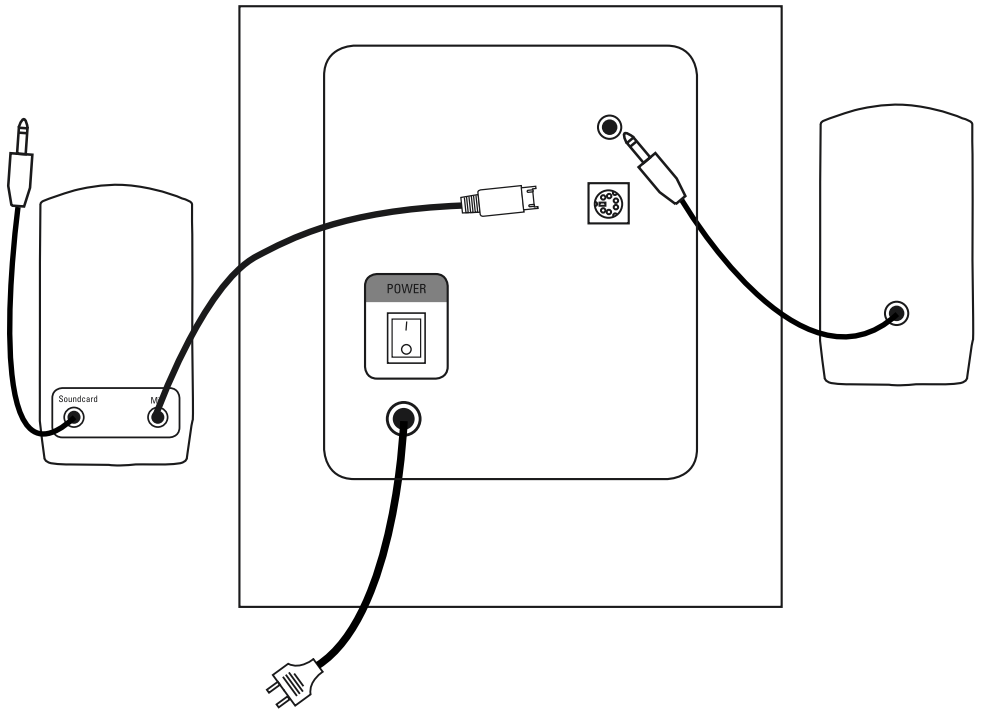

Contents

- Package contents
- Placement
- Connecting the loudspeaker system
- Operation and sound settings
- Settings with Windows XP
- Settings with Windows Vista
- FAQ
- Safety notes
- Specifications

Package contents

- 1 x Subwoofer
- 2 x Satellites
- 1 x power supply unit

While you are unpacking, ensure that all components are included and that there is no visible damage (crimped cables, damaged insulation, etc.)

We recommend that you keep the packaging, including the Styrofoam inserts, for transport at a later time.

Placement



1. Place the satellite speakers to the left and right of the monitor and position them so that they face toward you.
2. The distance between each of the two speakers and your head should be as equal as possible.
3. You can place the subwoofer underneath your desk. Because the human ear cannot localise low tones, the exact position of the subwoofer is not very important.

Connecting the loudspeaker system

Connect the cable to the green jack plug on the loudspeaker output socket on your sound card and then connect the cable to the yellow RCA plug on the socket on the rear of your subwoofer. Connect the power supply unit cable to the socket on the rear of the satellite and then plug the power supply unit in to a free outlet.

Carefully read through the safety notes before using the device for the first time.

Operation and sound settings

Switching the loudspeakers on

Use the on/off switch on the satellite.

Volume

You can control the volume using the control on the satellite.

Headphone output



When you attach headphones to the satellites, the audio signal to the loudspeaker is automatically interrupted and the signal is only played back on your headphones. You can continue to use the volume control

Settings with Windows XP

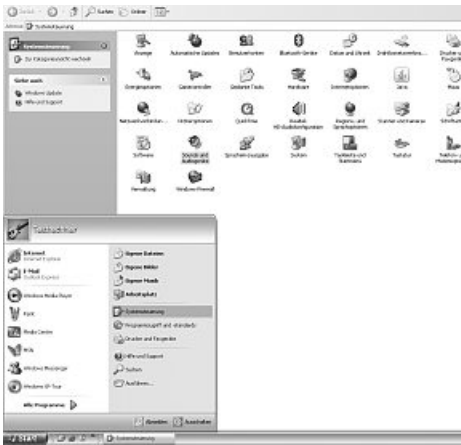

Open „Sounds and Audio Devices“ from your control panel.



Click „Advanced...“ under „Speaker settings“



Select „Desktop stereo speakers“ and click „OK“.

Your sound settings are now optimised for this loudspeaker system.

If you cannot place the satellites, as was described, so that they are at equal distances from your head, you can now balance the volume between the two satellites.



To do this, click „Speaker volume...“ under „Speaker settings“



You can control the level for the various output channels here. Increase or decrease the level for the right and left satellites as you need, then click „OK“ to confirm the changes.

Settings with Windows Vista



Open „Sound“ from your control panel.



Select your sound card and then click „Configure“.

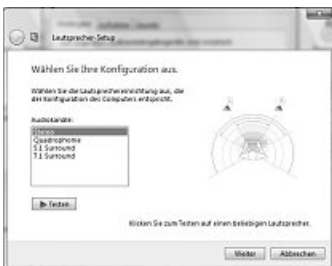

In the new menu, select „Stereo“, then click „Continue“.

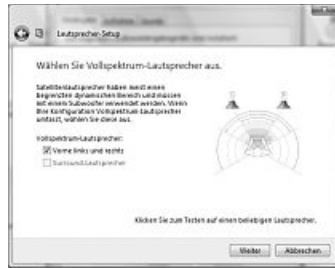

Place a checkmark in the box next to „Front left and right“. Click „Next“. In the next window, click „Finish“.



Your sound settings are now optimised for this loudspeaker system.

If you cannot place the satellites, as was described, so that they are at equal distances from your head, you can now balance the volume between the two satellites.



To do this, click „Properties“ in the „Sound“ menu. In the new window that opens, click the „Level“ tab and the „Balance“ button.

You can control the level for the various output channels here. Increase or decrease the level for the right (R) and left (L) satellites as you need, then click „OK“ to confirm the entries.

FAQ

The subwoofer and the satellites do not work.

Check that the on/off switch on the satellite was pressed and that the wall socket that you are using is live.

If this does not solve the problem, check your computer's sound settings.

Windows XP

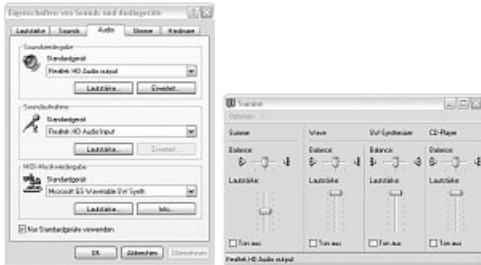

Windows Vista

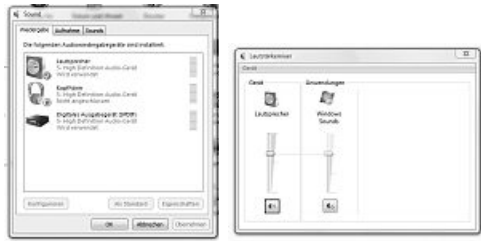

Be sure that the sound card you are using is the default device for sound playback under „Sounds and Audio Devices“ (XP) or „Sound“ (Vista) in the control panel and that there is no checkmark next to the „Mute“ function.

The sound is distorted

Check that the green jack plug is inserted fully into the sound card's socket and does not stick out.

Be sure that you have made the settings in your operating system as is described in „Settings with Windows XP“ or „Settings with Windows Vista“.

Safety notes:

- Use the loudspeakers only in closed, dry spaces.
- Be sure that the mains power supply is 230 V/50 Hz.
- Route that cable so that no one will walk on it or trip over it and so that it cannot be damaged by objects that lie on it.
- Do not allow objects such as paper clips, etc. to enter the speaker, since these may cause a short circuit.
- Keep all liquids away.
- Use only a dry cloth for cleaning. If the unit is extremely soiled, use a slightly dampened cloth.
- Switching off the on/off switch does not disconnect the speaker from the mains voltage. The mains plug must be pulled out of the wall socket in order to disconnect the speakers from the mains voltage completely.
- Repair work may only be performed by authorized technicians.

Specifications:

Subwoofer

Output power: 4 Watt; 2,5% THD+n
Frequency response: 30 Hz - 200 Hz
Dimensions: 16,5 x 21 x 21 cm

Satellites:

Output power: 2 x 4 Watt; 1% THD+n
Frequency response: 140 Hz - 20 kHz
Dimensions: 7 x 17 x 8 cm

Support and contact information

If products are defective:

Please contact your dealer or Hama Product Consulting if you have any product claims.

Internet / World Wide Web:

Product support, new drivers or product information can be found at www.hama.com

Support Hotline – Hama Product Consulting:

Tel. +49 (0) 9091 / 502-115

Fax +49 (0) 9091 / 502-272

E-mail: produktberatung@hama.de

F Mode d'emploi

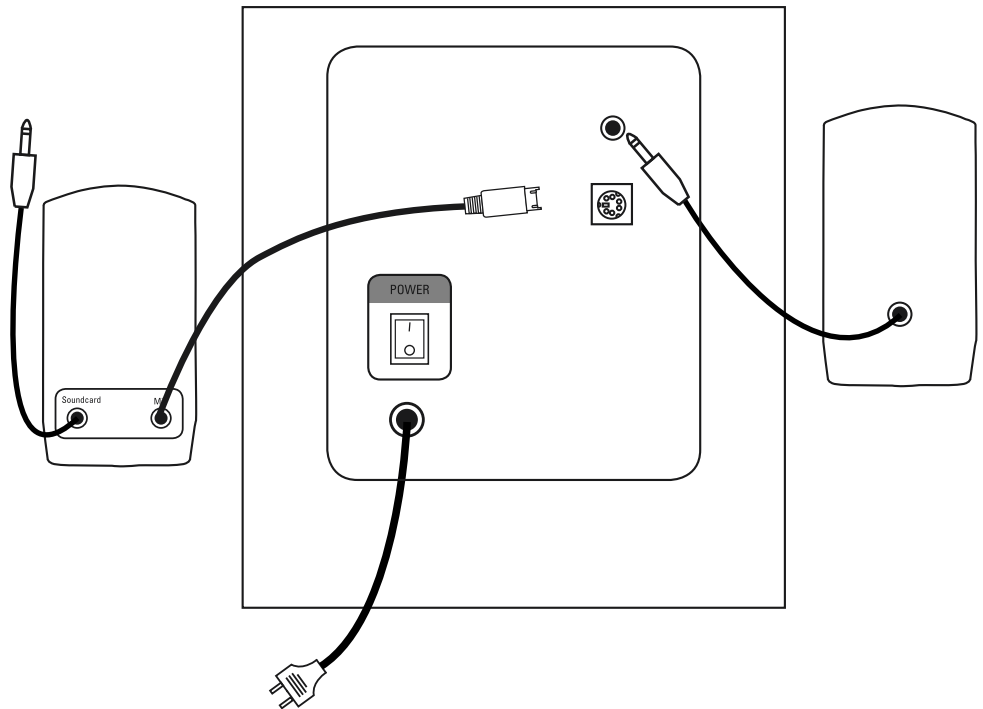

Table des matières

- Contenu de l'emballage
- Positionnement
- Raccordement du système de haut-parleur
- Utilisation et réglages du son
- Réglages sous Windows XP
- Réglages sous Windows Vista
- FAQ, Questions fréquemment posées
- Mesures de sécurité
- Données techniques

Contenu de l'emballage

- 1 x caisson de graves
- 2 x satellites
- 1 x bloc secteur

Lors du déballage, veuillez vérifier qu'il y ait tous les composants et que ceux-ci ne présentent pas de dommage extérieur (câble plié, isolation abîmée, etc...). Nous vous recommandons de garder l'emballage avec les parties en polystyrène pour d'éventuels transports futurs.

Positionnement



1. Posez les enceintes satellite à droite et à gauche du moniteur et positionnez-les de façon à ce qu'elles soient dans votre direction.
2. La distance entre les deux satellites et votre tête doit être si possible identique.
3. Vous pouvez installer le caisson de graves sous votre bureau. Une position précise n'est pas nécessaire dans ce cas, puisque les graves profonds sont difficilement perceptibles par l'oreille humaine.

Raccordement du système de haut-parleur

Branchez le câble à fi che mâle stéréo verte à la sortie des haut-parleurs de votre carte son, puis insérez le câble avec la fi che RCA jaune dans la prise de la face arrière de votre caisson de graves.

Branchez le câble du bloc secteur à la prise de la face arrière du satellite, puis connectez le bloc secteur à une prise de courant.

Avant la mise en marche, veuillez lire avec attention les mesures de sécurité.

Utilisation et réglages du son

Allumer le haut-parleur

Appuyez sur l'interrupteur marche/arrêt au satellite.

Volume

Vous pouvez régler le volume directement sur le satellite.

Sortie casque



Le signal audio du haut-parleur est automatiquement interrompu lorsque vous branchez un casque au satellite ; vous entendrez le signal audio uniquement via votre casque. Vous pouvez continuer à utiliser le réglage du volume afin de régler le volume de votre casque.

Réglages sous Windows XP

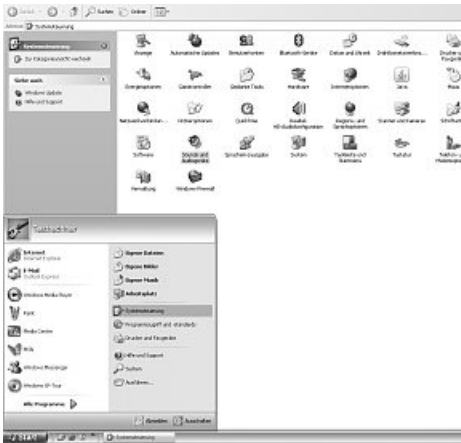

Dans le panneau de configuration, ouvrez le menu 'Appareils audio et sonores'.



Dans 'Réglages des haut-parleurs' appuyez sur le bouton 'Élargi ...'



Sélectionnez 'Haut-parleur stéréo de bureau' puis cliquez sur 'OK'.

Si vous n'avez pas pu installer les satellites comme il est décrit, à savoir à la même distance par rapport à votre tête, vous pouvez également équilibrer le volume.



Pour cela, veuillez cliquer sur 'Réglages des haut-parleurs' sur le bouton 'Volume....'.



Vous pouvez ici régler les différents canaux de sortie individuellement. Vous pouvez augmenter ou diminuer le niveau du bruit du haut-parleur satellite droit (R) et gauche (L) selon vos souhaits et cliquez alors sur 'OK' pour confirmer votre introduction.

Réglages sous Windows Vista



Dans le panneau de configuration, ouvrez le menu 'Sons'.



Sélectionnez alors votre carte son puis cliquez sur 'Configurer'.

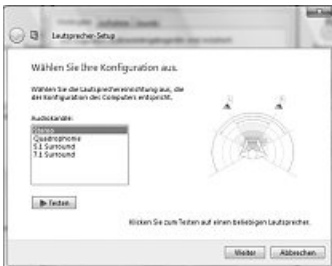

Sélectionnez alors dans le nouveau menu, 'Stéréo' puis cliquez alors sur 'Suivant'.

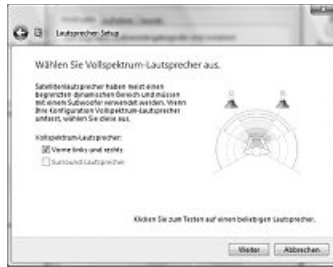

Activez le crochet à côté de 'Devant à gauche et à droite'. Veuillez cliquer ensuite sur 'Suivant' puis dans la fenêtre suivante sur 'Achever'.

Vos réglages du son ont donc été optimisés pour ce système de haut-parleur.

Si vous n'avez pas pu installer les satellites comme il est décrit, à savoir à la même distance par rapport à votre tête, vous pouvez également équilibrer le volume.

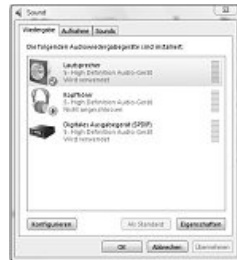

Pour cela, veuillez cliquer dans le menu 'Son' sur 'Propriétés' puis dans la fenêtre nouvellement ouverte sur 'Niveau' puis sur le bouton 'Équilibre/Balance'.



Vous pouvez ici régler les différents canaux de sortie individuellement. Vous pouvez augmenter ou diminuer le niveau du bruit du haut-parleur satellite droit (R) et gauche (L) selon vos souhaits et cliquez alors sur 'OK' pour confirmer votre introduction.

Questions fréquemment posées

Le caisson de graves et les satellites ne fonctionnent pas.

Assurez-vous que vous avez bien appuyé sur la touche de mise sous/hors tension du satellite et que la prise utilisée est bien sous tension. Si le problème persiste, veuillez vérifier les réglages du son de votre ordinateur.

Windows XP

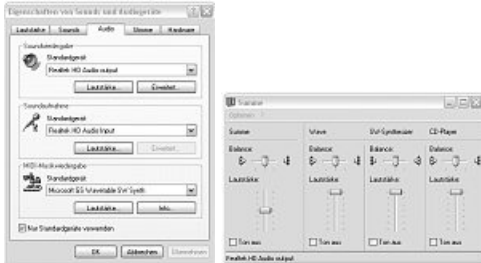

Windows Vista



Assurez-vous que la carte son utilisée est inscrite comme appareil standard pour la reproduction sonore dans le menu „Appareils sonores et audio“ (XP) ou le menu „Son“ (Vista) dans le panneau de configuration et que la fonction „Son éteint“ ne soit pas activée.

Le son est déformé.

Contrôlez que vous avez bien inséré entièrement la fi che mâle stéréo verte dans la prise de votre carte son et qu'elle ne dépasse pas. Assurez-vous que les réglages dans votre système d'exploitation comme dans le point „Réglages sous Windows XP“ ou „Réglages sous Windows Vista“ aient été effectués.

Mesures de sécurité :

- Utilisez le haut-parleur uniquement dans des pièces fermées et sèches.
- Vérifiez que la tension en courant soit de 230 V / 50 Hz.
- Posez le câble de manière à ce que personne ne marche ou trébuche dessus et qu'aucun objet posé dessus ne soit endommagé.
- Prêtez attention qu'aucun objet comme par exemple des agrafes ne pénètre dans le boîtier des haut-parleurs car cela pourrait provoquer un court-circuit.
- Évitez tout contact avec les liquides.
- Pour le nettoyage, utilisez uniquement un chiffon sec ou un chiffon légèrement humidifié en cas de saleté tenace
- En éteignant l'interrupteur d'alimentation, le haut-parleur n'est pas séparé de la tension du réseau. Afin de séparer entièrement le haut-parleur de la tension du réseau, il est nécessaire d'enlever la fiche de réseau de la prise de courant.
- Les réparations doivent uniquement être effectuées par du personnel qualifié

Données techniques :

Caisson de graves

Puissance de sortie : 4 Watt; 2,5% THD+n
Gamme de fréquence : 30 Hz - 200 Hz
Dimensions : 16,5 x 21 x 21 cm

Satellites :

Puissance de sortie : 2 x 4 Watt; 1% THD+n
Gamme de fréquence : 140 Hz - 20 kHz
Dimensions : 7 x 17 x 8 cm

Support technique et contact

En cas d'appareil défectueux :

En cas de réclamation concernant le produit, veuillez vous adresser à votre revendeur ou au département conseil produits de Hama.

Internet / World Wide Web

Notre support technique, les nouveaux pilotes et les informations produits sont disponibles sous : www.hama.com

Ligne téléphonique directe d'assistance –

Conseil produits Hama :

Tél. +49 (0) 9091 / 502-115

Fax +49 (0) 9091 / 502-272

E-mail : produktberatung@hama.de

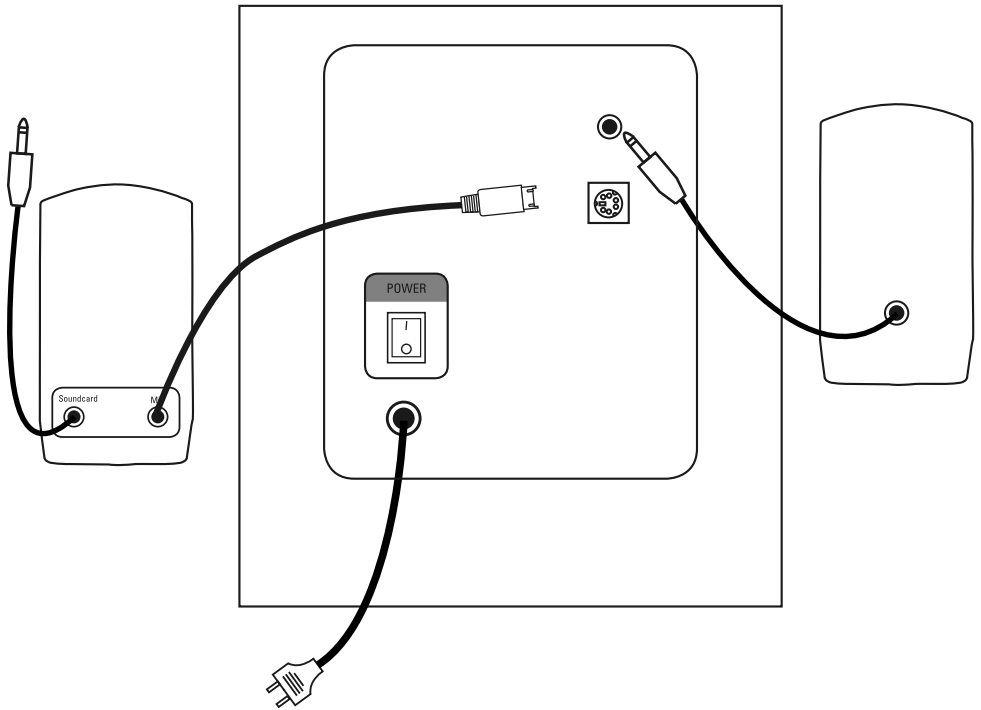

Inhoudsopgave

- Inhoud van de verpakking
- Plaatsing
- Aansluiten van het luidsprekersysteem
- Bediening en geluidinstellingen
- Instellingen onder Windows XP
- Instellingen onder Windows Vista
- FAQ
- Veiligheidsinstructies
- Technische gegevens

Inhoud van de verpakking

- 1 x subwoofer
- 2 x satellieten
- 1 x voedingsadapter

Controleer bij het uitpakken of alle componenten bij de verpakking inbegrepen zijn en er geen uiterlijke schade (geknikte kabel, beschadigde isolatie, etc.) te zien is.

Het is aan te bevelen de verpakking met de piepschuim beschermstukken voor later transport te bewaren.

Plaatsing



1. Stel de satelliet-luidsprekers rechts en links van de monitor op en zorg ervoor dat ze in uw richting wijzen.
2. De afstand tussen de twee satellieten en uw oren moet, indien mogelijk, even groot zijn.
3. De subwoofers kunt u onder uw bureau plaatsen. De precieze positie speelt hierbij geen doorslaggevende rol, aangezien lage tonen door het menselijk oor slecht gelokaliseerd worden.

Aansluiten van het luidsprekersysteem

Sluit de kabel met de groene audiostecker aan op de uitgangspoort van de luidspreker van uw soundkaart en sluit de kabel met de gele cinch-stekker aan op de poort aan de achterkant van uw subwoofer. Verbind de kabel van de voedingsadapter met de poort aan de achterkant van de satelliet en steek vervolgens de voedingsadapter in een vrije contactdoos.

Lees vóór de ingebruikname de veiligheidsinstructies door.

Bediening en geluidinstellingen

Inschakelen van de luidspreker

Gebruik de in- en uit te schakelen op de satelliet.

Volume

Het volume kan worden geregeld met de regelaar op de satelliet.

Uitgang voor koptelefoon



Als u een koptelefoon aansluit op de satelliet, wordt het audiosignaal naar de luidspreker automatisch onderbroken en wordt het signaal alleen nog door uw koptelefoon doorgegeven. De regelaar op de luidspreker blijft beschikbaar om het volume voor uw koptelefoon te regelen.

Instellingen onder Windows XP

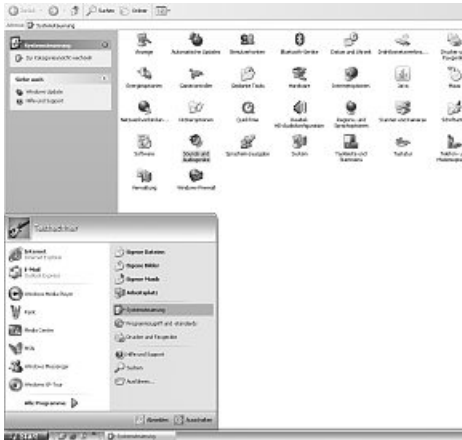

Open in uw configuratiescherm het menu 'Geluiden en Multimedia'



Klik bij 'Luidsprekerinstellingen' op de knop 'Uitgebreid ...'



Selecteer 'Desktop-stereoluidspreker' en klik op 'OK'.

Op deze manier verbetert u de geluidsinstellingen voor uw luidsprekersysteem.

Als u de satellieten niet zoals beschreven op dezelfde afstand ten opzichte van uw oren kunt plaatsen, kunt u nu nog het volume van de satellieten regelen.



Klik daarvoor bij 'Luidsprekerinstellingen' op de knop 'Volume ...'



Hier kunt u het niveau voor de verschillende uitgangskanalen afzonderlijk regelen. Verhoog of verlaag het niveau voor de rechter en de linker satelliet naar wens en klik vervolgens op 'OK' om de wijzigingen te bevestigen.

Instellingen onder Windows Vista



Open in uw confi guratiescherm het menu ,Sound'.



Selecteer vervolgens uw soundkaart en klik op ,Configureren'.

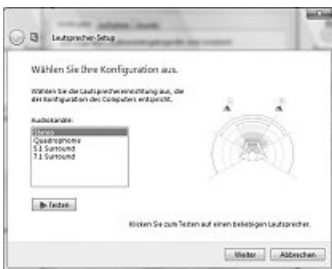

Selecteer in het nieuwe menu ,Stereo' en klik vervolgens op ,Doorgaan'.

Activeer het kastje naast ,Links en rechts'. Klik op ,Doorgaan' en in het volgende venster op ,Voltoeien'.

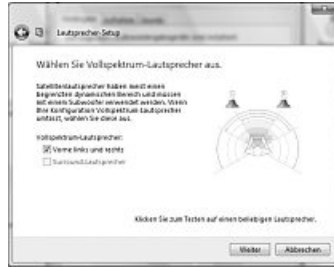

Op deze manier verbetert u de geluidsinstellingen voor uw luidsprekersysteem.

Als u de satellieten niet zoals beschreven op dezelfde afstand ten opzichte van uw oren kunt plaatsen, kunt u nu nog het volume van de satellieten regelen.



Klik daarvoor in het menu ,Sound' op ,Eigenschappen' en vervolgens in het nieuw geopende venster op het tabblad ,Niveau' en de knop ,Balans'.



Hier kunt u het niveau voor de verschillende uitgangskanalen afzonderlijk regelen. Verhoog of verlaag het niveau voor de rechter (R) en de linker (L) satelliet naar wens en klik vervolgens op ,OK' om de invoer te bevestigen.

FAQ

Subwoofers en satellieten werken niet

Controleer of de aan-/uitschakelaar op de satelliet is ingedrukt en of de gebruikte contactdoos onder spanning staat.

Als het probleem daardoor niet verholpen wordt, controleer dan de geluidsinstellingen van uw computer.

Windows XP

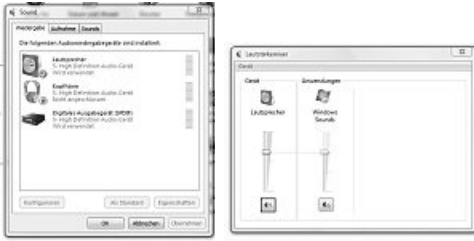

Windows Vista

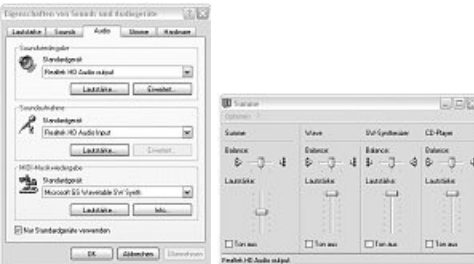

Controleer of de door u gebruikte geluidskaart als standaardapparaat voor geluidsweggeve in het menu ,Geluid en Multimedia ' (XP) resp. ,Sound'-menu (Vista) van het confi guratiesysteem is aangekruist en of de ,Geluid uit'-functie niet geactiveerd is.

Het geluid lijkt vervormd

Controleer of de groene audiostecker helemaal in de poort van de soundkaart zit en er niet uitsteekt. Controleer of de instellingen in uw besturingssysteem zoals aangegeven onder ,Instellingen onder Windows XP' resp. ,Instellingen onder Windows Vista' kunnen worden uitgevoerd.

Veiligheidsinstructies:

- Gebruik de luidsprekers alleen in droge en gesloten ruimtes
- Controleer of de voedingsspanning 230V/50Hz bedraagt
- Leg de kabels zodanig dat er niet op gestapt of over gestruikeld kan worden en niet door voorwerpen die erop liggen beschadigd kunnen raken
- Er mogen geen voorwerpen zoals paperclips, etc. in de luidsprekerbehuizing komen aangezien deze kortsluiting kunnen veroorzaken.
- Vermijd elk contact met vloeistoffen.
- Gebruik om te reinigen alleen een droge of bij sterke vervuiling een licht vochtige doek
- Door de voedingsschakelaar uit te schakelaar worden de luidsprekers niet van de voedingsspanning losgekoppeld. Om de apparatuur volledig van de voedingsspanning los te koppelen moet de voedingsstekker uit het stopcontact getrokken worden.
- Reparaties mogen alleen uitgevoerd worden door geautoriseerd vakpersoneel

Technische specificaties:

Subwoofer

Uitgangsvermogen: 4 Watt; 2,5% THD+n
Frequentiebereik: 30 Hz - 200 Hz
Afmetingen: 16,5 x 21 x 21 cm

Satellieten:

Uitgangsvermogen: 2 x 4 Watt; 1% THD+n
Frequentiebereik: 140 Hz - 20 kHz
Afmetingen: 7 x 17 x 8 cm

Support- en contactinformatie

Bij defecte producten:

Neem bij klachten over het product contact op met uw verkoper of met de afdeling Productadvies van Hama.

Internet/World Wide Web

Productondersteuning, nieuwe drivers of productinformatie is verkrijgbaar onder www.hama.com

Support Hotline – Hama productadvies:

Tel. +49 (0) 9091 / 502-115
Fax +49 (0) 9091 / 502-272
E-mail: produktberatung@hama.de

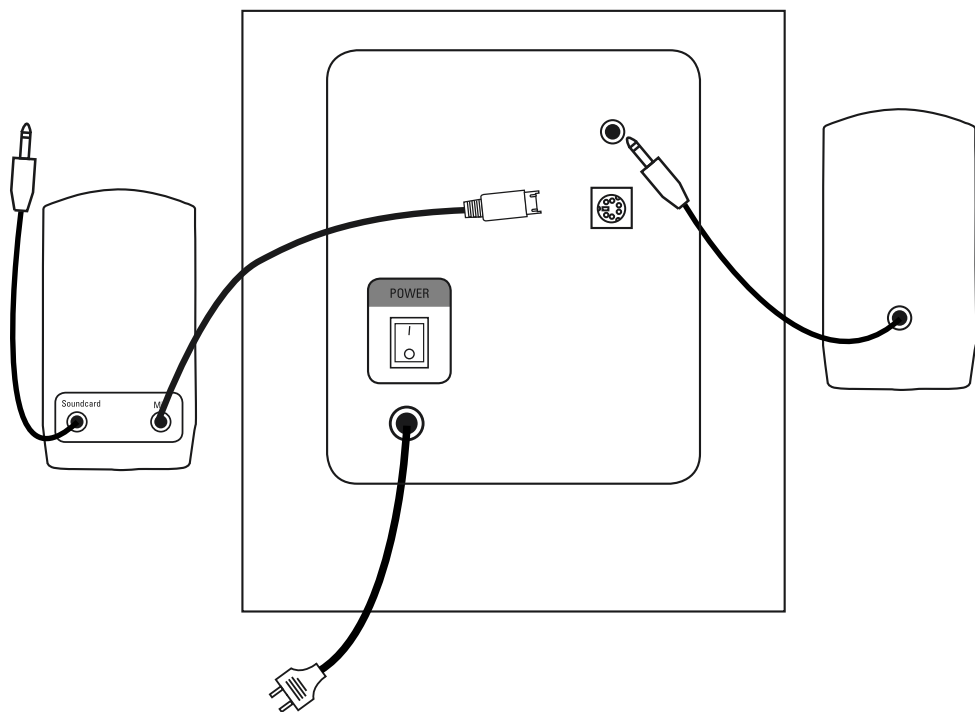

СОДЕРЖАНИЕ

- Содержимое коробки
- Расположение колонок
- Подключение аудиосистемы
- Управление колонками и настройки звука
- Настройки с Windows XP
- Настройки с Windows Vista
- Возможные проблемы
- Техника безопасности
- Технические характеристики

СОДЕРЖИМОЕ КОРОБКИ

- 1 x сабвуфер
- 2 x колонки
- 1 x блок питания

Распаковывая коробку, проверьте, нет ли видимых повреждений, такие как перекрученные провода, повреждение изоляции на проводе и др.

Рекомендуем сохранить упаковку, включая упаковочный пенопласт, для последующей возможной транспортировки системы.

РАСПОЛОЖЕНИЕ КОЛОНОК



- Расположите колонки справа и слева от монитора фронтальной частью к себе
- Расстояние между колонками и вами должно быть одинаковым
- Сабвуфер можно расположить под столом. Поскольку человеческое ухо не воспринимает низкие частоты, расположение сабвуфера не имеет большого значения.

ПОДКЛЮЧЕНИЕ АУДИОСИСТЕМЫ

Подсоедините оба RCA штекера проводного пульта управления в аудио вход на сабвуфере, штекер зеленого цвета вставьте в разъем звуковой карты на компьютере. Кабель колонок соедините с выходом на сабвуфере, вилку основного питания вставьте в розетку основной электросети. В случае если длины кабеля не достаточно, используйте удлинительные кабели с соответствующими переходниками.

Внимательно прочтите инструкцию по технике безопасности перед использованием.

УПРАВЛЕНИЕ КОЛОНКАМИ И НАСТРОЙКИ ЗВУКА

Включение громкоговорителей

Нажмите кнопку ON/OFF на корпусе сабвуфера.

Громкость

Громкость при помощи регулятора громкости на корпусе колонок.

Выход для наушников



При подсоединении наушников аудиосигнал в громкоговорителе автоматически прерывается и проигрывается только в наушниках. Вы также можете регулировать громкость сигнала, поступающего в наушники при помощи бегунка на корпусе колонки

НАСТРОЙКИ С WINDOWS XP

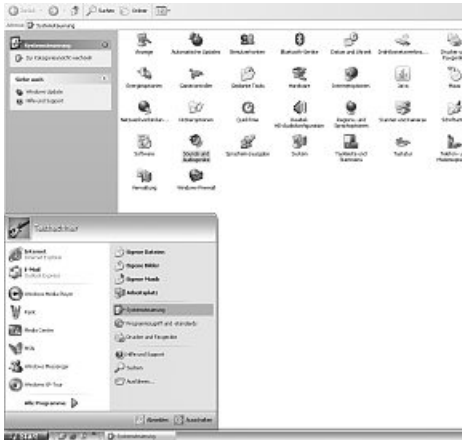

Откройте «Звук и аудио устройства» в контрольной панели



Выберите «Advanced» в диалоговом окне «Настройки громкоговорителя»



Выберите «Настольные стерео колонки» и нажмите «OK»

Ваши настройки теперь оптимизированы для данного типа стереоколонок.

Если вам не удалось установить колонки на равном расстоянии друг от друга и от вашей головы, то теперь вы можете сбалансировать звук следующим образом.



Для этого откройте меню «Громкоговоритель» в диалоговом окне «Настройки громкоговорителя».



Вы можете произвести индивидуальную настройку каждого канала. После того как настройка произведена, нажмите «OK» для сохранения изменений.

НАСТРОЙКИ С WINDOWS VISTA



Откройте «Звук» в контрольной панели.



Выберите тип установленной на вашем компьютере звуковой карты и нажмите «Конфигурация»

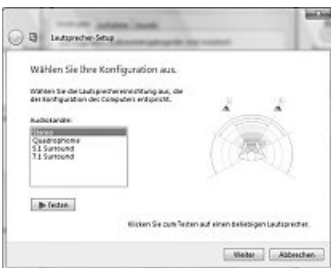

В появившемся меню выберите «Стерео», затем нажмите «Конфигурация»



Нажмите «Следующий шаг». В следующем окне нажмите «Готово». Ваши настройки теперь оптимизированы для данного типа стереоколонок.

Если вам не удалось установить колонки на равном расстоянии друг от друга и от вашей головы, то теперь вы можете сбалансировать звук следующим образом.

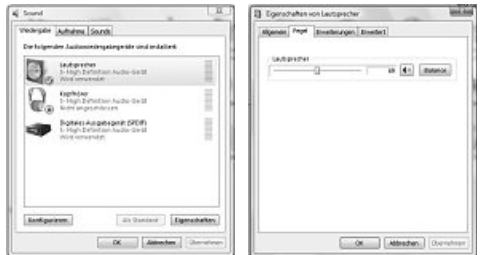

Для этого нажмите «Свойства» в меню «Звук». В новом появившемся окне выберите вкладку «Уровень» и нажмите кнопку «Баланс».



Вы можете произвести индивидуальную настройку каждого канала. После того как настройка произведена, нажмите «ОК» для сохранения изменений.

ВОЗМОЖНЫЕ ПРОБЛЕМЫ

Колонки и сабвуфер не работают

Убедитесь, что переключатель ON/OFF приведен в надлежащее положение, и что используемый USB порт работает корректно.

Проверьте, правильно ли подключен проводной пульт управления.

Если произведенные действия не устранят проблему, проверьте настройки звука в вашем компьютере.

Windows XP

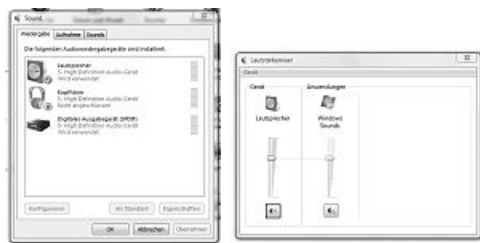

Windows Vista

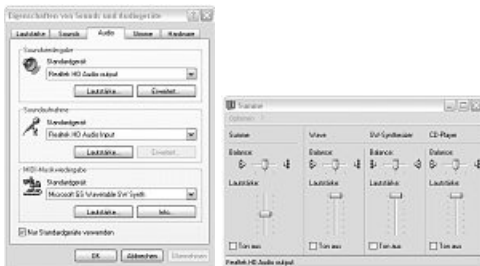

Проверьте, является ли используемая на вашем компьютере звуковая карта устройством для воспроизведения по умолчанию или нет. Для этого в контрольной панели для ОС Windows XP надо выбрать меню «Звук и аудио устройства», для Windows Vista надо выбрать меню «Звук». Снимите флажок «Mute».

Помехи при воспроизведении

Проверьте, плотно ли посажено гнездо аудио входа, не выпадает ли оно из слота карты. Проверьте настройки звука для используемой вами ОС, как указано выше.

ТЕХНИКА БЕЗОПАСНОСТИ

- Используйте колонки только в закрытых сухих помещениях.
- Необходимые требования к электросети: 230В/50Гц
- Расположите кабели таким образом, чтобы они не

- подвергались возможным повреждениям
- Не допускайте попадания мелких предметов внутрь корпуса колонок, это может вызвать короткое замыкание
- Не допускайте пролития любых жидкостей на колонки
- Для ухода за колонками используйте только сухую ткань. Если устройство слишком сильно загрязнено, используйте слегка смоченную тряпку, но не мочу!
- Выключение колонок кнопкой ON/OFF не отключает основного напряжения. Помните об этом! Для полного отключения колонок от сети, обесточьте их!
- Ремонт колонок может быть произведен только в авторизованном сервисном центре.

ТЕХНИЧЕСКИЕ ХАРАКТЕРИСТИКИ

Сабвуфер

Выходная мощность 4Вт; 2,5% THD+n

Частотная

характеристика 30Гц-200кГц

Размеры 16,5 x 21 x 21см

Колонки

Выходная мощность 2 x 4Вт; 1% THD+n

Частотная

характеристика 140Гц-20кГц

Размеры 7 x 17 x 8см

ПОДДЕРЖКА И КОНТАКТНАЯ ИНФОРМАЦИЯ

В случае обнаружения дефектов

Свяжитесь с представителем или с Hama Product Consulting

Internet/World Wide Web

Информация о продукте и др. находится здесь:
www.hama.com

Горячая линия Hama Product Consulting

Тел: +49 (0) 9091/502-115

Факс: +49(0)9091/502-272

Эл.почта: produktberatung@hama.de

D Hinweis zum Umweltschutz:



Ab dem Zeitpunkt der Umsetzung der europäischen Richtlinien 2002/96/EG und 2006/66/EG in nationales Recht gilt folgendes:
Elektrische und elektronische Geräte sowie Batterien dürfen nicht mit dem Hausmüll entsorgt werden. Der Verbraucher ist gesetzlich verpflichtet, elektrische und elektronische Geräte sowie Batterien am Ende ihrer Lebensdauer an den dafür eingerichteten, öffentlichen Sammelstellen oder an die Verkaufsstelle zurückzugeben. Einzelheiten dazu regelt das jeweilige Landesrecht. Das Symbol auf dem Produkt, der Gebrauchsanleitung oder der Verpackung weist auf diese Bestimmungen hin. Mit der Wiederverwertung, der stofflichen Verwertung oder anderen Formen der Verwertung von Altgeräten/Batterien leisten Sie einen wichtigen Beitrag zum Schutz unserer Umwelt.

GB Note on environmental protection:



After the implementation of the European Directive 2002/96/EU and 2006/66/EU in the national legal system, the following applies:
Electric and electronic devices as well as batteries must not be disposed of with household waste. Consumers are obliged by law to return electrical and electronic devices as well as batteries at the end of their service lives to the public collecting points set up for this purpose or point of sale.
Details to this are defined by the national law of the respective country.
This symbol on the product, the instruction manual or the package indicates that a product is subject to these regulations.
By recycling, reusing the materials or other forms of utilising old devices/Batteries, you are making an important contribution to protecting our environment.

F Remarques concernant la protection de l'environnement:



Conformément à la directive européenne 2002/96/CE et 2006/66/CE, et afin d'atteindre un certain nombre d'objectifs en matière de protection de l'environnement, les règles suivantes doivent être appliquées:
Les appareils électriques et électroniques ainsi que les batteries ne doivent pas être éliminés avec les déchets ménagers. Le pictogramme "picto" présent sur le produit, son manuel d'utilisation ou son emballage indique que le produit est soumis à cette réglementation. Le consommateur doit retourner le produit/la batterie usager aux points de collecte prévus à cet effet. Il peut aussi le remettre à un revendeur. En permettant enfin le recyclage des produits ainsi que les batteries, le consommateur contribuera à la protection de notre environnement. C'est un acte écologique.

E Nota sobre la protección medioambiental:



Después de la puesta en marcha de la directiva Europea 2002/96/EU y 2006/66/EU en el sistema legislativo nacional, se aplicara lo siguiente:
Los aparatos eléctricos y electrónicos, así como pilas y pilas recargables, al final de su vida útil a los puntos de recogida comunales o a devolverlos al lugar donde los adquirió. Los detalles quedaran definidos por la ley de cada país. El símbolo en el producto, en las instrucciones de uso o en el embalaje hace referencia a ello. Gracias al reciclaje, al reciclaje del material o a otras formas de reciclaje de aparatos/pilas usados, contribuye Usted de forma importante a la protección de nuestro medio ambiente.

NL Notitie aangaande de bescherming van het milieu:



Ten gevolge van de invoering van de Europese Richtlijn 2002/96/EU en 2006/66/EU in het nationaal juridisch system, is het volgende van toepassing:
Elektrische en elektronische apparatuur, zoals batterijen mag niet met het huisvuil weggegooid worden. Consumenten zijn wettelijk verplicht om elektrische en elektronische apparaten zoals batterijen op het einde van gebruik in te dienen bij openbare verzamelplaatsen speciaal opgezet voor dit doelende of bij een verkooppunt. Verdere specificaties aangaande dit onderwerp zijn omschreven door de nationale wet van het betreffende land. Dit symbool op het product, de gebruiksaanwijzing of de verpakking duidt erop dat het product onderworpen is aan deze richtlijnen. Door te recycleren, hergebruiken van materialen of andere vormen van hergebruiken van oude toestellen/batterijen, levert u een grote bijdrage aan de bescherming van het milieu.

I Informazioni per protezione ambientale:



Dopo l'implementazione della Direttiva Europea 2002/96/EU e 2006/66/EU nel sistema legale nazionale, ci sono le seguenti applicazioni:
Le apparecchiature elettriche ed elettroniche e le batterie non devono essere smaltite con i rifiuti domestici. I consumatori sono obbligati dalla legge a restituire i dispositivi elettrici ed elettronici e le batterie alla fine della loro vita utile ai punti di raccolta pubblici preposti per questo scopo o nei punti vendita. Dettagli di quanto riportato sono definiti dalle leggi nazionali di ogni stato. Questo simbolo sul prodotto, sul manuale d'istruzioni o sull'imballo indicano che questo prodotto è soggetto a queste regole. Riciclando, ri-utilizzando i materiali o utilizzando sotto altra forma i vecchi prodotti/le batterie, darete un importante contributo alla protezione dell'ambiente.

GR Υπόδειξη σχετικά με την προστασία περιβάλλοντος:



Από τη στιγμή που η Ευρωπαϊκή Οδηγία 2002/96/EE και 2006/66/EE ενσωματώνεται στο εθνικό δίκαιο ισχύουν τα εξής:
Οι ηλεκτρικές και οι ηλεκτρονικές συσκευές καθώς και οι μπαταρίες δεν επιτρέπεται να πετιούνται στα οικιακά απορρίμματα. Οι καταναλωτές υποχρεούνται από τον νόμο να επιστρέφουν τις ηλεκτρικές και ηλεκτρονικές συσκευές καθώς και τις μπαταρίες στο τέλος της ζωής τους στα δημόσια σημεία περισυλλογής που έχουν δημιουργηθεί γι' αυτό το σκοπό ή στα σημεία πώλησης. Οι λεπτομέρειες ρυθμίζονται στη σχετική νομοθεσία. Το σύμβολο πάνω στο προϊόν, στο εγχειρίδιο χρήσης ή στη συσκευασία παραμένει σε αυτές τις διατάξεις. Με την ανακύκλωση, επαναχρησιμοποίηση των υλικών ή με άλλες μορφές χρησιμοποίησης παλιών συσκευών / Μπαταριών συνεισφέρετε σημαντικά στην προστασία του περιβάλλοντος. Στη Γερμανία ισχύουν αντίστοιχα οι παραπάνω κανόνες απόρριψης σύμφωνα με τον κανονισμό για μπαταρίες και συσσωρευτές.

S Not on miljööskydd:



Efter implementeringen av EU direktiv 2002/96/EU och 2006/66/EU i den nationella lagstiftningen, gäller följande:
Elektriska och elektroniska apparater samt batterier får inte kastas i hushållsoporna. Konsumenter är skyldiga att återlämna elektriska och elektroniska apparater samt batterier vid slutet av dess livslängd till, för detta ändamål, offentliga uppsamlingsplatser. Detaljer för detta definieras via den nationella lagstiftningen i respektive land. Denna symbol på produkten, instruktionsmanualen eller på förpackningen indikerar att produkten innefattas av denna bestämmelse. Genom återvinning och återanvändning av material/batterier bidrar du till att skydda miljön och din omgivning.

FIN Ympäristönsuojelua koskeva ohje:



Siitä lähtien, kun Euroopan unionin direktiivi 2002/96/EU ja 2006/66/EU otetaan käyttöön kansallisessa lainsäädännössä, pätevät seuraavat määräykset:
Sähkö- ja elektroniikkalaitteita ja paristoja ei saa hävittää talousjätteen mukana. Kuluttajalla on lain mukaan velvollisuus toimittaa sähkö- ja elektroniikkalaitteet niiden käyttöön päätyttyä niille varattuihin julkisiin keräyspisteisiin tai palauttaa ne myyntipaikkaan. Tähän liittyvistä yksityiskohdista säädetään kulloisenkin osavaltion laissa. Näistä määräyksistä mainitaan myös tuotteen symbolissa, käyttöohjeessa tai pakkauksessa. Uudelleenkäyttöllä, materiaalien/paristojen uudelleenkäytöllä tai muilla vanhojen laitteiden uudelleenkäyttövoilla on tärkeä vaikutus yhteisen ympäristömme suojelussa.

PL Wskazówki dotyczące ochrony środowiska:



Od czasu wprowadzenia europejskiej dyrektywy 2002/96/EU i 2006/66/EU do prawa narodowego obowiązują następujące ustalenia:

Urządzeń elektrycznych, elektronicznych oraz baterii jednorazowych nie należy wyrzucać razem z codziennymi odpadami domowymi! Użytkownik zobowiązany prawnie do oddiesienia zepsutych, zniszczonych lub niepotrzebnych urządzeń elektrycznych i elektronicznych do punktu zbiórki lub do sprzedawcy. Szczegółowe kwestie regulują przepisy prawne danego kraju. Informuje o tym symbol przekreślonego kosza umieszczony na opakowaniu. Segregując odpady pomagasz chronić środowisko!

H Környezetvédelmi tudnivalók:



Az európai irányelvek 2002/96/EU és 2006/66/EU alapján a szerint, a megjelölt időponttól kezdve, minden EU-s tagállamban érvényesek a következők: Az elektromos és elektronikai készülékeket és az elemeket nem szabad a háztartási szemétkébe dobni. A leselejtezett elektromos és elektronikus készülékeket és elemeket, akkumulátorokat nem szabad a háztartási szemétkébe dobni. Az elhasznált és működésképtelen elektromos és elektronikus készülékek gyűjtésére törvényi előírás kötelez mindenkit, ezért azokat el kell szállítani egy kijelölt gyűjtő helyre vagy visszavinni a vásárlás helyére. A termék csomagolásán feltüntetett szimbólum egyértelmű jelzést ad erre vonatkozóan a felhasználónak. A régi készülékek begyűjtése, visszaváltása vagy bármilyen formában történő újra hasznosítása közös hozzájárulás környezetünk védelméhez.

CZ Ochrana životního prostředí:



Evropská směrnice 2002/96/EG a 2006/66/EU ustanovuje následující:

Elektrická a elektronická zařízení stejně jako baterie nepatří do domovního odpadu. Spotřebitel se zavazuje odevzdat všechna zařízení a baterie po uplynutí jejich životnosti do příslušných sběrů. Podrobnosti stanoví zákon příslušné země. Symbol na produktu, návod k obsluze nebo balení na toto poukazuje. Recyklaci a jinými způsoby užitkování přispíváte k ochraně životního prostředí.

SK Ochrana životného prostredia:



Evropska smernica 2002/96/EU a 2006/66/EU stanovuje:

Elektrické a elektronicke zariadenia, rovnako ako batérie sa nesmú vyhadzovať do domáceho odpadu. Spotrebiteľ je zo zákona povinný zlikvidovať elektrické a elektronicke zariadenia, rovnako ako batérie na miesta k tomu určené. Symbolizuje to obrázok v návode, alebo na balení výrobku. Opätovným užitkováním alebo inou formou recyklácie starých zariadení/batérií prispievate k ochrane životného prostredia.

P Nota em Protecção Ambiental:



Após a implementação da directiva comunitária 2002/96/EU e 2006/66/EU no sistema legal nacional, o seguinte aplica-se:

Os aparelhos eléctricos e electrónicos, bem como baterias, não podem ser eliminados juntamente com o lixo doméstico. Consumidores estão obrigados por lei a colocar os aparelhos eléctricos e electrónicos, bem como baterias, sem uso em locais públicos específicos para este efeito ou no ponto de venda. Os detalhes para este processo são definidos por lei pelos respectivos países. Este símbolo no produto, o manual de instruções ou a embalagem indicam que o produto está sujeito a estes regulamentos. Reciclando, reutilizando os materiais dos seus velhos aparelhos/baterias, esta a fazer uma enorme contribuição para a protecção do ambiente.

RU Охрана окружающей среды:



С момента перехода национального законодательства на европейские нормативы 2002/96/EU и 2006/66/EU действительно следующее:

Электрические и электронные приборы, а также батареи запрещается утилизировать с обычным мусором. Потребитель, согласно закону, обязан утилизировать электрические и электронные приборы, а также батареи и аккумуляторы после их использования в специально предназначенных для этого пунктах сбора, либо в пунктах продажи. Детальная регламентация этих требований осуществляется соответствующим местным законодательством. Необходимость соблюдения данных предписаний обозначается особым знаком на изделии, инструкции по эксплуатации или упаковке. При переработке, повторном использовании материалов или при другой форме утилизации бывших в употреблении приборов Вы помогаете охране окружающей среды. В соответствии с предписаниями по обращению с батареями, в Германии вышеназванные нормативы действуют для утилизации батарей и аккумуляторов.

TR Çevre koruma uyarısı:



Avrupa Birliği Direktifi 2002/96/EU ve 2006/66/EU ulusal yasal uygulamalar için de geçerli olduđu tarihten itibaren:

Elektrikli ve elektronik cihazlarla piller normal evsel çöpe atılmamalıdır. Tüketiciler için, artık çalışmayan elektrikli ve elektronik cihazları piller, kamuya ait toplama yerlerine götürme veya satın alındıkları yerlere geri verme yasal bir zorunluluktur. Bu konu ile ilgili ayrıntılar ulusal yasalarla düzenlenmektedir. Ürün üzerinde, kullanma kılavuzunda veya ambalajda bulunan bu sembol tüketicileri bu konuda uyarır. Eski cihazların geri kazanımı, yapıldıkları malzemelerin değerlendirilmesi veya diğer değerlendirme şekilleri ile, çevre korumasına önemli bir katkıda bulunursunuz. Yukarıda adı geçen atık toplama kurulları Almanya'da piller ve aküler için de geçerlidir.

RO Instrucțiuni pentru protecția mediului înconjurător:



Din momentul aplicării directivelor europene 2002/96/UE în dreptul național sunt valabile următoarele:

Aparatele electrice și electronice nu pot fi salubritate cu gunoii menajer. Consumatorul este obligat conform legii să predea aparatele electrice și electronice la sfârșitul duratei de utilizare la locurile de colectare publice sau înapi de unde au fost cumpărate.

Detaliile sunt reglementate de către legislația țării respective. Simbolul de pe produs, în instrucțiunile de utilizare sau pe ambalaj indică aceste reglementări.

Prin reciclarea, revalorificarea materialelor sau alte forme de valorificare a aparatele scoase din uz aduceți o contribuție importantă la protecția mediului nostru înconjurător.

DK Anvisninger til beskyttelse af miljøet:



Fra og med indførelsen af EU-direktiverne 2002/96/EF og 2006/66/EF i national ret gælder følgende:

Elektrisk og elektronisk udstyr samt batterier må ikke bortskaffes sammen med almindeligt husholdningsaffald. Forbrugeren er lovmæssigt forpligtet til at aflevere udjnt elektrisk og elektronisk udstyr samt batterier til det offentlige samlested eller tilbage til stedet hvor produktene ble kjøpt. Detaljer angående dette bestemmelser vedr. dette fastlægges af lovgivningen i det pågældende land. Symbolet på produktet, brugsvejledningen eller emballagen henviser til disse bestemmelser. Ved genbrug, gjenvinning eller andre former for nyttiggørelse af udjnt udstyr/batterier giver du et vigtigt bidrag til beskyttelse af miljøet.

N Informasjon om beskyttelse av miljøet:



Fra og med innførelsen av EU-direktivene 2002/96/EF og 2006/66/EF i nasjonal rett gjelder følgende:

Elektriske og elektroniske apparater og batterier må ikke deponeres sammen med husholdningsøppelet. Forbrukeren er lovmessig forpliktet til å levere elektriske og elektroniske apparater og batterier til de offentlige samlestedene eller tilbake til stedet hvor produktene ble kjøpt. Detaljer angående dette reguleres av hvert land. Symbolet på produktet, bruksanvisningen eller emballasjen henviser om disse bestemmelsene. Med resirkulering, gjenbruk av stoffer eller andre former av gjenbruk av gamle apparater/batterier bidrar du betydelig til å beskytte miljøet vårt.

hama[®]

Hama GmbH & Co KG
D-86651 Monheim/Germany
www.hama.com

All listed brands are trademarks of the corresponding companies. Errors and omissions excepted, and subject to technical changes. Our general terms of delivery and payment are applied.

00052819/11.09