

hama[®]

THE SMART SOLUTION

00
050507

Electronic Furniture Safe

PREMIUM EP-200

Elektronischer Möbeltresor

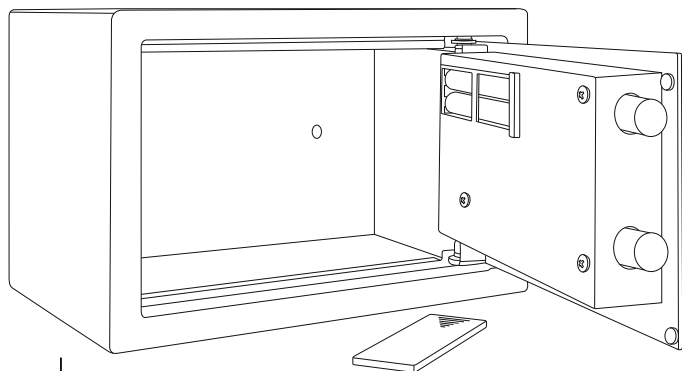

Operating Instructions

GB

Bedienungsanleitung

D

Mode d'emploi

F

Руководство по эксплуатации

RUS

Istruzioni per l'uso

I

Gebruiksaanwijzing

NL

Használati útmutató

H

Návod k použití

CZ

Návod na použitie

SK

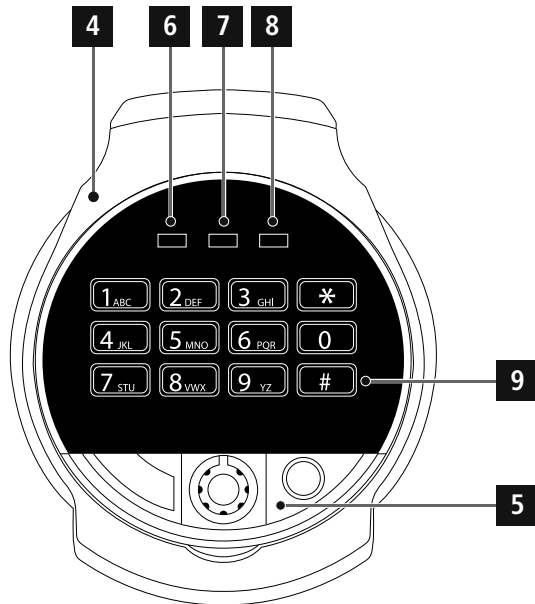
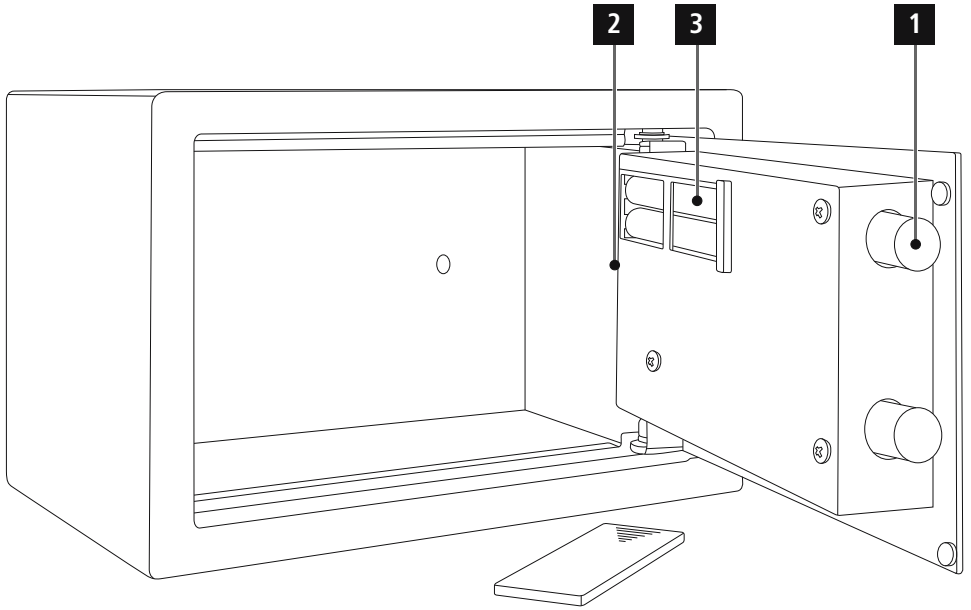

Controls and Displays

1. Locking bolts
2. Reset button
3. Battery compartment
4. Rotatable locking mechanism
5. Cover for mechanical lock
6. Green status LED
7. Red status LED
8. Yellow status LED
9. # (Enter) button

Thank you for choosing a Hama product.

Take your time and read the following instructions and information completely. Please keep these instructions in a safe place for future reference. If you sell the device, please pass these operating instructions on to the new owner.

1. Explanation of Warning Symbols and Notes



Warning

This symbol is used to indicate safety instructions or to draw your attention to specific hazards and risks.



Note

This symbol is used to indicate additional information or important notes.

2. Package Contents

- Safe made of steel sheet
- Emergency keys for the mechanical lock (2 sets)
- Assembly kit
- 4 x 1.5 V AAA batteries (LR6)
- These operating instructions

3. Safety Notes

- The product is intended for private, non-commercial use only.
- Do not operate the product outside the power limits given in the specifications.
- Do not use the product in moist environments and avoid splashes.
- Do not use the product in the immediate vicinity of heaters or other heat sources or in direct sunlight.
- Do not use the product in areas where the use of electronic devices is not permitted.

- Do not drop the product and do not expose it to any major shocks.
- Do not attempt to service or repair the product yourself. Leave any and all service work to qualified experts.
- Keep the packaging material out of the reach of children due to the risk of suffocation.
- Dispose of packaging material immediately according to locally applicable regulations.
- Do not modify the product in any way. Doing so voids the warranty.



Warning - batteries

- Immediately remove and dispose of dead batteries from the product.
- Only use batteries (or rechargeable batteries) that match the specified type.
- Do not mix old and new batteries or batteries of a different type or make.
- When inserting batteries, note the correct polarity (+ and - markings) and insert the batteries accordingly. Failure to do so could result in the batteries leaking or exploding.
- Do not overcharge batteries.
- Keep batteries out of the reach of children.
- Do not short circuit the batteries/rechargeable batteries and keep them away from uncoated metal objects.

4. Range of use

Secure the vault to a suitable wall using the supplied fixing material. Suitable are solid walls of concrete or solid brick, not suitable are walls of slab building materials.



Warning - Mounting material

- Please note that the supplied wall plugs are for use with concrete brick and solid brick walls only.
- If the wall on which the bracket is to be mounted is made of different material types and construction types to those specified, purchase suitable mounting materials from a specialised dealer.
- If in doubt, have this product mounted by a qualified technician - do not attempt to mount it yourself!

- Do not mount the product above locations where persons might linger.
- Before mounting, check that the wall you have chosen is suitable for the weight to be mounted. Also make sure that there are no electric, water, gas or other lines running through the wall at the mounting site.
- Buy special or suitable installation material from a specialised dealer for wall-mounting.
- After the product has been mounted, check that it is sufficiently secure. You should repeat this check at regular intervals.

5. Getting Started

5.1 Opening the safe for the first time with the emergency keys

- Carefully remove the cover of the mechanical lock (5).
- Open the lock with one of the emergency keys.
- Turn the locking mechanism (4), which is now unlocked, until it stops and open the door.
- Put the cover back on the mechanical lock.

5.2 Inserting the batteries and programming the user codes

- Open the battery compartment and insert 4 AA (LR6) batteries with the correct polarity.
- Close the battery compartment fully and hold the door open.
- Press the Reset button (2). The yellow status LED (8) will light up. The input mode remains active for approximately 10 seconds. If no user code is entered within this timeframe, the yellow status LED will go out and the input mode must be reactivated by pressing the Reset button.
- Enter your chosen 3 to 8-digit code within 10 seconds after pressing the Reset button and confirm by pressing the Enter button (9). Following a successful entry, you will hear a short tone and the yellow status LED will go out.
- Three signal tones and three flashes of the yellow status LED indicate failed code entry - in this case, repeat the previous step.

Note – Keys and codes

- Store the emergency keys in a secure place and never in the safe!
- Apart from the first time opening the safe, only use the emergency keys in an emergency!
- Do not use any personal details that are easy to research as your code, e.g. birthdays, phone numbers, licence plate number, etc.
- Always test your new code several times with the door open.
- Use multi-digit codes – the more digits, the more secure the code.

Note – Replacing the batteries

- When the batteries are almost empty, the red and green status LEDs (6/7) will light up simultaneously.
- Change the batteries immediately when this occurs – all codes must be reentered after the batteries are changed.
- In this case, repeat step 5.2.

6. Operation

This safe can be used by multiple people one after the other (e.g. as a hotel safe), always resetting the user code. Therefore, it is strongly recommended to enter a master code that overwrites the user code in user code-related emergencies to allow a responsible person to open the safe.

6.1 Programming the master code

- Open the door of the safe and press the 0 and Reset buttons twice (2). The yellow status LED (8) will light up. The input mode remains active for approximately 10 seconds. If no master code is entered within this timeframe, the status light LED will light up yellow and the input mode must be reactivated by pressing the Reset button.
- Enter your chosen 3 to 8 digit master code within 10 seconds after pressing the Reset button and confirm by pressing the Enter button (9). Following a successful entry, you will hear a short tone and the yellow status LED will go out.
- Three signal tones and three flashes of the yellow status LED indicate failed code entry - in this case, repeat the previous step.

6.2 Opening and closing the door

- Enter the user code and confirm the entry by pressing the Enter button. The green status LED (6) lights up.
- Turn the locking mechanism clockwise until it stops. The door can now be opened within 5 seconds. If the door is not opened within 5 seconds, it locks itself automatically in case you forget that the door is unlocked.
- Close the door and turn the locking mechanism anti-clockwise until it stops. Wait 1 to 2 seconds until the door is locked.

6.3 Automatic locking of the door

- Three consecutive incorrect code entries trigger an alarm tone and prevent additional code entries for 20 seconds after the input field has been disabled.
- Three further incorrect code entries trigger an alarm tone and disables the input field for 5 minutes.
- During this time, the door can only be opened with the emergency keys.

6.4 Opening the door with the emergency keys

- Proceed as described in 5.1.

Note - Emergency keys

- Store the emergency keys in a secure place and never in the safe!
- Write down the 4-digit key number engraved on the emergency keys and keep it in a safe place.
- If you lose the emergency keys, contact Hama Product Consulting with the key number.

7. Care and Maintenance

- Only clean this product with a slightly damp, lint-free cloth and do not use aggressive cleaning agents.
- Make sure that water does not get into the product.

8. Warranty Disclaimer

Hama GmbH & Co. KG assumes no liability and provides no warranty for damage resulting from improper installation/mounting, improper use of the product or from failure to observe the operating instructions and/or safety notes.

9. Service and Support

Please contact Hama Product Consulting if you have any questions about this product.

Hotline: +49 9091 502-115 (German/English)

Further support information can be found here:

www.hama.com

10. Technical Data

Weight	4,5 kg.
Dimensions (LxWxH)	310 x 200 x 200 mm
Batteries	4 x 1,5V AA (LR6)
Material thickness of the body	1 mm
Material thickness of the door	3 mm
Installation site	Ground/furnishings/wall

Bedienungselemente und Anzeigen

1. Verschlussbolzen
2. Reset Taste
3. Batteriefach
4. Drehbarer Verschlussknauf
5. Abdeckung für mechanisches Schloss
6. Status LED grün
7. Status LED rot
8. Status LED gelb
9. # (Enter) Taste

Vielen Dank, dass Sie sich für ein Hama Produkt entschieden haben!

Nehmen Sie sich Zeit und lesen Sie die folgenden Anweisungen und Hinweise zunächst ganz durch. Bewahren Sie diese Bedienungsanleitung anschließend an einem sicheren Ort auf, um bei Bedarf darin nachschlagen zu können. Sollten Sie das Gerät veräußern, geben Sie diese Bedienungsanleitung an den neuen Eigentümer weiter.

1. Erklärung von Warnsymbolen und Hinweisen

Warnung

Wird verwendet, um Sicherheitshinweise zu kennzeichnen oder um Aufmerksamkeit auf besondere Gefahren und Risiken zu lenken.

Hinweis

Wird verwendet, um zusätzlich Informationen oder wichtige Hinweise zu kennzeichnen.

2. Packungsinhalt

- Tresor aus Stahlblech
- Notschlüsselsatz für mechanisches Schloß (2 Stk.)
- Montagesatz
- 4 x 1,5V AA Batterien (LR6)
- Diese Bedienungsanleitung

3. Sicherheitshinweise

- Das Produkt ist für den privaten, nicht-gewerblichen Haushaltsgebrauch vorgesehen.
- Betreiben Sie das Produkt nicht außerhalb seiner in den technischen Daten angegebenen Leistungsgrenzen.
- Verwenden Sie das Produkt nicht in einer feuchten Umgebung und vermeiden Sie Spritzwasser.
- Betreiben Sie das Produkt nicht in unmittelbarer Nähe der Heizung, anderer Hitzequellen oder in direkter Sonneneinstrahlung.
- Benutzen Sie das Produkt nicht in Bereichen, in denen elektronische Produkte nicht erlaubt sind.

- Lassen Sie das Produkt nicht fallen und setzen Sie es keinen heftigen Erschütterungen aus.
- Versuchen Sie nicht, das Produkt selbst zu warten oder zu reparieren. Überlassen Sie jegliche Wartungsarbeit dem zuständigen Fachpersonal.
- Halten Sie Kinder unbedingt von dem Verpackungsmaterial fern, es besteht Erstickungsgefahr.
- Entsorgen Sie das Verpackungsmaterial sofort gemäß den örtlich gültigen Entsorgungsvorschriften.
- Nehmen Sie keine Veränderungen am Produkt vor. Dadurch verlieren Sie jegliche Gewährleistungsansprüche.

Warnung - Batterien

- Entfernen und entsorgen Sie verbrauchte Batterien unverzüglich aus dem Produkt. (4.2.6.)
- Verwenden Sie ausschließlich Akkus (oder Batterien), die dem angegebenen Typ entsprechen. (3.1.7.)
- Mischen Sie alte und neue Batterien nicht, sowie Batterien unterschiedlichen Typs oder Herstellers. (4.2.5.)
- Beachten Sie unbedingt die korrekte Polarität (Beschriftung + und -) der Batterien und legen Sie diese entsprechend ein. Bei Nichtbeachtung besteht die Gefahr des Auslaufens oder einer Explosion der Batterien. (3.1.9.)
- Laden Sie Batterien nicht. (4.2.4.)
- Bewahren Sie Batterien außerhalb der Reichweite von Kindern auf. (4.2.12.)
- Schließen Sie Akkus/Batterien nicht kurz und halten Sie sie von blanken Metallgegenständen fern. (4.2.21.)

4. Montage

Befestigen Sie den Tresor mithilfe des mitgelieferten Befestigungsmaterials an einer geeigneten Wand. Geeignet sind solide Wände aus Beton oder Vollziegel, nicht geeignet sind Wände aus Plattenbaustoffen.

Warnung - Montagematerial

- Beachten Sie, dass die mitgelieferten Dübel nur für Beton- und Vollziegelwände zugelassen sind.
- Besorgen Sie sich geeignetes Montagematerial im Fachhandel bei anderen Material- und Konstruktionsarten der für die Installation vorgesehenen Wand.
- Im Zweifel wenden Sie sich für die Montage dieses Produkts an dazu ausgebildete Fachkräfte und versuchen Sie es nicht selbst!

- Montieren Sie das Produkt nicht an Orten, unter denen sich Personen aufhalten könnten.
- Prüfen Sie vor Montage die Eignung der vorgesehenen Wand für das anzubringende Gewicht und vergewissern Sie sich, dass sich an der Montagestelle in der Wand keine elektrischen Leitungen, Wasser-, Gas- oder sonstige Leitungen befinden.
- Besorgen Sie sich spezielles bzw. geeignetes Montagematerial im Fachhandel für die Montage an der vorgesehenen Wand.
- Nach Montage des Produktes ist dieses auf ausreichende Festigkeit zu überprüfen. Diese Prüfung ist regelmäßig zu wiederholen.

5. Inbetriebnahme

5.1 Erstes Öffnen mit Notschlüssel:

- Entfernen Sie vorsichtig die Abdeckung des mechanischen Schlosses (5).
- Öffnen Sie das Schloss mit einem der Notschlüssel.
- Drehen Sie den nun entriegelten Verschlussknopf (4) bis zum Anschlag und öffnen Sie die Tür.
- Bringen Sie die Abdeckung des mechanischen Schlosses wieder an.

5.2 Einlegen der Batterien und Programmierung des User Codes

- Öffnen Sie die Batterieabdeckung und legen Sie 4 Batterien des Typs AA (LR6) polrichtig in das Batteriefach ein.
- Schließen Sie das Batteriefach ordnungsgemäß und halten Sie die Tür geöffnet.
- Drücken Sie die Reset Taste (2). Die gelbe Status LED (8) leuchtet. Der Eingabemodus bleibt ca. 10 Sek. aktiv. Wird in dieser Zeit kein User Code eingegeben, erlischt die gelbe Status LED und der der Eingabemodus muss erneut durch Druck auf die Reset Taste aktiviert werden.
- Geben Sie innerhalb ca. 10 Sek. nach Druck auf die Reset Taste ihren gewünschten 3-8stelligen Code ein und bestätigen Sie die Eingabe mit einem Druck auf die Enter Taste (9). Die erfolgreiche Eingabe wird durch einen Signalton und das Erlöschen der gelben Status LED signalisiert.
- Drei Signaltöne und dreifaches Blinken der gelben Status LED signalisieren eine nicht erfolgreiche Eingabe des Codes – wiederholen Sie in dem Fall die o.g. Schritte.

Hinweis – Schlüssel und Codes

- Bewahren Sie die Notschlüssel an einem sicheren Ort auf, niemals im Tresor!
- Verwenden Sie den Notschlüssel abgesehen vom ersten Öffnen nur im Notfall!
- Verwenden Sie als Codes keine einfach zu recherchierenden persönlichen Daten wie Geburtstage, Telefonnummern, Ziffern des Autokennzeichens etc.
- Testen Sie neu eingegebene Codes stets mehrfach bei geöffneter Tür!
- Verwenden Sie mehrstellige Codes – je mehr Stellen, desto sicherer ist der Code.

Hinweis – Batterien wechseln

- Sind die Batterien fast verbraucht, leuchten gleichzeitig die rote und die grüne Status LED (7/6).
- Wechseln Sie in diesem Fall sofort die Batterien aus – alle Codes müssen nach einem Batteriewechseln neu eingegeben werden.
- Führen Sie dazu die unter 5.2 genannten Schritte erneut durch.

6. Betrieb

Dieser Tresor kann von mehreren Personen nacheinander genutzt werden (z.B. als Hotelsafe), die ihre Usercodes immer neu einstellen.

Es ist daher vorgesehen und dringend empfohlen, einen Mastercode einzugeben, der bei Problemen mit einem Usercode diesen überschreibt und das Öffnen des Tresors durch eine verantwortliche Person ermöglicht.

6.1 Programmierung des Mastercodes

- Öffnen Sie die Tür des Tresors und drücken Sie zwei Mal die 0 und die Reset Taste (2). Die gelbe Status LED (8) leuchtet. Der Eingabemodus bleibt ca. 10 Sek. aktiv. Wird in dieser Zeit kein Mastercode eingegeben, erlischt die gelbe Status LED und der der Eingabemodus muss erneut durch Druck auf die Reset Taste aktiviert werden.
- Geben Sie innerhalb ca. 10 Sek. nach Druck auf die Reset Taste ihren gewünschten 3-8stelligen Mastercode ein und bestätigen Sie die Eingabe mit einem Druck auf die Enter Taste (9). Die erfolgreiche Eingabe wird durch einen Signalton und das Erlöschen der gelben Status LED signalisiert.
- Drei Signaltöne und dreifaches Blinken der gelben Status LED signalisieren eine nicht erfolgreiche Eingabe des Codes – wiederholen Sie in dem Fall die o.g. Schritte.

6.2 Öffnen und Schließen der Tür

- Geben Sie den Usercode ein und bestätigen Sie die Eingabe mit der Enter Taste. Die grüne Status LED (6) leuchtet.
- Drehen Sie den Verschlussknopf im Uhrzeigersinn bis zum Anschlag. Die Tür kann nun innerhalb von 5 Sekunden geöffnet werden. Sollten Sie die Tür nicht innerhalb der 5 Sek. öffnen, verriegelt sie sich automatisch, um ein versehentliches Vergessen der entriegelten Tür zu vermeiden.
- Schließen Sie die Tür und drehen Sie den Verschlussknopf gegen den Uhrzeigersinn bis zum Anschlag. Warten Sie 1-2 Sekunden, bis die Tür verriegelt.

6.3 Automatischer Verschluss der Tür

- Drei hintereinander folgende, falsche Codeeingaben lösen einen Alarmton aus und verhindern eine weitere Codeeingabe für 20 Sek. durch Abschalten des Eingabefeldes.
- Drei weitere falsche Codeeingaben lösen einen Alarmton aus und schalten das Eingabefeld für 5 Min. ab.
- Ein Öffnen des Tresors ist während dieser Zeiten nur mit dem Notschlüssel möglich.

6.4 Öffnen der Tür mit dem Notschlüssel

- Gehen Sie vor wie unter Pkt. 5.1 beschrieben.

Hinweis – Notschlüssel

- Bewahren Sie die Notschlüssel an einem sicheren Ort auf, niemals im Tresor!
- Notieren Sie die auf den Notschlüsseln eingravierte, 4-stellige Schlüsselnummer und bewahren Sie diese ebenfalls an einem sicheren Ort auf.
- Sollten Sie auch ihre Notschlüssel verlieren, kontaktieren Sie die Hama Produktberatung unter Angabe der notierten Schlüsselnummer.

7. Wartung und Pflege

- Reinigen Sie dieses Produkt nur mit einem fusselreifen, leicht feuchten Tuch und verwenden Sie keine aggressiven Reiniger.
- Achten Sie darauf, dass kein Wasser in das Produkt eindringt.

8. Haftungsausschluss

Die Hama GmbH & Co. KG übernimmt keinerlei Haftung oder Gewährleistung für Schäden, die aus unsachgemäßer Installation, Montage und unsachgemäßem Gebrauch des Produktes oder einer Nichtbeachtung der Bedienungsanleitung und/oder der Sicherheitshinweise resultieren.

9. Service und Support

Bitte wenden Sie sich bei Fragen zum Produkt gerne an die Hama-Produktberatung.

Hotline: +49 9091 502-115 (Deu/Eng)

Weitere Supportinformationen finden sie hier:

www.hama.com

10. Technische Daten

Gewicht	4,5 kg.
Maße (LxHxB)	310 x 200 x 200 mm
Batterien	4 x 1,5V AA (LR6)
Materialdicke Korpus	1 mm
Materialdicke	3 mm
Befestigungsort	Boden/Möbel/Wand

Éléments de commande et d'affichage

1. Boulons de blocage
2. Touche Reset
3. Compartiment à piles
4. Bouton de verrouillage rotatif
5. Cache pour le verrou mécanique
6. LED d'état verte
7. LED d'état rouge
8. LED d'état jaune
9. Touche # (Enter)

Nous vous remercions d'avoir choisi un produit Hama. Veuillez prendre le temps de lire l'ensemble des remarques et consignes suivantes. Veuillez conserver ce mode d'emploi à portée de main afin de pouvoir le consulter en cas de besoin. Transmettez-le au nouveau propriétaire avec l'appareil le cas échéant.

1. Explication des symboles d'avertissement et des remarques



Avertissement

Ce symbole est utilisé pour indiquer des consignes de sécurité ou pour attirer votre attention sur des dangers et risques particuliers.



Remarque

Ce symbole est utilisé pour indiquer des informations supplémentaires ou des remarques importantes.

2. Contenu de l'emballage

- Coffre-fort en tôle d'acier
- Jeu de clés de secours pour verrou mécanique (2 pièces)
- Kit de montage
- 4 piles LR6/AA 1,5 V
- Mode d'emploi

3. Consignes de sécurité

- Ce produit est destiné à une installation domestique non commerciale.
- N'utilisez pas le produit en dehors des limites de puissance indiquées dans les caractéristiques techniques.
- N'utilisez pas le produit dans un environnement humide et évitez toute projection d'eau.
- Évitez d'utiliser le produit à proximité immédiate d'un chauffage, d'autres sources de chaleur ou exposé aux rayons directs du soleil.
- N'utilisez pas le produit dans les zones dans lesquelles l'utilisation d'appareils électroniques est interdite.

- Protégez le produit des secousses violentes et évitez tout choc ou toute chute.
- Ne tentez pas de réparer l'appareil vous-même ni d'effectuer des travaux d'entretien. Déléguez tous travaux d'entretien à des techniciens qualifiés.
- Tenez les emballages d'appareils hors de portée des enfants, risque d'étouffement.
- Recyclez les matériaux d'emballage conformément aux prescriptions locales en vigueur.
- N'apportez aucune modification à l'appareil. Des modifications vous feraient perdre vos droits de garantie.



Avertissement - batteries

- Retirez les piles usagées immédiatement du produit pour les recycler.
- Utilisez exclusivement des batteries (ou des piles) du type indiqué.
- N'utilisez pas simultanément des piles usagées et des piles neuves ou des piles de différents types.
- Respectez impérativement la polarité de la pile (marquage + et -) lors de l'insertion dans le boîtier ; risques d'écoulement et d'explosion des piles si tel n'est pas le cas.
- Ne surchargez pas les piles.
- Conservez les piles hors de portée des enfants.
- Ne court-circuitez pas les batteries/piles et éloignez-les des objets métalliques.

4. Environnement de service

Fixer la voûte en utilisant le matériel de montage inclus sur un mur approprié. Murs solides appropriés de briques en béton et solides ne sont pas des murs appropriés de matériaux de société.



Avertissement - matériel de montage

- Tenez particulièrement compte du fait que les chevilles livrées conviennent uniquement aux murs en béton ou en briques.
- Procurez-vous le matériel d'installation adéquat dans un commerce spécialisé si la paroi sur laquelle vous envisagez installer votre appareil exige un autre type de matériel ou de construction.
- En cas de doute, veuillez vous adresser à un spécialiste qualifié afin de réaliser le montage de ce produit et ne tentez pas de l'installer par vos propres moyens.

- N'installez pas le produit à un endroit où des personnes sont susceptibles de se tenir.
- Avant l'installation, vérifiez que le mur prévu pour l'installation dispose d'une force portante suffisante et qu'aucune conduite d'électricité, d'eau, de gaz ni aucune autre conduite ne passe dans cette partie de la cloison.
- Procurez-vous le matériel d'installation adéquat pour le mur concerné dans un commerce spécialisé.
- Contrôlez la solidité de la fixation du produit après son installation. Réitérez régulièrement ce contrôle.

5. Mise en service

5.1 Première ouverture avec une clé de secours

- Retirez avec précaution le cache du verrou mécanique (5).
- Ouvrez le verrou avec une des clés de secours.
- Tournez le bouton de verrouillage (4) désormais déverrouillé jusqu'à la butée et ouvrez la porte.
- Remettez le cache du verrou mécanique en place.

5.2 Insertion des piles et programmation du code de l'utilisateur

- Ouvrez le couvercle du compartiment à piles et insérez 4 piles de type AA (LR6) dans le compartiment en respectant les indications de polarité.
- Refermez dûment le compartiment à piles et laissez la porte ouverte.
- Appuyez sur la touche Reset (2). La LED d'état jaune (8) s'allume. Le mode de saisie reste actif pendant env. 10 secondes. Saisissez un code utilisateur dans ce délai, sinon la LED d'état jaune s'éteindra et vous devrez réactiver le mode de saisie en appuyant sur la touche Reset.
- Après avoir appuyé sur la touche Reset, saisissez un code de 3 à 8 chiffres dans un délai d'env. 10 secondes, puis confirmez votre saisie en appuyant sur la touche Enter (9). L'enregistrement conforme du code est confirmé par un signal sonore et l'extinction de la LED jaune.
- Trois signaux sonores et le clignotement de la LED d'état jaune à trois reprises indiquent l'échec de la saisie du code – répétez alors les étapes décrites ci-dessus.

Remarque concernant les clés et les codes

- Conservez les clés de secours dans un lieu sûr, en aucun cas dans le coffre-fort.
- Sauf pour la première ouverture, n'utilisez la clé de secours qu'en cas d'urgence.
- Pour vos codes, n'utilisez pas de données personnelles faciles à deviner, comme une date d'anniversaire, un numéro de téléphone, les chiffres de votre plaque d'immatriculation, etc.
- Testez les nouveaux codes plusieurs fois en laissant la porte ouverte.
- Utilisez un code à chiffres multiples – plus il contient de chiffres, plus le code est sûr.

Remarque concernant le remplacement des piles

- Les LED d'état rouge et verte (7/6) s'allument en même temps lorsque les piles sont presque vides.
- Remplacez alors les piles au plus vite – vous devrez saisir tous les codes une nouvelle fois après le remplacement des piles.
- Suivez à nouveau les étapes décrites au point 5.2 à cet effet.

6. Fonctionnement

Ce coffre-fort peut être utilisé successivement par plusieurs personnes (par exemple comme coffre-fort d'hôtel) qui définissent à chaque utilisation leur propre code d'utilisateur. La saisie d'un code maître pouvant, en cas de problème, écraser un code d'utilisateur et permettre l'ouverture du coffre-fort par un responsable est donc prévue et vivement conseillée.

6.1 Programmation du code maître

- Ouvrez la porte du coffre-fort et appuyez deux fois sur 0, puis sur la touche Reset (2). La LED d'état jaune (8) s'allume. Le mode de saisie reste actif pendant env. 10 secondes. Saisissez votre code maître dans ce délai, sinon la LED d'état jaune s'éteindra et vous devrez réactiver le mode de saisie en appuyant sur la touche Reset.
- Après avoir appuyé sur la touche Reset, saisissez un code maître de 3 à 8 chiffres dans un délai d'env. 10 secondes, puis confirmez votre saisie en appuyant sur la touche Enter (9). L'enregistrement conforme du code est confirmé par un signal sonore et l'extinction de la LED jaune.
- Trois signaux sonores et le clignotement de la LED d'état jaune à trois reprises indiquent l'échec de la saisie du code – répétez alors les étapes décrites ci-dessus.

6.2 Ouverture et fermeture de la porte

- Saisissez le code d'utilisateur et confirmez votre saisie en appuyant sur la touche Enter. La LED d'état verte (6) s'allume.
- Tournez le bouton de verrouillage dans le sens des aiguilles d'une montre jusqu'à la butée. Vous pouvez alors ouvrir la porte dans un laps de 5 secondes. La porte se verrouillera automatiquement afin si vous ne l'ouvrez pas dans ce laps de temps pour éviter que vous n'oubliez, par négligence, que la porte est déverrouillée.
- Fermez la porte et tournez le bouton de verrouillage dans le sens inverse des aiguilles d'une montre jusqu'à la butée. Attendez 1-2 secondes que la porte se verrouille.

6.3 Verrouillage automatique de la porte

- Une alarme retentit et le champ de saisie se désactive pour une durée de 20 secondes afin d'empêcher toute nouvelle saisie dans le cas où un utilisateur saisit un code erroné à trois reprises.
- Une nouvelle saisie d'un code erroné à trois reprises provoque une alarme et la désactivation du champ de saisie pour une durée de 5 minutes.
- Durant ces laps de temps, l'ouverture du coffre-fort n'est possible qu'avec une clé de secours.

6.4 Ouverture de la porte avec la clé de secours

- Procédez comme décrit au point 5.1.

Remarque concernant les clés de secours

- Conservez les clés de secours dans un lieu sûr, en aucun cas dans le coffre-fort.
- Notez le numéro de clé de 4 chiffres gravé sur chaque clé de secours et conservez également ces numéros dans un lieu sûr.
- Contactez le service Conseil produits de Hama et mentionnez les numéros de clés notés si vous perdez une clé de secours.

7. Soins et entretien

- Nettoyez la balance uniquement à l'aide d'un chiffon non fibreux légèrement humide ; évitez tout détergent agressif.
- Veillez à ce qu'aucun liquide ne pénètre dans le produit.

8. Exclusion de garantie

La société Hama GmbH & Co. KG décline toute responsabilité en cas de dommages provoqués par une installation, un montage ou une utilisation non conformes du produit ou encore provoqués par un non respect des consignes du mode d'emploi et/ou des consignes de sécurité.

9. Service et assistance

En cas de question concernant le produit, veuillez vous adresser au service de conseil produits de Hama.
Ligne téléphonique directe : +49 9091 502-115 (allemand/anglais)

Vous trouverez ici de plus amples informations concernant l'assistance : www.hama.com

10. Caractéristiques techniques

Poids	4,5 kg.
Dimensions (L x H x l)	310 x 200 x 200 mm
Piles	4 x 1,5V AA (LR6)
Épaisseur de matériau du boîtier	1 mm
Épaisseur de matériau de la porte	3 mm
Lieu d'installation	Sol / meuble / mur

Органы управления и индикации

1. Запорный стержень
2. Кнопка Reset (Сброс)
3. Отсек батарей
4. Поворотная ручка
5. Крышка механического замка
6. Зеленый светодиодный индикатор состояния
7. Красный светодиодный индикатор состояния
8. Желтый светодиодный индикатор состояния
9. Кнопка # (Enter) (Ввод)

Благодарим за покупку изделия фирмы Nana. Внимательно ознакомьтесь с настоящей инструкцией. Храните инструкцию в надежном месте для справок в будущем. В случае передачи изделия другому лицу приложите и эту инструкцию.

1. Предупредительные пиктограммы и инструкции

Внимание

Данным значком отмечены инструкции, несоблюдение которых может привести к опасной ситуации.

Примечание

Дополнительная или важная информация.

2. Комплект поставки

- Сейф из листовой стали
- Комплект запасных ключей к механическому замку (2 шт.)
- Монтажный набор
- Четыре батареи AA, 1,5 В (LR6)
- Настоящая инструкция

3. Техника безопасности

- Изделие предназначено только для домашнего применения.
- Соблюдать технические характеристики.
- Беречь от влаги и брызг.
- Не эксплуатировать в непосредственной близости с нагревательными приборами и беречь от прямых солнечных лучей.
- Не применять в запретных зонах.
- Не ронять. Беречь от сильных ударов.
- Запрещается самостоятельно ремонтировать устройство. Ремонт разрешается производить только квалифицированному персоналу.
- Упаковку не давать детям: опасность асфиксии.
- Утилизировать упаковку в соответствии с местными нормами.
- Запрещается вносить изменения в конструкцию. В противном случае гарантийные обязательства аннулируются.

Внимание - батарей

- Израсходованные батареи немедленно удалять из прибора и утилизировать.
- Разрешается применять аккумуляторы только указанного типа.
- Не применять различные типы или новые и старые батареи вместе.
- Соблюдать полярность батарей (+ и -). Несоблюдение полярности может стать причиной взрыва батарей.
- Не подвергать аккумуляторы чрезмерной зарядке.
- Батареи хранить в безопасном месте и не давать детям.
- Не закорачивать контакты батарей. Не хранить рядом с металлическими объектами.

4. Условия эксплуатации

Прикрепите хранилище с помощью прилагаемого монтажного оборудования на подходящую стену. Подходящие твердые стены из бетона и полнотелого кирпича не являются подходящими стенками плитных материалов.

Внимание - монтажный материал

- Прилагаемые дюбели предназначены только для бетона и полнотелого кирпича.
- При необходимости следует приобрести соответствующие монтажные принадлежности в магазине.
- При необходимости поручить монтаж квалифицированным специалистам.

- Запрещается производить монтаж над теми местами, где могут находиться люди.
- Убедитесь, что стена подходит для монтажа. В стене на месте монтажа не должно быть электрической проводки, газопровода, водопровода и других трубопроводов.
- Подготовьте монтажный материал (приобретается отдельно), соответствующий свойствам стены.
- По окончании монтажа проверьте безопасность и прочность всей конструкции. Такую проверку необходимо проводить регулярно.

5. Ввод в эксплуатацию

5.1 Первое открытие запасным ключом

- Осторожно снимите крышку механического замка (5).
- Откройте замок одним из запасных ключей.
- Затем поверните разблокированную ручку (4) до упора и откройте дверцу.
- Установите на место крышку механического замка.

5.2 Вставка батарей и программирование пользовательских кодов

- Откройте крышку отсека для батарей и вставьте четыре батареи типа AA (LR6), соблюдая полярность.
- Закройте отсек для батарей надлежащим образом и оставьте дверцу открытой.
- Нажмите кнопку Reset (Сброс) (2). Загорится желтый светодиодный индикатор состояния (8). Режим ввода остается активным в течение примерно 10 секунд. Если за это время ввода пользовательского кода не происходит, желтый светодиод гаснет и режим ввода необходимо активировать заново с помощью кнопки Reset (Сброс).
- В течение примерно 10 с после нажатия кнопки Reset (Сброс) введите код, состоящий из 3–8 цифр, и подтвердите его, нажав кнопку Enter (Ввод) (9). После успешного ввода звучит звуковой сигнал и желтый светодиодный индикатор гаснет.
- Три звуковых сигнала и троекратное мигание желтого светодиодного индикатора свидетельствуют о неправильном вводе кода; в этом случае повторите описанные выше операции.

Указание: ключ и коды

- Храните запасной ключ в безопасном месте. Ни в коем случае не храните его внутри сейфа!
- За исключением первого открытия, используйте запасной ключ только в экстренной ситуации!
- Не используйте в качестве кодов легко вычисляемые личные данные, например дни рождения, номера телефонов, цифры номерного знака автомобиля и т. п.
- Всегда проверяйте вновь введенные коды несколько раз при открытой дверце!
- Используйте многозначные коды — чем больше знаков, тем надежнее код.

Указание: замена батарей

- Если батареи почти разряжены, одновременно загораются красный и зеленый светодиодные индикаторы состояния (7/6).
- В этом случае немедленно замените батареи. После замены батарей все коды необходимо ввести заново.
- Для этого заново выполните операции описанные в п. 5.2.

6. Эксплуатация

Этот сейф может использоваться несколькими людьми поочередно (например, как сейф в отеле), всегда настраивайте пользовательский код заново. В сейфе предусмотрена возможность и настоятельно рекомендуется ввести главный код, который позволяет ответственному лицу в случае проблем перезаписать пользовательский код и открыть сейф.

6.1 Программирование главного кода

- Откройте дверцу сейфа и дважды нажмите кнопку 0 и кнопку Reset (Сброс) (2). Загорится желтый светодиодный индикатор состояния (8). Режим ввода остается активным в течение примерно 10 секунд. Если на протяжении этого времени ввод главного кода не происходит, желтый светодиодный индикатор состояния гаснет, и режим ввода необходимо заново активировать с помощью кнопки Reset (Сброс).
- В течение примерно 10 с после нажатия кнопки Reset (Сброс) введите главный код, состоящий из 3–8 цифр, и подтвердите его, нажав кнопку Enter (Ввод) (9). После успешного ввода звучит звуковой сигнал и желтый светодиодный индикатор гаснет.
- Три звуковых сигнала и троекратное мигание желтого светодиодного индикатора свидетельствуют о неправильном вводе кода; в этом случае повторите описанные выше операции.

6.2 Открытие и закрытие дверцы

- Введите пользовательский код и подтвердите его с помощью кнопки Enter (Ввод). Загорится зеленый светодиодный индикатор состояния (6).
- Поверните ручку по часовой стрелке до упора. Дверцу можно открыть в течение 5 секунд. Если дверца не открыта в течение 5 секунд, она автоматически запирается на случай, если пользователь забудет ее закрыть.
- Закройте дверцу и поверните ручку против часовой стрелки до упора. Подождите 1–2 секунды, пока дверца заблокируется.

6.3 Автоматическое закрытие дверцы

- В случае трех следующих друг за другом неправильных вводов кода активируется сигнал тревоги и дальнейший ввод кода блокируется на 20 с путем отключения панели ввода.
- Если код вводится неправильно еще три раза, активируется сигнал тревоги и панель ввода отключается на 5 минут.
- В течение этого времени сейф можно открыть только запасным ключом.

6.4 Открытие дверцы с помощью запасного ключа

- Выполните действия, описанные в разделе 5.1.



Указание: запасной ключ

- Храните запасной ключ в безопасном месте. Ни в коем случае не храните его внутри сейфа!
- Запишите нанесенные на ключи четырехзначные номера и храните их также в безопасном месте.
- В случае потери запасных ключей обратитесь в отдел консультирования компании Hama и укажите эти номера.

7. Уход и техническое обслуживание

- Чистку изделия производить только безворсовой слегка влажной салфеткой. Запрещается применять агрессивные чистящие средства.
- Следите за тем, чтобы в устройство не попала вода.

8. Отказ от гарантийных обязательств

Компания Hama GmbH & Co. KG не несет ответственность за ущерб, возникший вследствие неправильного монтажа, подключения и использования изделия не по назначению, а также вследствие несоблюдения инструкции по эксплуатации и техники безопасности.

9. Отдел техобслуживания

По вопросам ремонта или замены неисправных изделий обращайтесь к продавцу или в сервисную службу компании Hama.

Горячая линия отдела техобслуживания:
+49 9091 502-115 (немецкий, английский)
Подробнее смотрите здесь: www.hama.com

10. Технические характеристики

Вес	4,5 кг.
Габариты (Д x В x Ш)	310 x 200 x 200 мм
Батарея	AA 1,5 В (LR6), 4 шт.
Толщина материала корпуса	1 мм
Толщина материала дверцы	3 мм
Место крепления	пол/мебель/стена

Elementi di comando e indicazioni

1. Bulloni di fissaggio
2. Tasto Reset
3. Vano batterie
4. Pomello di chiusura girevole
5. Coperchio per serratura meccanica
6. LED di stato verde
7. LED di stato rosso
8. LED di stato giallo
9. # Tasto (Enter)

Grazie per avere acquistato un prodotto Hama!
Prima della messa in esercizio, leggete attentamente le seguenti istruzioni e avvertenze, quindi conservatele in un luogo sicuro per una eventuale consultazione. In caso di cessione dell'apparecchio, consegnate anche le presenti istruzioni al nuovo proprietario.

1. Spiegazione dei simboli di avvertimento e delle indicazioni



Attenzione

Viene utilizzato per contrassegnare le indicazioni di sicurezza oppure per rivolgere l'attenzione verso particolari rischi e pericoli.



Avvertenza

Viene utilizzato per contrassegnare informazioni supplementari o indicazioni importanti.

2. Contenuto della confezione

- Cassaforte in lamiera d'acciaio
- Set chiavi di sicurezza per serratura meccanica (2 pz.)
- Kit di montaggio
- 4 batterie AA da 1,5V (LR6)
- Queste istruzioni per l'uso

3. Indicazioni di sicurezza:

- Il prodotto è concepito per l'uso domestico privato, non commerciale.
- Non utilizzare il prodotto durante la guida di un autoveicolo. La struttura del prodotto compromette la percezione dei rumori.
- Non usare il prodotto in ambienti umidi ed evitare il contatto con gli spruzzi.
- Evitare di mettere in esercizio il prodotto in prossimità di riscaldamento, altre fonti di calore o la luce diretta del sole.
- Non utilizzare il prodotto in zone in cui non sono ammesse le apparecchiature elettroniche.
- Non fare cadere il prodotto e non sottoporlo a forti scossoni!

- Non tentare di aggiustare o riparare l'apparecchio da soli. Fare eseguire qualsiasi lavoro di riparazione al personale specializzato competente.
- Tenere l'imballo fuori dalla portata dei bambini, pericolo di soffocamento!
- Smaltire immediatamente il materiale d'imballaggio attenendosi alle prescrizioni locali vigenti.
- Non apportare modifiche all'apparecchio per evitare di perdere i diritti di garanzia.



Attenzione - batterie

- Rimuovere e smaltire immediatamente le batterie scariche.
- Utilizzare unicamente accumulatori (o batterie) conformi al tipo indicato.
- Non utilizzare batterie di tipi o costruttori diversi, né mischiare batterie vecchie e nuove.
- Attenersi sempre alla corretta polarità (scritte + e -) delle batterie e inserirle di conseguenza. La mancata osservanza comporta la perdita di potenza o il rischio di esplosione delle batterie.
- Non scaricare completamente le batterie.
- Conservare le batterie al di fuori della portata dei bambini.
- Non cortocircuitare le batterie e tenerle lontano da oggetti metallici.

4. Ambiente operativo

Fissare la volta utilizzando l'hardware di montaggio incluso su una parete adatta. Solide mura adatti di mattoni in calcestruzzo e solide non sono adatti muri di materiali a bordo.



Attenzione - materiale di montaggio

- Prestare attenzione che i tasselli forniti in dotazione sono idonei esclusivamente per le pareti in cemento e mattoni.
- Se la parete o il tipo di struttura prevista per l'installazione è di un materiale diverso, procurarsi il materiale di installazione idoneo presso i rivenditori specializzati.
- In caso di dubbi, per il corretto montaggio del prodotto, rivolgersi a personale specializzato e non tentare di montarlo da soli!

- Non montare mai il prodotto in punti dove potrebbero sostare delle persone.
- Prima di procedere al montaggio, verificare che la parete sia idonea per il peso da montare e accertarsi che nel punto della parete dove si desidera montare il supporto non vi siano cavi elettrici, né tubazioni di acqua, gas o altro.
- Procurarsi il materiale di installazione idoneo presso i rivenditori specializzati per il montaggio alla parete prevista.
- Dopo il montaggio del prodotto, verificare che sia sufficientemente stabile. Ripetere questo controllo a intervalli regolari.

5. Messa in funzione

5.1 Prima apertura con la chiave di sicurezza

- Rimuovere delicatamente il coperchio serratura meccanica (5).
- Aprire la serratura con la chiave di sicurezza.
- Ruotare quindi completamente il pomello di chiusura (4) ed aprire la porta.
- Rimontare il coperchio della serratura meccanica (5).

5.2 1.1. Inserimento delle batterie e programmazione dello User Code

- Aprire il coperchio batterie ed inserire correttamente 4 batterie del tipo AA (LR6) nel vano batterie.
- Chiudere correttamente il vano batterie e lasciare la porta aperta.
- Premere il tasto Reset (2). Il LED di stato (8) giallo si accende. La modalità di immissione rimane attiva per ca. 10 sec. Se in questo lasso di tempo non viene inserito lo User Code, il LED di stato giallo si spegne e la modalità di immissione deve essere riattivata premendo il tasto Reset.
- Dopo aver premuto il tasto Reset inserire entro 10 sec. il vostro User Code desiderato a 3-8 cifre. Confermare il codice premendo il tasto Enter (9). L'inserimento corretto viene confermato da un segnale acustico e dallo spegnimento del LED di stato giallo.
- Tre segnali acustici e tre lampeggi del LED di stato giallo indicano un inserimento errato del codice. In questo caso ripetere la procedura indicata sopra.

Nota - Chiave e codice

- Conservare la chiave di sicurezza su un posto sicuro e mai nella cassaforte!
- La chiave di sicurezza deve essere utilizzata solo in caso di emergenza o per la prima apertura!
- Il codice non deve essere semplice né legato ai vostri dati personali che possono essere facilmente identificabili, come per esempio la data del compleanno, il numero di telefono o i numeri della vostra targa automobilistica.
- Provare ripetutamente il nuovo codice inserito lasciando la porta aperta!
- Utilizzare un codice a più cifre - maggiori saranno le cifre più sicuro sarà il codice.

Nota - Sostituzione delle batterie

- Se le batterie sono quasi scariche, lampeggeranno contemporaneamente i LED di stato rosso e verde (7/6).
- In questo caso sostituire immediatamente le batterie - dopo la sostituzione delle batterie bisogna reimpostare il codice.
- Per eseguire questa operazione ripetere la procedura 5.2.

6. Funzionamento

Questa cassaforte può essere utilizzata da più persone (per es. cassaforte per hotel) visto che lo User Code può essere impostato ripetutamente.

Si consiglia, anzi si raccomanda di inserire un Master Code che in caso di problemi sovrascrive lo User Code e quindi permette l'apertura della cassaforte da parte di un supervisore addetto.

6.1 Programmazione del Master Code

- Aprire la porta della cassaforte e premere due volte lo 0 e il tasto Reset (2) Il LED di stato (8) giallo si accende. La modalità di immissione rimane attiva per ca. 10 sec. Se in questo lasso di tempo non viene immesso il Master Code, il LED di stato giallo si spegne e quindi la modalità di immissione dovrà essere riattivata con il tasto Reset.
- Dopo aver premuto il tasto Reset inserire entro 10 sec. il vostro Master Code desiderato a 3-8 cifre. Confermare il codice premendo il tasto Enter (9). L'inserimento corretto viene confermato da un segnale acustico e dallo spegnimento del LED di stato giallo.
- Tre segnali acustici e tre lampeggi del LED di stato giallo indicano un inserimento errato del codice. In questo caso ripetere la procedura indicata sopra.

6.2 Apertura e chiusura della porta

- Inserire lo User Code e premere il tasto Enter. Il LED di stato (6) verde si accende.
- Ruotare il pomello in senso orario fino alla fine. La porta potrà essere aperta entro 5 secondi. Se la porta non viene aperta entro 5 secondi, questa si richiuderà automaticamente. In questo modo si evita di lasciare inavvertitamente la porta aperta.
- Chiudere la porta e ruotare il pomello in senso antiorario fino alla fine. Aspettare 1-2 secondi che la porta sia bloccata.

6.3 Blocco automatico della porta

- L'inserimento errato del codice per tre volte consecutive attiva un segnale di allarme e impedisce l'inserimento del codice per 20 secondi. Il campo di immissione si spegne.
- Se dopo altri tre tentativi il codice immesso è sempre errato, la cassaforte emetterà un nuovo segnale di allarme e si bloccherà per 5 minuti.
- In questo lasso di tempo la cassaforte può essere aperta solo con la chiave di sicurezza.

6.4 Apertura della porta con la chiave di sicurezza

- Procedere come descritto al punto 5.1.

Nota - Chiave di sicurezza

- Conservare la chiave di sicurezza in un posto sicuro e mai nella cassaforte!
- Annotare le 4 cifre che sono impresse sulla chiave di sicurezza e conservare questo dato in un posto sicuro.
- Se doveste perdere anche la chiave di sicurezza, contattare il servizio di consulenza prodotti di Hama e fornite il codice della chiave che avete annotato.

7. Cura e manutenzione

- Pulire il prodotto unicamente con un panno che non lascia pelucchi e appena inumidito e non ricorrere a detergenti aggressivi.
- Fare attenzione a non fare penetrare acqua nel prodotto.

8. Esclusione di garanzia

Hama GmbH & Co.KG non si assume alcuna responsabilità per i danni derivati dal montaggio o l'utilizzo scorretto del prodotto, nonché dalla mancata osservanza delle istruzioni per l'uso e/o delle indicazioni di sicurezza.

9. Assistenza e supporto

In caso di domande sul prodotto, rivolgersi alla Consulenza prodotto Hama.

Hotline: +49 9091 502-115 (ted./ing.)

Ulteriori informazioni sul supporto sono disponibili qui: www.hama.com

10. Dati tecnici

Peso	4,5 kg.
Dimensioni (LxAxP)	310 x 200 x 200 mm
Batterie	4 x 1,5V AA (LR6)
Spessore del corpo	1 mm
Spessore della porta	3 mm
Punto di fissaggio	pavimento / mobili / parete

Bedieningselementen en weergaven

1. Sluitbout
2. Reset toets
3. Batterijvak
4. Draaibare sluitknop
5. Afdekking voor mechanisch slot
6. LED-indicatie groen
7. LED-indicatie rood
8. LED-indicatie geel
9. # (Enter) toets

Hartelijk dank dat u voor een product van Hama heeft gekozen.

Neem de tijd om de volgende aanwijzingen en instructies volledig door te lezen. Berg deze gebruiksaanwijzing vervolgens op een goede plek op zodat u hem als naslagwerk kunt gebruiken. Op zodat u hem als naslagwerk kunt gebruiken. Mocht u het toestel verkopen, geeft u dan ook deze gebruiksaanwijzing aan de nieuwe eigenaar.

1. Verklaring van waarschuwingssymbolen en instructies



Waarschuwing

Wordt gebruikt voor veiligheidsinstructies of om de aandacht te trekken op bijzondere gevaren en risico's.



Aanwijzing

Wordt gebruikt voor extra informatie of belangrijke informatie.

2. Inhoud van de verpakking

- Kluis van plaatstaal
- Noodsleutelset voor mechanisch slot (2 stuks)
- Montageset
- 4 x 1,5V AA batterijen (LR6)
- Deze bedieningsinstructies

3. Veiligheidsinstructies

- Het product is bedoeld voor niet-commercieel privegebruik in huiselijke kring.
- Gebruik het product niet buiten de in de technische gegevens vermelde vermogensgrenzen.
- Gebruik het product niet in een vochtige omgeving en voorkom spat- en spuitwater.
- Gebruik het product niet in de onmiddellijke nabijheid van een verwarming of andere warmtebronnen en stel het niet bloot aan directe zonnestralen.
- Gebruik het product niet binnen omgevingen, waarin elektronische apparatuur niet is toegestaan.

- Laat het product niet vallen en stel het niet bloot aan zware schokken of stoten.
- Probeer niet het product zelf te onderhouden of te repareren. Laat onderhouds- en reparatiewerkzaamheden door vakpersoneel uitvoeren.
- Het verpakkingsmateriaal mag absoluut niet in handen van kinderen komen; verstikkingsgevaar.
- Het verpakkingsmateriaal direct en overeenkomstig de lokaal geldende afvoerschriften afvoeren.
- Verander niets aan het toestel. Daardoor vervalt elke aanspraak op garantie.



Waarschuwing - batterijen

- Lege batterijen direct uit het product verwijderen en afvoeren.
- Gebruik uitsluitend accu's (of batterijen), welke met het vermelde type overeenstemmen.
- Gebruik geen oude en nieuwe batterijen tegelijkertijd alsmede geen batterijen van een verschillende soort of fabrikaat.
- Let absoluut op de correcte polariteit (opschrift + en -) van de batterijen en plaats deze dienovereenkomstig in het batterijvakje. Indien de batterijen verkeerd worden geplaatst kunnen deze gaan lekken of zelfs exploderen.
- De batterijen niet overontladen.
- Batterijen buiten het bereik van kinderen opbergen.
- De accu's/batterijen niet kortsluiten en uit de buurt van blanke metalen voorwerpen houden.

4. Werkomgeving

Bevestig de kluis met de meegeleverde bevestigingsmateriaal op een geschikte muur. Geschikte vaste muren van beton en massieve stenen zijn niet geschikt muren van plaatmaterialen.



Waarschuwing - montagemateriaal

- Houd er rekening mee dat de meegeleverde pluggen alleen geschikt zijn voor montage in betonnen en bakstenen wanden.
- Schaft u in de vakhandel geschikt bevestigingsmateriaal aan bij andere soorten materialen en constructies van de voor de installatie bedoelde wand.
- Laat bij twijfel over de montage van dit product de werkzaamheden aan een vakspecialist over en probeert u het niet zelf!

- Monteer het product niet op plaatsen waaronder zich personen kunnen begeven.
- Controleer voordat u de houder monteert of de wand geschikt is voor het gewicht dat u gaat aanbrengen en controleer vervolgens of er zich op de montageplaats in de wand geen elektrische kabels, water-, gas- of andere leidingen bevinden.
- Schaf speciaal resp. geschikt montage materiaal bij de vakspecialist aan voor de montage aan de daartoe bestemde wand.
- Na de montage van het product dient dit op voldoende stevigheid te worden gecontroleerd. Deze controle dient regelmatig te worden herhaald.

5. Inbedrijfstellen

5.1 Eerste keer openen met nood sleutel

- Verwijder voorzichtig de afdekking van het mechanische slot (5).
- Open het slot met één van de nood sleutels.
- Draai nu de ontgrendelde sluitknop (4) tot de aanslag en open de deur.
- Breng de afdekking van het mechanische slot weer aan.

5.2 Plaatsing van de batterijen en programmering van de User Code

- Open de batterijafdekking en plaats 4 batterijen van het type AA (LR6) in het batterijvak en let daarbij op de juiste polariteit (+) en (-).
- Sluit het batterijvak correct en houd de deur geopend.
- Druk op de Reset toets (2). De gele LED-indicatie (8) brandt. De invoermodus blijft ca. 10 sec. actief. Indien er binnen deze tijd geen User Code wordt ingevoerd, gaat de gele LED-indicatie uit en dient de invoermodus door opnieuw op de Reset toets te drukken te worden geactiveerd.
- Voer binnen 10 sec. nadat u op de Reset toets heeft ingedrukt uw gewenste 3 tot 8-cijferige code in en bevestig de invoer door op de Enter toets (9) te drukken. De succesvolle invoer wordt door een signaaltoon en het uitgaan van de gele LED-indicatie gesignaleerd.
- Drie signaaltonen en het driemaal knipperen van de gele LED-indicatie signaleren een niet succesvolle invoer van de code - herhaalt u in dit geval de hiervoor vermelde stappen.

Aanwijzing – sleutels en codes

- Bewaar de nood sleutels op een veilige plaats, nooit in de kluis!
- Gebruik de nood sleutel, afgezien van de eerste maal openen, uitsluitend in geval van nood!
- Gebruik als codes geen eenvoudig te achterhalen persoonlijke gegevens zoals verjaardagen, telefoonnummers, cijfers van het autokenteken enz.
- Test nieuw ingevoerde codes altijd meerdere malen bij een geopende deur!
- Gebruik meercijferige codes - hoe meer cijfers, des te veiliger is de code.

Aanwijzing – batterijen vervangen

- Indien de batterijen bijna zijn verbruikt, dan branden tegelijkertijd de rode en de groene LED-indicatie (7/6).
- Vervang in dit geval direct de batterijen – alle codes moeten na het vervangen van de batterijen opnieuw worden ingevoerd.
- Voer hiervoor de onder 5.2 genoemde stappen opnieuw uit.

6. Gebruik

Deze kluis kan door meerdere personen na elkaar worden gebruikt (bijv. als hotelsafe), die hun codes altijd opnieuw instellen.

Het is om die reden mogelijk, en dit wordt ook dringend aanbevolen, een mastercode in te voeren, die bij problemen met een User Code de laatste code overschrijft en bijgevolg het openen van de kluis door een verantwoordelijke persoon mogelijk maakt.

6.1 Programmering van de mastercode

- Open de deur van de kluis en druk tweemaal op de 0 en de Reset toets (2). De gele LED-indicatie (8) brandt. De invoermodus blijft ca. 10 sec. actief. Indien binnen deze tijd geen mastercode wordt ingevoerd, dan gaat de gele LED-indicatie uit en dient de invoermodus opnieuw door indrukken van de Reset toets te worden geactiveerd.
- Voer binnen 10 sec. nadat u op de Reset toets heeft ingedrukt uw gewenste 3 tot 8-cijferige mastercode in en bevestig de invoer door op de Enter toets (9) te drukken. De succesvolle invoer wordt door een signaaltoon en het uitgaan van de gele LED-indicatie gesignaleerd.
- Drie signaaltonen en het driemaal knipperen van de gele LED-indicatie signaleren een niet succesvolle invoer van de code - herhaalt u in dit geval de hiervoor vermelde stappen.

6.2 Openen en sluiten van de deur

- Voer de User Code in en bevestig de invoer met de Enter toets. De groene LED-indicatie (6) brandt.
- Draai de sluitknop met de wijzers van de klok (rechtsom) mee tot de aanslag. De deur kan nu binnen 5 seconden worden geopend. Indien u de deur niet binnen deze 5 sec. opent, dan vergrendelt zij zich automatisch om te voorkomen dat de ontgrendelde deur per ongeluk wordt vergeten.
- Sluit de deur en draai de sluitknop tegen de wijzers van de klok (linksom) in tot aan de aanslag. Wacht 1-2 seconden totdat de deur vergrendelt.

6.3 Automatisch afsluiten van de deur

- Als drie keer achter elkaar een verkeerde code wordt ingevoerd, treedt er een alarmtoon in werking, waardoor gedurende 20 sec. het invoerveld wordt uitgeschakeld en verhinderd wordt dat er een code wordt ingevoerd.
- Na nog eens drie verkeerde codes invoeren treedt er een alarmtoon in werking, waarna het invoerveld gedurende 5 min. wordt uitgeschakeld.
- Het openen van de kluis is tijdens deze tijden alleen met de nood sleutel mogelijk.

6.4 Openen van de deur met de nood sleutel

- Ga zoals onder punt 5.1 is beschreven te werk.



Aanwijzing - nood sleutel

- Bewaar de nood sleutels op een veilige plaats, nooit in de kluis!
- Noteer het op de nood sleutels gegraveerde, 4-cijferige sleutelnummer en bewaar dit nummer tevens op een veilige plaats.
- Indien u ook uw nood sleutels verliest, neem dan contact op met Hama Productadvies onder vermelding van het genoteerde sleutelnummer.

7. Onderhoud en verzorging

- Reinig dit product uitsluitend met een pluisvrije, licht vochtige doek en maak geen gebruik van agressieve reinigingsmiddelen.
- Let erop dat er geen water in het product binnendringt.

8. Uitsluiting van garantie en aansprakelijkheid

Hama GmbH & Co. KG aanvaardt geen enkele aansprakelijkheid of garantieclaims voor schade of gevolgschade, welke door ondeskundige installatie, montage en ondeskundig gebruik van het product ontstaan of het resultaat zijn van het niet in acht nemen van de bedieningsinstructies en/of veiligheidsinstructies.

9. Service en support

Neem bij vragen over het product contact op met de afdeling Productadvies van HAMA.

Hotline: +49 9091 502-115 (Duits/Engels)

Meer support-informatie vindt u hier:

www.hama.com

10. Technische specificaties

Gewicht	4,5 kg.
Afmetingen (LxHxB)	310 x 200 x 200 mm
Batterijen	4 x 1,5V AA (LR6)
Materiaaldikte kluis	1 mm
Materiaaldikte deur	3 mm
Montageplaats	vloer/meubel/wan

Kezelőelemek és kijelzők

1. Záróretesz
2. Reset nyomógomb
3. Elemfiók
4. Forgatható zárógomb
5. Fedél a mechanikus zárhoz
6. Állapotjelző LED zöld
7. Állapotjelző LED piros
8. Állapotjelző LED sárga
9. # (Enter) gomb

Köszönjük, hogy ezt a Hama terméket választotta! Kérjük, hogy felszerelés előtt szánjon rá időt és olvassa el végig az alábbi útmutatót. A későbbiekben tartsa biztonságos helyen ezt a fűzetet, hogy ha szükség van rá, bármikor megtalálja. Ha eladja ezt a terméket, vele együtt adja tovább ezt az útmutatót is az új tulajdonosnak.

1. Figyelmeztető szimbólumok és előírások ismertetése

Figyelmeztetés

Figyelmeztető jeleket használunk a biztonsági tényezők bemutatására, ill. felhívjuk a figyelmet a különleges veszélyekre és kockázatokra.

Hivatkozás

Az itt látható figyelmeztető jeleket használjuk fel, ha kiegészítő információkat közlünk vagy fontos tudnivalókra hívjuk fel a figyelmet.

2. A csomag tartalma

- Páncélszkrény acéllemezről
- Vészkulcskészlet a mechanikus zárhoz (2 db.)
- Szerelőkészlet
- 4 x 1,5 V AA elem (LR6)
- ez a kezelési útmutató

3. Biztonsági előírások:

- A termék a magánháztartási, nem üzleti célú alkalmazásra készül.
- Ne üzemeltesse a terméket a műszaki adatokban megadott teljesítményhatárain túl.
- Ne használja a terméket párás környezetben, és kerülje az érintkezést fröccsenő vízzel.
- A terméket ne használja a fűtés és egyéb hőforrások közelében, vagy közvetlen napsütésnek kitéve.
- Ne használja a terméket olyan helyen, ahol elektronikus készülékek nincsenek megengedve.
- Ne ejtse le a terméket és ne tegye ki heves rázkódásnak.

- Ne kísérelje meg a készülék saját karbantartását vagy javítását. Bármely karbantartási munkát bizonnyal illetékes szakemberre.
- Feltétlenül tartsa távol a gyermekeket a csomagolóanyagtól, mert fulladásveszély áll fenn.
- Azonnal ártalmatlanítsa a csomagolóanyagot a helyileg érvényes ártalmatlanítási előírások szerint.
- Ne végezzen módosítást a készüléken. Ebben az esetben minden garanciaigény megszűnik.

Figyelmeztetés - elemek

- Haladéktalanul távolítsa el a lemerült elemeket a termékből, majd ártalmatlanítsa őket.
- Kizárólag a megadott típusnak megfelelő akkumulátort (vagy elemet) használjon.
- Ne keverje össze a régi és az új elemeket, valamint a különböző típusú vagy más gyártótól származó elemeket.
- Feltétlenül ügyeljen az elemek megfelelő polaritására (+ és - felirat), és ennek megfelelően tegye be őket. Ennek figyelmen kívül hagyása esetén az elem kifolyásának vagy felrobbanásának veszélye áll fenn.
- Ne merítse ki túlzottan az elemet.
- Az elemeket gyermekek számára elzárt helyen tárolja.
- Ne zárja rövidre az akkumulátorokat/elemeket és tartsa őket távol csupasz fémtárgyaktól.

4. Működési környezet

Csatolja a boltozat a mellékelt szerelvényeket a megfelelő falra. Alkalmos szilárd beton falak és tömör téglá nem alkalmas falak tábla anyagok.

Figyelmeztetés - szerelési anyagok

- Vegye figyelembe, hogy a mellékelt tipli csak betonfalhoz és tömör téglafalhoz alkalmas.
- Szerezzen be alkalmas rögzítőanyagot a szaküzletben, ha a szerelésre kijelölt fal egyéb anyagú és jellegű.
- Kétség esetén forduljon szakemberhez a termék szerelésére és ne próbálkozzon saját maga!

- Sohasem szerelje fel a terméket olyan helyen, amely alatt személyek tartózkodhatnak.
- A szerelés előtt ellenőrizze a kiszemelt fal alkalmasságát a felszerelendő súlyra és bizonyosodjon meg róla, hogy a szerelési helyen a falban nincs kábel, víz-, gáz- vagy egyéb vezeték.
- Szerezzen be speciális ill. alkalmas rögzítőanyagot a szaküzletben a kiszemelt falra történő szereléshez.
- A termék felszerelése után ellenőrizni kell ennek kellő szilárdságát. Ezt az ellenőrzést rendszeres időközökben meg kell ismételni.

5. Üzembe vétel

5.1 Első kinyitás vészkulccsal

- Óvatosan távolítsa el a mechanikus zár fedelét (5).
- Nyissa ki a zárat egy vészkulccsal.
- Fordítsa a most kireteszelt zárógombot (4) az ütközési pontig, és nyissa ki az ajtót.
- Tegye vissza a mechanikus zár fedelét.

5.2 Az elemek behelyezése és a felhasználói kódok programozása

- Nyissa ki az elemfedelét, és helyezzen be 4 AA (LR6) típusú elemet a polaritásnak megfelelően az elemfiókba.
- Szabályszerűen zárja be az elemfiókot, és tartsa az ajtót nyitva.
- Nyomja meg a Reset gombot (2).
- Az állapotjelző LED (8) sárga színnel világít. A beviteli mód kb. 10 másodpercig marad aktív.
- Ha ezalatt az idő alatt nem visz be felhasználói kódot, akkor kialszik a sárga állapotjelző LED, és a beviteli módot a Reset gomb megnyomásával ismét aktiválni kell.
- A Reset gomb megnyomása után kb. 10 másodpercen belül adja meg a kívánt 3–8 jegyű kódját, és a bevittelt erősítse meg az Enter gomb megnyomásával (9). A sikeres bevittelt egy hangjelzés jelzi, és a sárga állapotjelző LED kialszik.
- Ha a kód bevitele nem volt sikeres, azt három hangjelzés és a sárga állapotjelző LED háromszori felvillanása jelzi, ebben az esetben ismétélje meg a fent említett lépéseket.

Hivatkozás – kulcs és kódok

- Tartsa a vészkulcsot biztonságos helyen, soha ne tartsa a páncélszekrényben!
- Az első kinyitáson kívül a vészkulcsot csak vészhelyzetben használja!
- Ne adjon meg olyan kódot, amely könnyen kideríthető személyes adatokból áll, például születésnapok dátumából, telefonszámokból, rendszámokból stb.
- Az újonnan bevitt kódot mindig tesztelje többször nyitott ajtónál!
- Használjon többjegyű kódot – minél több számból áll, annál biztonságosabb a kód.

Hivatkozás – az elemek cseréje

- Amikor az elemek már majdnem lemerültek, akkor a piros és a zöld állapotjelző LED (7/6) egyszerre világít.
- Ebben az esetben azonnal cserélje ki az elemeket – az elemcseré után minden kódot újból meg kell adni.
- Ehhez végezze el újból az 5.2-es pontban említett lépéseket.

6. Használat

Ezt a páncélszekrényt több ember használhatja egymás után (pl. hotelszfékén), akik a felhasználói kódjukat mindig újból beállítják.

Ezért előírt és erősen ajánlott egy mesterkód megadása, amely egy felhasználói kód problémája esetén azt felülírja, és a páncélszekrény kinyitását egy felelős személy számára lehetővé teszi.

6.1 A mesterkód programozása

- Nyissa ki a páncélszekrény ajtaját, és nyomja meg kétszer a 0 és a Reset gombot (2). Az állapotjelző LED (8) sárga színnel világít. A beviteli mód kb. 10 másodpercig marad aktív. Ha ezalatt az idő alatt nem visz be mesterkódot, akkor kialszik a sárga állapotjelző LED, és a beviteli módot a Reset gomb megnyomásával ismét aktiválni kell.
- A Reset gomb megnyomása után kb. 10 másodpercen belül adja meg a kívánt 3–8 jegyű mesterkódját, és a bevittelt erősítse meg az Enter gomb megnyomásával (9). A sikeres bevittelt egy hangjelzés jelzi, és a sárga állapotjelző LED kialszik.
- Ha a kód bevitele nem volt sikeres, azt három hangjelzés és a sárga állapotjelző LED háromszori felvillanása jelzi, ebben az esetben ismétélje meg a fent említett lépéseket.

6.2 Az ajtó nyitása és bezárása

- Adjon meg egy felhasználói kódot, és erősítse meg a bevittelt az Enter gombbal. Az állapotjelző LED (6) zöld színnel világít.
- Forgassa el a zárógombot az óra járásával megegyező irányba az ütközési pontig. Az ajtót csak 5 másodpercen belül lehet kinyitni. Ha az ajtót nem nyitja ki 5 másodpercen belül, akkor az automatikusan bereteszelődik, annak érdekében, hogy elkerülje azt, hogy az ajtót véletlenül kireteszelve felejtseék.
- Csukja be az ajtót, és forgassa a zárógombot az óra járásával ellenkező irányba az ütközési pontig. Várjon 1–2 másodpercet, amíg az ajtó bereteszelődik.

6.3 Az ajtó automatikus zárása

- Három egymás után helytelenül megadott kód egy riasztóhang megszólalását okozza, és a bevitteli mező lezárásával megakadályozza a további kódbevittelt 20 másodpercig.
- Három további helytelen kód megadása egy riasztóhang megszólalását és a bevitteli mező 5 percig tartó lezárását okozza.
- A páncélszekrény kinyitása ezalatt az idő alatt csak a vészkulccsal lehetséges.

6.4 Az ajtó nyitása a vészkulccsal

- Az 5.1 pontban leírtaknak megfelelően járjon el.



Hivatkozás – vészkulcs

- Tartsa a vészkulcsot biztonságos helyen, soha ne tartsa a páncélszekrényben!
- Jegyezze fel a vészkulcsba gravírozott 4 jegyű kulcsszámot, és tartsa ezt szintén biztonságos helyen.
- Ha elveszíti a vészkulcsot, vegye fel a kapcsolatot a Hama terméktanácsadással, és adja meg a feljegyzett kulcsszámot.

7. Karbantartás és ápolás

- Ezt a terméket csak szőszmentes, kissé benedvesített kendővel tisztítsa, és ne használjon agresszív tisztítószeret.
- Ügyeljen arra, hogy ne jusson be víz a termékbe.

8. Szavatosság kizárása

A Hama GmbH & Co. KG semmilyen felelősséget vagy szavatosságot nem vállal a termék szakszerűtlen telepítéséből, szereléséből és szakszerűtlen használatából, vagy a kezelési útmutató és/vagy a biztonsági előírások be nem tartásából eredő károkért.

9. Szerviz és támogatás

Kérjük, hogy a termékkel kapcsolatos kérdéseivel forduljon a Hama terméktanácsadáshoz.
Közvetlen vonal Közvetlen vonal:
+49 9091 502-115 (Deu/Eng)
További támogatási információt itt talál:
www.hama.com

10. Műszaki adatok

Súly	4,5 kg.
Méretetek (h x m x sz)	310 x 200 x 200 mm
Elemek	4 x 1,5V AA (LR6)
A ház anyagvastagsága	1 mm
Az ajtó anyagvastagsága	3 mm
Rögzítési hely	Padló/bútor/fal

Ovládací prvky a indikace

1. Čep uzávěru
2. Tlačítko Reset
3. Příhrádka na baterie
4. Otočná uzavírací hlavice
5. Kryt mechanického zámku
6. Stavová LED zelená
7. Stavová LED červená
8. Stavová LED žlutá
9. # (Enter) tlačítko

Děkujeme, že jste si vybrali výrobek Hama.
Přečtěte si, prosím, všechny následující pokyny a informace.
Uchovejte tento text pro případné budoucí použití. Pokud výrobek prodáte, předejte tento text novému majiteli.

1. Vysvětlení výstražných symbolů a pokynů

Upozornění

Tento symbol označuje bezpečnostní upozornění, které poukazuje na určitá rizika a nebezpečí.

Poznámka

Tento symbol označuje dodatečné informace nebo důležité poznámky.

2. Obsah balení

- Trezor z ocelového plechu
- Nouzová sada klíčů pro mechanický zámek (2 ks)
- Montážní sada
- 4 x 1,5 V baterie typu AA (LR6)
- tento návod k obsluze

3. Bezpečnostní pokyny

- Výrobek je určen k nekomerčnímu použití v domácnosti.
- Přístroj nepoužívejte mimo rozsah předepsaných hodnot v technických údajích.
- Výrobek nepoužívejte ve vlhkém prostředí a zabraňte styku s vodou.
- Výrobek nepoužívejte v bezprostřední blízkosti zdrojů tepla, ani nevystavujte působení přímého slunečního záření.
- Výrobek nepoužívejte na místech, kde je používání elektronických zařízení zakázáno.
- Výrobek chraňte před pádem a velkými otřesy.
- Do výrobku nezasahujte a neopravujte ho. Veškeré úkony údržby přenechejte příslušnému odbornému personálu.
- Obalový materiál odložte mimo dosahu dětí, hrozí riziko udušení.
- Vybité baterie bez odkladu vyměňte a zlikvidujte dle platných předpisů.
- Výrobek žádným způsobem neupravujte, ztratíte tím nárok na záruku.

Upozornění - baterií

- Vybité baterie bez odkladu vyměňte a zlikvidujte dle platných předpisů.
- Používejte výhradně akumulátory (nebo baterie) odpovídající udanému typu.
- Pro napájení tohoto výrobku nekombinujte staré a nové baterie, ani různé typy a značky baterií
- Při vkládání baterií vždy dbejte na správnou polaritu (+ a -). Při nesprávné polaritě hrozí nebezpečí vytečení baterií nebo exploze.
- Baterie zcela nevybijete.
- Baterie uchovávejte mimo dosah dětí.
- Akumulátory/baterie nezkratujte a zabraňte jejich umístění v blízkosti neizolovaných kovových předmětů.

4. Provozní prostředí

Přípevněte úschovnu pomocí přiloženého montážního hardware na vhodnou zeď. Vhodné pevné stěny z betonu a plných cihel nejsou vhodné stěny deskových materiálů.

Upozornění – montážní materiál

- Dbejte na to, že dodané hmoždinky jsou schváleny pouze pro beton a zdi z plných cihel.
- Vhodný montážní materiál zakupte v odborné prodejně v případě jiného druhu materiálu a konstrukce zdi, na kterou chcete přístroj instalovat.
- V případě pochybností se za účelem montáže tohoto výrobku obraťte na vyškolený odborný personál a nezkoušejte to sami!

- Výrobek nikdy neinstalujte na místech, pod kterými by se mohly nacházet osoby.
- Před montáží zkontrolujte, zda je zeď, na kterou chcete přístroj instalovat, vhodná z hlediska hmotnosti zařízení. Ujistěte se, že se na místě montáže ve zdi nenachází elektrické kabely, plynové nebo vodovodní potrubí nebo jiná vedení.
- Potřebný speciální montážní materiál pro instalaci na určenou zeď zakupte v odborné prodejně.
- Po montáži výrobku zkontrolujte jeho dostatečnou pevnost. Toto kontrolujte pravidelně.

5. Uvedení do provozu

5.1 První odemknutí nouzovým klíčem

- Odstraňte opatrně kryt mechanického zámku (5).
- Odemkněte zámek nouzovým klíčem.
- Nyní otočte odjištěnou uzavírací hlavicí (4) až na doraz a otevřete dveře.
- Připevněte opět kryt mechanického zámku.

5.2 Vložení baterií a programování kódu uživatele

- Otevřete kryt baterií a vložte 4 baterie typu AA (LR6) správně podle pólu do bateriové přihrádky.
- Uzavřete řádně přihrádku baterií a držte dveře otevřené.
- Stiskněte tlačítko Reset (2) Svítí žlutá stavová LED (8). Zadávací modus zůstane cca 10 sekund aktivní. Pokud během této doby nebude zadán kód uživatele, zhasne žlutá stavová LED a zadávací modus musí být opět stisknutím tlačítka Reset aktivován.
- Zadejte během cca 10 sekund po stlačení tlačítka Reset Váš žádaný 3–8místný kód a potvrďte zadání stlačením tlačítka Enter (9). Úspěšné zadání bude signalizováno signalizačním tónem a zhasnutím žluté stavové LED.
- Tři signalizační tóny a trojnásobné blikání žluté stavové LED signalizují neúspěšné zadání kódu – v tomto případě opakujte výše uvedené kroky.

Upozornění – Klíče a kódy

- Uchovávejte nouzové klíče na bezpečném místě, nikdy v trezoru!
- Použijte nouzové klíče mimo první odemknutí pouze v případě nouze!
- Nepoužívejte jako kódy žádné jednoduše zjistitelné osobní údaje, jako je datum narození, telefonní číslo, čísla poznávací značky automobilu atd.
- Vyzkoušejte nově zadané kódy vždy několikrát při otevřených dveřích!
- Používejte vícemístné kódy – o co víc míst, o to je kód bezpečnější.

Upozornění – Výměna baterií

- Pokud jsou baterie téměř spotřebované, rozsvítí se současně červená a zelená stavová LED (7/6).
- V tomto případě okamžitě vyměňte baterie – všechny kódy musí být po výměně baterie opět nově zadány.
- K tomu proveďte znovu kroky uvedené v části 5.2.

6. Provoz

Tento trezor může použít několik osob po sobě (např. jako hotelový sejf), které vždy nově nastavují svůj uživatelský kód. Proto navrhujeme a naléhavě doporučujeme zadat hlavní kód, který při problémech s uživatelským kódem tento kód přepíše a umožní otevření trezoru zodpovědnou osobou.

6.1 Programování hlavního kódu

- Otevřete dveře trezoru a stiskněte dvakrát 0 a tlačítko Reset (2). Svítí žlutá stavová LED (8). Zadávací modus zůstane cca 10 sekund aktivní. Pokud v této době nebude zadán hlavní kód, zhasne žlutá stavová LED a zadávací modus musí být opět stlačením tlačítka Reset aktivován.
- Zadejte během cca 10 sekund po stlačení tlačítka Reset Váš žádaný 3–8místný hlavní kód a potvrďte zadání stlačením tlačítka Enter (9). Úspěšné zadání bude signalizováno signalizačním tónem a zhasnutím žluté stavové LED.
- Tři signalizační tóny a trojnásobné blikání žluté stavové LED signalizují neúspěšné zadání kódu – v tomto případě opakujte výše uvedené kroky.

6.2 Otevření a zavření dveří

- Zadejte uživatelský kód a potvrďte zadání tlačítkem Enter. Svítí zelená stavová LED (6).
- Otočte uzavírací hlavici ve směru hodinových ručiček až na doraz. Dveře mohou být během 5 sekund otevřeny. Pokud dveře během 5 sekund neotevřete, automaticky se zablokují, aby se zabránilo neúmyslnému zapomenutí otevřených dveří.
- Zavřete dveře a otočte uzavíratelnou hlavici proti směru hodinových ručiček až nadoraz. Počkejte 1–2 sekundy, dokud se dveře neuzamknou.

6.3 Automatické uzamčení dveří

- Tři po sobě jdoucí, špatná zadání kódu vyvolají tón alarmu a zabrání dalšímu zadání kódu na 20 sekund vypnutím zadávacího pole.
- Tři další chybná zadání kódu vyvolají tón alarmu a vypnou zadávací pole na 5 minut.
- Otevření trezoru během této doby je možné pouze s nouzovým klíčem.

6.4 Otevření dveří nouzovým klíčem

- Postupujte, jak je popsáno v bodě 5.1.



Upozornění – Nouzový klíč

- Uchovávejte nouzové klíče na bezpečném místě, nikdy v trezuru!
- Poznamenejte si na nouzovém klíči vyrytá 4místná čísla a uschovejte je na bezpečném místě.
- Pokud byste ztratili také Vaše nouzové klíče, kontaktujte poradnu produktu Hama se zadáním poznamenaných čísel z klíče.

7. Údržba a čištění

- Tento výrobek čistěte pouze mírně navlhčeným hadříkem nepouštějícím vlákna a nepoužívejte agresivní čisticí prostředky.
- Dbejte na to, aby se do výrobku nedostala voda.

8. Vyloučení záruky

Hama GmbH & Co. KG nepřebírá žádnou odpovědnost nebo záruku za škody vzniklé neodbornou instalací, montáží nebo neodborným použitím výrobku nebo nedodržováním návodu k použití a/nebo bezpečnostních pokynů.

9. Servis a podpora

Máte otázky k produktu? Obráťte se na poradenské oddělení Hama.

Horká linka: +49 9091 502-115 (německy/anglicky)

Další podpůrné informace naleznete na adrese: www.hama.com

10. Technické údaje

Hmotnost	4,5 kg.
Rozměry (DxVxŠ)	310 x 200 x 200 mm
Baterie	4 x 1,5V AA (LR6)
Tloušťka materiálu korpusu	1 mm
Tloušťka materiálu dveří	3 mm
Místo upevnění	Podlaha/nábytek/zeď

Ovládacie prvky a indikácie

1. Čap uzáveru
2. Tlačidlo Reset
3. Priehradka na batérie
4. Otočná páčka uzáveru
5. Kryt mechanického zámku
6. Stavová LED dióda zelená
7. Stavová LED dióda červená
8. Stavová LED dióda žltá
9. Tlačidlo # (Enter)

Ďakujeme, že ste sa rozhodli pre výrobok Hama. Prečítajte si všetky nasledujúce pokyny a informácie. Uchovajte tento návod na použitie pre prípadné budúce použitie. Pokiaľ výrobok predáte, dajte tento návod novému majiteľovi.

1. Vysvetlenie výstražných symbolov a upozornení



Upozornenie

Tento symbol označuje bezpečnostné upozornenie, ktoré poukazuje na určité riziká a nebezpečenstva.



Poznámka

Tento symbol označuje dodatočné informácie, alebo dôležité poznámky.

2. Obsah balenia

- oceľový trezor
- sada núdzových kľúčov k mechanickému zámku (2 ks)
- montážna sada
- 4 x 1,5V AA Batérie (LR6)
- tento návod na používanie

3. Bezpečnostné upozornenia

- Výrobok je určený na nekomerčné použitie v domácnosti.
- Prístroj nepoužívajte mimo rozsahu predpísaných hodnôt v technických údajoch.
- Výrobok nepoužívajte vo vlhkom prostredí a zabráňte styku s vodou.
- Výrobok nepoužívajte v bezprostrednej blízkosti zdrojov tepla, ani nevystavujte pôsobeniu priameho slnečného žiarenia.
- Výrobok nepoužívajte na miestach, kde je používanie elektronických zariadení zakázané.
- Výrobok chráňte pred pádmi a veľkými otrasmami.
- Do výrobku nezasahujte a neopravujte ho. Akékoľvek úkony údržby prenechajte príslušnému odbornému personálu.

- Obalový materiál odložte mimo dosahu detí, hrozí riziko udusenía.
- Obalový materiál zlikvidujte podľa platných predpisov o likvidácii.
- Výrobok žiadnym spôsobom neupravujte, stratíte tým nárok na záruku.



Upozornenie - batérií

- Vybité batérie bezodkladne vymeňte a zlikvidujte podľa platných predpisov.
- Používajte výhradne akumulátory (alebo batérie) zodpovedajúce udanému typu.
- Na napájanie tohto výrobku nekombinujte staré a nové batérie, ani rôzne typy a značky batérií.
- Pri vkladaní batérií vždy dbajte na správnu polaritu (+ a -). Pri nesprávnej polarite hrozí nebezpečenstvo vytečenia batérií alebo explózie.
- Batérie úplne nevybíjajte.
- Batérie uchovávajte mimo dosahu detí.
- Akumulátory/batérie neskratujte a zabráňte ich umiestneniu v blízkosti neizolovaných kovových predmetov.

4. Prevádzkové prostredie

Pripevnite úschovňu pomocou priloženého montážneho hardvéru na vhodnú stenu. Vhodné pevné steny z betónu a plných tehál nie sú vhodné steny doskových materiálov.



Upozornenie - montážny materiál

- Myslite na to, že dodané hmoždinky sú schválené iba pre betón a steny z plných tehál.
- V prípade iného druhu materiálu a konštrukcie steny, na ktorú chcete prístroj inštalovať, si vhodný montážny materiál zaobstarajte v špecializovanej predajni.
- V prípade pochybností ohľadne montáže tohto výrobku sa obráťte na vyškolený odborný personál a neskúšajte to sami!

- Výrobok nikdy neinštalujte na miestach, pod ktorými by sa mohli nachádzať osoby.
- Pred montážou skontrolujte, či je stena, na ktorú chcete prístroj inštalovať, vhodná z hľadiska hmotnosti zariadenia. Ubezpečte sa, že sa v mieste montáže v stene nenachádzajú elektrické káble, plynové alebo vodovodné potrubie ani iné vedenia.
- Potrebný špeciálny montážny materiál pre inštaláciu na určenú stenu si zaobstarajte v špecializovanej predajni.
- Po montáži výrobku skontrolujte jeho dostatočnú pevnosť. Toto kontrolujte pravidelne.

5. Uvedenie do prevádzky

5.1 Prvé otvorenie núdzovým kľúčom

- Opatrne zložte kryt mechanického zámku (5).
- Núdzovým kľúčom odomknite zámok.
- Otočte odblokovanú páčku uzáveru (4) až na doraz a otvorte dverka.
- Nasadte kryt mechanického zámku na miesto.

5.2 Vloženie batérií a nastavenie používateľského kódu

- Otvorte kryt batériovej priehradky a vložte 4 batérie typu AA (LR6). Dbajte na správne pólovanie.
- Zatvorte batériovú priehradku a podržte otvorené dverka.
- Stlačte tlačidlo Reset (2). Teraz svieti žltá stavová LED dióda (8). Na cca 10 sekúnd sa aktivuje režim vkladania. Ak počas neho nezapadáte používateľský kód, žltá LED dióda zhasne a režim vkladania je potrebné znova aktivovať tlačidlom Reset.
- Do cca 10 sekúnd po stlačení tlačidla Reset zadajte požadovaný 3- až 8-miestny kód a potvrďte ho stlačením tlačidla Enter (9). Po úspešnom zadaní kódu zaznie zvukový signál a žltá LED dióda zhasne.
- Tri zvukové signály a tri bliknutia žltej stavovej LED diódy znamenajú neúspešné zadanie kódu. V takom prípade zopakujte vyššie uvedené kroky.

Upozornenie – kľúč a kódy

- Núdzové kľúče vždy uchovávajte na bezpečnom mieste, nikdy vo vnútri trezoru!
- Okrem prvého otvorenia používajte kľúč len v prípade núdze!
- Ako kód nikdy nepoužívajte ľahko zistiteľné osobné údaje, napr. dátumy narodenia, telefónne čísla, evidenčné čísla vozidiel a pod.
- Nový kód vždy niekoľkokrát otestujte s otvorenými dverkami!
- Používajte viacmiestne kódy – čím viac miest, tým bezpečnejší je kód.

Upozornenie – výmena batérií

- Keď sú batérie takmer vybité, svieti súčasne červená a zelená stavová LED dióda (7/6).
- V takom prípade okamžite vymeňte batérie – po výmene batérií je potrebné všetky kódy zadať znova.
- Zopakujte kroky uvedené v bode 5.2.

6. Prevádzka

Tento trezor môžu používať viaceré osoby po sebe (napr. ako hotelový trezor), pričom každá si nastaví vlastný používateľský kód.

Preto predpokladáme a dôrazne odporúčame, aby ste na trezore uložili tzv. „mastercode“, hlavný kód, ktorý používateľský kód v prípade problémov prepíše a umožní otvorenie trezoru zodpovednou osobou.

6.1 Nastavenie hlavného kódu

- Otvorte dverka trezoru a dvakrát stlačte 0 a tlačidlo Reset (2). Teraz svieti žltá stavová LED dióda (8). Na cca 10 sekúnd sa aktivuje režim vkladania. Ak počas neho nezapadáte hlavný kód, žltá LED dióda zhasne a režim vkladania je potrebné znova aktivovať tlačidlom Reset.
- Do cca 10 sekúnd po stlačení tlačidla Reset zadajte požadovaný 3- až 8-miestny hlavný kód a potvrďte ho stlačením tlačidla Enter (9). Po úspešnom zadaní kódu zaznie zvukový signál a žltá LED dióda zhasne.
- Tri zvukové signály a tri bliknutia žltej stavovej LED diódy znamenajú neúspešné zadanie kódu. V takom prípade zopakujte vyššie uvedené kroky.

6.2 Otvorenie a zatvorenie dvierok

- Zadajte používateľský kód a potvrdte tlačidlom Enter. Teraz svieti zelená stavová LED dióda (6).
- Otočte páčku uzáveru v smere hodinových ručičiek až na doraz. Dvierka je teraz možné do 5 sekúnd otvoriť. Ak dvierka neotvoríte do 5 sekúnd, automaticky sa uzamknú, aby sa predišlo neúmyselnému ponechaniu dvierok otvorených.
- Zatvorte dvierka a otočte páčku uzáveru proti smeru hodinových ručičiek až na doraz. Počkajte 1 – 2 sekundy, kým sa dvierka uzamknú.

6.3 Automatické uzavretie dvierok

- V prípade, že trikrát po sebe zadáte nesprávny kód, spustí sa alarm a na 20 sekúnd sa vypne pole na zadávanie kódu, čím sa znemožní zadávanie kódu.
- Ďalšie tri nesprávne zadania kódu znova spustia alarm a vypnú pole na zadávanie kódu na 5 minút.
- Otvorenie trezoru je počas týchto časov možné len pomocou núdzového kľúča.

6.4 Otvorenie dvierok pomocou núdzového kľúča

- Postupujte podľa popisu v bode 5.1.

Upozornenie – núdzový kľúč

- Núdzové kľúče vždy uchovávajte na bezpečnom mieste, nikdy vo vnútri trezoru!
- Poznačte si 4-miestne číslo vyryté na núdzovom kľúči a taktiež ho uchovajte na bezpečnom mieste.
- Ak stratíte núdzové kľúče, kontaktujte poradenskú službu Hama a uveďte číslo kľúča, ktoré ste si poznačili.

7. Údržba a starostlivosť

- Na čistenie tohto výrobku používajte len navlhčenú utierku, ktorá nepúšťa vlákna a nepoužívajte žiadne agresívne čistiace prostriedky.
- Dbajte na to, aby do výrobku nevnikla voda.

8. Vylúčenie záruky

Firma Hama GmbH & Co KG neručí/nezodpovedá za škody vyplývajúce z neodbornej inštalácie, montáže alebo neodborného používania výrobku alebo z nerešpektovania návodu na používanie a/alebo bezpečnostných pokynov.

9. Servis a podpora

S otázkami týkajúcimi sa výrobku sa prosím obráťte na poradenské oddelenie firmy Hama.

Hotline: +49 9091 502-115 (nem./angl.)

Ďalšie informácie o podpore nájdete tu:

www.hama.com

10. Technické údaje

Hmotnosť	4,5 kg.
Rozmery (d x v x š)	310 x 200 x 200 mm
Batérie	4 x 1,5V AA (LR6)
Hrúbka materiálu (telo)	1 mm
Hrúbka materiálu (dvierka)	3 mm
Miesto upevnenia	Podlaha/nábytok/stena

D Hinweis zum Umweltschutz:



Ab dem Zeitpunkt der Umsetzung der europäischen Richtlinien 2012/19/EU und 2006/66/EG in nationales Recht gilt folgendes:

Elektrische und elektronische Geräte sowie Batterien dürfen nicht mit dem Hausmüll entsorgt werden. Der Verbraucher ist gesetzlich verpflichtet, elektrische und elektronische Geräte sowie Batterien am Ende ihrer Lebensdauer an den dafür eingerichteten, öffentlichen Sammelstellen oder an die Verkaufsstelle zurückzugeben. Einzelheiten dazu regelt das jeweilige Landesrecht. Das Symbol auf dem Produkt, der Gebrauchsanleitung oder der Verpackung weist auf diese Bestimmungen hin. Mit der Wiederverwertung, der stofflichen Verwertung oder anderen Formen der Verwertung von Altgeräten/Batterien leisten Sie einen wichtigen Beitrag zum Schutz unserer Umwelt.

GB Note on environmental protection:



After the implementation of the European Directive 2012/19/EU and 2006/66/EU in the national legal system, the following applies:

Electric and electronic devices as well as batteries must not be disposed of with household waste. Consumers are obliged by law to return electrical and electronic devices as well as batteries at the end of their service lives to the public collecting points set up for this purpose or point of sale. Details to this are defined by the national law of the respective country.

This symbol on the product, the instruction manual or the package indicates that a product is subject to these regulations.

By recycling, reusing the materials or other forms of utilising old devices/Batteries, you are making an important contribution to protecting our environment.

F Remarques concernant la protection de l'environnement:



Conformément à la directive européenne 2012/19/EU et 2006/66/CE, et afin d'atteindre un certain nombre d'objectifs en matière de protection de l'environnement, les règles suivantes doivent être appliquées:

Les appareils électriques et électroniques ainsi que les batteries ne doivent pas être éliminés avec les déchets ménagers. Le pictogramme "picto" présent sur le produit, son manuel d'utilisation ou son emballage indique que le produit est soumis à cette réglementation. Le consommateur doit retourner le produit/la batterie usagée aux points de collecte prévus à cet effet. Il peut aussi le remettre à un revendeur. En permettant enfin le recyclage des produits ainsi que les batteries, le consommateur contribuera à la protection de notre environnement. C'est un acte écologique.

E Nota sobre la protección medioambiental:



Después de la puesta en marcha de la Directiva Europea 2012/19/EU y 2006/66/EU en el sistema legislativo nacional, se aplicara lo siguiente:

Los aparatos eléctricos y electrónicos, así como las baterías, no se deben evacuar en la basura doméstica. El usuario está legalmente obligado a llevar los aparatos eléctricos y electrónicos, así como pilas y pilas recargables, al final de su vida útil a los puntos de recogida comunales o a devolverlos al lugar donde los adquirió. Los detalles quedan definidos por la ley de cada país. El símbolo en el producto, en las instrucciones de uso o en el embalaje hace referencia a ello. Gracias al reciclaje, al reciclaje del material o a otras formas de reciclaje de aparatos/pilas usados, contribuye Usted de forma importante a la protección de nuestro medio ambiente.

NL Notitie aangaande de bescherming van het milieu:



Ten gevolge van de invoering van de Europese Richtlijn 2012/19/EU en 2006/66/EG in het nationaal juridisch system, is het volgende van toepassing:

Elektrische en elektronische apparatuur, zoals batterijen mag niet met het huisvuil weggegooid worden. Consumenten zijn wettelijk verplicht om elektrische en elektronische apparaten zoals batterijen op het einde van gebruik in te dienen bij openbare verzamelaarsplaatsen speciaal opgezet voor dit doelende of bij een verkooppunt. Verdere specificaties aangaande dit onderwerp zijn omschreven door de nationale wet van het betreffende land. Dit symbool op het product, de gebruiksaanwijzing of de verpakking duidt erop dat het product onderworpen is aan deze richtlijnen. Door te recycleren, hergebruiken van materialen of andere vormen van hergebruiken van oude toestellen/batterijen, levert u een grote bijdrage aan de bescherming van het milieu.

I Informazioni per protezione ambientale:



Dopo l'implementazione della Direttiva Europea 2012/19/EU e 2006/66/EG nel sistema legale nazionale, ci sono le seguenti applicazioni:

Le apparecchiature elettriche ed elettroniche e le batterie non devono essere smaltite con i rifiuti domestici. I consumatori sono obbligati dalla legge a restituire i dispositivi elettrici ed elettronici e le batterie alla fine della loro vita utile ai punti di raccolta pubblici preposti per questo scopo o nei punti vendita. Dettagli di quanto riportato sono definiti dalle leggi nazionali di ogni stato. Questo simbolo sul prodotto, sul manuale d'istruzione o sull'imballo indicano che questo prodotto è soggetto a queste regole.

Riciclando, ri-utilizzando i materiali o utilizzando sotto altra forma i vecchi prodotti/le batterie, darete un importante contributo alla protezione dell'ambiente.

GR Υπόδειξη σχετικά με την προστασία περιβάλλοντος:



Από τη στιγμή που η Ευρωπαϊκή Οδηγία 2012/19/EU και 2006/66/EE εφαρμόζονται στο εθνικό δίκαιο ισχύουν τα εξής:

Οι ηλεκτρικές και οι ηλεκτρονικές συσκευές καθώς και οι μπαταρίες δεν επιτρέπεται να πετιούνται στα οικιακά απορρίμματα. Οι καταναλωτές υποχρεούνται από τον νόμο να επιστρέφουν τις ηλεκτρικές και ηλεκτρονικές συσκευές καθώς και τις μπαταρίες στο τέλος της ζωής τους στα δημόσια σημεία περιουλογής που έχουν δημιουργηθεί γι' αυτό το σκοπό ή στα σημεία πώλησης. Οι λεπτομέρειες ρυθμίζονται στη σχετική νομοθεσία. Το σύμβολο πάνω στο προϊόν, στο εγχειρίδιο χρήσης ή στη συσκευασία παραπέμπει σε αυτές τις διατάξεις. Με την ανακύκλωση, επαναχρησιμοποίηση των υλικών ή με άλλες μορφές χρησιμοποίησης παλιών συσκευών / Μπαταριών συνεισφέρετε σημαντικά στην προστασία του περιβάλλοντος. Στη Γερμανία ισχύουν αντίστοιχα οι παραπάνω κανόνες απόρριψης σύμφωνα με τον κανονισμό για μπαταρίες και συσσωρευτές.

S Not om miljöskydd:



Efter implementeringen av EU direktiv 2012/19/EU och 2006/66/EU i den nationella lagstiftningen, gäller följande:

Elektriska och elektroniska apparater samt batterier får inte kastas i hushållsoporna. Konsumenter är skyldiga att återlämna elektriska och elektroniska apparater samt batterier vid slutet av dess livslängd till, för detta ändamål, offentliga uppsamlingsplatser. Detaljer för detta definieras via den nationella lagstiftningen i respektive land.

Denna symbol på produkten, instruktionsmanualen eller på förpackningen indikerar att produkten inefattas av denna bestämmelse. Genom återvinning och återanvändning av material/batterier bidrar du till att skydda miljön och din omgivning.

FIN Ympäristönsuojelua koskeva ohje:



Siitä lähtien, kun Euroopan unionin direktiivi 2012/19/EU ja 2006/66/EU otetaan käyttöön kansallisessa lainsäädännössä, pätevät seuraavat määräykset:

Sähkö- ja elektroniikkalaitteita ja paristoja ei saa hävittää talousjätteen mukana. Kuluttajalla on lain mukaan velvollisuus toimittaa sähkö- ja elektroniikkalaitteet niiden käyttöänsä päättyttyä niille varattuun julkisiin keräyspisteisiin tai palauttaa ne myyntipaikkaan. Tähän liittyvistä yksityiskohdista säädetään kulloisenkin osavaltion laissa.

Näistä määräyksistä mainitaan myös tuotteen symbolissa, käyttöohjeessa tai pakkaussessa. Uudelleenkäytöllä, materiaalien/paristojen uudelleenkäytöllä tai muilla vanhojen laitteiden uudelleenkäyttöavilla on tärkeä vaikutus yhteisen ympäristömme suojelussa.

PL Wskazówki dotyczące ochrony środowiska:



Od czasu wprowadzenia europejskiej dyrektywy 2012/19/EU i 2006/66/EU do prawa narodowego obowiązują następujące ustalenia:

Urządzeń elektrycznych, elektronicznych oraz baterii jednoznacznych nie należy wyrzucać razem z codziennymi odpadami domowymi! Użytkownik zobowiązany prawnie do oddnienia zepsutych, zniszczonych lub niepotrzebnych urządzeń elektrycznych i elektronicznych do punktu zbiórki lub do sprzedawcy. Szczegółowe kwestie regulują przepisy prawne danego kraju. Informacje o tym lubo przekieszonego kosza umieszczone na opakowaniu. Segregując odpady pomagasz chronić środowisko!

H Kõrnyzetvõdelmi tudnivalok:



Az európai irányelvek 2012/19/EU és 2006/66/EU ajánlása szerint, a megjelölt időponttól kezdve, minden EU-s tagállamban érvényesek a következők:

Az elektromos és elektronikai készülékeket és az elemeket nem szabad a háztartási szeméthez dobni! A leselejtezett elektromos és elektronikus készülékeket és elemeket, akkumulátorokat nem szabad a háztartási szeméthez dobni. Az elhasznált és működésképtelen elektromos és elektronikus készülékek gyűjtésére törvény előírás kötelez mindenkit, ezért azokat el kell szállítani egy kijelölt gyűjtő helyre vagy visszavinni a vásárlás helyére. A termék csomagolásán feltüntetett szimbólum egyértelmű jelzést ad erre vonatkozóan a felhasználónak. A régi készülékek begyűjtése, visszaváltása vagy bármilyen formában történő újra hasznosítása közös hozzájárulás környezetünk védelméhez.

CZ Ochrana životního prostředí:

Evropská směrnice 2012/19/EU a 2006/66/EU ustanovuje následující:

Elektrická a elektronická zařízení stejně jako baterie nepatří do domovního odpadu. Spotřebitel se zavazuje odevzdat všechna zařízení a baterie po uplynutí jejich životnosti do příslušných sběrů. Podrobnosti stanoví zákon příslušné země. Symbol na produktu, návod k obsluze nebo balení na toto poukazuje.

Recyklaci a jinými způsoby zužitkování přispíváte k ochraně životního prostředí.

SK Ochrana životného prostredia:

Európska smernica 2012/19/EU a 2006/66/EU stanovuje:

Elektrické a elektronické zariadenia, rovnako ako batérie sa nesmú vyhazovať do domáceho odpadu. Spotrebiteľ je zo zákona povinný zlikvidovať elektrické a elektronické zariadenia, rovnako ako batérie na miesto k tomu určené. Symbolizuje to obrázok v návode na použitie, alebo na balení výrobku. Opätovným zužitkovaním alebo inou formou recyklácie starých zariadení/baterií prispievate k ochrane životného prostredia.

P Nota em Protecção Ambiental:

Após a implementação da directiva comunitária 2012/19/EU e 2006/66/EU no sistema legal nacional, o seguinte aplica-se:

Os aparelhos eléctricos e electrónicos, bem como baterias, não podem ser eliminados juntamente com o lixo doméstico. Consumidores estão obrigados por lei a colocar os aparelhos eléctricos e electrónicos, bem como baterias, sem uso em locais públicos específicos para este efeito ou no ponto de venda. Os detalhes para este processo são definidos por lei pelos respectivos países. Este símbolo no produto, o manual de instruções ou a embalagem indicam que o produto está sujeito a estes regulamentos.

Reciclando, reutilizando os materiais dos seus velhos aparelhos/baterias, esta a fazer uma enorme contribuição para a protecção do ambiente.

RUS Охрана окружающей среды:

С момента перехода национального законодательства на европейские нормы 2012/19/EU и 2006/66/EU действительно следующие:

Электрические и электронные приборы, а также батареи запрещается утилизировать с обычным мусором. Потребитель, согласно закону, обязан утилизировать электрические и электронные приборы, а также батареи и аккумуляторы после их использования в специально предназначенных для этого пунктах сбора, либо в пункте продажи. Детальная регламентация этих требований осуществляется соответствующим местным законодательством. Необходимость соблюдения данных предписаний обозначается особым знаком на изделии, инструкции по эксплуатации или упаковке. При переработке, повторном использовании материалов или при другой форме утилизации бывших в употреблении приборов Вы помогаете охране окружающей среды. В соответствии с предписаниями по обращению с батареями, в Германии вышеназванные нормы действуют для утилизации батарей и аккумуляторов.

TR Çevre koruma uyarısı:

Avrupa Birliği Direktifi 2012/19/EU ve 2006/66/EU ulusal yasal uygulamalar için de geçerli olduğu tarihten itibaren:

Elektrikli ve elektronik cihazlara piller normal evsel çöpe atılmamalıdır. Tüketiciler için, artık çalışmayan elektrikli ve elektronik cihazları piller, kamuya ait toplama yerlerine götürme veya satın alıncıların yerlere geri verme yasal bir zorunluluktur. Bu konu ile ilgili ayrıntılı yasalara düzenlenmektedir. Urün üzerinde, kullandığınızda veya ambalajında bulunur bir sembol tüketiciyi bu konuda uyarır. Eski cihazların geri kazanımı, yapıldıkları malzemelerin değerlendirilmesi veya diğer değerlendirme şekilleri ile çevre korusuna önemli bir katkıda bulunursunuz. Yukarıda adı geçen ait toplama kuralları Almanya'da piller ve aküler için de geçerlidir.

RO Instrucțiuni pentru protecția mediului înconjurător:

Din momentul aplicării directivei europene 2012/19/EU și 2006/66/EU în dreptul național sunt valabile următoarele:

Aparatele electrice și electronice nu pot fi salubritate cu gunoii menajier. Consumatorul este obligat conform legii să predea aparatele electrice și electronice la sfârșitul duratei de utilizare la locurile de colectare publice sau înopoi de unde au fost cumpărate.

Detaliile sunt reglementate de către legislația țării respective. Simbolul de pe produs, în instrucțiunile de utilizare sau pe ambalaj indică aceste reglementări. Prin reciclarea, revalorificarea materialelor sau alte forme de valorificare a aparatelor scoase din uz aduceți o contribuție importantă la protecția mediului nostru înconjurător.

DK Anvisninger til beskyttelse af miljøet:

Fra og med indførelsen af EU-direktiverne 2012/19/EU og 2006/66/EF i national ret gælder følgende:

Elektrisk og elektronisk udstyr samt batterier må ikke bortskaffes sammen med almindeligt husholdningsaffald. Forbrugeren er lovmæssigt forpligtet til at aflevere udtjent elektrisk og elektronisk udstyr samt batterier til det indrettede, offentlige indsamlingssted eller til forhandleren. De nærmere bestemmelser vedr. dette fastlægges af lovgivningen i det pågældende land. Symbolet på produktet, brugsvejledningen eller emballagen henviser til disse bestemmelser. Ved genbrug, genvinning eller andre former for nyttiggørelse af udtjent udstyr/batterier giver du et vigtigt bidrag til beskyttelse af miljøet.

N Informasjon om beskyttelse av miljøet:

Fra tidspunktet for omsetning av de europeiske direktivene 2012/19/EU og 2006/66/EF i nasjonal rett gjelder følgende:

Elektriske og elektroniske apparater og batterier må ikke deponeres sammen med husholdningsoppepet. Forbrukeren er lovmessig forpliktet til å levere elektriske og elektroniske apparater og batterier til de offentlige samlingssteder eller tilbake til stedet hvor produktene ble kjøpt. Detaljer angående dette reguleres av hvert land. Symbolet på produktet, bruksanvisningen eller emballasjen henviser om disse bestemmelsene. Med resirkulering, gjenbruk av stoffer eller andre former av gjenbruk av gamle apparater/batterier bidrar du betydelig til å beskytte miljøet vårt.

BG Указание относно защитата на околната среда:

От момента на прилагането на европейските директиви 2012/19/EU и 2006/66/EO в националното право на съответните страни важи следното: Електрическите и електронните уреди и батерии не бива да се изхвърлят с битовите отпадъци. Потребителят е длъжен по закон да върне електрическите и електронните уреди и батерии в края на тяхната дълготрайност на изградените за целта обществени пунктове за събиране на отпадъци или на търговския обект. Подробностите по въпроса са регламентирани в законодателството на съответната страна. Символът върху продукта, упътването за употреба или опаковката насочва към тези разпоредби. Чрез рециклирането, преработката на материалите или други форми на оползотворяване на старите уреди/батерии вие допринасяте за защитата на нашата околна среда.

UA Указівки щодо охорони навколишнього середовища

З моменту впровадження європейських Директив 2012/19/EU і 2006/66/EC у національному законодавчому системі діють наступні правила: Електричні і електронні пристрої, наприклад, акумулятори, заборонено утилізувати разом із побутовими відходами. Після закінчення терміну служби електричних і електронних пристроїв, наприклад акумуляторів, користувач на законодавчому рівні зобов'язаний здати їх у спеціально передбачений пункт збору або в точку продажу. Детальні умови здавання цих пристроїв визначаються відповідно до національного законодавства. На ці умови вказує символ, розміщений на виробі, у посібнику з експлуатації або на упаковці. Завдяки вторинному використанню, належній утилізації або іншим способам використання старих пристроїв або акумуляторів ви робите суттєвий внесок в охорону навколишнього середовища.

SRB Napomene o ekološkoj zaštiti:

Od trenutka primene evropskih Direktiva 2002/96/EZ i 2006/66/EZ u nacionalnom pravu: Električni i elektronski uređaji, kao ni baterije ne smeju da se odlažu u kućni otpad.

Potrošač je zakonski obavezan da električne i elektronske uređaje i baterije na kraju njihovog životnog veka preda javnim preduzećima za sabiranje otpada ili prodajnom mestu. Pojednosti reguliše točno nacionalno pravo. Simbol na proizvodu, uputstvu za upotrebu ili ambalaži ukazuje na to odredbe. Reciklažom, ponovnim iskorišćenjem materijala ili drugim oblicima iskorišćenja starih uređaja/baterija u velikoj meri doprinosite očuvanju naše životne okoline.

LT Nuorođa dėl aplinkos apsaugos:

Nuo to laiko, kai Europos direktyvos 2002/96/EB ir 2006/66/EB buvo perkeltos į nacionalinę teisę, galioja toliau nurodytos taisyklės: elektrinių, elektroninių prietaisų ir akumuliatorių baterijas negalima išmesti kartu su buitiniame atliekoms. Naudotojas pagal įstatymų įsipareigoja elektrinius, elektroninius prietaisus ir akumuliatorių baterijas, kurių naudojimo trukmė pasibaigė, nugabenti į specialiai tam įrengtą viešąją surinkimo arba pardavimo vietą. Šias taisykles išsamiai reglamentuoja atitinkamos šalies teisė. Ant gaminių, pakuočių arba naudojamų instrukcijų pateiktas simbolis nuorođa, jog būtina laikytis šios nuostatos. Senus prietaisus / akumuliatorių baterijas atiduodami perdirbti, pakartotinai naudoti arba utilizuoti kitu būdu prisidedate prie mūsų aplinkos apsaugos.

hama®

Hama GmbH & Co KG
86652 Monheim / Germany
www.hama.com



All listed brands are trademarks of the corresponding companies. Errors and omissions excepted, and subject to technical changes. Our general terms of delivery and payment are applied.

00050507/10.16